

SZT. 1

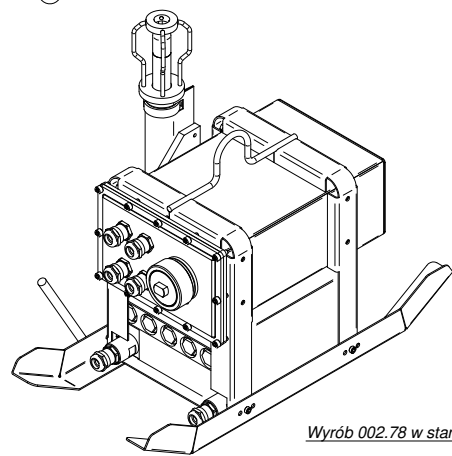

Wyrób 002.78 w stanie magazynowym.

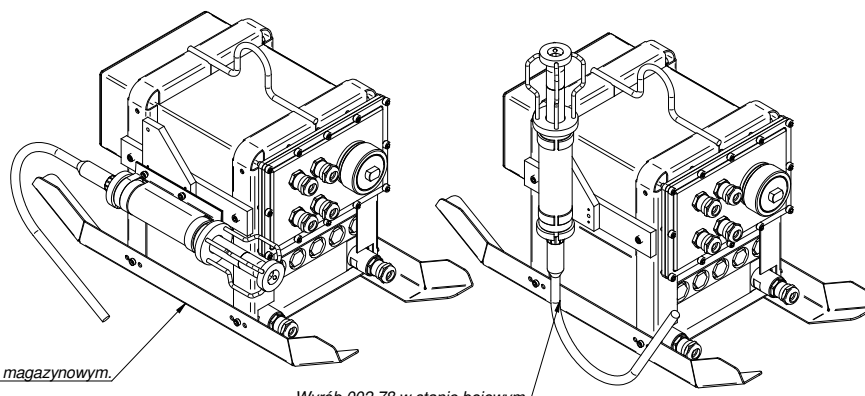

Wyrób 002.78 w stanie bojowym.

9						
8	Wkręt M6x10	A4	ISO 4762	4		
7	Wkręt M6x16	A4	ISO 4762	14		
6	Podkładka uchwyty hydrofonu	-	002.78.06.00.00	1		
5	Podstawa	-	002.78.05.00.00	1		
4	Zespół akumulatora	-	002.78.04.00.00	1		
3	Uchwyt hydrofonu	-	002.78.03.00.00	1		
2	Pokrywa komory przyrządów	-	002.78.02.00.00	1		
1	Obudowa z nogami	-	002.78.01.00.00	1		
Poz.	Nazwa części (zespołu)	Materiał		Ilość	Masa (kg)	Uwagi
Materiał		Zastępuje rys.			Nr.archiw.	
		Zastąpiony przez rys.				
		Nazwa				
		WYRÓB 002.78				
Konstr.						
Sprawił						
Wydal						
Masa (kg)	Symbol wyrobu	Podz.	Format	AKADEMIA		Nr.rys.
	002.78		A 2	MARYNARKI WOJENNEJ		002.78.00.00.00
				GDYNIA		

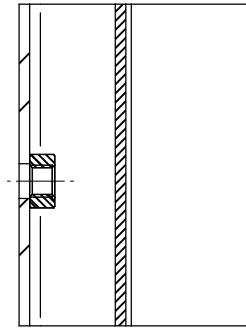
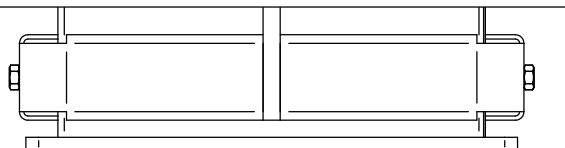
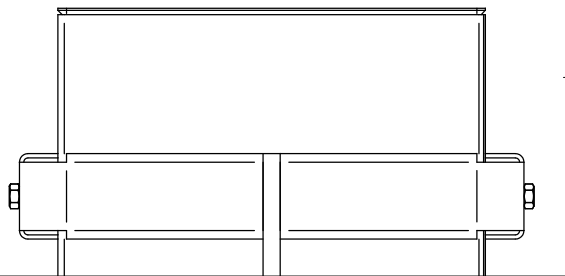
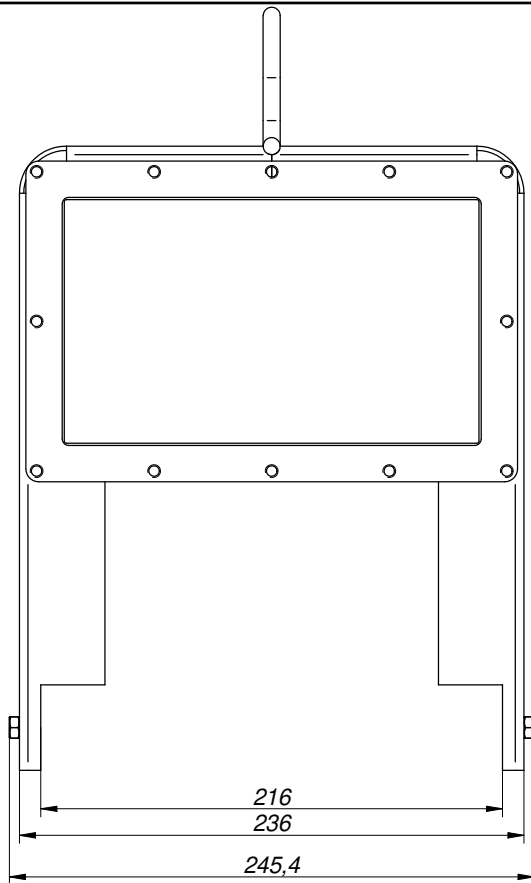

Przekrój A-A
1:1

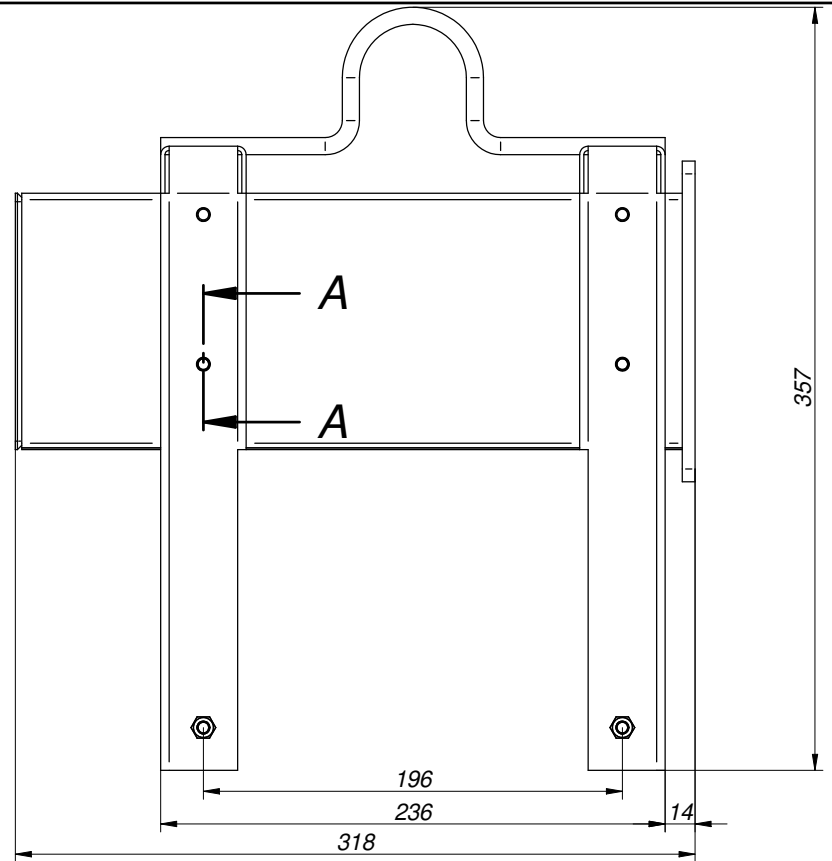
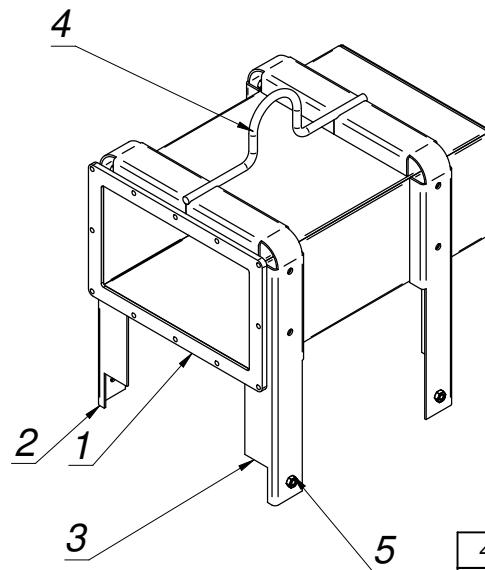

SZT. 1

4	Ucho transportowe	304	002.78.01.00.01	1		
3	Noga wyk. 02	304	002.78.01.03.00	2		
2	Noga wyk. 01	304	002.78.01.02.00	2		
1	Komora przyrządów	304	002.78.01.01.00	1		
Poz.	Nazwa części (zespołu)	Materiał	Norma; Rys.; Katalog	Ilość	Masa (kg)	Uwagi
Materiał		Zastępuje rys.			Nr.archiw.	
		Zastąpiony przez rys.				
		Nazwa				
		OBUDOWA Z NOGAMI				
Konstr.						
Sprawdził						
Wydał						
Masa (kg)	Symbol wyrobu 002.78	Podz.	Format A 3	AKADEMIA MARYNARKI WOJENNEJ GDYNIA		Nr.rys. 002.78.01.00.00

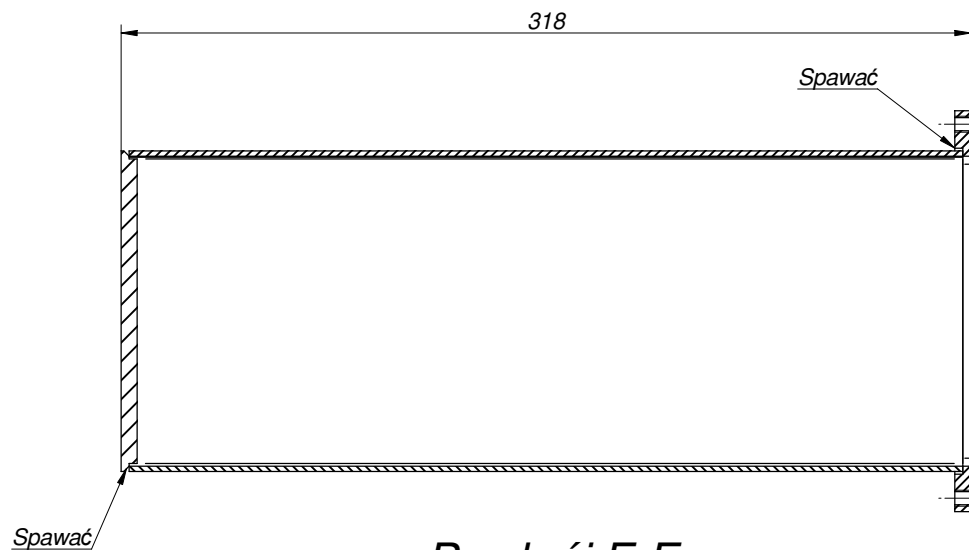
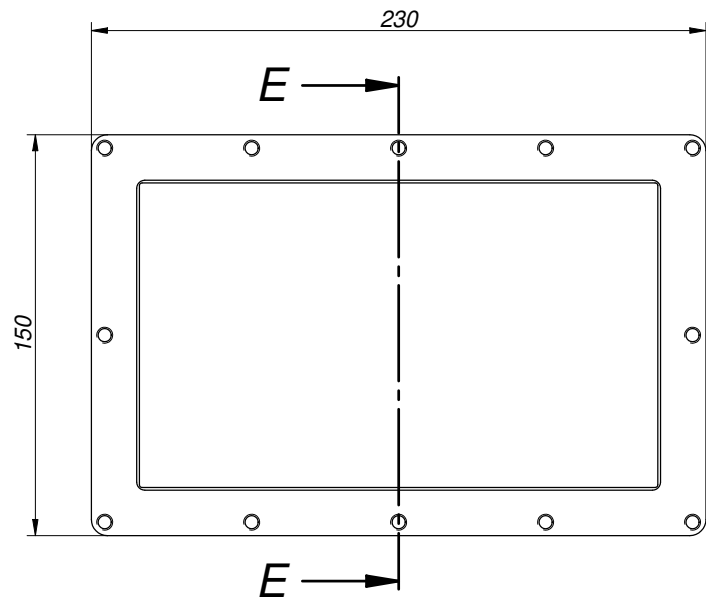

Przekrój E-E

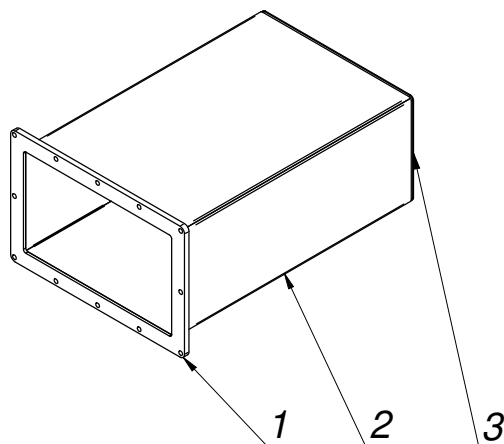

SZT. 1

3	Sciana tylna	304	002.78.01.01.03	1		
2	Sciana boczna komory przyrządów	304	002.78.01.01.02	1		
1	Kołnierz komory przyrządów	304	002.78.01.01.01	1		
Poz.	Nazwa części (zespołu)	Materiał	Norma; Rys.; Katalog	Ilość	Masa (kg)	Uwagi
Materiał		Zastępuje rys.			Nr.archiw.	
		Zastąpiony przez rys.				
		Nazwa				
Konstr.				KOMORA PRZYRZĄDÓW		
Sprawdził						
Wydał				AKADEMIA MARYNARKI WOJENNEJ GDYNIA		Nr.rys. 002.78.01.01.00
Masa (kg)	Symbol wyrobu 002.78	Podz.	Format A 3			

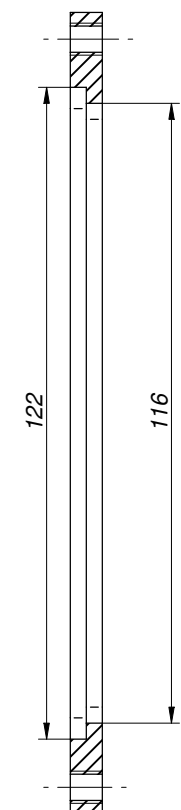
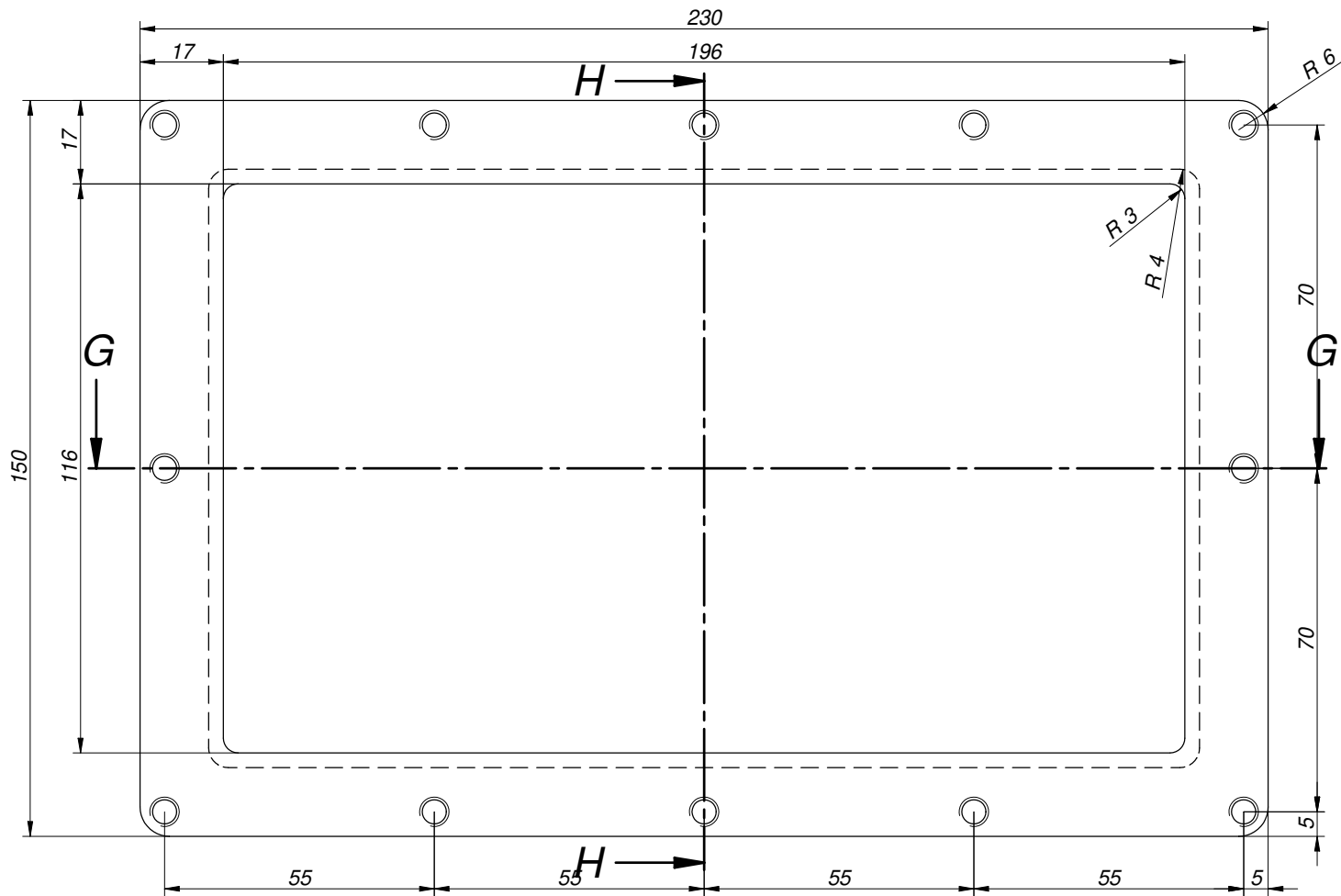

Przekrój H-H

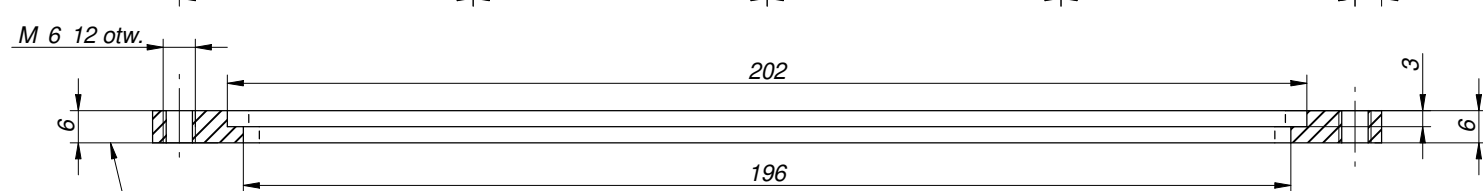

Przekrój G-G

Kołnierz wykonać z blachy = 10 mm.
Wymiar 6 mm uzyskać po zakończeniu spawania.

SZT. 1

Poz.	Nazwa części (zespołu)	Materiał	Norma; Rys.; Katalog	Ilość	Masa (kg)	Uwagi
	304	Zastępuje rys.				Nr.archiw.
		Zastąpiony przez rys.				
Konstr.		Nazwa KOŁNIERZ				
Sprawdził		KOMORY PRZYRZĄDÓW				
Wydał						
Masa (kg)	Symbol wyrobu 002.78	Podz.	Format A 3	AKADEMIA MARYNARKI WOJENNEJ GDYNIA		Nr.rys. 002.78.01.01.01

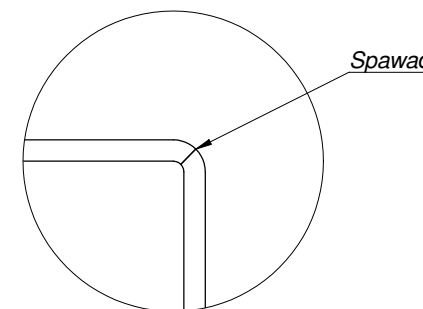
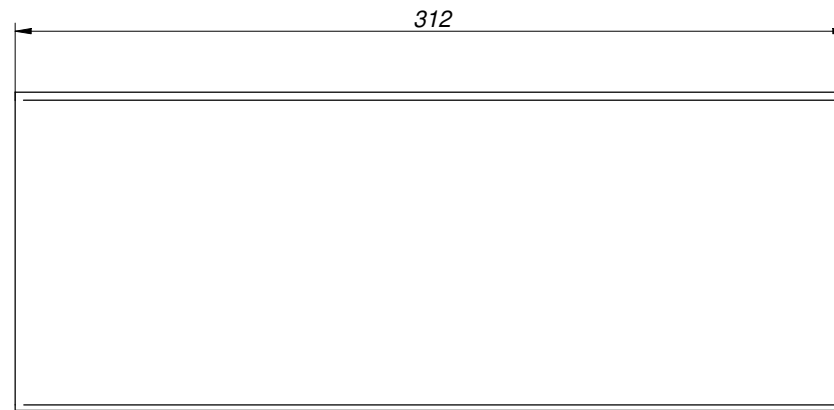
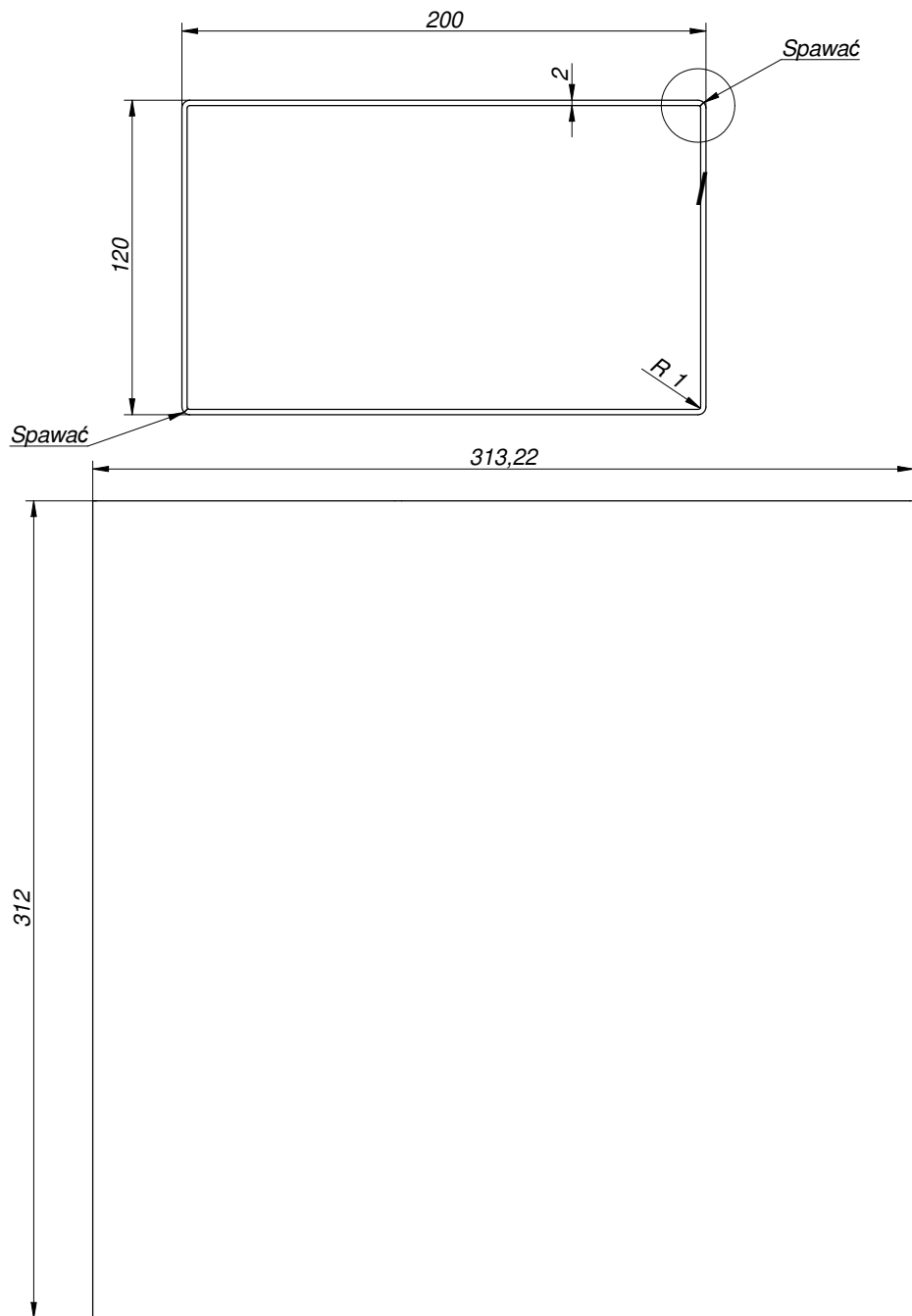

Szczegół I

SZT. 1

Poz.	Nazwa części (zespołu)	Materiał	Norma; Rys.; Katalog	Ilość	Masa (kg)	Uwagi
Materiał		Zastępuje rys.			Nr.archiw.	
		Zastąpiony przez rys.				
		Nazwa SCIANA BOCZNA KOMORY PRZYRZĄDÓW				
Konstr.						
Sprawdził						
Wydał						
Masa (kg)	Symbol wyrobu 002.78	Podz.	Format A 3	AKADEMIA MARYNARKI WOJENNEJ GDYNIA		Nr.rys. 002.78.01.01.02

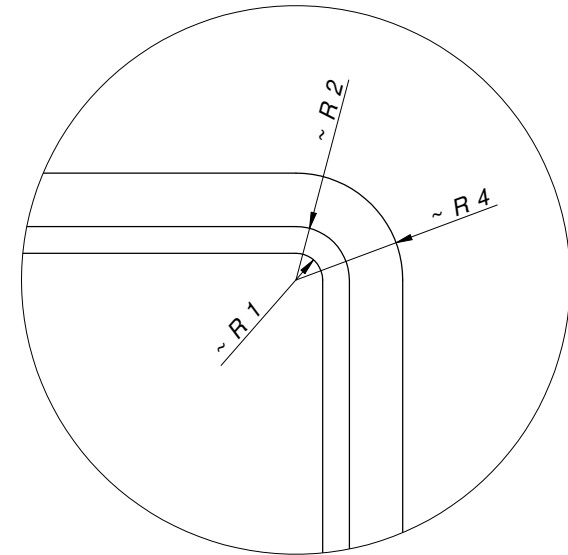
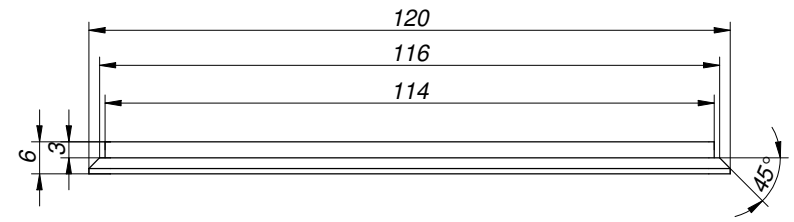
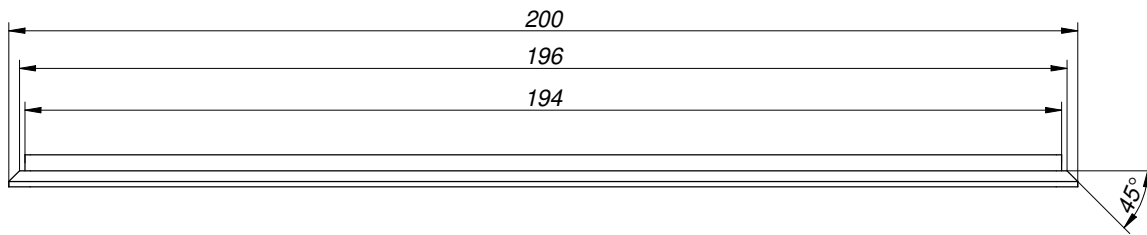

Szczegół J

SZT. 1

Poz.	Nazwa części (zespołu)	Materiał	Norma; Rys.; Katalog	Ilość	Masa (kg)	Uwagi
Materiał		Zastępuje rys.			Nr.archiw.	
		Zastąpiony przez rys.				
		Nazwa				
Konstr.		SCIANA TYLNA				
Sprawdził						
Wydał		AKADEMIA MARYNARKI WOJENNEJ GDYNIA			Nr.rys. 002.78.01.01.03	
Masa (kg)	Symbol wyrobu 002.78	Podz.	Format A 3			

W miejscach otworów przyspawać nakrętki M6 jak na rysunku.
Dwie nakrętki z jednej strony i jedna po drugiej stronie.

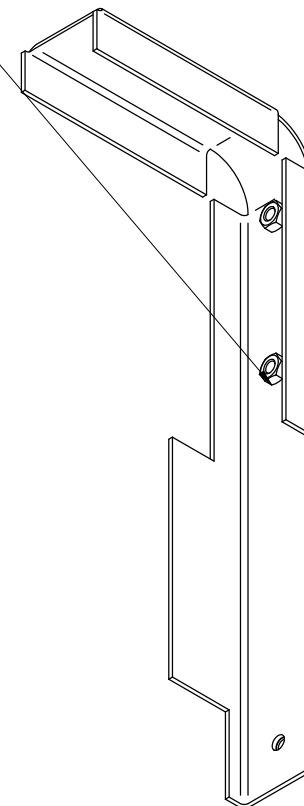
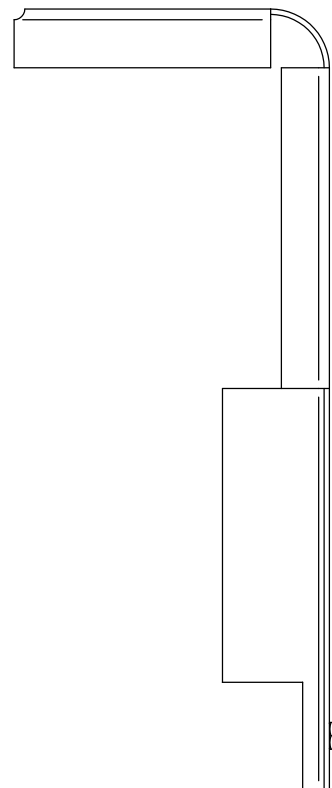
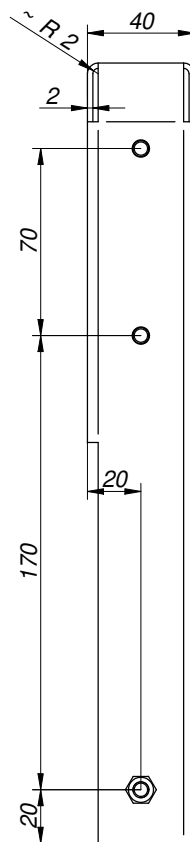
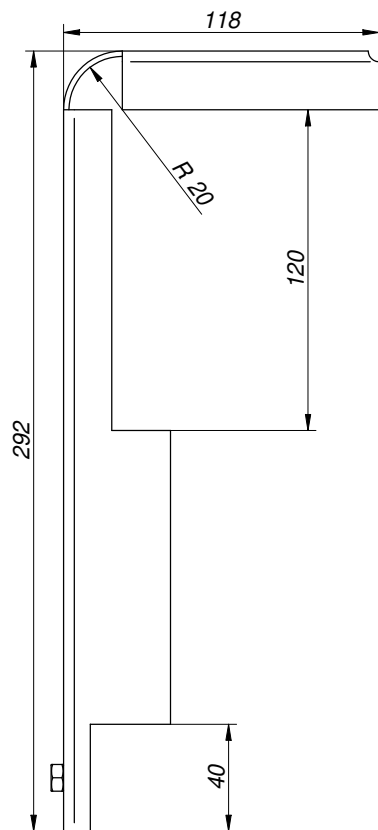
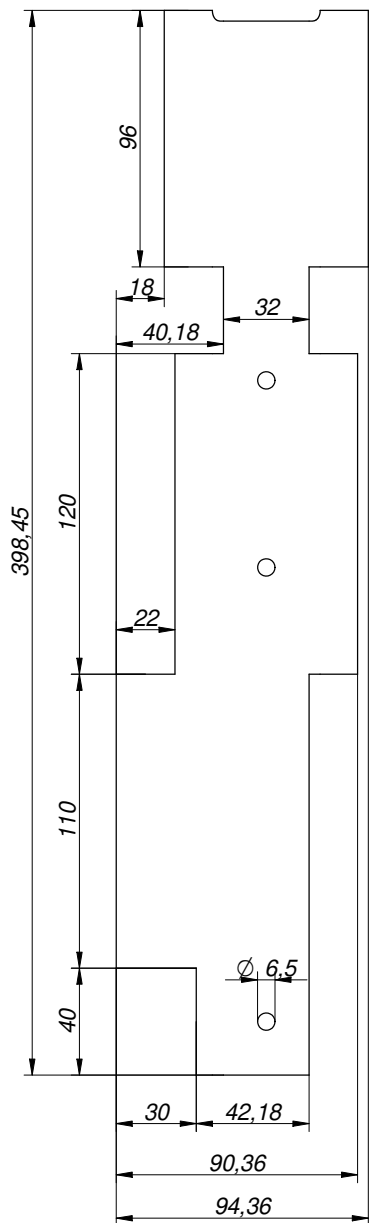

SZT. 2

Poz.	Nazwa części (zespołu)	Materiał	Norma; Rys.; Katalog	Ilość	Masa (kg)	Uwagi
Materiał		Zastępuje rys.			Nr.archiw.	
		Zastąpiony przez rys.				
		Nazwa				
Konstr.		NOGA wyk. 01				
Sprawdził						
Wydał						
Masa (kg)	Symbol wyrobu 002.78	Podz.	Format A 3	AKADEMIA MARYNARKI WOJENNEJ GDYNIA		Nr.rys. 002.78.01.02.00

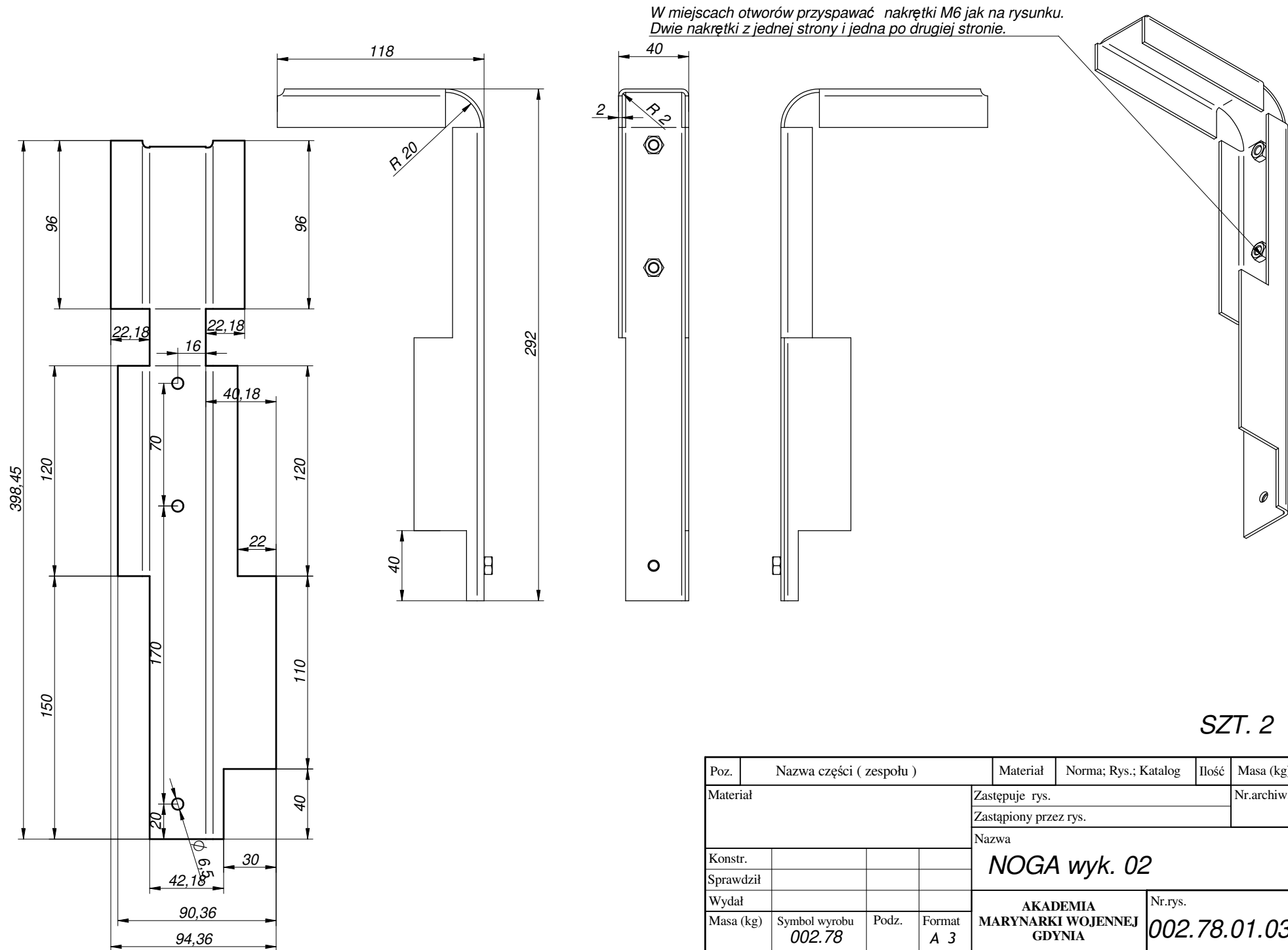

SZT. 2

Poz.	Nazwa części (zespołu)	Materiał	Norma; Rys.; Katalog	Ilość	Masa (kg)	Uwagi
Materiał		Zastępuje rys.			Nr.archiw.	
		Zastąpiony przez rys.				
		Nazwa				
Konstr.		NOGA wyk. 02				
Sprawdził						
Wydał						
Masa (kg)	Symbol wyrobu 002.78	Podz.	Format A 3	AKADEMIA MARYNARKI WOJENNEJ GDYNIA		Nr.rys. 002.78.01.03.00

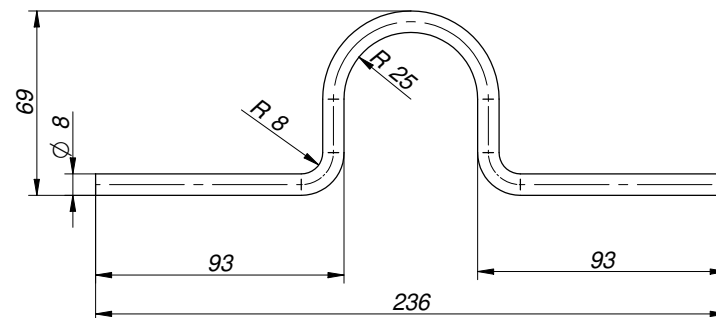

SZT. 1

Poz.	Nazwa części (zespołu)	Materiał	Norma; Rys.; Katalog	Ilość	Masa (kg)	Uwagi
	304	Zastępuje rys.				Nr.archiw.
		Zastąpiony przez rys.				
		Nazwa UCHO TRANSPORTOWE				
Konstr.						
Sprawdził						
Wydał						
Masa (kg)	Symbol wyrobu 002.78	Podz.	Format A 4	AKADEMIA MARYNARKI WOJENNEJ GDYNIA	Nr.rys. 002.78.01.00.01	

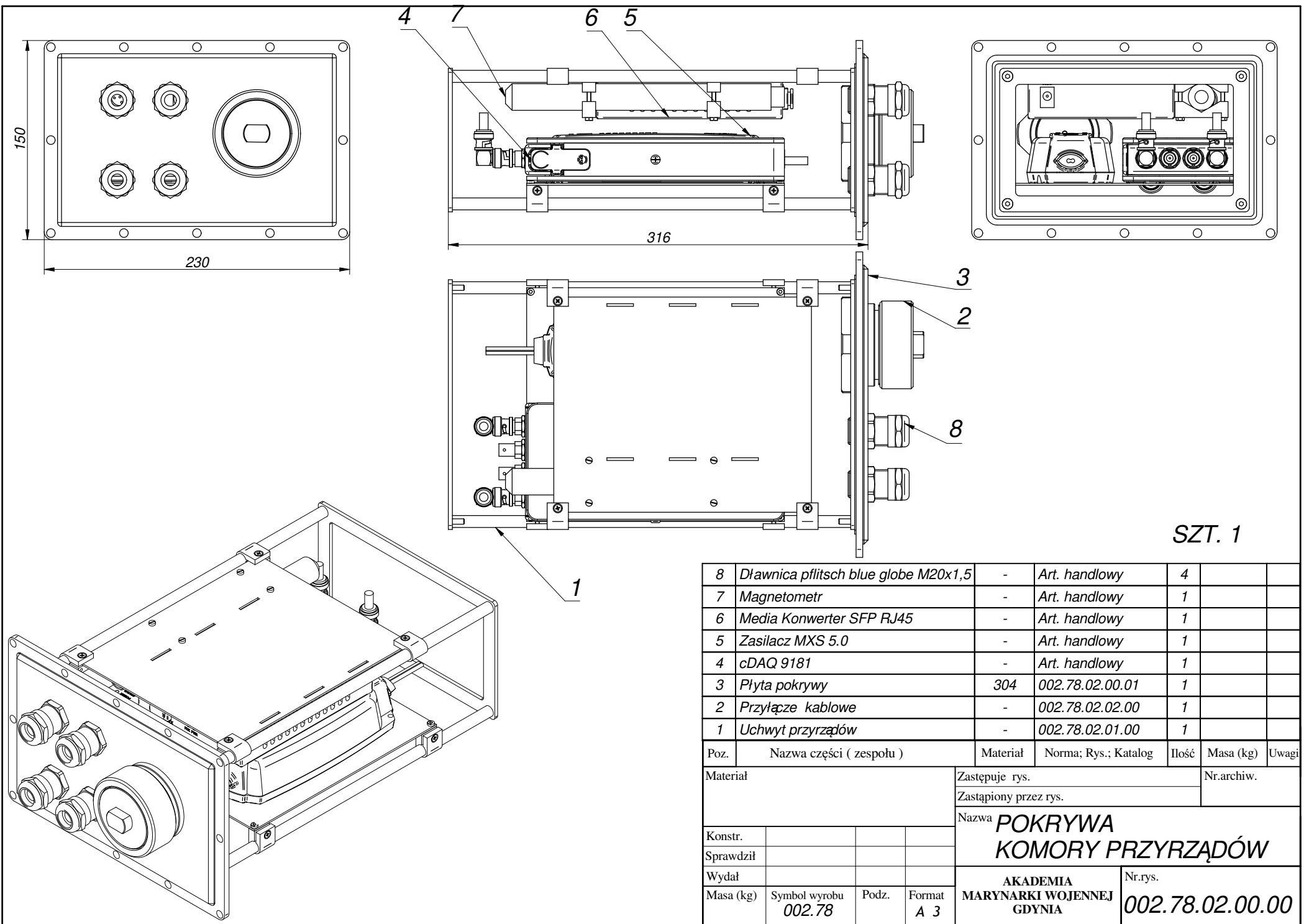

SZT. 1

8	Dławnica pflitsch blue globe M20x1,5	-	Art. handlowy	4		
7	Magnetometr	-	Art. handlowy	1		
6	Media Konwerter SFP RJ45	-	Art. handlowy	1		
5	Zasilacz MXS 5.0	-	Art. handlowy	1		
4	cDAQ 9181	-	Art. handlowy	1		
3	Płyta pokryw	304	002.78.02.00.01	1		
2	Przylącze kablowe	-	002.78.02.02.00	1		
1	Uchwyt przyrządów	-	002.78.02.01.00	1		
Poz.	Nazwa części (zespołu)	Materiał	Norma; Rys.; Katalog	Ilość	Masa (kg)	Uwagi
Materiał		Zastępuje rys.			Nr.archiw.	
		Zastąpiony przez rys.				
		Nazwa POKRYWA				
		KOMORY PRZYRZĄDÓW				
Konstr.				Nr.rys.		
Sprawdził				002.78.02.00.00		
Wydał				AKADEMIA		
Masa (kg)	Symbol wyrobu	Podz.	Format	MARYNARKI WOJENNEJ		
	002.78		A 3	GDYNIA		

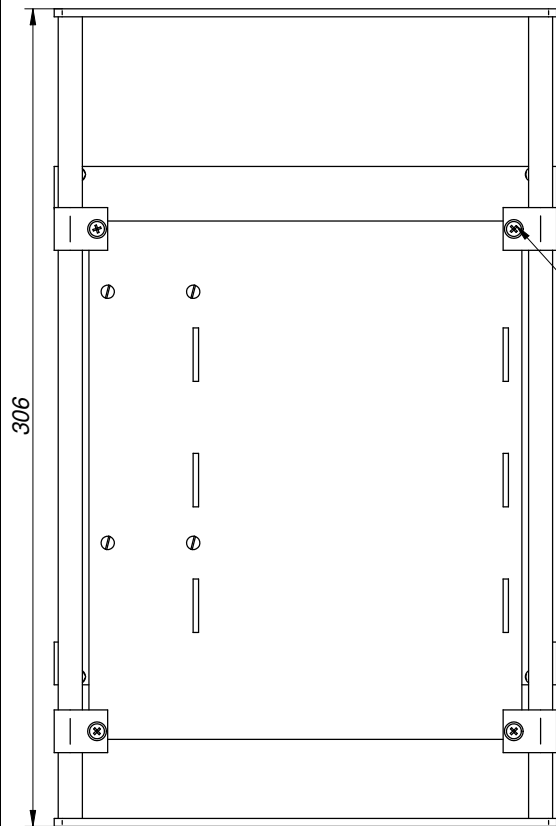
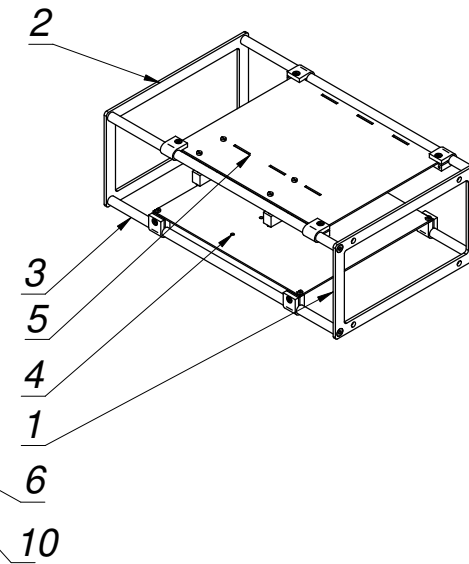
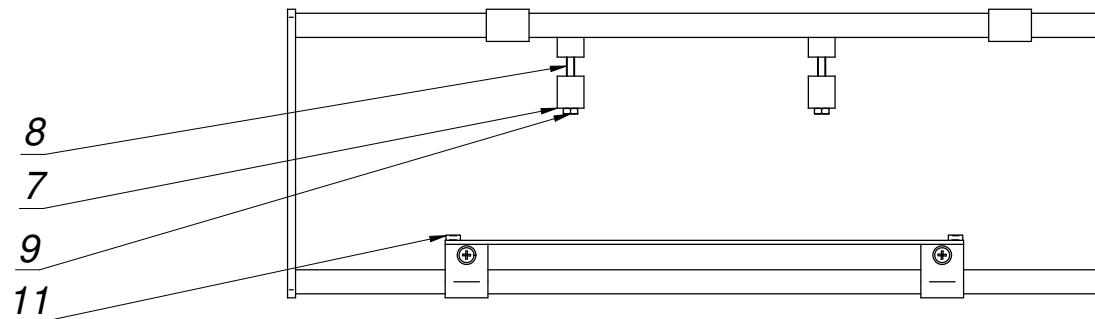
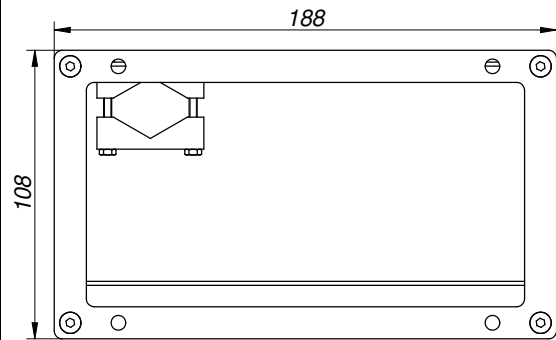

SZT. 1

11	Wkręt M3x12	-	ISO 7045	4		
10	Wkręt M3x12	-	ISO 7046	8		
9	Nakrętka M3	-	ISO 4032	4		
8	Wkręt M3x40 imbus	-	ISO 4762	4		
7	Uchwyt magnetometru	POM	002.78.02.01.07	4		
6	Uchwyt	POM	002.78.02.01.06	8		
5	Płyta górna	304	002.78.02.01.05	1		
4	Płyta dolna	304	002.78.02.01.04	1		
3	Pręt boczny	304	002.78.02.01.03	4		
2	Rama tylna	304	002.78.02.01.02	1		
1	Rama przednia	304	002.78.02.01.01	1		
Poz.	Nazwa części (zespołu)	Materiał	Norma; Rys.; Katalog	Ilość	Masa (kg)	Uwagi
Materiał		Zastępuje rys.			Nr.archiw.	
		Zastąpiony przez rys.				
		Nazwa				
Konstr.				UCHWYT PRZYRZĄDÓW		
Sprawdził						
Wydał						
Masa (kg)	Symbol wyrobu 002.78	Podz.	Format A 3	AKADEMIA MARYNARKI WOJENNEJ GDYNIA		Nr.rys. 002.78.02.01.00

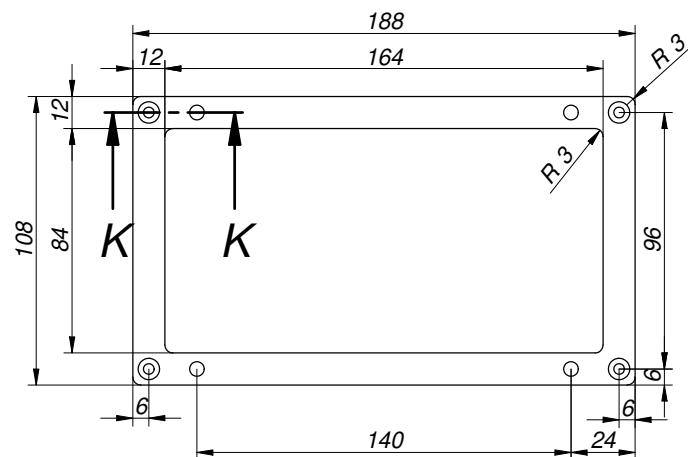
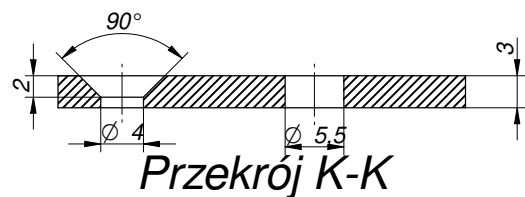

SZT. 1

Poz.	Nazwa części (zespołu)	Materiał	Norma; Rys.; Katalog	Ilość	Masa (kg)	Uwagi
Materiał		Zastępuje rys.			Nr.archiw.	
304		Zastąpiony przez rys.				
		Nazwa				
Konstr.		RAMA PRZEDNIA				
Sprawdził						
Wydał						
Masa (kg)	Symbol wyrobu	Podz.	Format	AKADEMIA MARYNARKI WOJENNEJ GDYNIA		
	002.78		A 4	Nr.rys. 002.78.02.01.01		

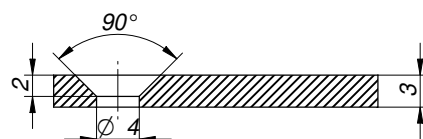

Przekrój L-L

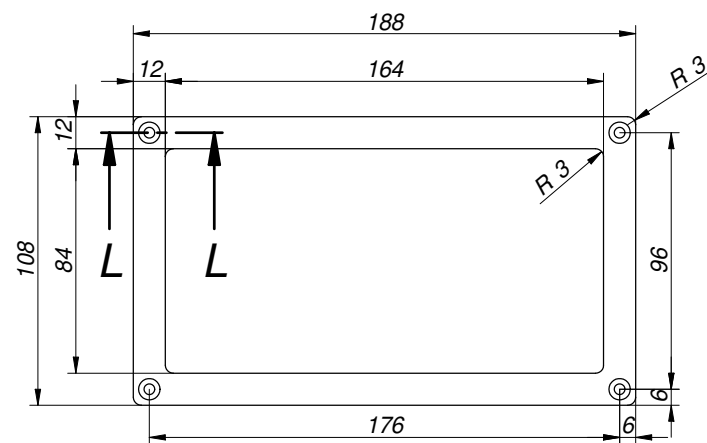

SZT. 1

Poz.	Nazwa części (zespołu)	Materiał	Norma; Rys.; Katalog	Ilość	Masa (kg)	Uwagi
	304	Zastępuje rys. Zastąpiony przez rys.			Nr.archiw.	
Konstr.		Nazwa RAMA TYLNA				
Sprawdził						
Wydał						
Masa (kg)	Symbol wyrobu 002.78	Podz.	Format A 4	AKADEMIA MARYNARKI WOJENNEJ GDYNIA	Nr.rys. 002.78.02.01.02	

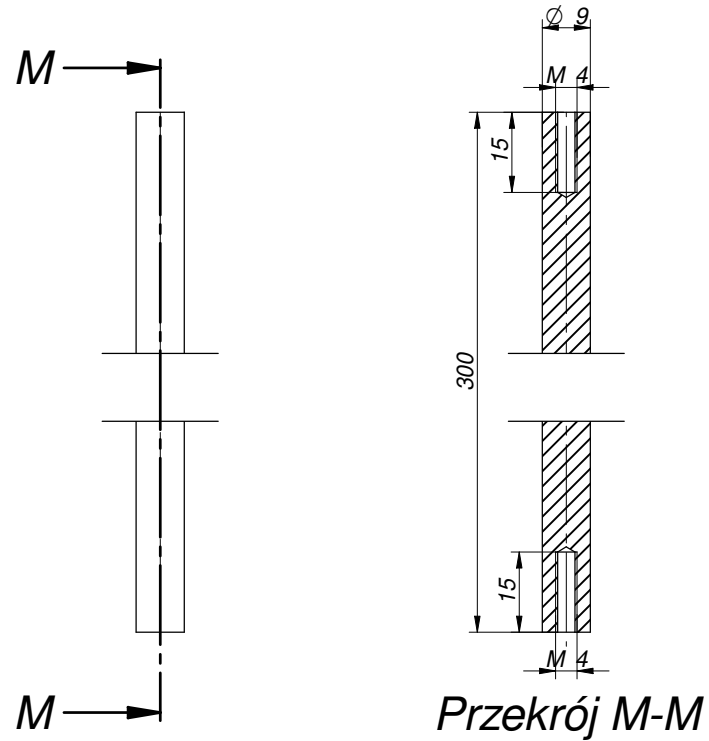

SZT. 4

Poz.	Nazwa części (zespołu)			Materiał	Norma; Rys.; Katalog	Ilość	Masa (kg)	Uwagi
Materiał				Zastępuje rys.		Nr.archiw.		
304				Zastąpiony przez rys.				
				Nazwa				
Konstr.				PRĘT BOCZNY				
Sprawdził								
Wydał								
Masa (kg)	Symbol wyrobu	Podz.	Format	AKADEMIA MARYNARKI WOJENNEJ GDYNIA		Nr.rys.		
	002.78		A 4			002.78.02.01.03		

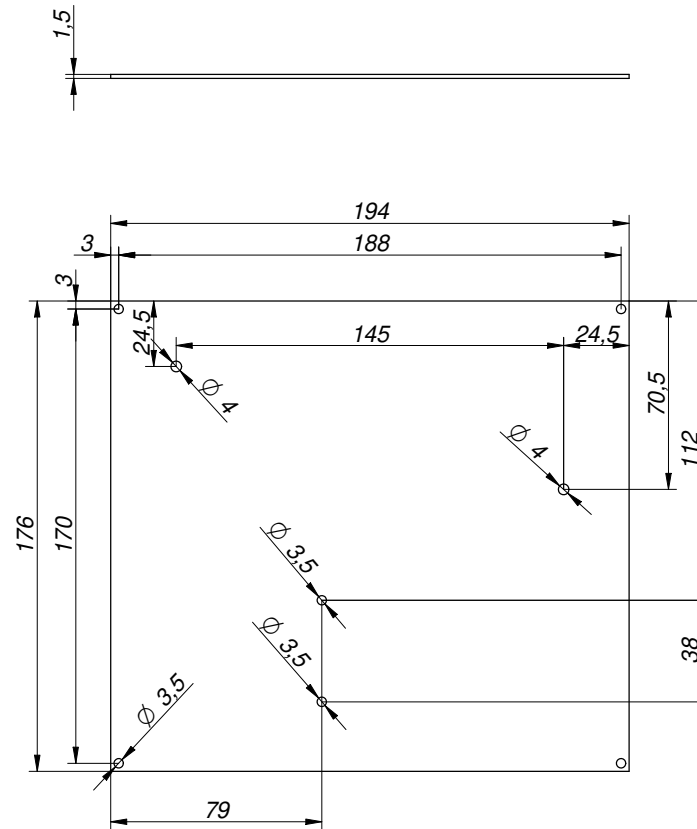

SZT. 1

Poz.	Nazwa części (zespołu)	Materiał	Norma; Rys.; Katalog	Ilość	Masa (kg)	Uwagi
	304	Zastępuje rys. Zastąpiony przez rys.			Nr.archiw.	
Konstr.		Nazwa				
Sprawdził		PŁYTA DOLNA				
Wydał					Nr.rys.	
Masa (kg)	Symbol wyrobu 002.78	Podz.	Format A 4	AKADEMIA MARYNARKI WOJENNEJ GDYNIA		002.78.02.01.04

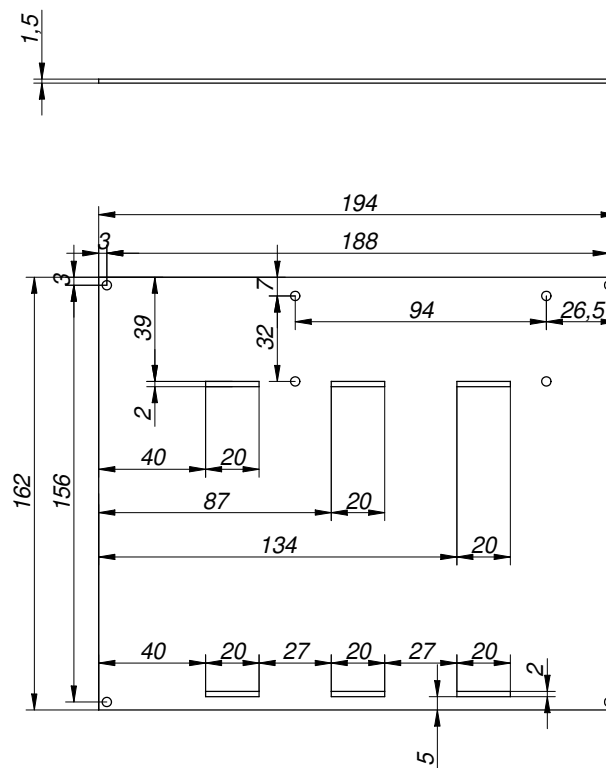

SZT. 1

Poz.	Nazwa części (zespołu)	Materiał	Norma; Rys.; Katalog	Ilość	Masa (kg)	Uwagi
	304	Zastępuje rys. Zastąpiony przez rys.			Nr.archiw.	
Konstr.		Nazwa PŁYTA GÓRNA				
Sprawdził						
Wydał						
Masa (kg)	Symbol wyrobu 002.78	Podz.	Format A 4	AKADEMIA MARYNARKI WOJENNEJ GDYNIA	Nr.rys. 002.78.02.01.05	

Przekrój N-N

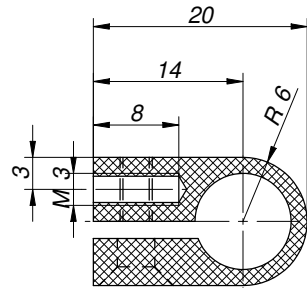
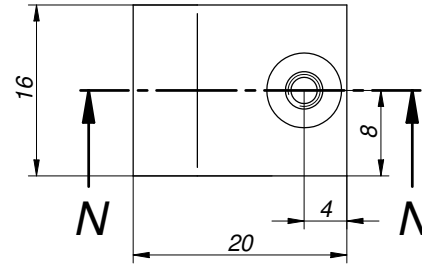
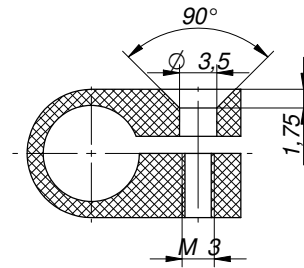
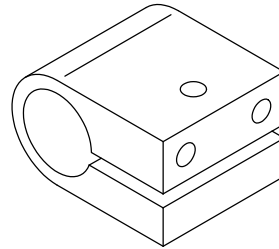

Przekrój O-O

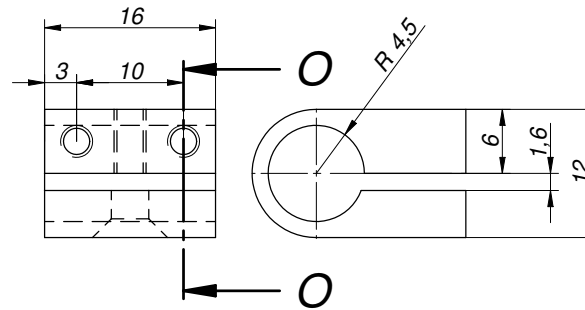

SZT. 8

Poz.	Nazwa części (zespołu)			Materiał	Norma; Rys.; Katalog	Ilość	Masa (kg)	Uwagi
Materiał				Zastępuje rys.		Nr.archiw.		
POM				Zastąpiony przez rys.				
				Nazwa				
Konstr.				UCHWYT				
Sprawdził								
Wydał								
Masa (kg)	Symbol wyrobu	Podz.	Format	AKADEMIA MARYNARKI WOJENNEJ GDYNIA		Nr.rys. 002.78.02.01.06		
	002.78		A 4					

Przekrój P-P

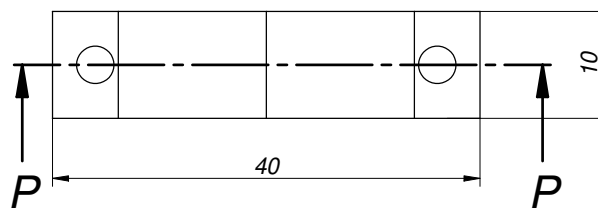
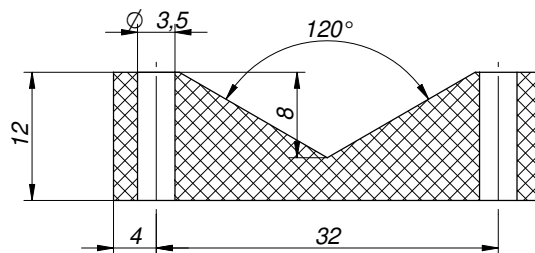

SZT. 4

Poz.	Nazwa części (zespołu)			Materiał	Norma; Rys.; Katalog	Ilość	Masa (kg)	Uwagi
	POM			Zastępuje rys. Zastąpiony przez rys.			Nr.archiw.	
Konstr.				UCHWYT MAGNETOMETRU				
Sprawdził								
Wydał								
Masa (kg)	Symbol wyrobu 002.78	Podz.	Format A 4	AKADEMIA MARYNARKI WOJENNEJ GDYNIA		Nr.rys. 002.78.02.01.07		

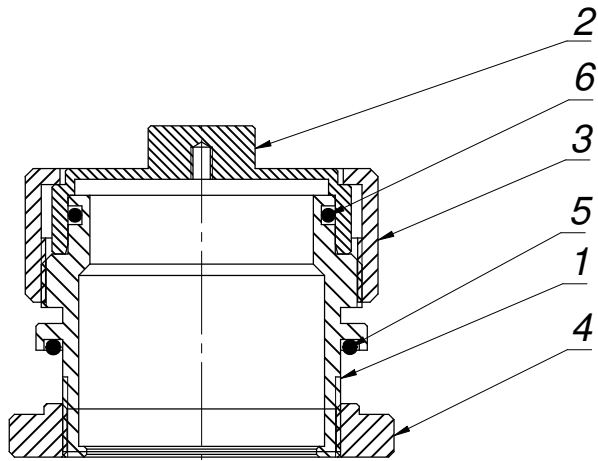

Przekrój F-F

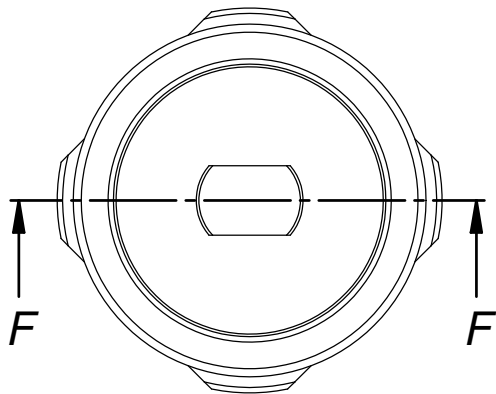

SZT. 1

6	Oring 44,2x3	Guma	Art. handlowy	1		
5	Oring 50,2x3	Guma	Art. handlowy	1		
4	Nakrętka	304	002.78.02.02.04	1		
3	Nakrętka pokrywy	304	002.78.02.02.03	1		
2	Pokrywa przyłącza	304	002.78.02.02.02	1		
1	Korpus przyłącza	304	002.78.02.02.01	1		
Poz.	Nazwa części (zespołu)	Materiał	Norma; Rys.; Katalog	Ilość	Masa (kg)	Uwagi
Materiał		Zastępuje rys.			Nr.archiw.	
		Zastąpiony przez rys.				
		Nazwa				
Konstr.				PRZYŁĄCZE KABLOWE		
Sprawdził						
Wydał						
Masa (kg)	Symbol wyrobu 002.78	Podz.	Format A 3	AKADEMIA MARYNARKI WOJENNEJ GDYNIA		Nr.rys. 002.78.02.02.00

Przekrój Q-Q

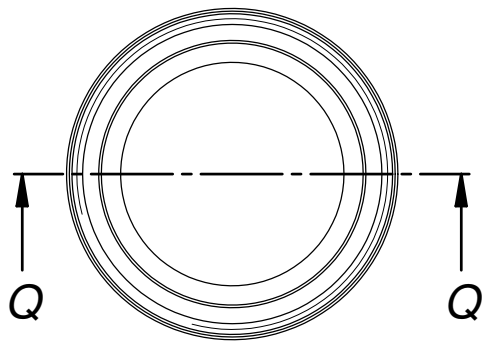
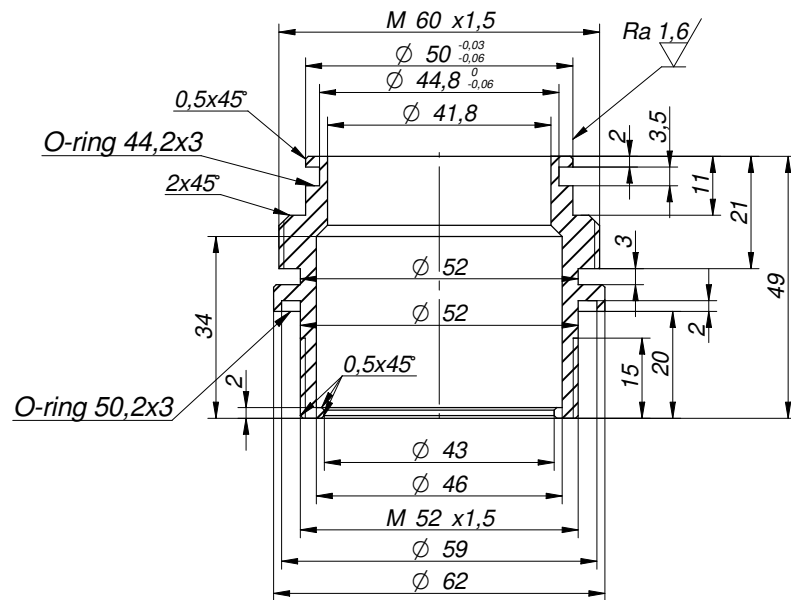

SZT. 1

Poz.	Nazwa części (zespołu)	Materiał	Norma; Rys.; Katalog	Ilość	Masa (kg)	Uwagi
Material		Zastępuje rys.			Nr.archiw.	
304		Zastąpiony przez rys.				
Konstr.		Nazwa				
Sprawdził		KORPUS PRZYŁĄCZA				
Wydał		AKADEMIA				
Masa (kg)	Symbol wyrobu	Podz.	Format	MARYNARKI WOJENNEJ	Nr.rys.	
	002.78		A 4	GDYNIA	002.78.02.02.01	

Przekrój R-R

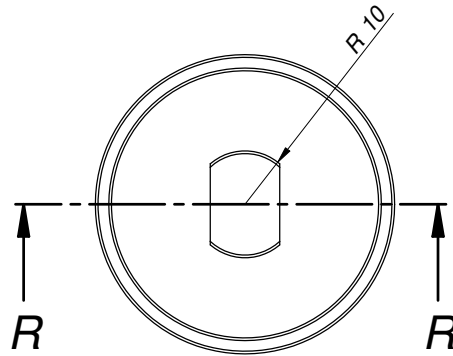
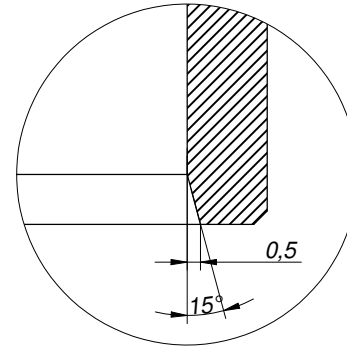
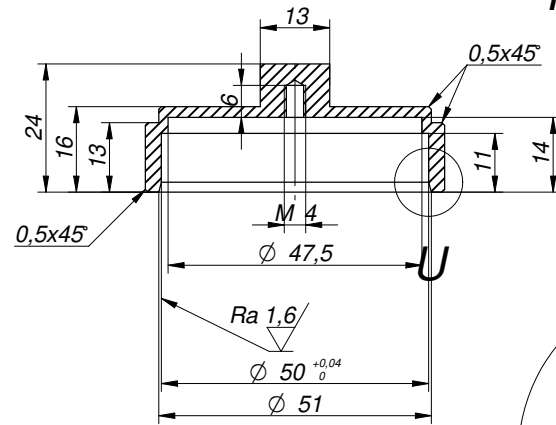

Szczegół U

SZT. 1

Poz.	Nazwa części (zespołu)			Materiał	Norma; Rys.; Katalog	Ilość	Masa (kg)	Uwagi
Material				Zastępuje rys.			Nr.archiw.	
304				Zastąpiony przez rys.				
				Nazwa				
				POKRYWA PRZYŁĄCZA				
Konstr.								
Sprawdził								
Wydał								
Masa (kg)	Symbol wyrobu	Podz.	Format	AKADEMIA MARYNARKI WOJENNEJ GDYNIA		Nr.rys.		
	002.78		A 4			002.78.02.02.02		

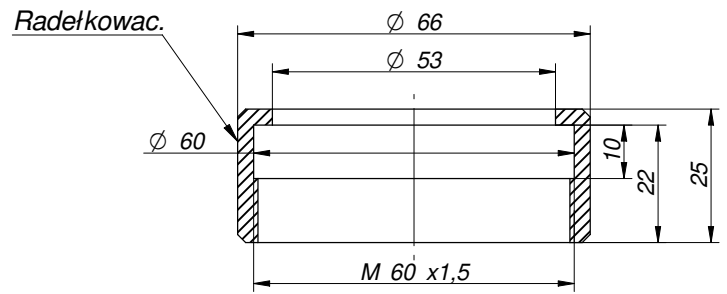

Przekrój S-S

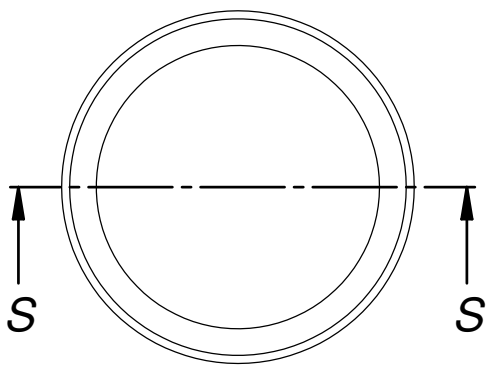

SZT. 1

Poz.	Nazwa części (zespołu)	Materiał	Norma; Rys.; Katalog	Ilość	Masa (kg)	Uwagi
	304	Zastępuje rys. Zastąpiony przez rys.			Nr.archiw.	
Nazwa						
NAKRĘTKA POKRYWY						
Konstr.						
Sprawdził						
Wydał						
Masa (kg)	Symbol wyrobu 002.78	Podz.	Format A 4	AKADEMIA MARYNARKI WOJENNEJ GDYNIA	Nr.rys. 002.78.02.02.03	

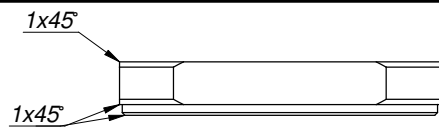

Przekrój T-T

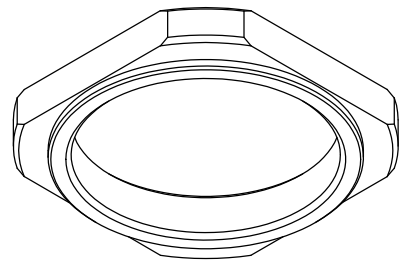
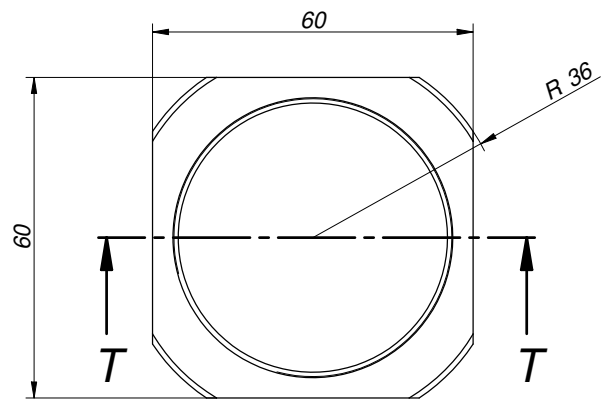
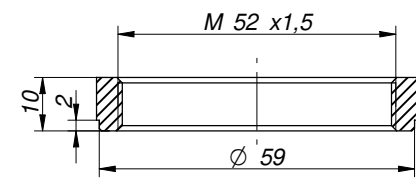

SZT. 1

Poz.	Nazwa części (zespołu)			Materiał	Norma; Rys.; Katalog	Ilość	Masa (kg)	Uwagi
	304			Zastępuje rys. Zastąpiony przez rys.			Nr.archiw.	
Konstr.				NAKRĘTKA				
Sprawdził								
Wydał								
Masa (kg)	Symbol wyrobu	Podz.	Format	AKADEMIA MARYNARKI WOJENNEJ GDYNIA		Nr.rys. 002.78.02.02.04		
	002.78		A 4					

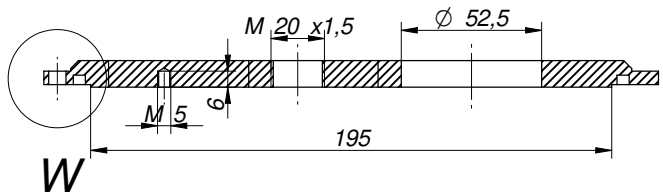

Przekrój V-V

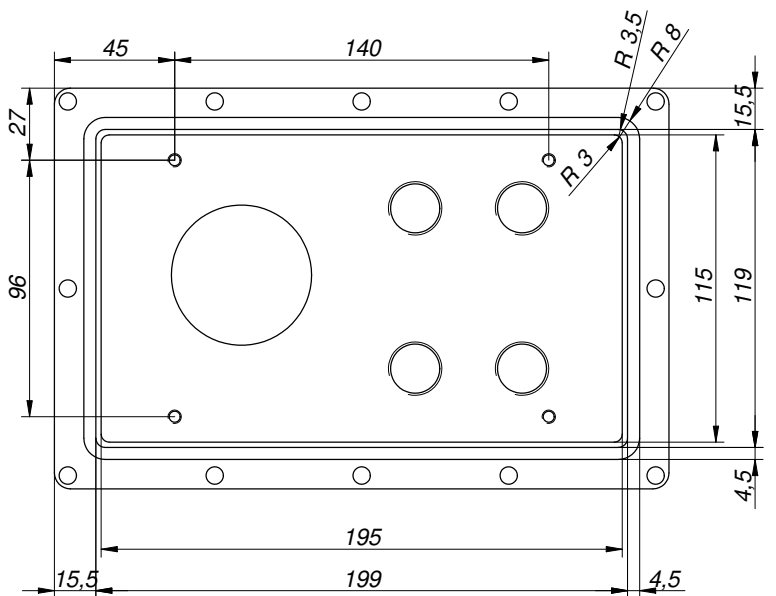
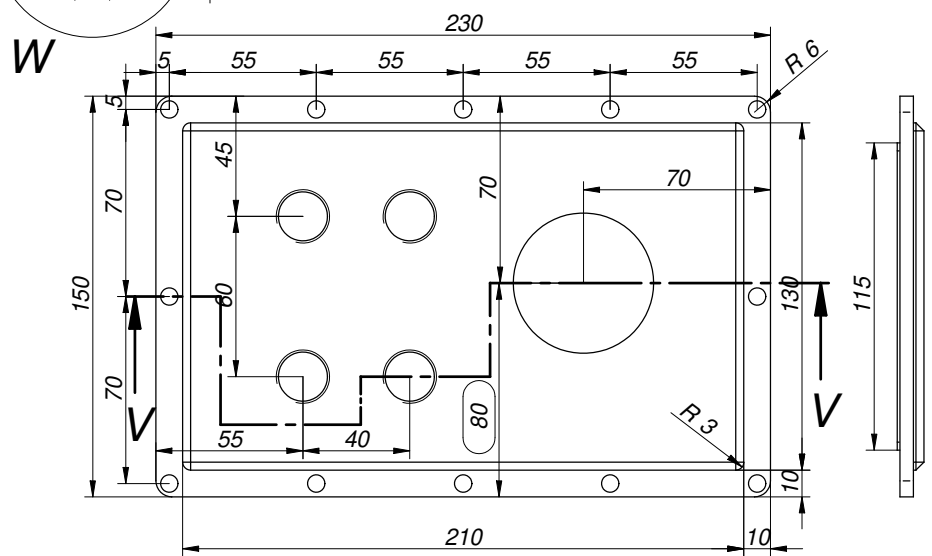
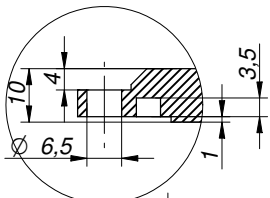

SZT. 1

Poz.	Nazwa części (zespołu)	Materiał	Norma; Rys.; Katalog	Ilość	Masa (kg)	Uwagi
	304	Zastępuje rys. Zastąpiony przez rys.				Nr.archiw.
Konstr.		PŁYTA POKRYWY				
Sprawdził						
Wydał						
Masa (kg)	Symbol wyrobu 002.78	Podz.	Format A 3	AKADEMIA MARYNARKI WOJENNEJ GDYNIA		Nr.rys. 002.78.02.00.01

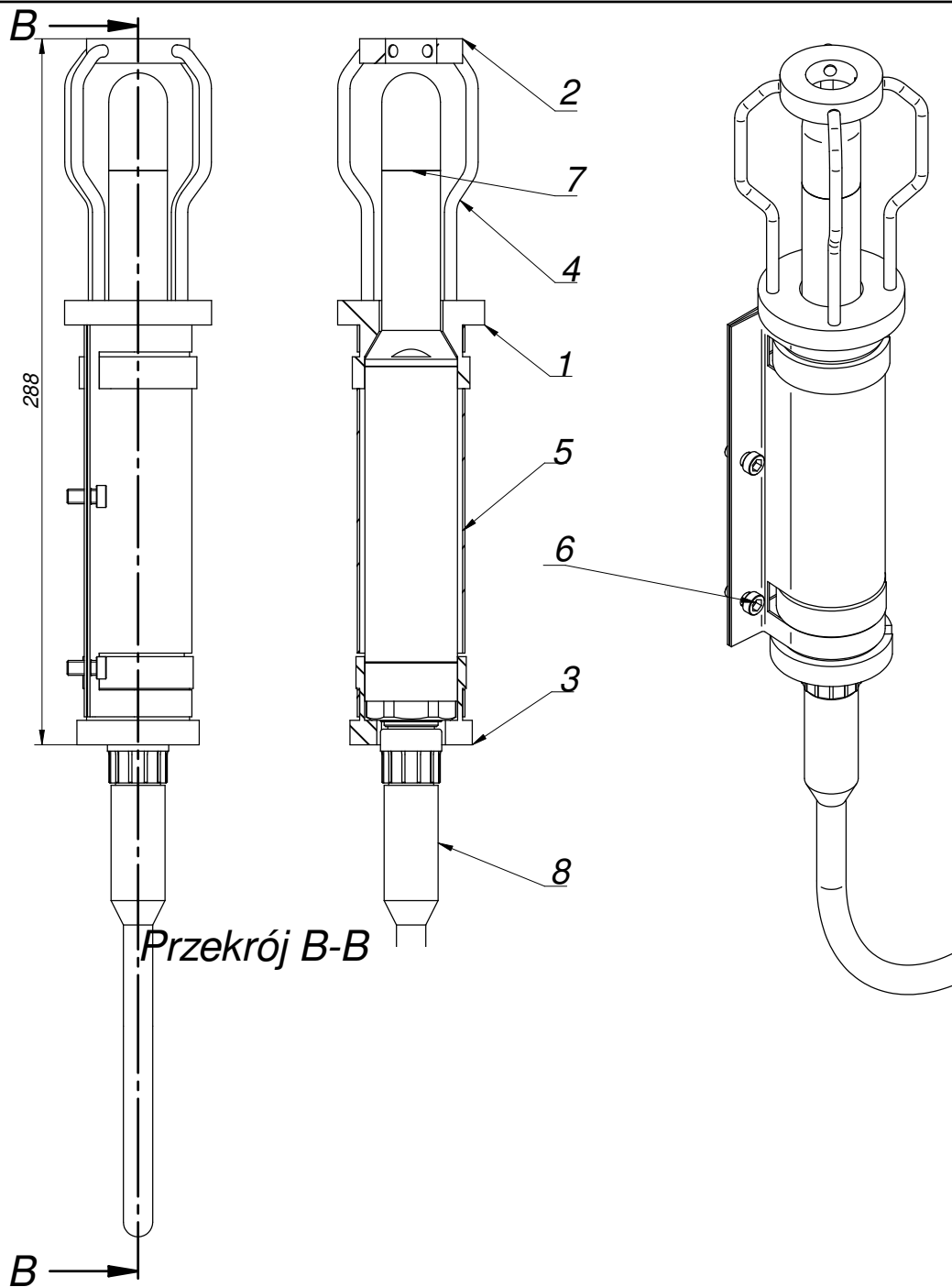

SZT. 1

8	Kabel hydrofonu	-	Art. handlowy	1		
7	Hydrofon TC 4032	-	Art. handlowy	1		
6	Wkręt M6x12	A4	ISO 4762	2		
5	Łuszczyk uchwyty	304	002.78.03.00.05	1		
4	Pręt ramki osłony	Cu	002.78.03.00.04	4		
3	Pierścień uchwyty hydrofonu	POM	002.78.03.00.03	1		
2	Pierścień górny osłony	POM	002.78.03.00.02	1		
1	Pierścień dolny osłony	POM	002.78.03.00.01	1		
Poz.	Nazwa części (zespołu)	Materiał	Norma; Rys.; Katalog	Ilość	Masa (kg)	Uwagi
Materiał		Zastępuje rys.			Nr.archiw.	
		Zastąpiony przez rys.				
		Nazwa				
		UCHWYT HYDROFONU				
Konstr.						
Sprawdził						
Wydał						
Masa (kg)	Symbol wyrobu 002.78	Podz.	Format A 3	AKADEMIA MARYNARKI WOJENNEJ GDYNIA		Nr.rys. 002.78.03.00.00

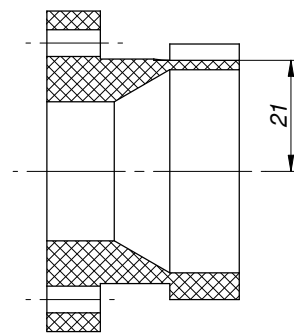

Przekrój AA-AA

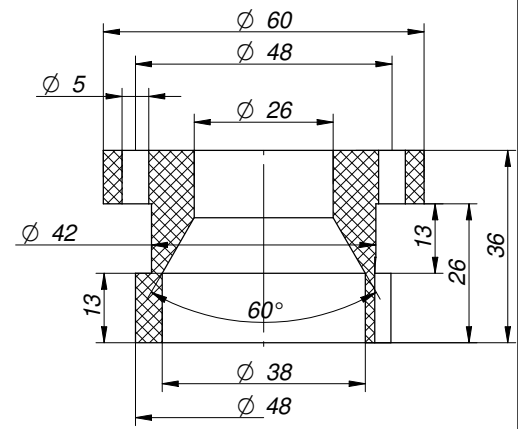

Przekrój X-X

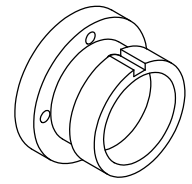
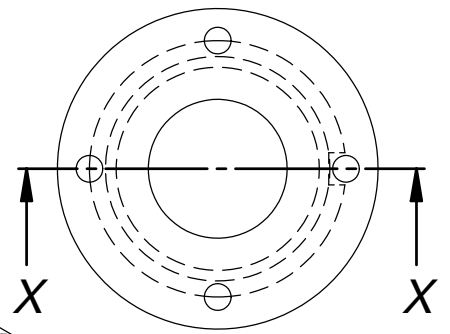
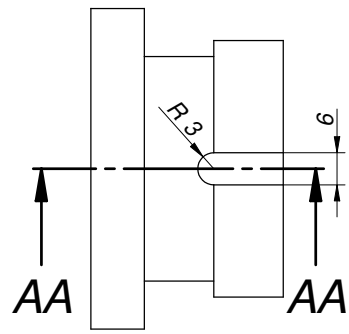

SZT. 1

Poz.	Nazwa części (zespołu)	Materiał	Norma; Rys.; Katalog	Ilość	Masa (kg)	Uwagi
	TARNAMID	Zastępuje rys.			Nr.archiw.	
		Zastąpiony przez rys.				
		Nazwa				
Konstr.		PIERSCIEN DOLNY OSŁONY				
Sprawdził						
Wydał						
Masa (kg)	Symbol wyrobu 002.78	Podz.	Format A 4	AKADEMIA MARYNARKI WOJENNEJ GDYNIA		Nr.rys. 002.78.03.00.01

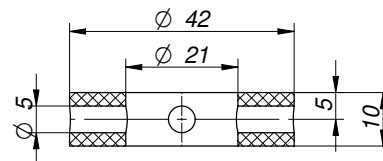

Przekrój Y-Y

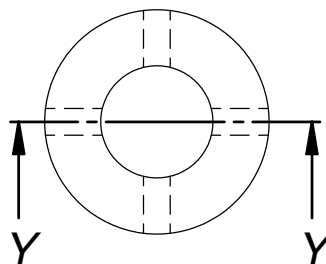

SZT. 1

Poz.	Nazwa części (zespołu)	Materiał	Norma; Rys.; Katalog	Ilość	Masa (kg)	Uwagi
	TARNAMID	Zastępuje rys. Zastąpiony przez rys.			Nr.archiw.	
Konstr.		Nazwa PIERSCIEN GÓRNY OSŁONY				
Sprawdził						
Wydał						
Masa (kg)	Symbol wyrobu 002.78	Podz.	Format A 4	AKADEMIA MARYNARKI WOJENNEJ GDYNIA	Nr.rys. 002.78.03.00.02	

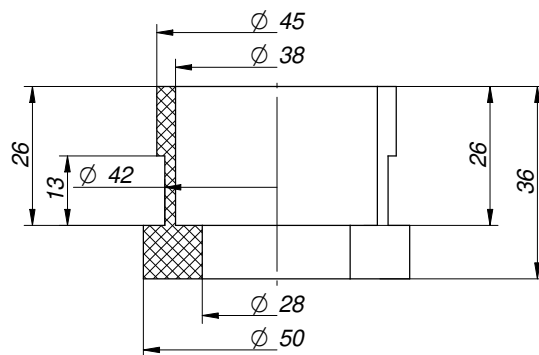

Przekrój Z-Z

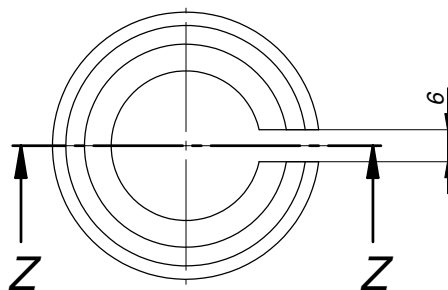

SZT. 1

Poz.	Nazwa części (zespołu)	Materiał	Norma; Rys.; Katalog	Ilość	Masa (kg)	Uwagi
	POM	Zastępuje rys.				Nr.archiw.
		Zastąpiony przez rys.				
Konstr.		Nazwa PIERSCIENUCHWYTU HYDROFONU				
Sprawdził						
Wydał						
Masa (kg)	Symbol wyrobu 002.78	Podz.	Format A 4	AKADEMIA MARYNARKI WOJENNEJ GDYNIA	Nr.rys. 002.78.03.00.03	

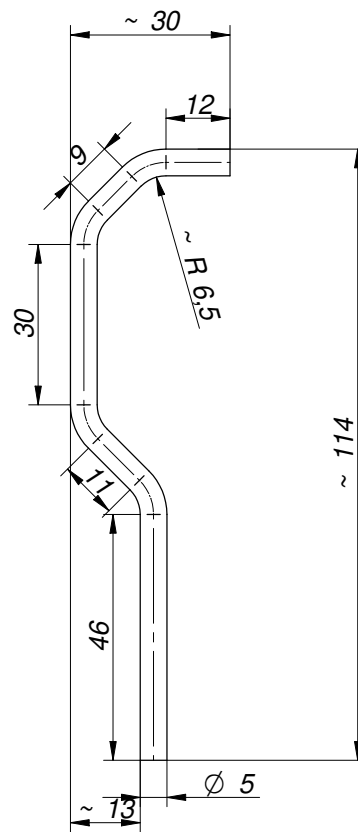

SZT. 4

Poz.	Nazwa części (zespołu)			Materiał	Norma; Rys.; Katalog	Ilość	Masa (kg)	Uwagi
Materiał		Cu		Zastępuje rys.			Nr.archiw.	
				Zastąpiony przez rys.				
				Nazwa				
Konstr.				PRĘT RAMKI OSŁONY				
Sprawdził								
Wydał								
Masa (kg)	Symbol wyrobu	Podz.	Format	AKADEMIA MARYNARKI WOJENNEJ GDYNIA		Nr.rys.		
	002.78		A 4			002.78.03.00.04		

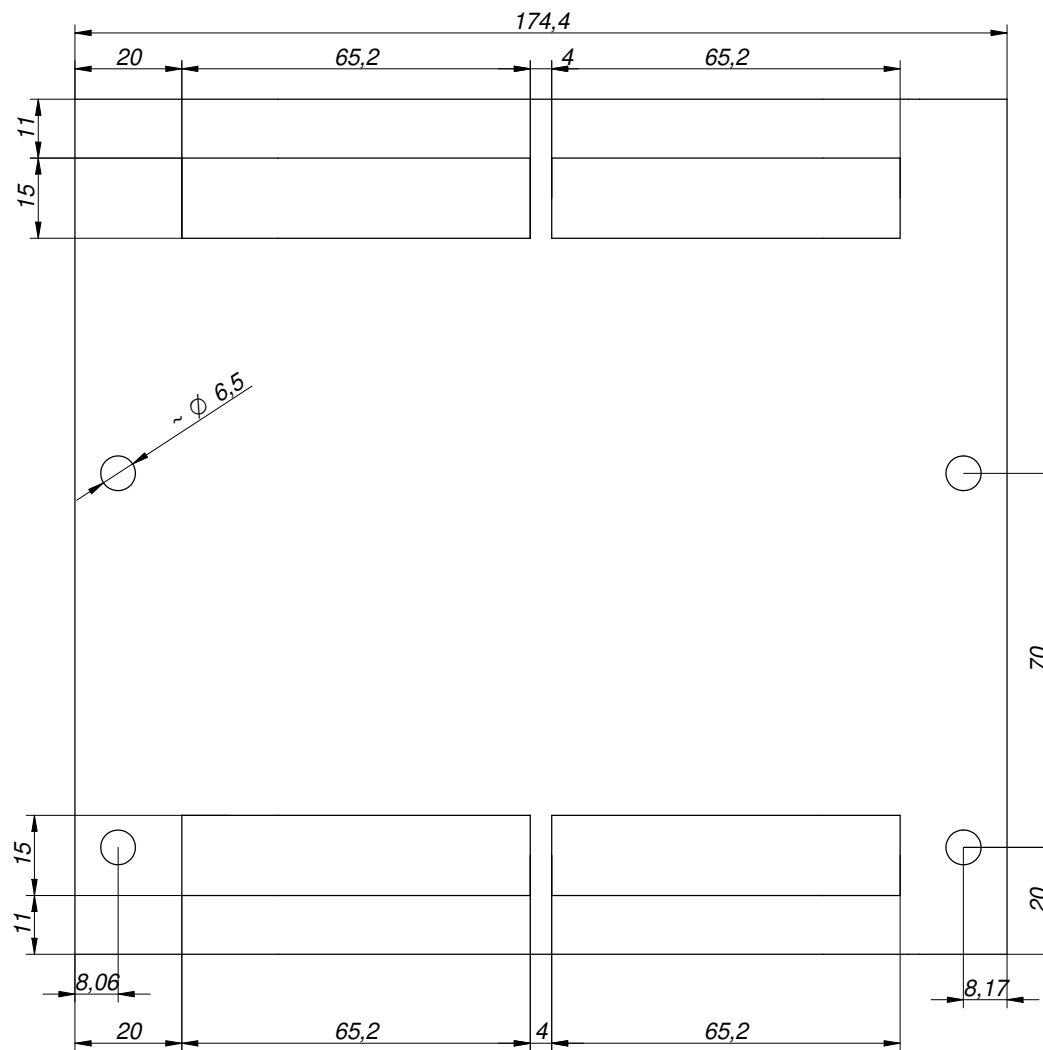
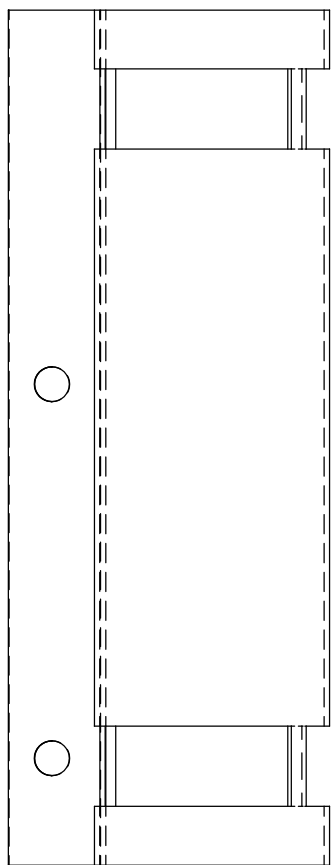
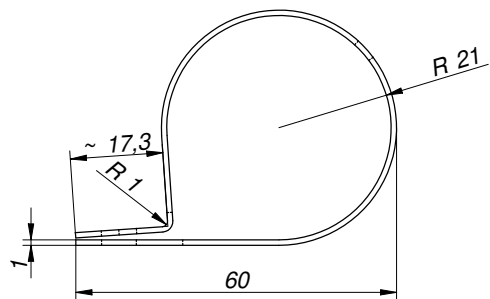

SZT. 1

Poz.	Nazwa części (zespołu)	Materiał	Norma; Rys.; Katalog	Ilość	Masa (kg)	Uwagi
Materiał		Zastępuje rys.			Nr.archiw.	
304		Zastąpiony przez rys.				
		Nazwa				
Konstr.		PŁASZCZ UCHWYTU				
Sprawdził						
Wydał						
Masa (kg)	Symbol wyrobu	Podz.	Format	AKADEMIA MARYNARKI WOJENNEJ GDYNIA		Nr.rys.
	002.78		A 3			002.78.03.00.05

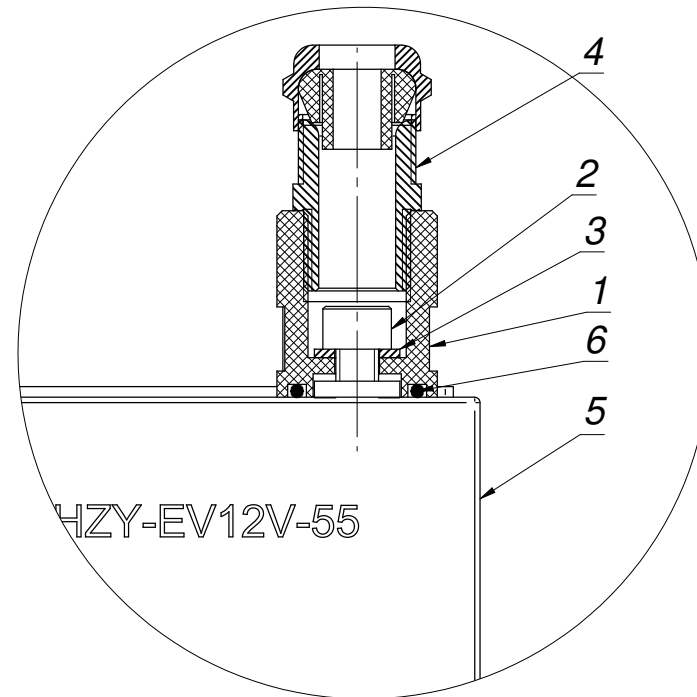
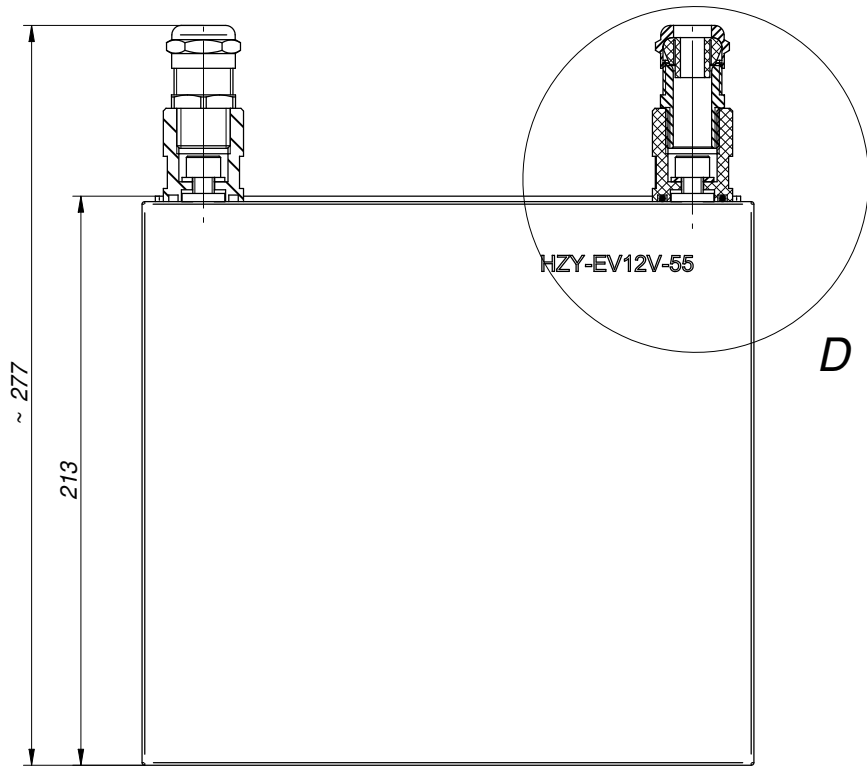

Szczegół D

Przekrój C-C

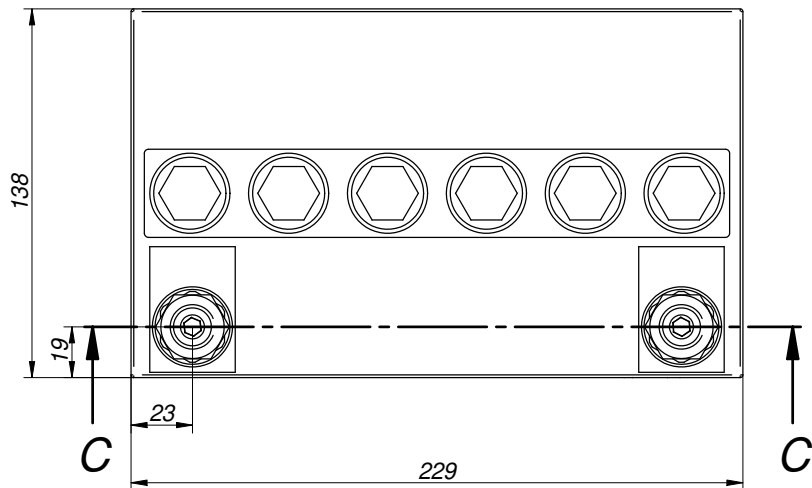

SZT. 1

6	Oring 19x3	Guma	Art. handlowy	2		
5	Akumulator HZY-EV12V-55	-	Art. handlowy	1		
4	Dławnica pflitsch blue globe M20x1,5	-	Art. handlowy	2		
3	Podkładka 8,4	A4	ISO 7089	2		
2	Sruba M8x20	A4	ISO 4762	2		
1	Nakładka	POM	002.78.04.00.01	2		
Poz.	Nazwa części (zespołu)	Materiał	Norma; Rys.; Katalog	Ilość	Masa (kg)	Uwagi
Materiał		Zastępuje rys.			Nr.archiw.	
		Zastąpiony przez rys.				
		Nazwa				
Konstr.		ZESPÓŁ AKUMULATORA				
Sprawdził						
Wydał						
Masa (kg)	Symbol wyrobu	Podz.	Format	AKADEMIA		Nr.rys.
	002.78		A 3	MARYNARKI WOJENNEJ		002.78.04.00.00
				GDYNIA		

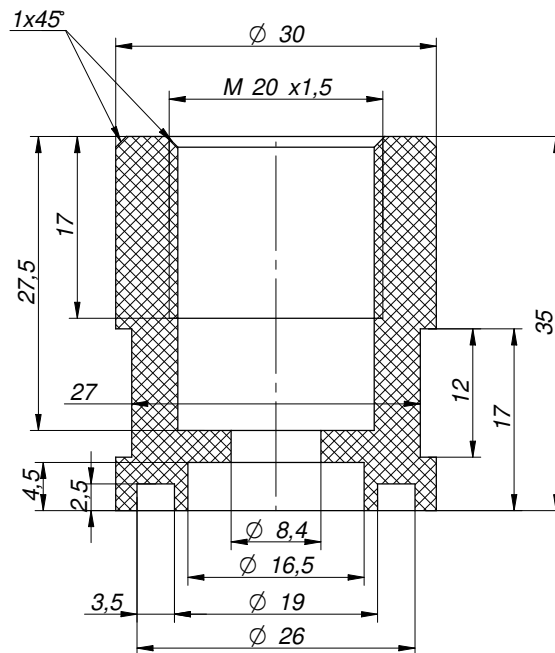

Przekrój AB-AB

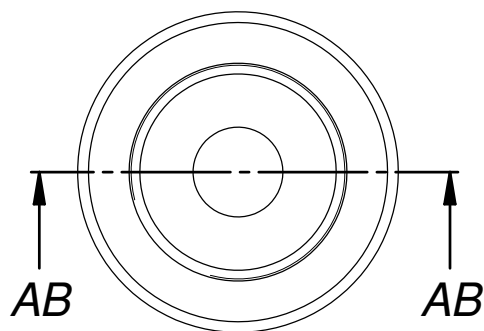

SZT. 2

Poz.	Nazwa części (zespołu)	Materiał	Norma; Rys.; Katalog	Ilość	Masa (kg)	Uwagi
	POM	Zastępuje rys.				Nr.archiw.
		Zastąpiony przez rys.				
		Nazwa	NAKŁADKA			
Konstr.						
Sprawdził						
Wydał						
Masa (kg)	Symbol wyrobu 002.78	Podz.	Format A 4	AKADEMIA MARYNARKI WOJENNEJ GDYNIA	Nr.rys. 002.78.04.00.01	

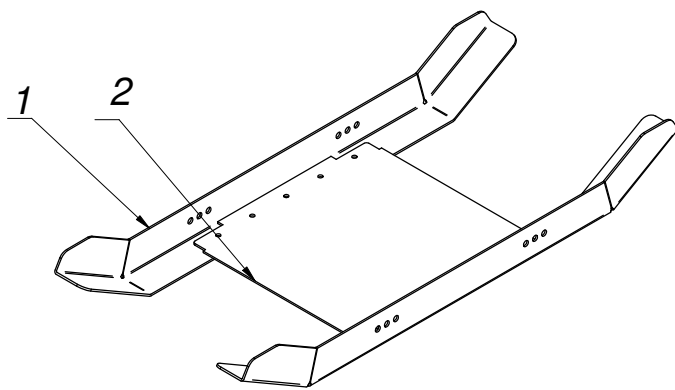
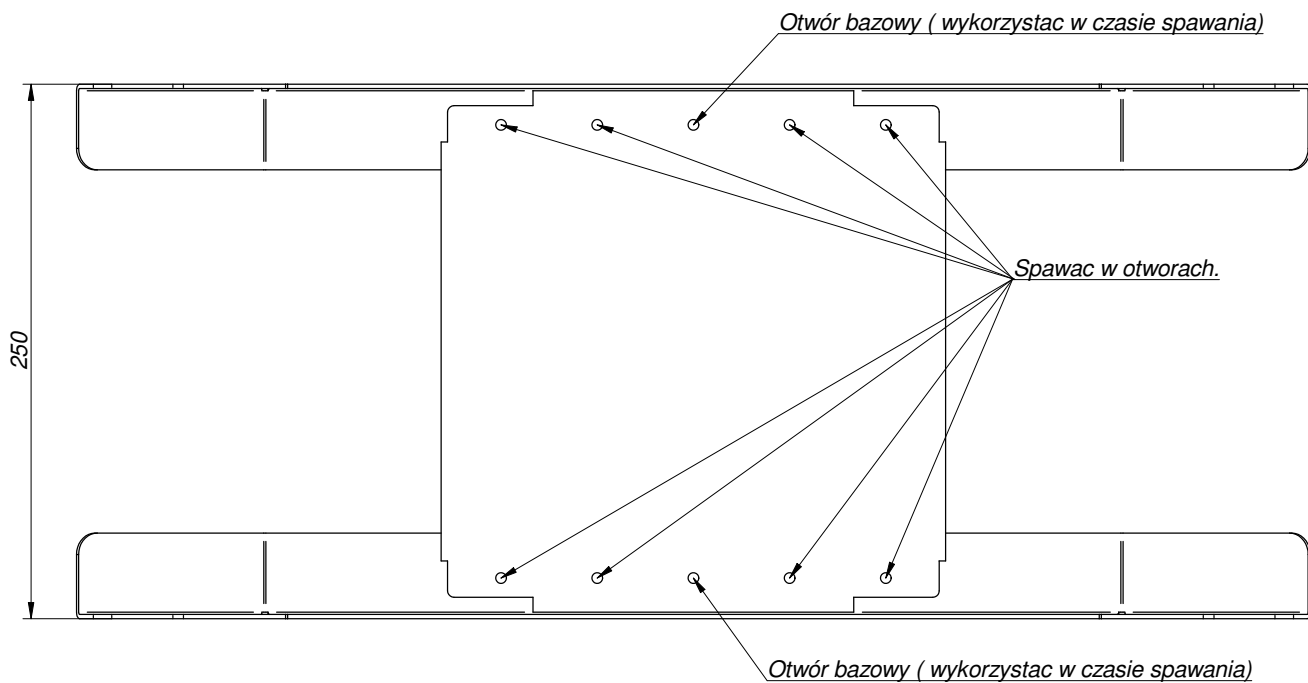
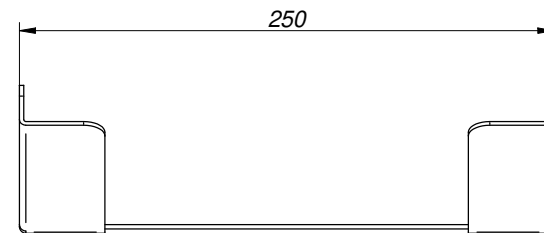
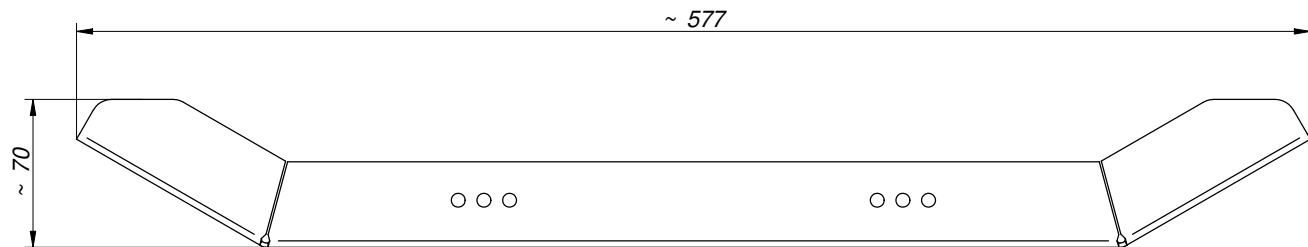

SZT. 1

2	Ostłona dolna	304	002.78.05.00.02	1		
1	Płóza podstawy	304	002.78.05.00.01	2		
Poz.	Nazwa części (zespołu)	Materiał	Norma; Rys.; Katalog	Ilość	Masa (kg)	Uwagi
Materiał		Zastępuje rys.			Nr.archiw.	
		Zastąpiony przez rys.				
		Nazwa				
Konstr.		PODSTAWA				
Sprawdził						
Wydał						
Masa (kg)	Symbol wyrobu 002.78	Podz.	Format A 3	AKADEMIA MARYNARKI WOJENNEJ GDYNIA		Nr.rys. 002.78.05.00.00

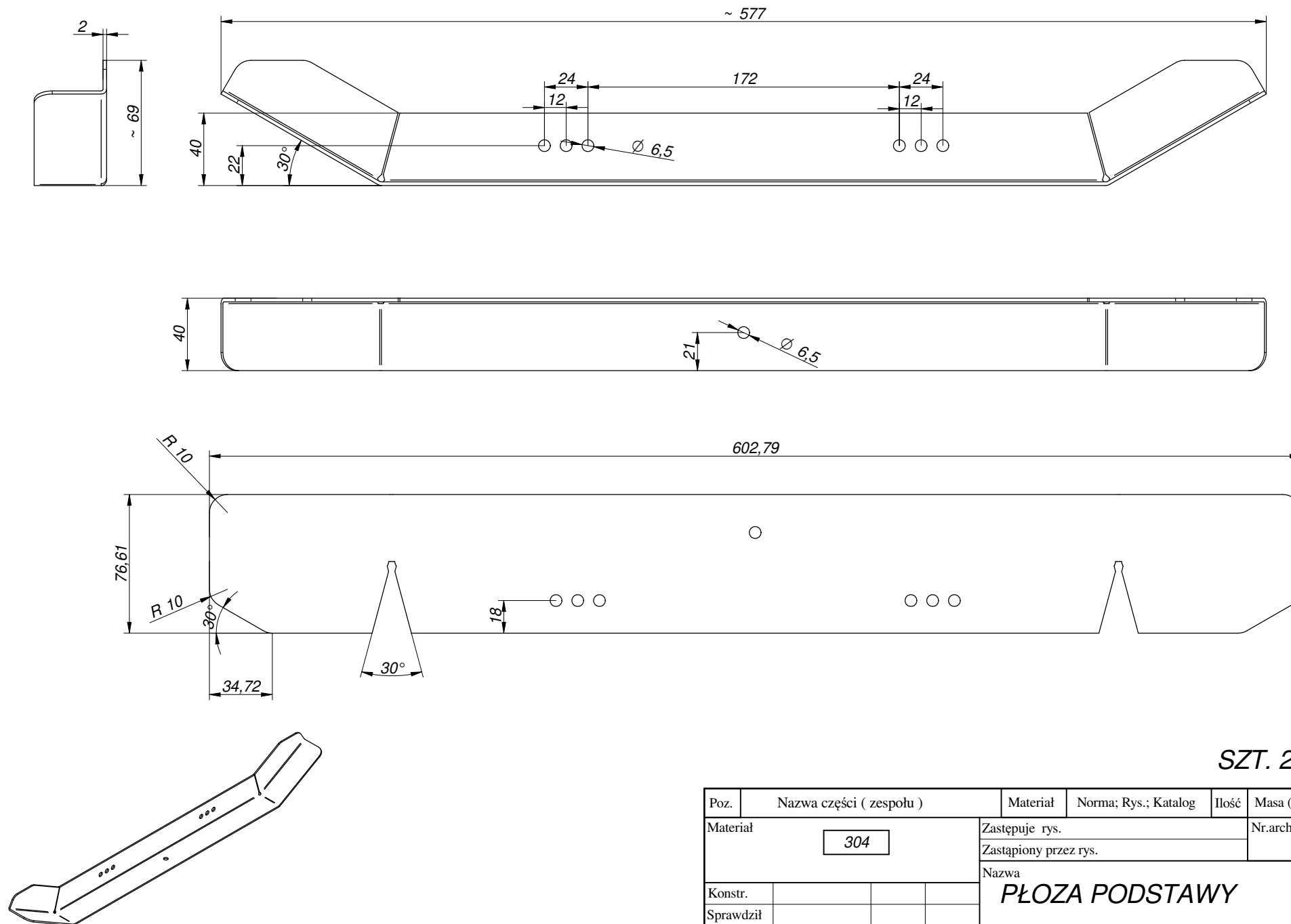

SZT. 2

Poz.	Nazwa części (zespołu)	Materiał	Norma; Rys.; Katalog	Ilość	Masa (kg)	Uwagi
Materiał		Zastępuje rys.			Nr.archiw.	
		Zastąpiony przez rys.				
		Nazwa				
		PŁOZA PODSTAWY				
Konstr.						
Sprawdził						
Wydał						
Masa (kg)	Symbol wyrobu	Podz.	Format	AKADEMIA		Nr.rys.
	002.78		A 3	MARYNARKI WOJENNEJ		002.78.05.00.01
				GDYNIA		

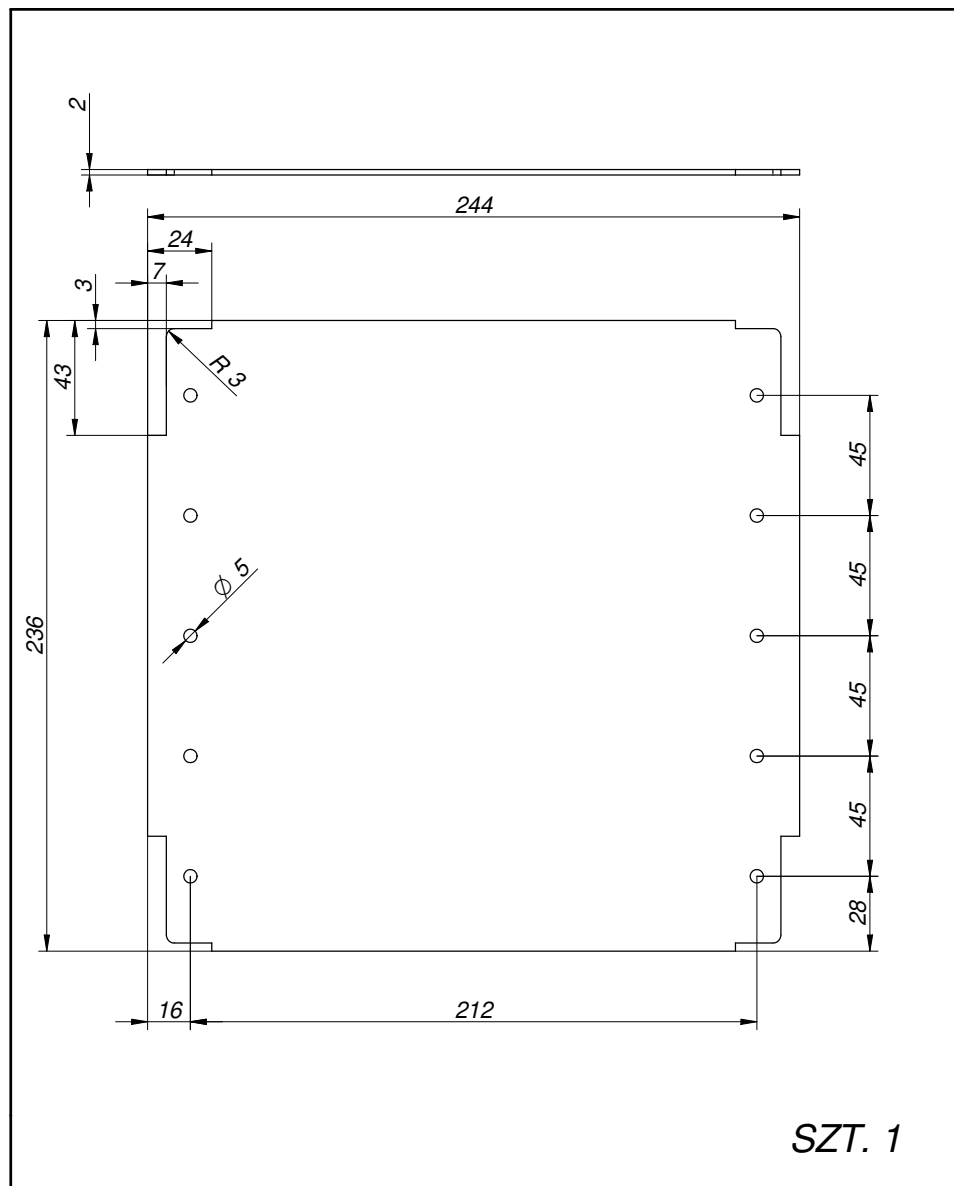

SZT. 1

Poz.	Nazwa części (zespołu)	Materiał	Norma; Rys.; Katalog	Ilość	Masa (kg)	Uwagi
	304	Zastępuje rys. Zastąpiony przez rys.			Nr.archiw.	
Konstr.		Nazwa OSŁONA DOLNA				
Sprawdził						
Wydał						
Masa (kg)	Symbol wyrobu 002.78	Podz.	Format A 4	AKADEMIA MARYNARKI WOJENNEJ GDYNIA		Nr.rys. 002.78.05.00.02

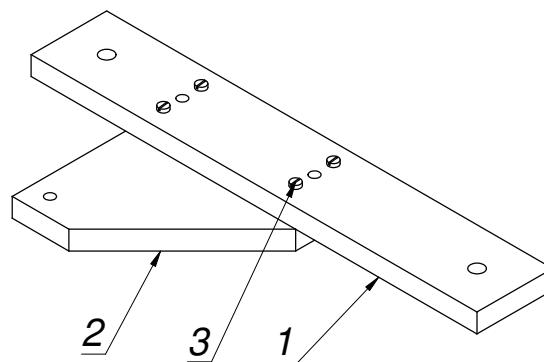
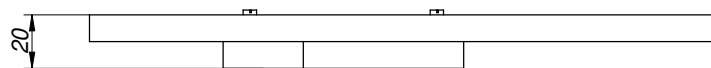
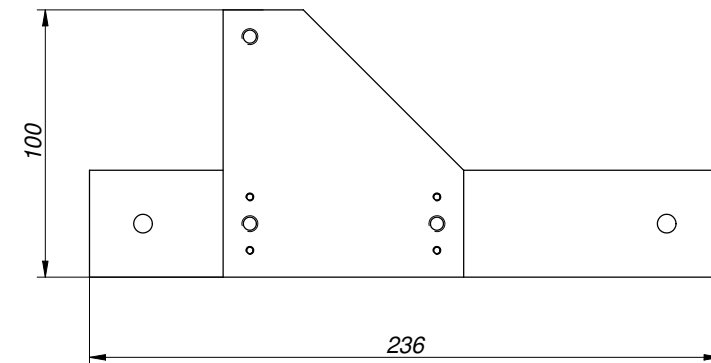

SZT. 1

3	Sruba M3x20	A4	ISO 4762	4		
2	Listwa B	POM	002.78.06.00.02	1		
1	Listwa A	POM	002.78.06.00.01	1		
Poz.	Nazwa części (zespołu)	Materiał	Norma; Rys.; Katalog	Ilość	Masa (kg)	Uwagi
Materiał		Zastępuje rys.			Nr.archiw.	
		Zastąpiony przez rys.				
		Nazwa PODKŁADKA UCHWYTU HYDROFONU				
Konstr.						
Sprawdził						
Wydał						
Masa (kg)	Symbol wyrobu 002.78	Podz.	Format A 4	AKADEMIA MARYNARKI WOJENNEJ GDYNIA		
				Nr.rys. 002.78.06.00.00		

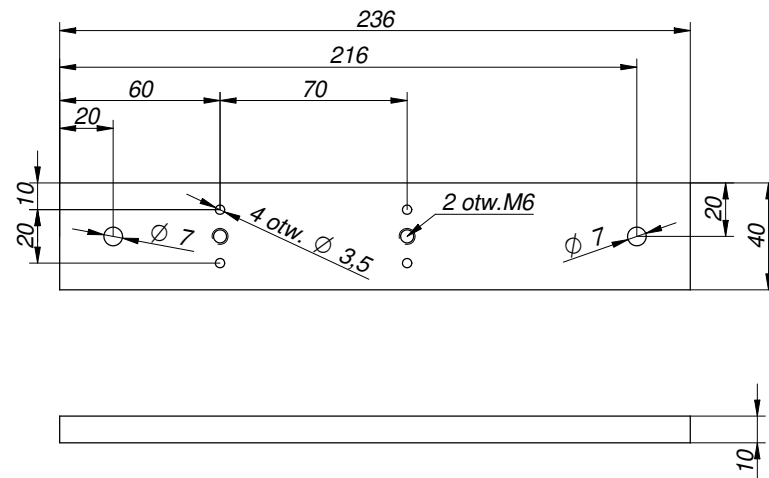

SZT. 1

Poz.	Nazwa części (zespołu)			Materiał	Norma; Rys.; Katalog	Ilość	Masa (kg)	Uwagi
	POM			Zastępuje rys. Zastąpiony przez rys.			Nr.archiw.	
Konstr.				LISTWA A				
Sprawdził								
Wydał								
Masa (kg)	Symbol wyrobu	Podz.	Format	AKADEMIA MARYNARKI WOJENNEJ GDYNIA		Nr.rys. 002.78.06.00.01		
	002.78		A 4					

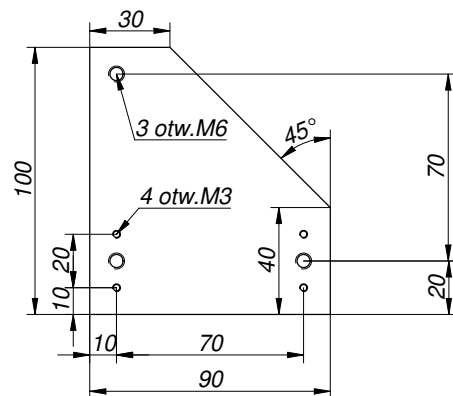

SZT. 1

Poz.	Nazwa części (zespołu)			Material	Norma; Rys.; Katalog	Ilość	Masa (kg)	Uwagi
	POM			Zastępuje rys. Zastąpiony przez rys.			Nr.archiw.	
Konstr.				LISTWA B				
Sprawdził								
Wydął				AKADEMIA MARYNARKI WOJENNEJ GDYNIA		Nr.rys.		
Masa (kg)	Symbol wyrobu	Podz.	Format			002.78.06.00.02		
	002.78		A 4					