



POLREGIO sp. z o.o.
Wielkopolski Zakład w Poznaniu
ul. Kolejowa 5, 60-715 Poznań

Postępowanie nr PRL-251-6/2020

**SPECYFIKACJA
ISTOTNYCH WARUNKÓW ZAMÓWIENIA**

obowiązująca w postępowaniu o udzielenie sektorowego
zamówienia publicznego prowadzonego w trybie przetargu nieograniczonego pod nazwą
„Dostawa podzespołów podwozia i napędu lokomotywy serii EP07P typu 303Eb”

nie wnoszę zastrzeżeń
pod względem formalno-prawnym

Piotr Borysiak
radca prawny

Z-CA DYREKTORA
(1)
Marek Rozwałka

Poznań, 2020 rok

SPIS TREŚCI

§ 1. Zamawiający	3
§ 2. Informacje ogólne.....	3
§ 3. Tryb Postępowania	3
§ 4. Opis przedmiotu zamówienia.....	3
§ 5. Termin realizacji zamówienia	4
§ 6. Warunki udziału w Postępowaniu	4
§ 7. Dokumenty potwierdzające spełnienie warunków udziału w Postępowaniu i brak podstaw do wykluczenia z Postępowania	5
§ 8. Informacje dotyczące porozumiewania się Zamawiającego z Wykonawcami	8
§ 9. Wadium	10
§ 10. Termin związania ofertą	11
§ 11. Opis sposobu przygotowania oferty	12
§ 12. Otwarcie ofert	13
§ 13. Opis sposobu obliczenia ceny oferty	13
§ 14. Opis kryterium oceny ofert	14
§ 15. Formalności po wyborze oferty w celu zawarcia umowy	14
§ 16. Wzór umowy	15
§ 17. Pouczenie o środkach ochrony prawnej	15
§ 18. Pozostałe postanowienia	15
Załącznik nr 1 do SIWZ - Wzór formularza ofertowego	18
Załącznik nr 2 do SIWZ - Wzór oświadczenia o niezaleganiu z uiszczaniem podatków, opłat lub składek na ubezpieczenie społeczne lub zdrowotne	21
Załącznik nr 3 do SIWZ - Wzór oświadczenia o braku orzeczenia wobec Wykonawcy tytułem środka zapobiegawczego zakazu ubiegania się o zamówienia publiczne	22
Załącznik nr 4 do SIWZ - Wzór wykazu dostaw	23
Załącznik nr 5 do SIWZ - Wzór oświadczenia o grupie kapitałowej	24
Załącznik nr 6 do SIWZ - Wzór umowy	25

§ 1.

Zamawiający

Zamawiającym jest POLREGIO sp. z o.o. z siedzibą w Warszawie, ul. Kolejowa 1, 01-217 Warszawa, zarejestrowana w rejestrze przedsiębiorców Krajowego Rejestru Sądowego prowadzonym przez Sąd Rejonowy dla m.st. Warszawy XII Wydział Gospodarczy Krajowego Rejestru Sądowego pod numerem KRS 0000031521, kapitał zakładowy 1 540 606 500,00 PLN, NIP 5262557278, REGON 017319719, reprezentowana przez Dyrektora Zakładu POLREGIO sp. z o.o. **Wielkopolski Zakład w Poznaniu, ul. Kolejowa 5, 60-715 Poznań.**

§ 2.

Informacje ogólne

1. Postępowanie, którego dotyczy niniejsza specyfikacja istotnych warunków zamówienia (zwana dalej „SIWZ”), oznaczone jest znakiem **PRL-251-6/2020** i prowadzone jest pod nazwą „**Dostawa podzespołów podwozia i napędu lokomotywy serii EP07P typu 303Eb**” (zwane dalej „Postępowaniem”). Wykonawcy zobowiązani są do powoływania się na wyżej podane oznaczenia we wszystkich kontaktach z Zamawiającym dotyczących Postępowania.
2. Postępowanie prowadzone jest w języku polskim. Wszelkie oświadczenia, zawiadomienia i inne dokumenty przygotowywane w Postępowaniu, jak również umowa w sprawie zamówienia publicznego, sporządzane będą w języku polskim.
3. Przedmiotem zamówienia w Postępowaniu jest usługa w rozumieniu art. 2 pkt 10 ustawy z dnia 29 stycznia 2004 roku - Prawo zamówień publicznych (Dz. U. z 2019 r. poz. 1843), zwanej dalej „ustawą Pzp”.
4. Ogłoszenie o zamówieniu zostało opublikowane w Dzienniku Urzędowym Unii Europejskiej w dniu 23 marca 2020 roku, nr ogłoszenia 2020/S 058-139973.

§ 3.

Tryb Postępowania

1. Postępowanie prowadzone jest w trybie przetargu nieograniczonego na podstawie ustawy Pzp.
2. Wartość zamówienia przekracza równowartość kwoty określonej w przepisach wydanych na podstawie art. 11 ust. 8 ustawy Pzp.

§ 4.

Opis przedmiotu zamówienia

1. Przedmiotem zamówienia jest dostawa sprawnych technicznie, nowych, po naprawie lub regeneracji podzespołów podwozia i napędu lokomotywy serii EP07P typu 303Eb (zwanymi dalej „Podzespoły”), przeznaczonych na rezerwę obiegową. W przypadku zaoferowania zestawów kołowych po naprawie lub po regeneracji Zamawiający zastrzega, że rok produkcji osi zestawu kołowego nie może być starszy niż 2010 rok.
2. Zamówienie zostało podzielone na **dwie części** (zwane dalej „Zadaniami”):
Zadanie nr 1 - silniki trakcyjne EE541M - 3 sztuki;
Zadanie nr 2 - zestawy kołowe - 4 sztuki.
3. Zamawiający dopuszcza składanie ofert w zakresie wybranego Zadania lub wszystkich z nich, przy czym Wykonawca może złożyć tylko jedną ofertę na dane Zadanie.
4. Zamawiający nie dopuszcza składania ofert wariantowych ani równoważnych.
5. Zamawiający wymaga, aby Podzespoły były wykonane zgodnie z wykazem norm i dokumentacji, który zawiera załącznik nr 3 wzoru umowy.

6. Zamawiający udostępni, na wniosek zainteresowanego Wykonawcy do wglądu, Dokumentację Systemu Utrzymania (DSU EP07P 0130-1), Dokumentację Techniczno – Ruchową (DTR) pojazdu i zainstalowanych w nim urządzeń oraz Warunki Techniczne Odbioru (WTO) po naprawie lokomotyw elektrycznych serii EP07P typu 303Eb w zakresie Podzespołów, w siedzibie Zamawiającego od poniedziałku do piątku w godzinach od 9:00 do 14:00, bez możliwości wykonania kopii.
7. Podzespoły podlegać będą Odbiorowi komisarycznemu. Dla potwierdzenia odbioru Wykonawca wystawi dokument kontroli Świadczenie odbioru 3.2 w zakresie zgodnym z ust.1 pkt 4.2 normy PN-EN 10204:2006 oraz załącznikiem „A” te same normy.
8. Szczegółowe zasady realizacji zamówienia, warunki płatności oraz inne istotne postanowienia, zawiera Załącznik nr 6 do SIWZ, stanowiący wzór umowy w sprawie zamówienia publicznego.
9. Przedmiot zamówienia określony jest kodem CPV 34631000-9.
10. Zamawiający nie dopuszcza składania ofert wariantowych.

Warunki/dokumenty przedmiotowe

11. Zamawiający wymaga złożenia wraz z ofertą **zaświadczenia** niezależnego podmiotu zajmującego się poświadczaniem zgodności działań Wykonawcy z normami jakościowymi, potwierdzające wdrożenie i stosowanie systemu zarządzania jakością zgodnie z ISO 9001:2015.

§ 5.

Termin realizacji zamówienia

Termin realizacji zamówienia wynosi 30 dni od dnia zawarcia Umowy.

§ 6.

Warunki udziału w Postępowaniu

Przesłanki wykluczenia z Postępowania

1. O udzielenie zamówienia mogą ubiegać się Wykonawcy, którzy:
 - 1) nie podlegają wykluczeniu z Postępowania na podstawie art. 24 ust. 1 pkt 12-23 (z zastrzeżeniem art. 133 ust. 4 ustawy Pzp) oraz ust. 5 pkt 1 ustawy Pzp, w tym
 - 2) spełniają warunki udziału w Postępowaniu określone w ust. 2.

Warunki udziału w Postępowaniu

2. Wykonawca biorący udział w postępowaniu musi wykazać, że w okresie ostatnich trzech lat przed upływem terminu składania ofert, a jeżeli okres prowadzenia działalności jest krótszy – w tym okresie, wykonał lub wykonuje co najmniej dwie umowy - w zakresie:
Zadania nr 1 - silniki trakcyjne - o łącznej wartości dostaw nie mniejszej niż 250 000,00 PLN brutto;
Zadania nr 2 - zestawy kołowe - o łącznej wartości dostaw nie mniejszej niż 400 000,00 PLN brutto;
 - w przypadku umów niezakończonych, Zamawiający weźmie pod uwagę wyłącznie wartość danej umowy w części faktycznie zrealizowanej, która będzie odpowiadać minimalnej wymaganej wartości brutto;
 - w przypadku gdy Wykonawca składa ofertę na więcej niż jedno Zadanie należy zsumować odpowiednie warunki.

Wykonawcy wspólnie ubiegający się o udzielenie zamówienia

3. Wykonawcy mogą wspólnie ubiegać się o udzielenie zamówienia. W takim przypadku Wykonawcy ustanawiają pełnomocnika do reprezentowania ich w Postępowaniu albo do reprezentowania w Postępowaniu i zawarcia Umowy.

4. W przypadku Wykonawców składających wspólną ofertę:
 - 1) żaden z Wykonawców nie może podlegać wykluczeniu na podstawie przesłanek określonych w ust. 1 pkt 1);
 - 2) warunek określony w ust. 2 Wykonawcy mogą spełniać łącznie.
5. W przypadku gdy Wykonawcą jest spółka cywilna, postanowienia ust. 3-4, jak również § 7 ust. 7 należy stosować odpowiednio do współników spółki cywilnej.

Poleganie na potencjale innych podmiotów

6. Wykonawca może w celu potwierdzenia spełniania warunków udziału w Postępowaniu, w stosownych sytuacjach oraz w odniesieniu do konkretnego zamówienia lub jego części, polegać na zdolnościach technicznych lub zawodowych lub sytuacji finansowej lub ekonomicznej innych podmiotów, niezależnie od charakteru prawnego łączących go z nim stosunków prawnych. Wykonawca, który polega na zdolnościach lub sytuacji innych podmiotów, musi udowodnić Zamawiającemu, że realizując zamówienie, będzie dysponował niezbędnymi zasobami tych podmiotów, w szczególności przedstawiając zobowiązanie tych podmiotów do oddania mu do dyspozycji niezbędnych zasobów na potrzeby realizacji zamówienia, z uwzględnieniem postanowień § 7 ust. 5.
7. Zamawiający ocenia, czy udostępniane Wykonawcy przez inne podmioty zdolności techniczne lub zawodowe lub ich sytuacja finansowa lub ekonomiczna, pozwalają na wykazanie przez Wykonawcę spełniania warunków udziału w Postępowaniu oraz bada, czy nie zachodzą wobec tego podmiotu podstawy wykluczenia, o których mowa w art. 24 ust. 1 pkt 13–22 (z zastrzeżeniem art. 133 ust. 4 ustawy Pzp) oraz ust. 5 pkt 1 ustawy Pzp.
8. Jeżeli zdolności podmiotu, o którym mowa w ust. 6, nie potwierdzają spełnienia przez Wykonawcę warunków udziału w postępowaniu lub zachodzą wobec tych podmiotów podstawy wykluczenia, Zamawiający żąda, aby Wykonawca w terminie określonym przez Zamawiającego:
 - 1) zastąpił ten podmiot innym podmiotem lub podmiotami lub
 - 2) zobowiązał się do osobistego wykonania odpowiedniej części zamówienia, jeżeli wykaże zdolności, o których mowa w ust. 2.
9. Zamawiający może, na każdym etapie Postępowania, uznać, że Wykonawca nie posiada wymaganych zdolności, jeżeli zaangażowanie zasobów technicznych lub zawodowych Wykonawcy w inne przedsięwzięcia gospodarcze Wykonawcy może mieć negatywny wpływ na realizację zamówienia.

Pozostałe postanowienia

10. Zamawiający, działając na podstawie art. 24aa ustawy Pzp, przewiduje dokonanie w pierwszej kolejności oceny ofert, a następnie zbadanie, czy Wykonawca, którego oferta została oceniona jako najkorzystniejsza, nie podlega wykluczeniu oraz spełnia warunki udziału w Postępowaniu.
11. Kwoty wyrażane w walutach innych niż złoty polski w dokumentach potwierdzających spełnianie warunków udziału w postępowaniu będą przeliczane przez Zamawiającego według średniego kursu Narodowego Banku Polskiego z dnia opublikowania ogłoszenia o wszczęciu Postępowania w Dzienniku Urzędowym Unii Europejskiej. Jeżeli w dniu publikacji ogłoszenia o zamówieniu Narodowy Bank Polski nie opublikuje informacji o średnim kursie walut, Zamawiający dokona odpowiednich przeliczeń według średniego kursu z pierwszego kolejnego dnia, w którym Narodowy Bank Polski opublikuje wyżej wymienione informacje.
12. Zamawiający dokona oceny spełniania warunku określonych w ust. 1 i 2 na podstawie oświadczeń i dokumentów, jakie Wykonawca lub Wykonawcy będą zobowiązani złożyć wraz z ofertą lub na wezwanie Zamawiającego. Wymagane oświadczenia i dokumenty wymienione są w § 7.
13. Ocena spełniania warunków wymaganych od Wykonawców nastąpi wg formuły „spełnia - nie spełnia”.

§ 7.**Dokumenty potwierdzające spełnienie warunków udziału w Postępowaniu i brak podstaw wykluczenia****Wykaz dokumentów i oświadczeń i czas ich złożenia**

1. W terminie składania ofert, o którym mowa w § 12 ust. 1, Wykonawca jest obowiązany złożyć aktualne na dzień składania ofert oświadczenie w zakresie braku podstaw wykluczenia i spełnienia warunków udziału w Postępowaniu. Informacje zawarte w oświadczeniu stanowią wstępne potwierdzenie, że Wykonawca nie podlega wykluczeniu oraz spełnia warunki udziału w Postępowaniu. Oświadczenie, o którym mowa w zdaniach poprzedzających, Wykonawca składa w formie jednolitego europejskiego dokumentu zamówienia (zwanego dalej „JEDZ”), sporządzonego zgodnie ze wzorem zawartym w odrębnym załączniku „Wzór JEDZ”, opublikowanym wraz z SIWZ na stronie www.platformazakupowa.pl. Zamawiający wymaga złożenia JEDZ w formie dokumentu elektronicznego opatrzonego kwalifikowanym podpisem elektronicznym, zgodnie z § 8. Wykonawca może ograniczyć się do wypełnienia sekcji α w części IV JEDZ i nie musi wypełniać żadnej z pozostałych sekcji w części IV JEDZ. Ponadto Zamawiający żąda wskazania w Części II Sekcji D JEDZ informacji, czy Wykonawca zamierza powierzyć wykonanie części zamówienia podwykonawcom i podania firm podwykonawców. Dodatkowo Zamawiający żąda wskazania przez Wykonawcę w Części IV Sekcji C pkt 10 JEDZ części zamówienia, których wykonanie zamierza powierzyć podwykonawcom.
2. Zamawiający przed udzieleniem zamówienia wezwie Wykonawcę, którego oferta została najwyżej oceniona, do złożenia w wyznaczonym, nie krótszym niż 10 dni, terminie aktualnych na dzień złożenia oświadczeń lub dokumentów potwierdzających okoliczności, o których mowa w § 6 ust. 1 i 2. Jeżeli jest to niezbędne do zapewnienia odpowiedniego przebiegu Postępowania, Zamawiający może na każdym etapie Postępowania wezwać Wykonawców do złożenia wszystkich lub niektórych oświadczeń lub dokumentów potwierdzających, że nie podlegają wykluczeniu lub spełniają warunki udziału w Postępowaniu, a jeżeli zachodzą uzasadnione podstawy do uznania, że złożone uprzednio oświadczenia lub dokumenty nie są już aktualne, do złożenia aktualnych oświadczeń lub dokumentów. Oświadczenia lub dokumenty powinny być złożone w formie elektronicznej i podpisane kwalifikowanym podpisem elektronicznym, zgodnie z § 8.
3. W celu potwierdzenia braku podstaw wykluczenia Wykonawcy z udziału w Postępowaniu, na podstawie art. 24 ust. 1 pkt 13-22 (z zastrzeżeniem art. 133 ust. 4 ustawy Pzp) oraz ust. 5 pkt 1 ustawy Pzp, Wykonawca musi przedłożyć na wezwanie Zamawiającego:
 - 1) informację z Krajowego Rejestru Karnego w zakresie określonym w art. 24 ust. 1 pkt 13, 14 i 21 ustawy Pzp, wystawioną nie wcześniej niż 6 miesięcy przed upływem terminu składania ofert w Postępowaniu;
 - 2) oświadczenie Wykonawcy o braku wydania wobec niego prawomocnego wyroku sądu lub ostatecznej decyzji administracyjnej o zaleganiu z uiszczaniem podatków, opłat lub składek na ubezpieczenia społeczne lub zdrowotne albo – w przypadku wydania takiego wyroku lub decyzji – dokumenty potwierdzające dokonanie płatności tych należności wraz z ewentualnymi odsetkami lub grzywnami lub zawarcie wiążącego porozumienia w sprawie spłat tych należności - sporządzony zgodnie ze wzorem Załącznika nr 2 do SIWZ;
 - 3) oświadczenie Wykonawcy o braku orzeczenia wobec niego tytułem środka zapobiegawczego zakazu ubiegania się o zamówienia publiczne - sporządzony zgodnie ze wzorem Załącznika nr 3 do SIWZ;
 - 4) odpis z właściwego rejestru lub centralnej ewidencji i informacji o działalności gospodarczej, jeżeli odrębne przepisy wymagają wpisu do rejestru albo do ewidencji, w celu potwierdzenia braku podstaw wykluczenia na podstawie art. 24 ust. 5 pkt 1 ustawy Pzp.
4. W celu potwierdzenia spełniania przez Wykonawcę warunków udziału w Postępowaniu, o których mowa w § 6 ust. 2, Wykonawca musi przedłożyć na wezwanie Zamawiającego wykaz wykonanych usług w okresie ostatnich trzech lat przed upływem terminu składania ofert, a jeżeli okres prowadzenia działalności jest krótszy – w tym okresie, wraz z podaniem ich wartości, przedmiotu, dat wykonania i podmiotów, na rzecz których usługi zostały wykonane oraz załączeniem dowodów

określających czy te usługi zostały wykonane należycie, przy czym dowodami, o których mowa, są referencje bądź inne dokumenty wystawione przez podmiot, na rzecz którego usługi były wykonywane, a jeżeli z uzasadnionej przyczyny o obiektywnym charakterze Wykonawca nie jest w stanie uzyskać tych dokumentów – oświadczenie Wykonawcy. W przypadku świadczeń okresowych lub ciągłych nadal wykonywanych referencje bądź inne dokumenty potwierdzające ich należyte wykonywanie powinny być wydane nie wcześniej niż 3 miesiące przed upływem terminu składania ofert - sporządzony zgodnie ze wzorem Załącznika nr 4 do SIWZ.

Podmioty, których potencjałem wykazuje się Wykonawca

5. Wykonawca, który powołuje się na zasoby innych podmiotów, w celu wykazania braku istnienia wobec nich podstaw wykluczenia oraz spełniania, w zakresie, w jakim powołuje się na ich zasoby, warunków udziału w Postępowaniu, składa także JEDZ dotyczący tych podmiotów, na zasadach określonych w ust. 1.
6. Jeżeli Wykonawca, wykazując spełnianie warunków określonych w § 6 ust. 2, polega na zasobach innych podmiotów na zasadach określonych w § 6 ust. 6, zobowiązany jest udowodnić Zamawiającemu, iż będzie dysponował tymi zasobami w trakcie realizacji zamówienia, w szczególności przedstawiając w tym celu zobowiązanie tych podmiotów do oddania mu do dyspozycji niezbędnych zasobów na potrzeby wykonania zamówienia. W celu oceny, czy Wykonawca polegając na zdolnościach lub sytuacji innych podmiotów na zasadach określonych w art. 22a ustawy Pzp, będzie dysponował niezbędnymi zasobami w stopniu umożliwiającym należyte wykonanie zamówienia publicznego oraz oceny, czy stosunek łączący Wykonawcę z tymi podmiotami gwarantuje rzeczywisty dostęp do ich zasobów, Wykonawca zobowiązany jest złożyć dokumenty, które określają:
 - 1) zakres dostępnych Wykonawcy zasobów innego podmiotu;
 - 2) sposób wykorzystania zasobów innego podmiotu, przez Wykonawcę, przy wykonywaniu zamówienia publicznego;
 - 3) zakres i okres udziału innego podmiotu przy wykonywaniu zamówienia publicznego.
7. Wykonawca, który polega na zdolnościach lub sytuacji innych podmiotów na zasadach określonych w art. 22a ustawy Pzp, musi na wezwanie Zamawiającego przedstawić w odniesieniu do tych podmiotów dokumenty wymienione w ust. 3.

Wykonawcy wspólnie ubiegający się o udzielenie zamówienia

8. W przypadku wspólnego ubiegania się o zamówienie przez Wykonawców, JEDZ składa każdy z Wykonawców wspólnie ubiegających się o zamówienie, na zasadach określonych w ust. 1. Dokumenty te potwierdzają spełnianie warunków udziału w postępowaniu o udzielenie zamówienia oraz brak podstaw wykluczenia w zakresie, w którym każdy z Wykonawców wykazuje spełnianie warunków udziału w postępowaniu oraz brak podstaw wykluczenia.

Wykonawcy zagraniczni

9. Jeżeli Wykonawca ma siedzibę lub miejsce zamieszkania poza terytorium Rzeczypospolitej Polskiej, zamiast dokumentów, o których mowa w ust. 3:
 - 1) pkt 1 – składa informację z odpowiedniego rejestru albo, w przypadku braku takiego rejestru, inny równoważny dokument wydany przez właściwy organ sądowy lub administracyjny kraju, w którym Wykonawca ma siedzibę lub miejsce zamieszkania lub miejsce zamieszkania ma osoba, której dotyczy informacja albo dokument, w zakresie określonym w art. 24 ust. 1 pkt 13, 14 i 21 ustawy Pzp;
 - 2) pkt 4 – składa dokument lub dokumenty wystawione w kraju, w którym Wykonawca ma siedzibę lub miejsce zamieszkania, potwierdzające, że nie otwarto jego likwidacji ani nie ogłoszono upadłości.
10. Dokumenty, o których mowa w ust. 9, powinny być wystawione nie wcześniej niż 6 miesięcy przed upływem terminu składania ofert w Postępowaniu.

11. Jeżeli w kraju, w którym Wykonawca ma siedzibę lub miejsce zamieszkania lub miejsce zamieszkania ma osoba, której dokument dotyczy, nie wydaje się dokumentów, o których mowa w ust. 9, zastępuje się je dokumentami zawierającymi odpowiednio oświadczenie Wykonawcy, ze wskazaniem osoby albo osób uprawnionych do jego reprezentacji lub oświadczenie osoby, której dokument miał dotyczyć, złożone przed notariuszem lub przed organem sądowym, administracyjnym albo organem samorządu zawodowego lub gospodarczego właściwym ze względu na siedzibę lub miejsce zamieszkania Wykonawcy lub miejsce zamieszkania tej osoby. Przepis ust. 10 stosuje się.
12. W przypadku wątpliwości co do treści dokumentu złożonego przez Wykonawcę, Zamawiający może zwrócić się do właściwych organów odpowiednio kraju, w którym Wykonawca ma siedzibę lub miejsce zamieszkania lub miejsce zamieszkania ma osoba, której dokument dotyczy, o udzielenie niezbędnych informacji dotyczących tego dokumentu.
13. Wykonawca mający siedzibę na terytorium Rzeczypospolitej Polskiej, w odniesieniu do osoby mającej miejsce zamieszkania poza terytorium Rzeczypospolitej Polskiej, której dotyczy dokument wskazany w ust. 3 pkt 1, składa dokument, o którym mowa w ust. 9 pkt 1, w zakresie określonym w art. 24 ust. 1 pkt 14 i 21 ustawy Pzp. Jeżeli w kraju, w którym miejsce zamieszkania ma osoba, której dokument miał dotyczyć, nie wydaje się takich dokumentów, zastępuje się go dokumentem zawierającym oświadczenie tej osoby złożonym przed notariuszem lub przed organem sądowym, administracyjnym albo organem samorządu zawodowego lub gospodarczego właściwym ze względu na miejsce zamieszkania tej osoby. Przepis ust. 10 stosuje się.

Oświadczenie dotyczące przynależności do grupy kapitałowej

14. Wykonawca, w terminie 3 dni od zamieszczenia na stronie internetowej informacji, o której mowa w § 12 ust. 5, przekazuje Zamawiającemu oświadczenie o przynależności lub braku przynależności do tej samej grupy kapitałowej w rozumieniu ustawy z dnia 16 lutego 2007 r. o ochronie konkurencji i konsumentów (Dz. U. z 2019 r. poz. 369 ze zm.), zgodnie ze wzorem zawartym w Załączniku nr 5 do SIWZ. Wraz ze złożeniem oświadczenia Wykonawca może przedstawić dowody, że powiązania z innym Wykonawcą nie prowadzą do zakłócenia konkurencji w Postępowaniu. Oświadczenie powinno być złożone w formie elektronicznej i podpisane kwalifikowanym podpisem elektronicznym, zgodnie z § 8.

Forma oświadczeń i dokumentów

15. W przypadku wskazania przez Wykonawcę dostępności oświadczeń lub dokumentów, o których mowa w ust. 3, 4, 9-13, w formie elektronicznej pod określonymi adresami internetowymi ogólnodostępnych i bezpłatnych baz danych, Zamawiający pobiera samodzielnie z tych baz danych wskazane przez Wykonawcę oświadczenia lub dokumenty.
16. W przypadku wskazania przez Wykonawcę oświadczeń lub dokumentów, o których mowa w ust. 3, 4, 9 które znajdują się w posiadaniu Zamawiającego, w szczególności oświadczeń lub dokumentów przechowywanych przez Zamawiającego zgodnie z art. 97 ust. 1 ustawy Pzp, Zamawiający w celu potwierdzenia okoliczności, o których mowa w art. 25 ust. 1 pkt 1 i 3 ustawy Pzp, korzysta z posiadanych oświadczeń lub dokumentów, o ile są one aktualne.
17. Zamawiający może żądać przedstawienia oryginału lub notarialnie poświadczonej kopii dokumentów, o których mowa w niniejszym paragrafie, innych niż oświadczenia, wyłącznie wtedy, gdy złożona kopia dokumentu jest nieczytelna lub budzi wątpliwości co do jej prawdziwości.
18. Dokumenty sporządzone w języku obcym są składane wraz z tłumaczeniem na język polski. W przypadku, o którym mowa w ust. 15, Zamawiający może żądać od Wykonawcy przedstawienia tłumaczenia na język polski wskazanych przez Wykonawcę i pobranych samodzielnie przez Zamawiającego dokumentów.

§ 8.
Informacje dotyczące
porozumiewania się Zamawiającego z Wykonawcami

Informacje ogólne

1. W postępowaniu o udzielenie zamówienia komunikacja między Zamawiającym a Wykonawcami odbywa się przy użyciu platformy Open Nexus <https://platformazakupowa.pl>, zwanej dalej „Platformą”, z zastrzeżeniem ust. 12.
2. Pierwsze użycie Platformy przez Wykonawcę w związku z Postępowaniem oznacza, że Wykonawca zapoznał się i akceptuje postanowienia „Instrukcji dla wykonawców platforma zakupowa.pl” i „Regulaminu platformazakupowa.pl” (który jest uzupełnieniem ww. Instrukcji), udostępnianych przez Zamawiającego na Platformie.
3. Wszelkie dokumenty, które Zamawiający jest zobowiązany opublikować na stronie internetowej, dostępne będą na Platformie, w miejscu publikacji niniejszej SIWZ.
4. Zamawiający wyznacza do kontaktu z Wykonawcami P. Annę Nowicką tel. 665 913 889, email anna.nowicka@p-r.com.pl.
5. W zakresie problemów technicznych związanych z działaniem Platformy należy kontaktować się z Centrum Wsparcia Klienta Platformy tel. +48/22 101 02 02, lub e-mailem na adres: cwk@platformazakupowa.pl.

Wymagania techniczne

6. Limit objętości plików w zakresie całej oferty (wraz z załącznikami) wynosi 1GB przy maksymalnie 20 plikach.
7. Za datę przekazania oferty, wniosków, zawiadomień, dokumentów elektronicznych, oświadczeń lub elektronicznych kopii dokumentów lub oświadczeń oraz innych informacji przyjmuje się datę ich przekazania na Platformę.
8. Pozostałe wymagania techniczne i organizacyjne wysyłania i odbierania dokumentów elektronicznych, elektronicznych kopii dokumentów i oświadczeń oraz informacji przekazywanych przy ich użyciu opisane zostały w „Instrukcji dla wykonawców platforma zakupowa.pl”, link do której został zawarty w miejscu publikacji SIWZ.

Sposób komunikowania się Zamawiającego z Wykonawcami (nie dotyczy złożenia oferty)

9. W postępowaniu o udzielenie zamówienia komunikacja pomiędzy Zamawiającym a Wykonawcami, w szczególności składanie oświadczeń, wniosków, zawiadomień oraz przekazywanie informacji odbywa się elektronicznie za pośrednictwem dedykowanego formularza „Wyślij wiadomość” dostępnego na Platformie.
10. We wszelkiej korespondencji związanej z Postępowaniem Zamawiający i Wykonawcy posługują się oznaczeniami Postępowania określonymi w § 2 ust. 1 (numer i nazwa Postępowania).
11. W przypadku przekazywania przez Wykonawcę elektronicznej kopii dokumentu, podpisanie jej przez Wykonawcę albo odpowiednio przez podmiot, na którego zdolnościach lub sytuacji polega wykonawca, albo przez podwykonawcę kwalifikowanym podpisem elektronicznym jest równoznaczne z poświadczeniem przez Wykonawcę albo odpowiednio przez podmiot, na którego zdolnościach lub sytuacji polega Wykonawca, albo przez podwykonawcę elektronicznej kopii dokumentu za zgodność z oryginałem. Natomiast w przypadku przekazywania przez Wykonawcę dokumentu elektronicznego w formacie poddającym dane kompresji, opatrzenie pliku zawierającego skompresowane dane kwalifikowanym podpisem elektronicznym jest równoznaczne z poświadczeniem przez Wykonawcę za zgodność z oryginałem wszystkich elektronicznych kopii dokumentów zawartych w tym pliku, z wyjątkiem kopii poświadczonych odpowiednio przez innego Wykonawcę ubiegającego się wspólnie z nim o udzielenie zamówienia, przez podmiot, na którego zdolnościach lub sytuacji polega Wykonawca, albo przez podwykonawcę.

12. W sytuacjach awaryjnych, w szczególności w przypadku nie działania Platformy, Wykonawca powinien niezwłocznie powiadomić Zamawiającego o zakresie awarii na adres anna.nowicka@p-r.com.pl
13. Sposób sporządzenia dokumentów elektronicznych, oświadczeń lub elektronicznych kopii dokumentów lub oświadczeń musi być zgodny z wymaganiami określonymi w rozporządzeniu Prezesa Rady Ministrów z dnia 27 czerwca 2017 r. w sprawie użycia środków komunikacji elektronicznej w postępowaniu o udzielenie zamówienia publicznego oraz udostępniania i przechowywania dokumentów elektronicznych oraz rozporządzeniu Ministra Rozwoju z dnia 26 lipca 2016 r. w sprawie rodzajów dokumentów, jakich może żądać zamawiający od wykonawcy w postępowaniu o udzielenie zamówienia – z uwzględnieniem zmian zawartych odpowiednio w rozporządzeniu Prezesa Rady Ministrów z dnia 17 października 2018 r. (Dz.U. poz.1991) zmieniającego rozporządzenie w sprawie użycia środków komunikacji elektronicznej w postępowaniu o udzielenie zamówienia publicznego oraz udostępniania i przechowywania dokumentów elektronicznych oraz w rozporządzeniu Ministra Przedsiębiorczości i Technologii z dnia 16 października 2018 r. (Dz.U. poz. 1993) zmieniającego rozporządzenie w sprawie rodzajów dokumentów, jakich może żądać Zamawiający od Wykonawcy w postępowaniu o udzielenie zamówienia.

Złożenie oferty, otwarcie ofert i wezwanie do złożenia dokumentów

14. Wymagania dotyczące złożenia oferty zostały zawarte w § 11, a informacje o otwarciu ofert – w § 12.
15. Zamawiający przed udzieleniem zamówienia, wezwie Wykonawcę, którego oferta została najwyżej oceniona, do złożenia – w formie elektronicznej za pomocą kwalifikowanego podpisu elektronicznego – w wyznaczonym terminie (nie krótszym niż 10 dni) aktualnych na dzień złożenia oświadczeń lub dokumentów, o których mowa w § 7 ust. 3 i 4.

§ 9.

Wadium

1. Wykonawca obowiązany jest do wniesienia wadium dla:
Zadania nr 1 – 8 000,00 PLN (słownie: osiem tysięcy złotych);
Zadania nr 2 – 11 000,00 PLN (słownie: jedenaście tysięcy złotych).
 - w przypadku, gdy Wykonawca składa ofertę na więcej niż jedno Zadanie należy zsumować powyższe wartości.
2. Wadium musi być wniesione przed upływem terminu składania ofert w jednej lub kilku formach określonych w art. 45 ust. 6 ustawy Pzp.
3. Wadium musi obejmować cały okres związania ofertą.
4. Wadium wnoszone w pieniądzu wpłaca się przelewem na rachunek bankowy Zamawiającego o numerze **61 1090 1375 0000 0001 3348 0948**. W treści przelewu należy wpisać: „**Wadium na dostawę podzespołów podwozia i napędów - PRL-251-6/2020**”.
4. Zamawiający uzna wymóg wniesienia wadium w pieniądzu za spełniony, jeżeli kwoty, o której mowa w ust. 1, najpóźniej w terminie składania ofert wpłynę na rachunek bankowy Zamawiającego.
5. Zamawiający uzna wymóg wniesienia wadium w formach innych niż pieniężna za spełniony, gdy wadium w formie określonej w art. 45 ust. 6 punkty 2-5 ustawy Pzp zostanie złożone w oryginale, nie później niż w terminie składania ofert (najpóźniej wraz z ofertą) w formie elektronicznej i podpisane kwalifikowanym podpisem elektronicznym, zgodnie z § 8 oraz będzie zawierała co najmniej następujące elementy:
 - 1) nazwę i dokładny adres gwaranta lub poręczyciela;
 - 2) zobowiązanie gwaranta lub poręczyciela do nieodwołalnej i bezwarunkowej wypłaty beneficjentowi (Zamawiającemu) oznaczonej kwoty pieniężnej dokładnie odpowiadającej wysokości ustalonego wadium, gdy wystąpi jedna z następujących sytuacji:

- a) Wykonawca w odpowiedzi na wezwanie, o którym mowa w art. 26 ust. 3 i 3a ustawy Pzp, z przyczyn leżących po jego stronie, nie złożył oświadczeń lub dokumentów potwierdzających okoliczności, o których mowa w art. 25 ust. 1 ustawy Pzp, oświadczenia, o którym mowa w art. 25a ust. 1 ustawy Pzp, pełnomocnictw lub nie wyraził zgody na poprawienie omyłki, o której mowa w art. 87 ust. 2 pkt 3 ustawy Pzp, co spowodowało brak możliwości wybrania oferty złożonej przez Wykonawcę jako najkorzystniejszej,
 - b) zawarcie umowy stanie się niemożliwe z przyczyn leżących po stronie Wykonawcy,
 - c) Wykonawca odmówi podpisania umowy na warunkach określonych w ofercie.
- 3) zobowiązanie gwaranta lub poręczyciela do wypłacenia pełnej kwoty wadium na pierwsze wezwanie Zamawiającego, zawierającego oświadczenie Zamawiającego o zaistnieniu jednej z okoliczności określonych w punkcie 2;
 - 4) okres ważności umowy zabezpieczającej (który musi obejmować co najmniej termin związania ofertą wskazanym w SIWZ).
6. Oferta Wykonawcy, który nie wniesie wadium w wysokości określonej w ust. 1 w formie określonej w ust. 2, zostanie odrzucona na podstawie art. 89 ust. 1 pkt 7b ustawy Pzp.
 7. Czynność wniesienia wadium nie podlega konwalidacji, nie można dokonać jego wpłaty po upływie wskazanego terminu składania ofert, jak również nie można uzupełnić dokumentu, potwierdzającego wniesienie wadium, jeśli wadium wnoszone jest w innej formie niż pieniążna.
 8. Zamawiający zwróci wadium wszystkim Wykonawcom niezwłocznie po wyborze oferty najkorzystniejszej lub unieważnieniu Postępowania, z wyjątkiem Wykonawcy, którego oferta została wybrana jako najkorzystniejsza, z zastrzeżeniem ust. 14 oraz 15.
 9. Wykonawcy, którego oferta zostanie wybrana jako najkorzystniejsza, Zamawiający zwróci wadium niezwłocznie po zawarciu Umowy w sprawie zamówienia publicznego oraz wniesieniu zabezpieczenia należytego wykonania umowy.
 10. Zamawiający zażąda ponownego wniesienia wadium przez Wykonawcę, któremu zwrócono wadium na podstawie ust. 9, jeżeli w wyniku ostatecznego rozstrzygnięcia odwołania jego oferta została wybrana jako najkorzystniejsza. Wykonawca wnosi wadium w terminie określonym przez Zamawiającego.
 11. Oprócz sytuacji opisanej w ust. 10 i z zastrzeżeniem ust. 14 i 15 Zamawiający dokona niezwłocznie zwrotu wadium na wniosek Wykonawcy:
 - 1) który wycofa ofertę przed upływem terminu składania ofert;
 - 2) który zostanie wykluczony z Postępowania;
 - 3) którego oferta zostanie odrzucona.
 12. Wadium wniesione w pieniądzu Zamawiający zwróci wraz z odsetkami wynikającymi z umowy rachunku bankowego, na którym było ono przechowywane, pomniejszone o koszty prowadzenia rachunku oraz prowizji bankowej za przelew pieniędzy na rachunek bankowy wskazany przez Wykonawcę.
 13. Zamawiający zatrzymuje wadium wraz z odsetkami, jeżeli Wykonawca w odpowiedzi na wezwanie, o którym mowa w art. 26 ust. 3 i 3a ustawy Pzp, z przyczyn leżących po jego stronie, nie złożył oświadczeń lub dokumentów potwierdzających okoliczności, o których mowa w art. 25 ust. 1 ustawy Pzp, oświadczenia, o którym mowa w art. 25a ust. 1 ustawy Pzp, pełnomocnictw lub nie wyraził zgody na poprawienie omyłki, o której mowa w art. 87 ust. 2 pkt 3 ustawy Pzp, co spowodowało brak możliwości wybrania oferty złożonej przez Wykonawcę jako najkorzystniejszej.
 14. Zamawiający zatrzyma wadium wraz z odsetkami, jeżeli:
 - 1) Wykonawca, którego oferta zostanie wybrana, odmówi podpisania umowy w sprawie niniejszego zamówienia na warunkach określonych w ofercie;
 - 2) zawarcie umowy w sprawie niniejszego zamówienia stanie się niemożliwe z przyczyn leżących po stronie Wykonawcy.

§ 10.

Termin związania ofertą

1. Termin związania ofertą wynosi **60 dni**. Bieg terminu rozpoczyna się wraz z upływem terminu składania ofert.
2. Wykonawca samodzielnie lub na wniosek Zamawiającego może przedłużyć termin związania ofertą, z tym że Zamawiający może tylko raz, co najmniej na 3 dni przed upływem terminu związania ofertą, zwrócić się do Wykonawców o wyrażenie zgody na przedłużenie tego terminu o oznaczony okres, nie dłuższy jednak niż 60 dni.
3. Odmowa Wykonawcy na przedłużenie terminu związania ofertą nie powoduje utraty wadium.
4. Przedłużenie okresu związania ofertą jest dopuszczalne tylko z jednoczesnym przedłużeniem okresu ważności wadium albo, jeżeli nie jest to możliwe, z wniesieniem nowego wadium na przedłużony okres związania ofertą. Jeżeli przedłużenie terminu związania ofertą dokonywane będzie po wyborze oferty najkorzystniejszej, obowiązek wniesienia nowego wadium lub jego przedłużenia dotyczy jedynie Wykonawcy, którego oferta została wybrana jako najkorzystniejsza.
5. Komunikacja w sprawach określonych w niniejszym paragrafie odbywa się zgodnie z § 8.

§ 11.

Opis sposobu przygotowania oferty

1. Wszelkie koszty związane z przygotowaniem i złożeniem ofert ponoszą Wykonawcy.
2. Oferta powinna zostać złożona na **formularzu ofertowym**, sporządzonym zgodnie ze wzorem zawartym w Załączniku nr 1 do SIWZ, w języku polskim, w postaci elektronicznej i podpisana kwalifikowanym podpisem elektronicznym.
3. Wraz z ofertą należy złożyć następujące dokumenty (podpisane kwalifikowanym podpisem elektronicznym)
 - 1) JEDZ;
 - 2) zobowiązanie podmiotu trzeciego lub inne dokumenty, o których mowa w § 7 ust. 5 -7 – jeśli dotyczy;
 - 3) dokument, o którym mowa w § 4 ust. 11;
 - 4) pełnomocnictwo do podpisania oferty, o ile prawo do podpisania oferty nie wynika z innych dokumentów złożonych wraz z ofertą (treść pełnomocnictwa musi jednoznacznie określać czynności, co do wykonywania, których pełnomocnik jest upoważniony; w przypadku gdyby pełnomocnictwa udzielała osoba inna niż uprawniona z mocy prawa lub umowy spółki do reprezentowania podmiotu, należy dołączyć do oferty również pełnomocnictwo do dokonania tej czynności);
 - 5) pełnomocnictwo do reprezentowania Wykonawców w Postępowaniu albo reprezentowania Wykonawców w Postępowaniu i zawarcia umowy w sprawie zamówienia publicznego w przypadku, gdy Wykonawcy wspólnie ubiegają się o udzielenie zamówienia (zgodnie z art. 23 ustawy Pzp);
 - 6) wyjaśnienia uzasadniające, że zastrzeżone informacje stanowią tajemnicę przedsiębiorstwa w rozumieniu art. 11 ust. 4 ustawy o zwalczaniu nieuczciwej konkurencji (Dz. U. z 2019 r., poz. 1010 ze zm.) – jeśli dotyczy.
4. Do danych zawierających dokumenty tekstowe należy stosować format .doc, .docx, .xls, .xlsx, lub .pdf. Sposób złożenia oferty (wraz z załącznikami), w tym zaszyfrowania oferty opisany został w instrukcji, o której mowa w § 8 ust. 2.
5. Wszelkie informacje stanowiące tajemnicę przedsiębiorstwa w rozumieniu ustawy z dnia 16 kwietnia 1993 r. o zwalczaniu nieuczciwej konkurencji, które Wykonawca zastrzeże jako tajemnicę przedsiębiorstwa, powinny zostać złożone w osobnym pliku zgodnie z instrukcją, o której mowa w § 8 ust. 2. W przypadku przedłożenia informacji stanowiących tajemnicę przedsiębiorstwa, Wykonawca winien wykazać, że zastrzeżone informacje stanowią tajemnicę przedsiębiorstwa. Nie mogą stanowić tajemnicy przedsiębiorstwa informacje jawne na podstawie ustawy Pzp i innych przepisów, a także w sposób legalny ujawnione.

6. Wykonawca może przed upływem terminu składania ofert zmienić lub wycofać ofertę za pośrednictwem platformy, w sposób opisany w instrukcji, o której mowa w § 8 ust. 2.
7. Wykonawca po upływie terminu składania ofert nie może skutecznie dokonać zmiany ani wycofać złożonej oferty.
8. Ze względu na konieczność zachowania integralności danych zawartych w ofertach składanych przez Wykonawców w postaci dokumentów elektronicznych, wszelkie ewentualne zmiany w jej treści dokonywane przez Wykonawcę przed upływem terminu składania ofert winny skutkować złożeniem nowej oferty.
9. Wykonawcy składający wspólną ofertę winni zgodnie z art. 23 ust. 2 ustawy Pzp ustanowić pełnomocnika do reprezentowania ich w Postępowaniu albo reprezentowania w Postępowaniu i zawarcia umowy w sprawie przedmiotowego zamówienia. Oferta składana w ramach działalności gospodarczej prowadzonej w oparciu o umowę spółki cywilnej stanowi ofertę wykonawców wspólnie ubiegających się o udzielenie zamówienia w rozumieniu art. 23 ustawy Pzp.
10. W przypadku Wykonawców wspólnie składających ofertę oraz w przypadku innych podmiotów, na zasobach których Wykonawca polega na zasadach określonych w § 6 ust. 6, kopie dokumentów dotyczących odpowiednio Wykonawcy lub tych podmiotów są poświadczane za zgodność z oryginałem odpowiednio przez Wykonawcę lub te podmioty.
11. Oferta wraz z załącznikami winna być podpisana przez osobę uprawnioną do reprezentowania Wykonawcy albo Pełnomocnika Wykonawców (w przypadku Wykonawców wspólnie składających ofertę zgodnie z art. 23 ustawy Pzp).
12. W przypadku składania oferty na Zadanie nr 2 po naprawie lub regeneracji, Wykonawca zobowiązany jest do podania w formularzu OFERTA roku produkcji osi zestawu kołowego. W innym przypadku, Zamawiający uzna że Wykonawca zaproponował nowe zestawy kołowe.

§ 12.

Otwarcie ofert

1. Oferty winny być złożone w terminie do dnia **23 kwietnia 2020 r. godz. 10:00** na Platformie.
2. Otwarcie ofert następuje poprzez użycie aplikacji do szyfrowania i deszyfrowania ofert dostępnej na Platformie.
3. Otwarcie ofert jest jawne, Wykonawcy mogą uczestniczyć w sesji otwarcia ofert, stawiając się o godz. 10:30 w dniu określonym w ust. 1 w siedzibie Zamawiającego w Poznaniu, ul. Kolejowa 5.
4. Bezpośrednio przed otwarciem ofert Zamawiający poda kwotę, jaką zamierza przeznaczyć na sfinansowanie zamówienia. Podczas otwarcia ofert podaje się nazwy (firmy) oraz adresy Wykonawców, a także informacje dotyczące ceny.
5. Niezwłocznie po otwarciu ofert Zamawiający zamieści na stronie internetowej informacje z otwarcia ofert dotyczące:
 - 1) kwoty, jaką zamierza przeznaczyć na sfinansowanie zamówienia;
 - 2) firm oraz adresów wykonawców, którzy złożyli oferty w terminie;
 - 3) ceny.

§ 13.

Opis sposobu obliczenia ceny oferty

1. Cena oferty musi być ustalona według zasad określonych w niniejszej SIWZ.
2. Cena oferty stanowić będzie maksymalną wartość wynagrodzenia Wykonawcy z tytułu realizacji umowy w sprawie niniejszego zamówienia, stąd musi obejmować całkowity koszt wykonania zamówienia oraz wszystkie zobowiązania Wykonawcy wynikające z treści wzoru umowy, stanowiącego Załącznik nr 6 do SIWZ.

3. Cenę należy wyliczyć w walucie PLN z dokładnością do dwóch miejsc po przecinku (do 1 grosza). Przy wyliczaniu ceny podane kwoty należy zaokrąglić do pełnego grosza w taki sposób, że końcówki poniżej 0,5 grosza pomija się, a końcówki 0,5 grosza i wyżej zaokrągla się do 1 grosza.
4. Cena oferty winna zawierać należny podatek VAT. Wysokość podatku od towarów i usług VAT wynika z obowiązujących przepisów ustawy o podatku od towarów i usług.
5. Jeżeli złożono ofertę, której wybór prowadziłby do powstania u Zamawiającego obowiązku podatkowego zgodnie z przepisami o podatku od towarów i usług, Zamawiający w celu oceny takiej oferty dolicza do przedstawionej w niej ceny podatek od towarów i usług, który miałby obowiązek rozliczyć zgodnie z tymi przepisami. Wykonawca, składając ofertę, informuje Zamawiającego, czy wybór oferty będzie prowadzić do powstania u Zamawiającego obowiązku podatkowego, wskazując nazwę (rodzaj) towaru lub usługi, których dostawa lub świadczenie będzie prowadzić do jego powstania oraz wskazując ich wartość bez kwoty podatku.

§ 14.

Opis kryterium oceny ofert

1. W celu wyboru najkorzystniejszej oferty w Postępowaniu Zamawiający przyjął cenę oferty jako jedyne kryterium oceny ofert (waga 100 %).
2. Sposób oceny ofert:
 - 1) oferta z najniższą ceną otrzyma 100 punktów;
 - 2) pozostałe oferty będą przeliczane proporcjonalnie w stosunku do oferty z najniższą ceną wg wzoru:

$$\frac{\text{cena oferty z najniższą ceną}}{\text{cena oferty badanej}} \times 100 \text{ punktów} = \text{liczba punktów badanej oferty}$$

3. Jako najkorzystniejsza zostanie wybrana oferta (niepodlegająca odrzuceniu), z najniższą ceną, która otrzyma najwyższą sumę punktów obliczoną zgodnie z ust 2.
4. W przypadku wystąpienia sytuacji uniemożliwiającej dokonanie wyboru oferty najkorzystniejszej ze względu na fakt złożenia ofert o jednakowych cenach, Zamawiający wezwie Wykonawców, którzy je złożyli, do złożenia w wyznaczonym terminie ofert dodatkowych. Wykonawcy składając oferty dodatkowe nie będą mogli zaoferować cen wyższych niż zaoferowane w złożonych ofertach.
5. Działając na podstawie art. 24aa ustawy Pzp Zamawiający najpierw dokonuje oceny ofert, a następnie bada czy Wykonawca, którego oferta została oceniona jako najkorzystniejsza, nie podlega wykluczeniu oraz spełnia warunki udziału w Postępowaniu. Jeżeli Wykonawca, o którym mowa powyżej, uchyla się od zawarcia umowy lub nie wnosi wymaganego zabezpieczenia należytego wykonania umowy, Zamawiający może zbadać, czy nie podlega wykluczeniu oraz czy spełnia warunki udziału w Postępowaniu Wykonawca, który złożył ofertę najwyższej ocenioną spośród pozostałych ofert.
6. W toku badania i oceny ofert Zamawiający może żądać od Wykonawców wyjaśnień dotyczących treści złożonych ofert.
7. Jeżeli zaoferowana cena lub jej istotne części składowe, wydają się rażąco niskie w stosunku do przedmiotu zamówienia i budzą wątpliwości Zamawiającego co do możliwości wykonania przedmiotu zamówienia zgodnie z wymaganiami określonymi przez Zamawiającego lub wynikającymi z odrębnych przepisów, Zamawiający zwraca się o udzielenie wyjaśnień, w tym złożenie dowodów, dotyczących wyliczenia ceny.
8. Zamawiający poprawi w tekście oferty oczywiste omyłki pisarskie, oczywiste omyłki rachunkowe, z uwzględnieniem konsekwencji rachunkowych dokonanych poprawek oraz inne omyłki polegające na niezgodności oferty ze specyfikacją istotnych warunków zamówienia, niepowodujące istotnych zmian w treści oferty. Zamawiający niezwłocznie zawiadomi Wykonawcę, którego oferta została poprawiona, o poprawieniu wyżej wymienionych omyłek.

§ 15.**Formalności po wyborze oferty w celu zawarcia Umowy**

1. Zamawiający zawrze Umowę w terminie nie krótszym niż 10 dni od dnia przesłania zawiadomienia o wyborze najkorzystniejszej oferty.
2. Zamawiający może zawrzeć Umowę przed upływem terminu, o którym mowa w ust. 1, jeżeli w Postępowaniu zostanie złożona tylko jedna oferta.
3. Do formalności, które należy dopełnić przed zawarciem Umowy należą:
 - 1) przekazanie umowy regulującej współpracę Wykonawców, którzy złożyli ofertę wspólnie (tj. na podstawie art. 23 ust. 1 ustawy Pzp);
 - 2) wskazanie osób umocowanych do zawarcia Umowy i okazanie pełnomocnictw (o ile z okoliczności wynikałaby konieczność posiadania pełnomocnictwa);
 - 3) przekazanie zabezpieczenia należytego wykonania Umowy.

§ 16.**Wzór Umowy**

1. Wzór Umowy został zawarty w Załączniku nr 6 do SIWZ.
2. W zakresie każdego z Zadań zostanie zawarta odrębna Umowa.

§ 17.**Pouczenie o środkach ochrony prawnej**

1. Od niezgodnej z przepisami ustawy czynności Zamawiającego podjętej w postępowaniu o udzielenie zamówienia lub zaniechania czynności, do której Zamawiający jest zobowiązany na podstawie ustawy Pzp, przysługuje odwołanie.
2. Odwołanie wnosi się do Prezesa Krajowej Izby Odwoławczej w formie pisemnej lub w postaci elektronicznej, podpisane bezpiecznym podpisem elektronicznym weryfikowanym przy pomocy ważnego kwalifikowanego certyfikatu lub równoważnego środka, spełniającego wymagania dla tego rodzaju podpisu.
3. Odwołanie wnosi się w terminie:
 - 1) 10 dni od dnia przesłania informacji o czynności Zamawiającego stanowiącej podstawę jego wniesienia – jeżeli zostały przesłane w sposób określony w art. 180 ust. 5 zdanie drugie ustawy Pzp albo w terminie 15 dni – jeżeli zostały przesłane w inny sposób;
 - 2) 10 dni – wobec treści ogłoszenia o zamówieniu lub postanowień SIWZ – od dnia publikacji ogłoszenia w Dzienniku urzędowym Unii Europejskiej lub zamieszczenia SIWZ na stronie internetowej;
 - 3) 10 dni – wobec czynności innych niż określone w pkt 1 i 2 – od dnia, w którym powzięto lub przy zachowaniu należytej staranności można było powziąć wiadomość o okolicznościach stanowiących podstawę jego wniesienia.
4. Odwołanie powinno wskazywać czynność lub zaniechanie czynności Zamawiającego, której zarzuca się niezgodność z przepisami ustawy, zawierać zwięzłe przedstawienie zarzutów, określać żądanie oraz wskazywać okoliczności faktyczne i prawne uzasadniające wniesienie odwołania.
5. Odwołujący przesyła kopię odwołania Zamawiającemu przed upływem terminu do wniesienia odwołania w taki sposób, aby mógł on zapoznać się z jego treścią przed upływem tego terminu. Domniemywa się, iż Zamawiający mógł zapoznać się z treścią odwołania przed upływem terminu do jego wniesienia, jeżeli przesłanie jego kopii nastąpiło przed upływem terminu do jego wniesienia przy użyciu środków komunikacji elektronicznej.
6. Pozostałe postanowienia dotyczące środków ochrony prawnej zawarte są w Dziale VI ustawy Pzp.

§ 18.**Pozostałe postanowienia**

1. Zamawiający unieważni Postępowanie, jeżeli wystąpią przesłanki określone w art. 93 ust. 1 ustawy Pzp.
2. Zamawiający nie przewiduje zawarcia umowy ramowej po przeprowadzeniu Postępowania.
3. Zamawiający nie dopuszcza rozliczeń w walucie obcej.
4. Jeżeli wskutek przedłużającego się postępowania o udzielenie zamówienia niemożliwe stanie się rozpoczęcie realizacji umowy w sprawie niniejszego zamówienia publicznego w terminie określonym w § 5 SIWZ, kwota, o której mowa w § 4 ust. 1 Załącznika nr 6 do SIWZ ulegnie odpowiedniemu zmniejszeniu, proporcjonalnie do liczby dni, o które zostanie skrócony termin realizacji Umowy. W takiej sytuacji zostanie również odpowiednio zmieniony termin/terminy rozpoczęcia realizacji zamówienia, zawarty/e w Załączniku nr 6 do SIWZ, którego treść będzie stanowić treść Załącznika nr 1 do umowy w sprawie niniejszego zamówienia publicznego.
5. Zgodnie z art. 13¹ ust. 1 i 2 rozporządzenia Parlamentu Europejskiego i Rady (UE) 2016/679 z dnia 27 kwietnia 2016 r. w sprawie ochrony osób fizycznych w związku z przetwarzaniem danych osobowych i w sprawie swobodnego przepływu takich danych oraz uchylenia dyrektywy 95/46/WE (ogólne rozporządzenie o ochronie danych) (Dz. Urz. UE L 119 z 04.05.2016, str. 1), dalej „RODO”, Zamawiający informuje, że:
 - 1) administratorem danych osobowych przekazywanych przez Wykonawców w Postępowaniu jest Zamawiający, tj. POLREGIO sp. o.o. siedzibą w Warszawie, ul. Kolejowa 1;
 - 2) szczegółowe informacje w zakresie bezpieczeństwa danych osobowych, w tym kontakt do inspektora ochrony danych osobowych, u Zamawiającego znajdują się na stronie internetowej Zamawiającego pod adresem: <https://polregio.pl/pl/obsługa-klienta/bezpieczenstwo-danych-osobowych/>;
 - 3) dane osobowe przetwarzane będą na podstawie art. 6 ust. 1 lit. c RODO w celu związanym z postępowaniem;
 - 4) odbiorcami danych osobowych będą osoby lub podmioty, którym udostępniona zostanie dokumentacja postępowania w oparciu o art. 8 oraz art. 96 ust. 3 ustawy Pzp;
 - 5) dane osobowe będą przechowywane, zgodnie z art. 97 ust. 1 ustawy Pzp, przez okres 4 lat od dnia zakończenia postępowania, a jeżeli czas trwania umowy przekracza 4 lata, okres przechowywania obejmuje cały czas trwania umowy;
 - 6) obowiązek podania danych osobowych dotyczących bezpośrednio Wykonawcy jest wymogiem ustawowym określonym w przepisach ustawy Pzp, związanym z udziałem w postępowaniu o udzielenie zamówienia publicznego; konsekwencje niepodania określonych danych wynikają z ustawy Pzp;
 - 7) w odniesieniu do danych osobowych Wykonawcy decyzje nie będą podejmowane w sposób zautomatyzowany, stosowanie do art. 22 RODO;
 - 8) każda osoba fizyczna, której dane są przechowywane przez Zamawiającego posiada:
 - a) na podstawie art. 15 RODO prawo dostępu do danych osobowych jej dotyczących;
 - b) na podstawie art.16 RODO prawo do sprostowania jej danych osobowych²;
 - c) na podstawie art. 18 RODO prawo żądania od administratora ograniczenia przetwarzania danych osobowych z zastrzeżeniem przypadków, o których mowa w art. 18 ust. 2 RODO³;
 - d) prawo do wniesienia skargi do Prezesa Urzędu Ochrony Danych Osobowych, gdy uzna, że przetwarzanie jej danych osobowych narusza przepisy RODO;

¹ - Obowiązek informacyjny Zamawiającego, jako administratora danych, z art. 13 RODO dotyczy osób fizycznych, a w szczególności: Wykonawców będących osobami fizycznymi, w tym prowadzącymi jednoosobową działalność gospodarczą, pełnomocników, członków zarządu.

² - Skorzystanie z prawa do sprostowania nie może skutkować zmianą wyniku postępowania o udzielenie zamówienia publicznego ani zmianą postanowień umowy w zakresie niezgodnym z ustawą Pzp oraz nie może naruszać integralności protokołu oraz jego załączników.

³ - obowiązek informacyjny Zamawiającego, jako administratora danych, z art. 13 RODO dotyczy osób fizycznych, a w szczególności: Wykonawców będących osobami fizycznymi, w tym prowadzącymi jednoosobową działalność gospodarczą, pełnomocników, członków zarządu.

³ - Prawo do ograniczenia przetwarzania nie ma zastosowania w odniesieniu do przechowywania, w celu zapewnienia korzystania ze środków ochrony prawnej lub w celu ochrony praw innej osoby fizycznej lub prawnej, lub z uwagi na ważne względy interesu publicznego Unii Europejskiej lub państwa członkowskiego.

- 9) osobie fizycznej, której dane są przechowywane przez Zamawiającego nie przysługuje:
- a) w związku z art. 17 ust. 3 lit. b, d lub e RODO prawo do usunięcia danych osobowych;
 - b) prawo do przenoszenia danych osobowych, o którym mowa w art. 20 RODO;
 - c) na podstawie art. 21 RODO prawo sprzeciwu, wobec przetwarzania danych osobowych, gdyż podstawą prawną przetwarzania danych osobowych jest art. 6 ust. 1 lit. c RODO.

WYKAZ załączników do SIWZ

Załącznik Nr 1 - Wzór formularza oferty.

Załącznik Nr 2 - Wzór oświadczenia o niezaleganiu z uiszczaniem podatków, opłat lub składek na ubezpieczenie społeczne lub zdrowotne.

Załącznik Nr 3 - Wzór oświadczenia o braku orzeczenia wobec Wykonawcy tytułem środka zapobiegawczego zakazu ubiegania się o zamówienie publiczne.

Załącznik Nr 4 - Wzór wykazu dostaw.

Załącznik Nr 5 - Wzór oświadczenia o przynależności lub braku przynależności do grupy kapitałowej.

Załącznik nr 6 - Wzór umowy

OFERTA

POLREGIO sp. z o.o.
Wielkopolski Zakład w Poznaniu
ul. Kolejowa 5
60-715 Poznań

Imię i nazwisko Wykonawcy, nazwa firmy
(w przypadku składania oferty przez podmioty występujące wspólnie, należy podać nazwy (firmy) i dokładne adresy wszystkich podmiotów wspólnie ubiegających się o udzielenie zamówienia)

Adres siedziby, ul.

Kod pocztowy, miejscowość

NIP REGON

Dane kontaktowe osoby upoważnionej do kontaktów z Zamawiającym

Imię i nazwisko

Telefon kontaktowy

e-mail

Przystępując do udziału w postępowaniu o udzielenie zamówienia sektorowego o nazwie
„Dostawa podzespołów podwozia i napędu lokomotywy serii EPO7P typu 303Eb”
 (Postępowanie nr PRL-251-6/2020), zwanym dalej „Postępowaniem”,
 składamy niniejszą ofertę:

1) Oferujemy wykonanie zamówienia w zakresie:

Zadanie nr 1 - silniki trakcyjne EE541M*

Zadanie nr 2 - zestawy kołowe*

za cenę obliczoną zgodnie z wymogami określonymi w § 13 SIWZ, na podstawie poniższych tabel:

Zadanie nr 1

Nazwa Podzespołu	Wolumen (w szt.)	Cena jedn. [PLN netto]	Wartość netto [PLN] (B x C)	Wartość podatku VAT [PLN]	Wartość brutto [PLN] (D+ E)
A	B	C	D	E	F
Silniki trakcyjne EE 541M nowy/po naprawie	3				

- 6) **Oświadczamy**, iż załączyliśmy w odrębnym pliku/plikach, w załączeniu do niniejszej oferty, informacje stanowiące tajemnicę przedsiębiorstwa w rozumieniu przepisów o zwalczaniu nieuczciwej konkurencji. W załączeniu przedkładamy – zgodnie z dyspozycją art. 8 ust. 3 ustawy Prawo zamówień publicznych – wyjaśnienia, poprzez które wykazujemy, iż zastrzeżone informacje stanowią tajemnicę przedsiębiorstwa.^{/6}
- 7) **Oświadczamy**, że wypełniliśmy obowiązki informacyjne przewidziane w art. 13 lub art. 14 RODO^{/7} wobec osób fizycznych, od których dane osobowe bezpośrednio lub pośrednio pozyskaliśmy w celu ubiegania się o udzielenie zamówienia publicznego w niniejszym postępowaniu, a w tym składania w nim wymaganych oświadczeń lub dokumentów, a w przypadku podpisania umowy o zamówienie publiczne jej wykonania.
- 8) **Oferta** wraz z załącznikami zawiera łącznie ponumerowanych stronach.

* - *niepotrzebne skreślić*

^{/1} - Dotyczy wyłącznie Wykonawców składających wadium w formie pieniężnej - w innym przypadku należy skreślić.

^{/2} - Wypełniają wyłącznie Wykonawcy wspólnie ubiegający się o udzielenie zamówienia

^{/3} - Należy zaznaczyć właściwe pole przy wariantach oświadczenia, które dotyczy Wykonawcy.

^{/4} - Należy wpisać (rodzaj) towaru/usługi, która będzie prowadziła do powstania u Zamawiającego obowiązku podatkowego zgodnie z przepisami o podatku od towarów i usług.

^{/5} - Należy wpisać wartość netto (bez kwoty podatku) towarów/usług wymienionych wcześniej.

^{/6} - Skreślić, jeśli nie dotyczy.

^{/7} - W przypadku, gdy Wykonawca nie przekazuje danych osobowych innych niż bezpośrednio jego dotyczących lub zachodzi wyłączenie stosowania obowiązku informacyjnego, stosownie do art. 13 ust. 4 lub art. 14 ust. 5 RODO treści niniejszego oświadczenia Wykonawca nie składa (usunięcie treści oświadczenia np. przez jego wykreślenie)

Załącznik nr 2 do SIWZ – Wzór oświadczenia o niezaleganiu z uiszczaniem podatków, opłat lub składek na ubezpieczenie społeczne lub zdrowotne**OŚWIADCZENIE ***

Działając w imieniu i na rzecz:

.....
Pełna nazwa firmy i dokładny adres Wykonawcy NIP, REGON, (w przypadku osoby fizycznej – imię i nazwisko)

przystępując do udziału w postępowaniu o udzielenie zamówienia sektorowego o nazwie „**Dostawa podzespołów podwozia i napędu lokomotywy serii EP07P typu 303Eb**” (postępowanie nr **PRL-251-6/2020**), prowadzonym w trybie przetargu nieograniczonego, niniejszym oświadczam, że wobec podmiotu, który reprezentuję, nie wydano prawomocnego wyroku sądu ani ostatecznej decyzji administracyjnej o zaleganiu z uiszczaniem podatków, opłat lub składek na ubezpieczenia społeczne lub zdrowotne.

* W przypadku wydania wyroku lub decyzji, o których mowa powyżej, Wykonawca dostarcza dokumenty potwierdzające dokonanie płatności tych należności wraz z ewentualnymi odsetkami lub grzywnami lub zawarcie wiążącego porozumienia w sprawie spłat tych należności.

Załącznik nr 3 do SIWZ – Wzór oświadczenia o braku orzeczenia wobec Wykonawcy tytułem środka zapobiegawczego zakazu ubiegania się o zamówienia publiczne

OŚWIADCZENIE

Działając w imieniu i na rzecz:

.....
Pełna nazwa firmy i dokładny adres Wykonawcy NIP, REGON, (w przypadku osoby fizycznej – imię i nazwisko)

przystępując do udziału w postępowaniu o udzielenie zamówienia sektorowego o nazwie „**Dostawa podzespołów podwozia i napędu lokomotywy serii EP07P typu 303Eb**” (postępowanie nr **PRL-251-6/2020**), prowadzonym w trybie przetargu nieograniczonego, niniejszym oświadczam, że wobec podmiotu, który reprezentuję, nie wydano orzeczenia tytułem środka zapobiegawczego zakazu ubiegania się o zamówienia publiczne.

WYKAZ dostaw

sporządzony w celu wykazania spełniania warunku, o którym mowa w § 6 ust. 2 SIWZ w postępowaniu o nazwie „Dostawa podzespołów podwozia i napędu lokomotywy serii EP07P typu 303Eb” (postępowanie nr PRL-251-6/2020)

Lp	Przedmiot umowy	Wartość umowy brutto PLN	Data realizacji umowy (od do)	Nazwa i siedziba podmiotu na rzecz, którego umowa została wykonana
Ogółem wartość				

W załączeniu przedkładamy dowody potwierdzające, że powyższe zamówienia zostały wykonane należycie.

W celu potwierdzenia zawartych danych ww. wykazie, oświadczamy, że na wezwanie Zamawiającego przekazemy i udzielimy wszelkich informacji dotyczących przedmiotu zamówienia na rzecz Podmiotu, którego usługi zostały zrealizowane.

Załącznik nr 5 do SIWZ – Wzór oświadczenia o przynależności lub braku przynależności do grupy kapitałowej

OŚWIADCZENIE O PRZYNALEŻNOŚCI LUB BRAKU PRZYNALEŻNOŚCI DO GRUPY KAPITAŁOWEJ

Przystępując do udziału w postępowaniu o udzielenie zamówienia sektorowego o nazwie „Dostawa podzespołów podwozia i napędu lokomotywy serii EP07P typu 303Eb” (postępowanie nr PRL-251-6/20120) prowadzonym w trybie przetargu nieograniczonego, niniejszym, stosownie do art. 24 ust. 11 ustawy Prawo zamówień publicznych (Dz. U. 2019 roku, poz. 1843) oświadczam, że:

.....
Pełna nazwa firmy i dokładny adres Wykonawcy NIP, REGON, (w przypadku osoby fizycznej – imię i nazwisko)

1. nie należy do grupy kapitałowej, o której mowa w art. 24 ust. 1 pkt 23 ustawy Pzp /*;
2. należy do tej samej grupy kapitałowej, o której mowa w art. 24 ust. 1 pkt 23 ustawy Pzp, wraz z następującymi Wykonawcami, którzy złożyli oferty w niniejszym postępowaniu/*:
 - 1)
 - 2)

Wraz ze złożeniem oświadczenia, Wykonawca może przedstawić dowody, że powiązania z innym Wykonawcą nie prowadzą do zakłócenia konkurencji w postępowaniu o udzielenie zamówienia.

Oświadczenie składa się w terminie 3 dni od zamieszczenia na stronie internetowej Zamawiającego informacji, o której mowa w § 12 ust. 5 SIWZ.

/* niepotrzebne skreślić.

UMOWA NR CRU-K/Po/.../2020**DOSTAWA PODZESPOŁÓW PODWOZIA/NAPĘDU
LOKOMOTYWY SERII EP07P typu 303Eb ***

zawarta w wyniku przeprowadzonego postępowania PRL-251-6/2020

w dniu 2020 roku w Poznaniu

pomiędzy:

POLREGIO sp. z o.o. z siedzibą w Warszawie, ul. Kolejowa 1, 01-217 Warszawa, zarejestrowana w Rejestrze Przedsiębiorców pod numerem 0000031521 Krajowego Rejestru Sądowego, przez Sąd Rejonowy dla Miasta Stołecznego Warszawy w Warszawie XII Wydział Gospodarczy Krajowego Rejestru Sądowego, kapitał zakładowy w wysokości 1 540 606 500,00 zł posiadającą numer NIP 5262557278, REGON 017319719 - **Wielkopolski Zakład w Poznaniu, ul. Kolejowa 5, 60-715 Poznań**, którą reprezentuje:

1.
2.

zwaną w dalszej części Umowy **ZAMAWIAJĄCYM**

a

.....
zwanym/ą w dalszej części Umowy **WYKONAWCĄ**

W wyniku postępowania o udzielenie sektorowego zamówienia publicznego przeprowadzonego w trybie przetargu nieograniczonego, na podstawie ustawy z dnia 29 stycznia 2004 r. – Prawo zamówień publicznych (Dz. U. z 2019 r. poz. 1986) została zawarta Umowa o następującej treści:

§ 1.**Postanowienia ogólne**

Pojęcia użyte w niniejszej Umowie pisane wielką literą należy odczytywać poprzez następujące definicje:

- 1) **Dni robocze** - wszystkie dni kalendarzowe za wyjątkiem sobót i dni ustawowo wolnych od pracy określonych w ustawie z dnia 18 stycznia 1951 r. o dniach wolnych od pracy.
- 2) **Komisarz Odbiorczy** - przedstawiciel Zamawiającego upoważniony do reprezentowania interesów Zamawiającego w zakresie Umowy, w tym do dokonywania Odbiorów komisarycznych.
- 3) **Miejsce dostawy** - Leszno, ul. Zacisze 2.
- 4) **Odbiór komisaryczny** - całokształt działań, które należy wykonać w celu stwierdzenia zgodności rzeczywistych parametrów, cech konstrukcyjnych, technologicznych, eksploatacyjnych oraz napisów i oznaczeń z parametrami, cechami i oznaczeniami określonymi w dokumentach.
- 5) **Podzespoły** - silniki trakcyjne EE541M / zestawy kołowe lokomotywy serii EP07P typu 303Eb.*
- 6) **Protokół odbioru** – dokument potwierdzający dostarczenie Podzespołów do miejsca wskazanego w ust. 3 przez Wykonawcę.
- 7) **Strony** - Wykonawca/Zamawiający.
- 8) **Świadectwo Odbioru 3.2.** - dokument odbioru technicznego i jakościowego, dokonanego przez Komisarza Odbiorczego.
- 9) **Umowa** - niniejsza umowa.

* w zależności od Zadania

§ 2.**Przedmiot Umowy**

1. Przedmiotem Umowy jest dostawa sprawnych technicznie, nowych, po naprawie lub regeneracji 3 sztuk silników trakcyjnych EE541M / 4 sztuk zestawów kołowych* lokomotywy serii EPO7P typu 303Eb (zwanymi dalej „Podzespoły”), przeznaczonych na rezerwę obiegową.
2. Uczestnictwo przedstawicieli Zamawiającego w czynnościach związanych z realizacją Umowy, nie zwalnia Wykonawcy od zobowiązań, o których mowa w § 5 ust. 1.
3. Dostarczone Podzespoły muszą spełniać wymagania zawarte w Wykazie norm i dokumentacji wskazanych w Załączniku nr 1 do Umowy.

§ 3.**Termin realizacji Umowy**

1. Wykonawca dostarczy Podzespoły w terminie 30 dni kalendarzowych od dnia zawarcia Umowy.
2. Za datę realizacji przedmiotu Umowy przyjmuje się datę odbioru, o którym mowa w § 5 ust. 10.
3. Wykonawca jest obowiązany poinformować Zamawiającego o dniu dostarczenia Podzespołów - na co najmniej 4 dni przed wskazaną datą, przy czym dostarczenie Podzespołów może się odbyć wyłącznie w godz. od 8:00 do 14:00 w Dzień roboczy.

§ 4.**Wartość Umowy i warunki płatności**

1. Cena jednostkowa jednej sztuki silnika trakcyjnego EE541M/zestawu kołowego* wynosi PLN netto.
2. Wartość Umowy nie przekroczy kwoty PLN brutto (słownie), w tym podatek VAT, który wynosi PLN, wartość netto Umowy wynosi PLN. Zmiana stawki podatku VAT nie będzie wymagała wprowadzenia stosownego aneksu.
3. Wynagrodzenie obejmuje wszystkie świadczenia i zobowiązania Wykonawcy wynikające z Umowy, w tym również świadczenia w niej nieprzewidziane, a które będą niezbędne z punktu widzenia realizacji Umowy zgodnie z jej celem, z przepisami prawa. Nieuwzględnienie przez Wykonawcę wszystkich kosztów mających wpływ na wynagrodzenie oraz realizację Umowy nie będzie stanowić podstawy do domagania się ich pokrycia przez Zamawiającego w trakcie Umowy, a Wykonawca nie otrzyma za nie dodatkowego wynagrodzenia.
4. Kwota należności przysługująca Wykonawcy z tytułu realizacji Umowy uwzględni wszelkie ryzyka i obejmuje wszelkie ewentualne roszczenia Wykonawcy związane z jej realizacją.
5. Wszelkie podatki, opłaty rejestracyjne, opłaty skarbowe, opłaty celne, składki na ubezpieczenie społeczne i inne opłaty nakładane na Wykonawcę i jego pracowników, w związku z działalnością związaną z wykonaniem Umowy będą ponoszone i regulowane wyłącznie przez Wykonawcę.
6. Wykonawca nie może żądać podwyższenia swojego wynagrodzenia, chociażby w czasie zawarcia Umowy nie można było przewidzieć rozmiaru lub zakresu realizacji Umowy.
7. Podstawą rozliczenia między Stronami będzie faktura, wystawiona przez Wykonawcę po wypełnieniu wszystkich zobowiązań wynikających z Umowy (z wyłączeniem świadczeń gwarancyjnych) i podpisaniu Protokołu odbioru bez zastrzeżeń ze strony Zamawiającego, w treści której Wykonawca zobowiązany jest zamieścić:
 - 1) symbol „PRL” - skrót działu merytorycznego, odpowiedzialnego za realizację Umowy;
 - 2) numeru niniejszej Umowy.
8. Zapłata należności wynikającej z wystawionej faktury będzie uregulowana przelewem, w terminie 30 dni od daty otrzymania przez Zamawiającego poprawnie wystawionej faktury, na rachunek bankowy Wykonawcy o numerze Za datę otrzymania faktury w wersji papierowej uważa się datę jej wpływu do Zamawiającego.

9. Strony akceptują wystawianie i dostarczanie faktur, faktur korygujących oraz duplikatów faktur, w formie elektronicznej, w postaci załączników zapisanych w formacie PDF, zgodnie z art. 106n Ustawy z dnia 11 marca 2004 r. o podatku od towarów i usług tj. z dnia 9 grudnia 2019 r. (Dz.U. z 2020 r. poz. 106) Pisemną zgodę na otrzymanie faktury w formie elektronicznej stanowi Załącznik nr 2 do Umowy.
10. W przypadku zmiany rachunku bankowego, Wykonawca zobowiązany jest do złożenia Zamawiającemu oświadczenia podpisanego zgodnie z reprezentacją Wykonawcy, w którym zostanie wskazany nowy numer rachunku bankowego. Zmiana rachunku bankowego nie będzie wymagała aneksu do Umowy. W przypadku, gdy rachunek bankowy wskazany w treści Umowy będzie się różnił od rachunku bankowego wskazanego na fakturze, bieg terminu płatności rozpocznie się najwcześniej z dniem doręczenia Zamawiającemu oświadczenia, o którym mowa powyżej.
11. Za płatność dokonaną po terminie wskazanym w ust. 8, Wykonawcy przysługuje prawo do naliczania odsetek ustawowych za opóźnienia w transakcjach handlowych, z zastrzeżeniem ust. 10 - zdanie trzecie.

§ 5.

Realizacja Umowy

1. W ramach realizacji, Wykonawca będzie wykonywał wszystkie zobowiązania zawarte w niniejszej Umowie, z zachowaniem najwyższej profesjonalności i staranności wymaganą obowiązującymi, aktualnymi standardami realizacji tego rodzaju projektów oraz przy zachowaniu zasad współczesnej wiedzy technicznej i technologicznej.
2. Wykonawca zobowiązany jest do:
 - 1) zrealizowania Umowy na swój koszt i ryzyko oraz przy pomocy własnych lub będących w jego dyspozycji osób oraz środków transportu;
 - 2) dostarczenia Podzespołów bezpośrednio do Miejsca dostawy wskazanego w § 1 ust. 3;
 - 3) sporządzenia wymaganej dokumentacji - dotyczy Zadania nr 1 i 2:
 - a) Świadectwa Odbioru 3.2;
 - b) kart pomiarowych dla każdego Podzespołu osobno z wynikami pomiarów - wzory kart pomiarowych stanowi Załącznik nr 3 do Umowy;
 - c) kart podzespołów dla każdego Podzespołu osobno;
 - 4) skompletowania dokumentacji - dotyczy tylko Zadania nr 2:
 - a) wykresów siły wciągania koła bosego na oś i obręczy na koło bose;
 - b) protokołów badań defektoskopowych;
 - c) protokołów wyważania osi;
 - d) certyfikaty i protokoły producenta kół bosych, obręczy i osi.
 - 5) powiadamiania Zamawiającego o zaistniałych przeszkodach w trakcie realizacji Umowy oraz podejmowania odpowiednich starań i działań w celu uniknięcia przeszkód.
3. Zamawiający zobowiązany jest do:
 - 1) ścisłej współpracy z Wykonawcą w zakresie realizacji Umowy;
 - 2) niezwłocznego powiadomienia Wykonawcy o zaistnieniu sytuacji, które mogą spowodować zakłócenia w realizacji Umowy.
4. Wykonawca oświadcza, że:
 - 1) posiada odpowiednio przygotowanie i wyposażone zaplecze techniczne, a osoby realizujące Umowę posiadają odpowiednią wiedzę techniczną oraz odpowiednie przygotowanie zawodowe, w stopniu umożliwiającym należyte zrealizowanie Umowy;
 - 2) oś zestawu kołowego wyprodukowano wroku.
5. Podzespoły będą podlegały Odbiorowi komisarycznemu wg zasad i trybu wykonywania odbiorów technicznych pojazdów kolejowych, wyrobów oraz stosowania znaków odbiorczych przez Komisarzy Odbiorczych w Spółce POLREGIO sp. z o.o.

6. Odbioru komisarycznego dokona Komisarz Odbiorczy wraz z przedstawicielem Wykonawcy. Dla potwierdzenia odbioru Wykonawca wystawi dokument kontroli - **Świadectwo odbioru 3.2** w zakresie zgodnym z ust. 4 pkt 4.2 normy PN-EN 10204:2006 oraz z załącznikiem „A” tejże normy.
7. Wraz z dostawą Podzespołów Wykonawca zobowiązany jest przekazać Zamawiającemu dokumentację wymienioną w ust. 2 pkt 3.
8. W celu uzgodnienia terminu wizyty Komisarza Odbiorczego Wykonawca winien kontaktować się bezpośrednio z przedstawicielem Zamawiającego p. tel.
e-mail:
9. Podzespoły zostaną odebrane komisyjnie z udziałem przedstawicieli obu Stron, na podstawie Protokołu odbioru sporządzonego w dwóch egzemplarzach i podpisanego przez Strony. Wzór Protokołu odbioru został zawarty w Załączniku nr 4 do Umowy.
10. Za datę odbioru Podzespołów przyjmuje się datę podpisania przez Strony Protokołu odbioru, bez zastrzeżeń ze strony Zamawiającego.
11. W Protokole odbioru zostaną wskazane numery poszczególnych Podzespołów, jak również usterki i wady fizyczne stwierdzone podczas odbioru. Zostaną również wymienione wszystkie dokumenty przekazane przez Wykonawcę.
12. W sytuacji gdy w trakcie odbioru zostaną ujawnione jakiegokolwiek fizyczne zewnętrzne oznaki dyskwalifikujące Podzespoły, np.: otarcia, pęknięcia, wyżłobienia, wgniecenia, odpryski, ubytki materiału, wżery, nalepy lub gdy Wykonawca nie przekaze Zamawiającemu wszystkich dokumentów, Zamawiający nie będzie zobowiązany do odbioru Podzespołów aż do czasu wypełnienia przez Wykonawcę wszystkich zobowiązań. Sytuacje, o których mowa powyżej, nie powodują wydłużenia terminu realizacji Umowy.
13. Strony ustalają, że we wszystkich sprawach związanych z niniejszą Umową kontaktować się będą wyłącznie z osobami sprawującymi nadzór nad realizacją Umowy:
 - 1) ze strony Wykonawcy - P. - tel. - e-mail -
 - 2) ze strony Zamawiającego - P. - tel. - e-mail -
14. Zmiana osób, o których mowa w ust. 13. nie wymaga sporządzenia aneksu do Umowy, a jedynie powiadomienia o tym fakcie drugą Stronę, w terminie trzech dni od ich zmiany, pisemnie lub za pośrednictwem poczty e-mail.

§ 6.

Ogólne warunki gwarancji

1. Wykonawca udziela Zamawiającemu **24 – miesięcznej** gwarancji na dostarczone Podzespoły i ponosi pełną odpowiedzialność za uszkodzenia i następstwa uszkodzenia pojazdów kolejowych, a także za skutki zdarzeń, w których uczestniczyły pojazdy kolejowe, w wyniku zastosowania nieprawidłowych Podzespołów.
2. Odpowiedzialność gwarancyjna polega na usunięciu wad przez Wykonawcę na jego koszt lub pokryciu przez niego udokumentowanych kosztów poniesionych przez Zamawiającego z tytułu usunięcia wad we własnym zakresie lub zleconych innemu Wykonawcy.
3. Zasady gwarancji:
 - 1) gwarancja rozpoczyna się od następnego dnia po podpisaniu Protokołu odbioru Podzespołów bez zastrzeżeń ze strony Zamawiającego;
 - 2) gwarancja obejmuje ukryte wady zastosowanych materiałów, rozumiane jako nieprawidłowość w wykonaniu procesów naprawczych niemożliwych do stwierdzenia podczas odbioru komisarycznego Podzespołów, z uwagi na brak dostępu umożliwiającego organoleptyczne ich stwierdzenie. Dotyczy to sytuacji, w której stwierdzenie wady ukrytej możliwe jest dopiero podczas szczegółowej weryfikacji na specjalistycznych stanowiskach;
 - 3) gwarancja ulega wydłużeniu o czas wyłączenia z eksploatacji pojazdu kolejowego spowodowany wystąpieniem wad w okresie gwarancji po wykonanej naprawie;
 - 4) gwarancja obejmuje wymianę części Podzespołów, robociznę, transport itp.

4. Gwarancja nie obejmuje uszkodzeń:
 - 1) zwykłego zużycia, wynikającego z eksploatacyjnego użytkowania Podzespołów;
 - 2) powstałych na skutek działania czynników zewnętrznych takich jak: kamienie, żwir itp.;
 - 3) będących wynikiem niewłaściwej eksploatacji lub naprawy przez nieupoważnione osoby z wyjątkiem napraw wykonanych w ramach wykonania zastępczego, o których mowa w ust. 2;
 - 4) powstałych w wyniku wypadków kolejowych, powstałych bez winy Wykonawcy.
5. W przypadku ujawnienia przez Zamawiającego w okresie gwarancyjnym nieprawidłowego działania pojazdu kolejowego lub wad ukrytych powstałych w okresie gwarancyjnym stwierdzonych po jego upływie, Zamawiający złoży reklamację drogą elektroniczną do godziny 13:00 Dnia roboczego. Reklamacja złożona po godzinie 13:00 Dnia roboczego będzie uważana jako złożona dnia następnego.
6. Po zgłoszeniu wady przez Zamawiającego, Wykonawca zobowiązany jest do niezwłocznego podjęcia czynności zmierzających do jej usunięcia po jej zgłoszeniu przez Zamawiającego.
7. Usunięcie wady (lub odpowiednio elementów wadliwych oraz elementów mogących mieć związek przyczynowy z występującą wadą) powinno nastąpić niezwłocznie, nie później niż w terminie 7 dni – w przypadku usuwania wady, licząc od dnia zgłoszenia wady przez Zamawiającego chyba, że Strony ustalą pisemnie inny termin wykonania.
8. W przypadku nieusunięcia przez Wykonawcę wad, w terminie określonym w ust. 7, Zamawiający będzie uprawniony według swojego wyboru do usunięcia przedmiotowych wad we własnym zakresie, zlecenia ich usunięcia innemu podmiotowi, bez zgody Wykonawcy na jego koszt i ryzyko, które obejmują m.in.: koszty materiałowe, robociznę oraz narzuty wykonawcy zastępczego. Koszty, o których mowa wyżej, poniesione przez Zamawiającego Wykonawca zobowiązuje się uregulować w terminie 14 dni od daty doręczenia faktury.
9. Gwarancja nie obejmuje roszczeń z tytułu wad powstałych:
 - 1) na skutek nieprawidłowej obsługi lub eksploatacji niezgodnej z DTR lub DSU;
 - 2) na skutek zachowania osób trzecich,
 - 3) powstała na skutek samowolnego dokonania przez osoby nieupoważnione napraw, przeróbek i zmian konstrukcyjnych, z wyjątkiem napraw wykonanych w ramach wykonania zastępczego, o których mowa w ust. 2;
 - 4) wskutek aktów wandalizmu i wypadków, za wyjątkiem wypadków, do których doszło w wyniku wad Podzespołów, powstałych w okresie gwarancyjnym lub rękojmi.
10. Do biegu terminu gwarancji w przypadku wystąpienia wad zastosowanie znajdzie art. 581 Kodeksu cywilnego.
11. Zamawiający może wykonywać uprawnienia z tytułu rękojmi za wady niezależnie od uprawnień wynikających z gwarancji. Okres rękojmi jest równy okresowi gwarancji.
12. Do przysługującej rękojmi zastosowanie znajdą odpowiednie przepisy Kodeksu cywilnego.

§ 7.

Kary umowne

1. Wykonawca zapłaci Zamawiającemu karę umowną w wysokości 250,00 netto PLN:
 - 1) za każdy rozpoczęty dzień opóźnienia terminu realizacji Umowy, o którym mowa w § 3 ust. 1;
 - 2) opóźnienia w usunięciu wad w okresie gwarancji w stosunku do terminu określonego w § 6 ust. 7.
2. Za okres postoju pojazdu kolejowego spowodowany wadą Podzespołów albo zdarzeniem, o którym mowa w § 6 ust. 1 w okresie gwarancyjnym, Zamawiający obciąży Wykonawcę karą umowną w wysokości 100,00 PLN za każdy dzień postoju pojazdu.
3. W przypadku rozwiązania Umowy przez Wykonawcę lub przez Zamawiającego, z przyczyn za które odpowiedzialność ponosi Wykonawca - w wysokości 30% wartości netto wynagrodzenia Wykonawcy określonego w § 4 ust. 2.
4. Zamawiający ma prawo potrącenia każdej wymagalnej wierzytelności należnej Zamawiającemu od Wykonawcy z wynagrodzenia przysługującego Wykonawcy na podstawie Umowy.

5. W przypadku, gdy Zamawiający nie skorzysta z prawa, o którym mowa w ust. 4, Wykonawca zobowiązany jest uregulować nałożoną na niego karę w terminie 14 dni od daty otrzymania noty księgowej.
6. Niezależnie od naliczonych kar umownych Zamawiający będzie uprawniony do dochodzenia od Wykonawcy odszkodowania na zasadach ogólnych Kodeksu cywilnego, przewyższającego wysokość zastrzeżonych kar umownych.
7. Zapłata kary umownej nie zwalnia Wykonawcy od obowiązku dalszego wykonywania Umowy.

§ 8.

Zachowanie poufności

1. Strony uzgodniły, że wszelkie informacje uzyskane od drugiej Strony, a także jej przedstawicieli i doradców, w związku z wykonywaniem Umowy, dalej zwane „Informacjami”, będą traktowane jako poufne oraz że nie będą ujawniane w jakikolwiek sposób, w całości bądź w części, bez uprzedniej pisemnej zgody Strony ujawniającej, za wyjątkiem sytuacji przewidzianych w ust. 2.
2. Uwzględniając wszelkie przeciwnie postanowienia tutaj zawarte, każda ze Stron może ujawnić Informacje:
 - 1) swoim doradcom finansowym, prawnym lub technicznym, na warunkach poufności nie mniej wymagających niż te zawarte w niniejszym paragrafie; lub
 - 2) organowi sądowemu bądź jakiegokolwiek organowi administracyjnemu, zgodnie z wymaganiami takiego organu, albo w celu dochodzenia swoich praw; lub
 - 3) na podstawie nakazu administracyjnego lub sądowego, pod warunkiem, że Strona która ma ujawnić Informację niezwłocznie poinformuje drugą Stronę o takim wymogu lub nakazie i zapewni należyłą pomoc drugiej Stronie w jej wysiłkach mających na celu ochronę poufności Informacji; lub
 - 4) których obowiązek ujawnienia wynika z powszechnie obowiązujących przepisów prawa.
- 5) Dla celów Umowy, Informacje nie będą uważane za poufne, jeżeli takie Informacje:
 - 1) stały się powszechnie dostępne w sposób inny niż przez naruszenie Umowy; lub
 - 2) były znane Stronie otrzymującej przed ich przekazaniem przez Stronę ujawniającą; lub
 - 3) zostały wytworzone niezależnie przez Stronę, której nie ujawniono żadnych Informacji poufnych istotnych dla wytworzenia takich nowych Informacji.
3. Zamawiającemu przysługuje prawo ujawnienia bez zgody Wykonawcy treści Umowy w przypadku jej rozwiązania, spowodowanego nie wykonaniem lub nienależyтым wykonaniem umowy przez Wykonawcę, jeśli jest to konieczne dla ograniczenia skutków naruszeń.
4. Strony zobowiązują się, że będą przetwarzać udostępnione dane osobowe jedynie w celu wykonania Umowy.
5. W razie wygaśnięcia lub rozwiązania Umowy, niniejszy paragraf będzie nadal będzie obowiązywać przez okres dwóch lat, chyba że Strony postanowią inaczej.

§ 9.

Ochrona danych osobowych

1. Strony zobowiązują się, że będą przetwarzać udostępnione dane osobowe jedynie w celu wykonania Umowy, zgodnie z ustawą z dnia 10 maja 2018 r. o ochronie danych osobowych (Dz. U. z 2018 r. poz. 1000) oraz Rozporządzeniem Parlamentu Europejskiego i Rady (UE) 2016/679 z dnia 27. 04. 2016 r. w sprawie ochrony osób fizycznych w związku z przetwarzaniem danych osobowych i w sprawie swobodnego przepływu takich danych oraz uchylenia dyrektywy 95/46/WE (ogólne rozporządzenie o ochronie danych).
2. Zamawiający oświadcza, że jest administratorem danych osobowych osób zatrudnionych u Zamawiającego. Zamawiający niniejszą Umową udostępnia Wykonawcy wyłącznie związku i w celu wykonywania praw i obowiązków Stron wynikających lub pozostających w związku z realizacją Umowy dane osobowe: imię nazwisko, telefon służbowy i adres mail, pracowników Zamawiającego

- wyznaczonych przez Zamawiającego do realizacji Umowy, współpracy z Wykonawcą w ramach Umowy lub kontaktu w związku z realizacją umowy. Udostępnienie ma charakter jednorazowy.
3. Wykonawca oświadcza, że jest administratorem danych osobowych osób zatrudnionych u Wykonawcy. Wykonawca niniejszą Umową udostępnia Zamawiającemu wyłącznie w związku i w celu wykonywania praw i obowiązków Stron wynikających lub pozostających w związku z realizacją Umowy dane osobowe: imię nazwisko, telefon służbowy i adres mail, pracowników Wykonawcy wyznaczonych przez Wykonawcę do realizacji przedmiotu Umowy, współpracy z Zamawiającym w ramach umowy lub kontaktu w związku z realizacją Umowy. Udostępnienie ma charakter jednorazowy.
 4. Podmiot udostępniający dane drugiej Stronie oświadcza, że posiada podstawę prawną do udostępnienia danych dla realizacji zawartej Umowy.
 5. W celu uniknięcia wątpliwości, z chwilą udostępnienia danych strona przyjmująca staje się ich administratorem w rozumieniu art. 4 pkt 7 RODO i tym samym w odniesieniu do udostępnionych danych spoczywają na nim wszystkie obowiązki administratora danych osobowych.
 6. Strony zobowiązują się:
 - 1) udzielać sobie wzajemnie wszelkich informacji niezbędnych dla wykazania wywiązywania się ze wszystkich obowiązków określonych w Umowie oraz przepisach prawa, spoczywających na Stronach jako administratorach danych osobowych,
 - 2) w przypadku sporów, roszczeń, skarg związanych z realizacją Umowy na płaszczyźnie ochrony danych osobowych, informować się nawzajem oraz podejmować wszelkie działania, przekazywać dokumenty oraz wykonywać inne czynności, jeżeli będą konieczne do ochrony interesów drugiej Strony,
 - 3) nawzajem informować się, bez uzasadnionej zwłoki, o naruszeniach bezpieczeństwa danych, jeżeli naruszenie to może mieć wpływ na realizację obowiązków przez drugą Stronę lub może skutkować jej odpowiedzialnością.

§ 10.

Postanowienia końcowe

1. W sprawach nieuregulowanych Umową zastosowanie mają przepisy ustawy – Prawo zamówień publicznych i Kodeksu cywilnego.
2. Zamawiający ma prawo odstąpić od Umowy, jeżeli opóźnienie Wykonawcy w stosunku do terminu, o którym mowa w § 3 lub do terminu, o którym mowa w § 6 ust. 7 przekroczy 10 Dni roboczych. Zamawiający może zrealizować prawo do odstąpienia od Umowy w terminie 10 dni od dnia, w którym nastąpiło zdarzenie będące podstawą do odstąpienia.
3. W przypadku wystąpienia sporu na tle Umowy, Strony dołożą wszelkich starań w celu polubownego jego rozstrzygnięcia. W przypadku nieosiągnięcia porozumienia, spór między Stronami zostanie rozstrzygnięty przez sąd powszechny właściwy dla siedziby Zamawiającego.
4. Wszelkie zmiany lub uzupełnienia Umowy wymagają formy pisemnego aneksu pod rygorem nieważności, z zastrzeżeniem § 4 ust. 2 i ust. 10 - zdanie drugie oraz § 5 ust. 14.
5. Strony zgodnie ustalają, że wierzytelności powstałe w wyniku realizacji Umowy nie mogą bez pisemnej zgody POLREGIO sp. z o.o. być przeniesione na osoby trzecie. Jakakolwiek cesja dokonana przez Wykonawcę bez uzyskania takiej pisemnej zgody Zamawiającego stanowić będzie istotne naruszenie postanowień Umowy, a tym samym może stanowić podstawę do jej rozwiązania z przyczyn leżących po stronie Wykonawcy.
6. Żadna ze Stron nie może bez pisemnej zgody drugiej Strony przenieść praw i obowiązków, wynikających z Umowy na osoby trzecie.
7. Zamawiający oświadcza, że posiada status dużego przedsiębiorcy, zgodnie z warunkami określonymi w Załączniku I Rozporządzenia Komisji (UE) nr 651/2014 z dnia 17.06.2014 r. uznającego niektóre rodzaje pomocy za zgodne z rynkiem wewnętrznym w zastosowaniu art. 107 i 108 Traktatu (Dz. Urz. UE L 187 z 26.06.2014, str. 1 z późn. zm).

8. Umowę sporządzono w dwóch jednobrzmiących egzemplarzach, po jednym dla każdej ze Stron.
9. Integralną część Umowy stanowią Załączniki:
 - Nr 1** - Wykaz norm i dokumentacji
 - Nr 2** - Zgoda na otrzymywanie faktur w formie elektronicznej.
 - Nr 3** - Wzór kart pomiarowych dla poszczególnych Podzespołów.
 - Nr 4** - Wzór Protokół odbioru.
 - Nr 5** - Klauzula informacyjna Zamawiającego.

WYKAZ NORM I DOKUMENTACJI**Zadanie nr 1***

1. PN-E-04270:1972 Maszyny elektryczne wirujące prądu stałego. Metody badań.
2. PN-EN 60034-8:2007/A1:2014-11 Maszyny elektryczne wirujące – Część 8: Oznaczenie wprowadzeń i kierunek wirowania (oryg.).
3. PN-EN 60034-1:2011 Maszyny elektryczne wirujące - Część 1: Dane znamionowe i parametry.
4. PN-EN 60034-5:2004/A1:2009 Maszyny elektryczne wirujące -- Część 5: Stopnie ochrony zapewniane przez rozwiązania konstrukcyjne maszyn elektrycznych wirujących (kod IP) – Klasyfikacja.
5. PN-EN 60349-1:2011 Trakcja elektryczna - Elektryczne maszyny wirujące do pojazdów szynowych i drogowych - Część 1: Maszyny inne niż silniki prądu przemiennego zasilane z przekształtników elektronicznych.
6. PN-E-06755-2:2001 Maszyny elektryczne wirujące. Rodzaje i programy badań. Maszyny prądu stałego komutatorowe.
7. PN-E-06851:1996 Maszyny elektryczne wirujące. Szczotki.
8. UIC Przepisy dotyczące wirujących maszyn pojazdów kolejowych i drogowych.
9. Dokumentacja Systemu Utrzymania lokomotywy elektrycznej serii EP07 typu 303 Eb w zakresie silników trakcyjnych EE541M.
10. Dokumentacja Techniczno-Ruchowa modernizowanej lokomotywy elektrycznej typu 303 Eb Nr 303Eb 015910-1 Warunki Techniczne Odbioru po naprawie lokomotyw- elektrycznych serii EP07 typu 303 Eb dla silników trakcyjnych EE541M.

Zadanie nr 2*

1. PN-K-91041:1994/A1:1997 Tabor kolejowy - Koła bosc do zestawów kołowych Wymagania i badania.
2. PN-K-91042:1993 Tabor kolejowy. Obręcze nieobrobione do zestawów kołowych. Wymagania i badania.
3. PN-K-91043:1992 Tabor kolejowy. Koła bosc obrobione do zestawów kołowych.
4. PN-K-91045:2002 Tabor kolejowy. Zestawy kołowe. Wymagania i badania.
5. PN-K-91046:1993 Pojazdy trakcyjne. Osie zestawów kołowych. Wymagania i badania.
6. PN-K-88158:1993 Tabor kolejowy. Osie zestawów kołowych. Nakiełki.
7. PN-K-91032:1991 Tabor kolejowy. Obręcze nieobrobione do zestawów kołowych.
8. PN-K-91033:1975 Tabor kolejowy. Pierścienie zaciskowe do zestawów kołowych.
9. PN-K-91034:1991 Tabor kolejowy. Obręcze obrobione do zestawów kołowych.
10. PN-EN 13261+ A1:2011 Kolejnictwo – Zestawy kołowe i wózki – Osie – Wymagania dotyczące wyrobu.
11. PN-EN 13262+A2:2011 Kolejnictwo – Zestawy kołowe i wózki – Koła – Wymagania dotyczące wyrobu.
12. PN-EN 13715+A1:2011 Kolejnictwo – Zestawy kołowe i wózki – Koła – Zewnętrzne zarysy wieńców kół.
13. PN-H-84027-1:1994 Stal dla kolejnictwa Koła bosc. Gatunki.

14. PN-H-84027-03:1991 Stal dla kolejnictwa. Osie zestawów kołowych do pojazdów szynowych. Gatunki.
15. PN-H-84027-06:1984/Az1:1999 Stal dla kolejnictwa Obręcze do kół pojazdów szynowych. Gatunki.
16. UIC 813 Warunki techniczne na dostawę zestawów kołowych dla taboru trakcyjnego i wagonów. Tolerancje i montaż.
17. Dokumentacja Systemu Utrzymania lokomotywy elektrycznej serii EP07 typu 303 Eb w zakresie zestawów kołowych.
18. Dokumentacja Techniczno-Ruchowa modernizowanej lokomotywy elektrycznej typu 303 Eb - Nr 303Eb 015910-1
19. Warunki Techniczne Odbioru po naprawie lokomotyw- elektrycznych serii EP07 typu 303 Eb dla zestawów kołowych.

ZGODA NA OTRZYMYWANIE FAKTUR W POSTACI ELEKTRONICZNEJ
dotyczących Umowy nr CRU-K/Po/./2020
z dnia2019 r.

POLREGIO sp. z o.o. z siedzibą w Warszawie, ul. Kolejowa 1, 01-217 Warszawa, zarejestrowana w Rejestrze Przedsiębiorców pod numerem 0000031521 Krajowego Rejestru Sądowego, przez Sąd Rejonowy dla Miasta Stołecznego Warszawy w Warszawie XII Wydział Gospodarczy Krajowego Rejestru Sądowego, kapitał zakładowy w wysokości 1 540 606 500,00 zł posiadająca numer NIP 5262557278, REGON 017319719, działająca przez POLREGIO sp. z o.o. **Wielkopolski Zakład w Poznaniu, ul. Kolejowa 5, 60-715 Poznań**, którą reprezentuje:

1.
2.

zwaną dalej **Odbiorcą**

a

.....
zwany/a dalej **Wystawcą**

oświadcza, że zgodnie z art. 106n ustawy z dnia 11 marca 2004 r. o podatku od towarów i usług (t. j. Dz.U. z 2018 r. poz. 2174), Odbiorca akceptuje faktury wystawiane i przesyłane przez Wystawcę w formie elektronicznej.

1. Za e-faktury, korekty e-faktur oraz duplikaty e-faktur uznaje się jedynie te dokumenty, które będą przesłane pocztą elektroniczną w formacie PDF -
z adresu email Wystawcy:

.....

na adres email Odbiorcy:

.....

2. Wiadomości e-mail będą zawierały w tytule słowo „Faktura”.
3. Pliki PDF nie mogą być zabezpieczone hasłem lub podpisane cyfrowo.
4. Wystawca faktury zapewnia autentyczność pochodzenia i integralność jej treści.
5. W jednym pliku PDF może znajdować się jedna faktura lub faktura wraz z załącznikami.
6. Faktury przesyłane w innym formacie niż PDF nie będą akceptowane i będą traktowane, jako niedostarczone.
7. Za datę otrzymania faktury przez Odbiorcę uznaje się moment otrzymania komunikatu potwierdzającego otrzymanie wiadomości e-mail zawierającej fakturę, nadanej automatycznie przez program służący do obsługi poczty elektronicznej.
8. W przypadku zmiany adresu e-mail, z którego będą wysyłane e-faktury, korekty e-faktur i duplikaty e-faktur, Wystawca zobowiązuje się do pisemnego powiadomienia Odbiorcy o nowym adresie.

9. Wystawca i Odbiorca - e-faktury, korekty e-faktur i duplikatów e-faktur - zobowiązują się do ich przechowywania do upływu terminu przedawnienia zobowiązań podatkowych.
10. Odbiorca zobowiązuje się przyjmować wyżej wymienione faktury w formie papierowej, w przypadku, gdy przeszkody techniczne lub formalne uniemożliwią przesyłanie faktur drogą elektroniczną.
11. Strony oświadczają, że niniejsze oświadczenie może zostać wycofane, w następstwie, czego Wystawca faktur traci prawo do wystawiania i przesyłania faktur drogą elektroniczną, począwszy od dnia następnego po otrzymaniu zawiadomienia o wycofaniu akceptacji.

ODBIORCA**WYSTAWCA**

Karty pomiarowe dla poszczególnych Podzespołów

Zadanie nr 1

Karta pomiarowa badanie silnika trakcyjnego na stacji prób

Typ silnika: **EE541M**, Nr fabryczny: Inne:

Napięcie 3000/2V, chłodzenie 99 m³/min, rodzaj pracy S1/S2-60, prąd znamionowy 355/370A, prędkość obrotowa 970/955 obr/min, moc znamionowa przy S1/S2-60: 500/520 kW, masa 4210 kg, maksymalne osłabienie pola wzbudzenia 22%, maksymalna prędkość obrotowa 2390 obr/min. Wykonanie wg PN-E-06001.

Lp.	Parametr	Jednostka	Wymagania	Wynik sprawdzenia	Uwagi
KOMUTATOR					
1	Owalizacja.	mm	Max. 0,04		
2	Średnica powierzchni roboczej.	mm	Min. 410		
3	Głębokość wycięcia izolacji.	mm	1-2		
4	Załamanie działek.	mm/°	0,2/45		
SZCZOTKI					
5	Docisk.	N	24,5-31,5		
6	Wysokość minimalna.	mm	40		
TRZYMADŁA SZCZOTKOWE					
7	Luz szczotka-obsada wzdłuż obwodu komutatora.	mm	0,1-0,2		
8	Luz szczotka-obsada wzdłuż działek komutatora.	mm	0,1-0,3		
9	Odległość obsada-komutator.	mm	1,5-3,0		
MINIMALNA REZYSTANCJA IZOLACJI UZWOJEŃ NA ZIMNO					
10	Uzwojenie wirnika.	MΩ	50		
11	Uzwojenie biegunów głównych.	MΩ	50		
12	Uzwojenie biegunów komutacyjnych i kompensacyjnych.	MΩ	50		
REZYSTANCJA UZWOJEŃ NA ZIMNO					
13	Uzwojenie wirnika k/2p.	Ω	0,0477-0,0583		
14	Uzwojenie biegunów głównych.	Ω	0,0266-0,0326		
15	Uzwojenie biegunów komutacyjnych i kompensacyjnych.	Ω	0,0306-0,0375		
DOPUSZCZALNE PRZYROSTY TEMPERATURY PODCZAS PRÓB NAGRZEWANIA					
16	Uzwojenie wirnika.	K	120		
17	Uzwojenie biegunów głównych.	K	130		
18	Uzwojenie biegunów komutacyjnych i kompensacyjnych.	K	130		
19	Komutator.	K	105		
20	Łożyska.	K	60		
INNE					
21	Maksymalne dopuszczalne niewyważenie wirnika.	gmm/kg	6,5		
22	Próba biegu jałowego (0,5 h dla każdego kierunku wirowania).	-	Spokojna praca łożysk, szczelność łożysk, przyrost temperatury łożysk max. 30°C.		
23	Wytrzymałość mechaniczna wirnika (próba w czasie 2 min. 2990 obr/min).	-	Brak deformacji.		
24	Owalizacja komutatora w stanie nagrzanym.	mm	Max. 0,04		

Lp.	Parametr	Jednostka	Wymagania	Wynik sprawdzenia	Uwagi
PRÓBA KOMUTACJI (czas trwania każdego badania 30 s).					
25	1500 V, 355 A, wzb. 100%, obroty w prawo.	-	1%		
	1500 V, 355 A, wzb. 100%, obroty w lewo.	-	1%		
	1800 V, 355 A, wzb. 22%, obroty w prawo.	-	2		
	1800 V, 355 A, wzb. 22%, obroty w lewo.	-	2		
	1800 V, 600 A, wzb. 22%, obroty w prawo.	-	2		
	1800 V, 600 A, wzb. 22%, obroty w lewo.	-	2		
	2390 1/min, 1800 V, wzb. 22%, obroty w prawo.	-	2		
	2390 1/min, 1800 V, wzb. 22%, obroty w lewo.	-	2		
WYTRZYMAŁOŚĆ ELEKTRYCZNA IZOLACJI					
26	8750 V, 50 Hz, 60 s (po przezwojeniu całkowitym stojana lub wirnika).	-	Bez przebić i przeskoków.		
	6560 V, 50 Hz, 60 s (po przezwojeniu częściowym stojana).	-	Bez przebić i przeskoków.		
CHARAKTERYSTYKA PRĘDKOŚCI OBROTOWEJ.					
1500 V, wzbudzenie 100%, obroty w prawo					
27	600 A	Obr/min	825		± 3%
	450 A		905		
	370 A		955		
	265 A		1063		
	150 A		1350		
1500 V, wzbudzenie 100%, obroty w lewo					
28	600 A	Obr/min	825		± 3%
	450 A		905		
	370 A		955		
	265 A		1063		
	150 A		1350		
1500 V, wzbudzenie 22%, obroty w prawo					
29	600 A	Obr/min	1440		± 4%
	500 A		1630		
	420 A		1835		
	370 A		2025		
	320 A		2275		
1500 V, wzbudzenie 22%, obroty w lewo					
30	600 A	Obr/min	1440		± 4%
	500 A		1630		
	420 A		1835		
	370 A		2025		
	320 A		2275		
Uwaga: dla silników pracujących w parze charakterystyki mogą się różnić maksymalnie ± 1,5%					

Typ lokomotywy:		Numer lokomotywy:			
Pomiaru dokonał		Kierownik KJ		Komisarz Odbiorczy	
Data		Data		Data	
Podpis		Podpis		Podpis	

Zestaw kołowy

Karta prób i pomiarów

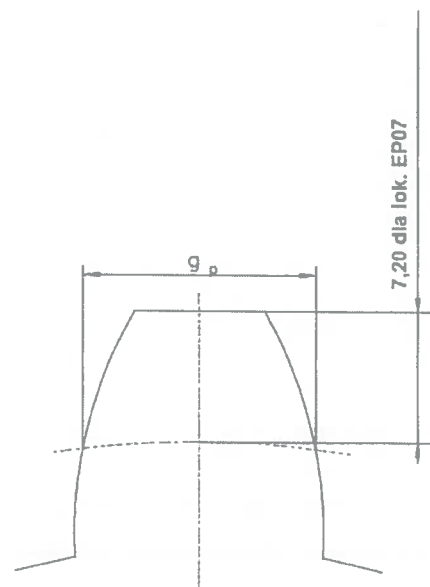
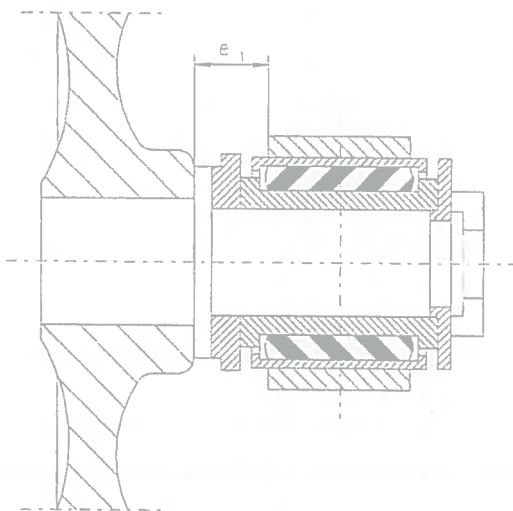
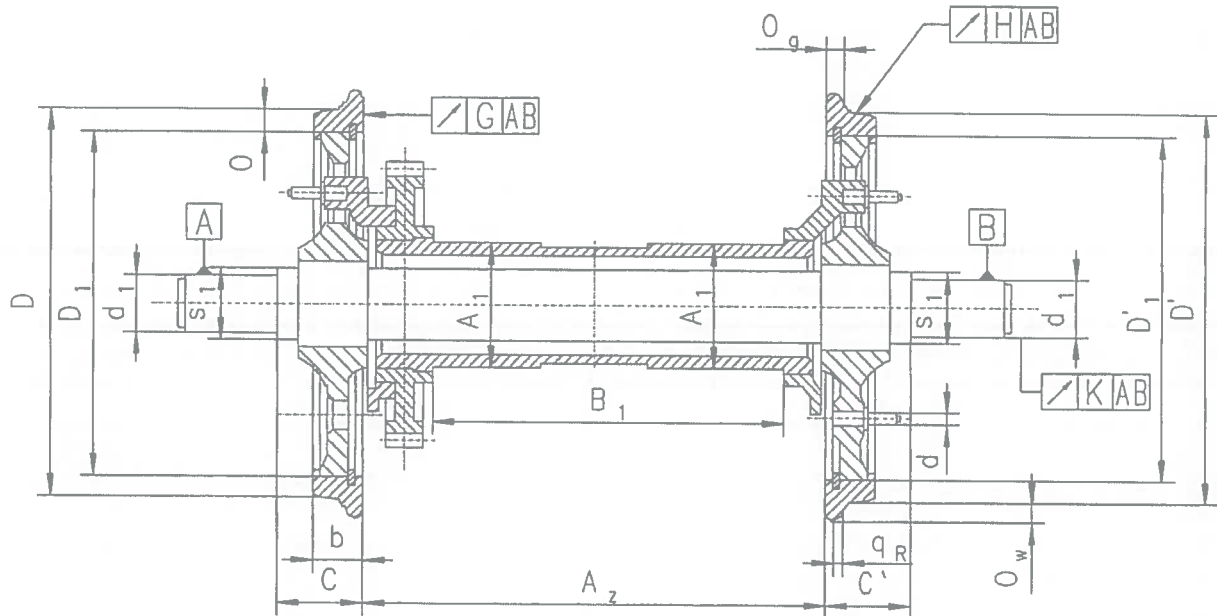

D – średnica koła po lewej stronie zestawu kołowego
 D' – średnica koła po prawej stronie zestawu kołowego

Siła włączania	[kN]	Oporność elektryczna [Ω]
oś/koło z obręczą	1127 - 1568	0,01



Przewozy Regionalne

Dokumentacja Systemu Utrzymania

DSU-EP07 0130-1

Strona

125/191

Opracował 2012-10

ZNLE Gliwice S.A.

Arkusz

LOKOMOTYWA ELEKTRYCZNA EP07

Załącznik

11/N [2/4]

Lp	Określenie pomiaru	Oznaczenie	Jednostka	Wielkość konstrukcyjna P5	Wielkość naprawcza P4	Strona		Uwagi
						Lewa	Prawa	
1	Czopy osiowe		[mm]					
	- średnica	d₁		160 ^{+0,068} _{+0,043}	160 ^{+0,068} _{+0,043}			
	- stożkowość	-		≤ 0,015	≤ 0,015			
	- owalność	-		≤ 0,015	≤ 0,015			
	- bicie promieniowe	K		≤ 0,05	≤ 0,08			
	- średnice czopów pod labirynty	S₁	182 ^{+0,168} _{+0,122}	182 ^{+0,212} _{+0,160}				
2	Okręgi toczne							
	- średnica	D, D'	1250 ⁺¹ ₋₁	≥ 1190			*)	
	- bicie promieniowe	H	≤ 0,5	≤ 0,5				
	- różnica średnic okręgów tocznych w jednym zestawie	 D-D' 	≤ 0,5	≤ 0,5				
3	Obręcze							
	- szerokość wieńca koła bosego	b1	104 ^{+0,5} ₀	96,5 ^{****}			****)	
	- bicie boczne płaszczyzn obręczy	G	≤ 0,4	≤ 0,8				
	- grubość obręczy	o	75 ⁺⁵ ₋₁	≥ 45			****)	
	- szerokość obręczy	b	140 ⁺¹ ₀	140 ⁺¹ ₋₂				
	- średnica koła bosego	D1	1100 ⁰ _{-0,15}	≥ 1094				
	- odległość między wewn. płaszczyznami obręczy	A_z	1360 ⁺² ₀	1360 ⁺² ₀				
	- wysokość obrzeża	o_w	28,0 ^{+0,5} _{-0,5}	28,0 ^{+0,5} _{-0,5}			*)	
	- grubość obrzeża	o_g	32,5 ^{+0,5} ₀	32,5 ^{+0,5} ₀			*)	
	- stromość obrzeża	q_r	10,8 ^{+0,2} _{-0,3}	10,8 ^{+0,2} _{-0,3}			*)	
	- symetria kół względem pionowej osi zestawu	 C-C' 	≤ 1	≤ 1				
4	Koło zębate - grubość zęba	g_p	[mm]	15,355 ^{-0,240} _{-0,440}	≥ 11,5			
5	Pomiar koła zębatego przez	9 zębów	[mm]	311,111 ^{-0,226} _{-0,414}	---			****)
6	Średnica sworznia napędowego koła bosego	d	[mm]	60 ^{+0,018} _{-0,012}	60 ^{+0,018} _{-0,012}			
7	Odległość cięgła napędowego od piasty koła bosego	e₁	[mm]	32,5	32,5 ± 3,5			
8	Wynik badania defektoskopowego							

*) dopuszczalna różnica średnic kół: - w wózku ≤ 2 mm, - między wózkami ≤ 5,

**) dopuszcza się sprawdzenie profilu szablonem.

****) pomiar obowiązuje dla nowych kół zębatach

*****) pomiar suwmiarką

*****) po wymianie obręczy obowiązuje wymiar konstrukcyjny

Zarys zewnętrzny obręczy: S1002/h28/e32,5/6,7% wg PN-EN 13715:2008

Pomiar luzów na wale drążonym

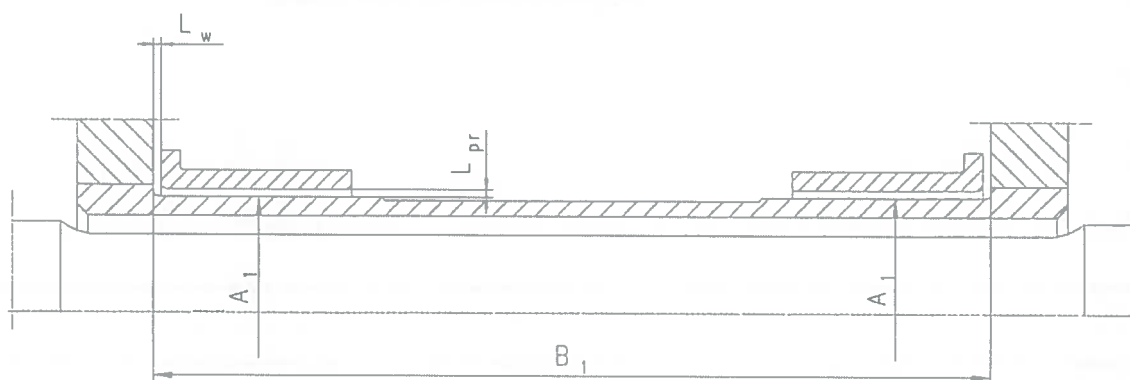

	Wielkość konstrukcyjna [mm]		Wielkość naprawcza [mm]		Wielkość rzeczywista [mm]			
					Nr zestawu kołowego			
					P4	P5	1	2
Luz promienio- wy L_{pr} *)	0,40 ÷ 0,85	str. koła zębate go	0,50 ÷ 1,00	0,40 ÷ 0,85				
		str. prze- ciwna	0,50 ÷ 1,00	0,40 ÷ 0,85				
Luz wzdłużny L_w	1,55 ÷ 3,65		1,55 ÷ 6,00	1,55 ÷ 3,65				
Nr silnika								
					Strona lewa		Strona prawa	
A_1	$305_{-0,05}^0$		305_{-4}^0	305_{-2}^0				
B_1	$991_{-0,25}^{+0,45}$		$991_{-0,25}^{+5}$	$991_{-0,25}^{+2,5}$				

*) L_{pr} – różnica średnic panewki i wału drążonego

Typ lokomotywy:.....

Numer lokomotywy:.....

Zdający

Kierownik KJ

Komisarz Odbiorczy

Data

Data

Data

Podpis

Podpis

Podpis

 Przewozy Regionalne	Dokumentacja Systemu Utrzymania		DSU-EP07 0130-1	Strona	127/191
	Opracował	2012-10	ZNLE Gliwice S.A.	Arkusz	
	LOKOMOTYWA ELEKTRYCZNA EP07			Załącznik	11/N [4/4]

Badanie defektoskopowe osi

Oś zestawu wg rysunku

Nr fabryczny

Rok produkcji

Dane przyrządu kontrolnego:				
Typ	Nr fabryczny/rok produkcji	Głowice / nr		
Wzmocnienie	Impuls	Metody		
Wynik badania defektoskopowego				
Uprawniony do badań				
Imię i nazwisko	Symbol uprawnień	Nr uprawnień wg PN-EN 473 data wydania	Data	Podpis

PROTOKÓŁ ODBIORU

spisany w dniu 2020 r. w Lesznie

i dotyczy odbioru 3 sztuk silników trakcyjnych EE541M/4 sztuk zestawów kołowych*

Strona odbierająca: POLREGIO sp. z o.o. Wielkopolski Zakład w Poznaniu ul. Kolejowa 5, 60-715 Poznań.

reprezentowana przez

Strona przekazująca:

reprezentowana przez

1. Podstawą przekazania odbioru silników trakcyjnych/zestawów kołowych* (dalej Podzespoły) jest Umowa nr CRU-K-Po/.../2020 z dnia2020.

2. Strona odbierająca potwierdza przyjęcie:

silnik trakcyjny numer*

silnik trakcyjny numer

silnik trakcyjny numer

zestaw kołowy numer*

zestaw kołowy numer

zestaw kołowy numer

zestaw kołowy numer

3. Wraz z Podzespołami przekazano n/w dokumentację:

.....
.....
.....

4. W trakcie przekazania stwierdzono wady / nie stwierdzono wad** Podzespołów, które uniemożliwiają ich odbiór .

5. W związku z powyższym Strona odbierająca oświadcza, że odbiera / nie odbiera** Podzespoły/ów w stanie dostarczonym przez Stronę przekazującą.

6. Nieprawidłowości zgłoszone przez Stronę odbierającą***:

.....
.....
.....
.....

7. Uwagi do treści Protokołu odbioru Podzespołów:

.....

.....

.....

Protokół sporządzono w dwóch jednobrzmiących egzemplarzach.

.....

.....

.....

(Strona przekazująca)

.....

(Strona odbierająca)

* w zależności od Zadania

** niepotrzebne skreślić

*** wypełnić w przypadku odmowy przyjęcia Podzespołów

KLAUZULA INFORMACYJNA ZAMAWIAJĄCEGO

1. Administratorem danych osobowych osób uprawnionych do zawarcia Umowy oraz wskazanych do kontaktu jest POLREGIO sp. z o.o. z siedzibą w Warszawie, ul. Kolejowa 1, 01-217 Warszawa, e-mail: info@p-r.com.pl
2. Kontakt z inspektorem ochrony danych jest możliwy korespondencyjnie na adres wskazany w pkt 1 oraz na adres e-mail: iod@p-r.com.pl
3. Dane osobowe będą przetwarzane w celu realizacji umowy, a także – w zakresie prawnie usprawiedliwionego interesu administratora – w celu ustalenia, dochodzenia lub obrony przed roszczeniami z umowy, na podstawie odpowiednio art. 6 ust. 1 lit. b oraz art. 6 ust. 1 lit. f Rozporządzenia Parlamentu Europejskiego i Rady (UE) 2016/679 z dnia 27 kwietnia 2016 roku, w sprawie ochrony osób fizycznych w związku z przetwarzaniem danych osobowych i w sprawie swobodnego przepływu takich danych oraz uchylenia dyrektywy 95/46/WE.
4. Dane osobowe mogą być udostępniane podmiotom współpracującym z administratorem na podstawie zawartych umów, zgodnie z obowiązującymi przepisami prawa w zakresie ochrony danych osobowych.
5. Osobie, której dane dotyczą przysługuje prawo żądania dostępu do swoich danych osobowych, ich sprostowania, usunięcia lub ograniczenia przetwarzania oraz przenoszenia danych.
6. Dane osobowe będą przechowywane przez okres niezbędny do realizacji umowy, a także przez okres przedawnienia roszczeń z umowy.
7. Osobie, której dane dotyczą przysługuje prawo wniesienia skargi do Prezesa Urzędu Ochrony Danych Osobowych.
8. Podanie danych jest dobrowolne, lecz niezbędne do zawarcia i wykonywania umowy.
9. Dane osobowe nie będą podlegały profilowaniu.
10. Dane osobowe mogą być transferowane do państw trzecich w oparciu o postanowienia Privacy Shield UE- USA do Google Inc.