

WU'Y_gd`cUWUW





NUgfnY YbJYcXbc bJYi dfUk bJY

Ö[\~{ ^) æ&æææ • dprzeznaczona , ^y &} aÅ [Å\5, Å f|{ æ: b^&@ Y: ^•d aÅ •[à^Å &^•ç æ: &^ przy uwalnianiu ~ , ã: a} ^&@ æ æ^!5, Å^ à^ç • b &^ Å Å • d` \&b Å ~•: Åæ [:] æ Å Å Å! : ã: ^) æ æ Å tecnologia KONE æ ~•: Å^ Å å][, aà} a Å! : ^•:\ [] ^.

NUgfnY YbJYcXbc bJY]i ghUM]

Q • d æ Å Å b [\~{ ^) æ&æ Å Å *5] ^ Å [* Å Å a Å! : ^] æ æ æ Å å å å * æ Å å • æ ~ Å: ^ & ^ , a c * [] æ ~! : ã: ^) a .

C; F5B=7N9B=9`C8DCK-98N=5 @BC 7=

KONE : æ d: ^* æ [a a Å! æ æ Å [Å { æ Å Å! | a` \ & a Å æ ^ & @ Å] a 5, Å ^•c.] ~ b & & Å Å { Å [\~{ ^) & a à^: Å & ^ } a b: ^ & @ f|{ æ Å æ P O Å Y U U Y O O Å Z O Y C E U V O Å Å Y T Å O U S W T O P O O Å P O Å T U O Å O Y U U Y U O O T Å O U Å O Y C E U C E O R C S W O Å U U U Z O Z O , Y Y U C E P Y O P Å S W O Å S U Y V Y O P , V U Å U C E U Å Y O Z Y Å U Q Å U U U O M S W M Å U U O O Y C S C O R C Å U V U M S O R C Å U U U Z O O C E Y Å S W O Å Z C E U V U U Y C E Å U U O O R C S P Y O P Å S W O R O S U O Q Å S W O Å T C E Å S W O Å V Y V Y O P Å C E U W P S 3 Y Å T U Y Y Å P C E O S U Y O R E

KONE P O Å U P U U C R O S O R S U S Y O S Å J O U U Y O O Z O E S P U O Å Y P C O R O R Å Z Å S W O Å Z Y Q Z C E O R Å W Y O O T Å S W O Å Y R C E O P O T Å P O U T C O R Å Z C E Y C E U V Y O P Å Å Y T Å O U S W T O P O O Å K O N E Å P O Å U P U U Q C O P O R Å O U U Y O O Z O E S P U O C Z O Y O Y Å S V O U U Y O Å S W O Å P O Å S W O Å U Z O U O Z O P C E Z C E Y C E U V O Å Y T Å O U S W T O P O O Å S W O Å R O S O S U S Y O S Å P V O U U O V O C O R O Å U V U M S O R C Å W Y V S U Y P C Å O O U O U S W T O P V W O O U Z O Å O U U Y O O Z O E S P U Å Z O C E Y O Å Y Z Y S U Å Z Y Q Z C E O Å Z Å V Y O O T Å S W O Y Y R C E O P O T Å P O U T C O R Å Z C E Y C E U V Y O P Å Å Y T Å O U S W T O P O O E

NbU_]nUgfnY cbY

KONE, MonoSpace®, MiniSpace™, EcoDisc™, TranSys™, Alta™ āKoneXion® æ •: ^•d aÅ } ^ Å æ , ^ Å | : [a` \ 5, Å Å) æ æ Å , æ [, ^ { Å æ d: ^ [] ^ } Å KONE Corporation , Å a | Å! æ @

NUgfnY YbJYdfUk `Ui hcfg_JW

Copyright © 2004 KONE Corporation

Y: ^\ a Å! æ æ Å æ d: ^ [] ^ . æ æ æ: Å b [\~{ ^) æ&æ a Å [^ Å ^ Å [, a] æ æ Å [:] [, •: ^ & @ æ æ Å , Å æ a b [, a \ Å! { a Å, Å æ å [, a \ Å] [•5à, | à Å { æ: [] æ æ } ^ Å : ^ \ a à^: Å & ^ } a b: ^ b Å ^ } ^ b : * [a ^ Å KONE Corporation.

IBGHFI ?7>5`9?GD@C5H57>=

K gh d

>YghY k Ū WUY`Ya `X k[[i `KONE, [fUhi `i `Ya ml

Y a: ^{ ^Ea a a: a: A A^y a a a, [[] ^A A ^a [i ^ A [, ^* [A i: a: ^) a E
O:] a & ^ . c [A a: a: a [a] [A A i a i ^ c a a a SUP O A A A a [& } ^ A a a a a A i [b \ c E i [a \ & a a
{ [] a a A [] . ^ i, a a a a . : ^ . d a a a , a 5, A SUP O A [] , a a b a a & @ [[* a a SUP O A A [y & ^ } a A A
a a [& a E a a A [, [& ^ . } ^ E i: ^ a e } ^ A i a a [a [, a \ a a , a E a i ^ A a: a A } \ & a [] , a a i: ^: A a i ^
] a E

Ibghfi _WUY_gd`cUHUM, &@ a: a A \ j a a A [\ { ^ } a a A ^ d [, } a a a [. a a & a a b i a e A A , a a { E
U j a a a a A A , 5 & @ : & k

- Instru a a [i { a } ^* [A ^ d [, a a a
- Q . d \ & a a [, a } a a a a a a a ^ b ^* [

Q } ^ A [\ { ^ } c A \ j a a a & A a A a a [\ { ^ } a a b A ^ d [, } a a k

- Ö [\ { ^ } a a a a * 5) a
- Ö [\ { ^ } a a a a & @ a : } a
- Q . d \ & a a [] . ^ i, a a a

NU_fYg`jbgfhi _Wj

U i: ^: } a a ^ } a { A a e l e m A [, ^ . : ^ b a . d \ & a a . a a [. a a & ^ A a ~ A [a . a e [, ^ & @ . \ a e 5, ^ A a A
} a } a b A ^ d [, a e A , a a a A a ^ ^ A i [a a A A i: ^] a a \ a a a a A 5 } ^ & @ [, [a 5, A a a a ^ . c] a
] i: ^ i, a a A a a a a a a ^ } \ ^ A [. a a A , a : a } a a a a a i [, a A , a ^ E

Q . d \ & a a [] [a a a a a . a .] 5) a a a a 5 } ^ & @ [5, A , a 5, A . [a [, ^ & @ a a , a [, ^ & @ a [. a a & a } ^ & @
] i: ^: KONE.

Ö , a a SUP O A A i: ^ a e } ^ A i a a ^ d [, } a a a a ^:] a & } ^ A a ^ A A i a e a y , [A ^ d [, a } ^ . Z a a [:] a a A a
: A . d \ & a a [. c] [, a } a A * [a] a A A a A [: , [| a } a A [c) & a } ^* [A ^: \ a a a a A [* y a ^ A ^ . c] a
, A i: ^] a a \ A a , j e & a ^ b A . [] a a a R a [& ^ } a A a a ^ , } a e : A a } . ^ A [| a ^ A ^ i, a A , a ^
. [a a a a] ^ { .



I K 5 ; 5 !
 Q . d \ & a a a [, a } a a ^ A i: ^ & @ , ^ , a } a A a a a A a b & a a ^ A j a a [. c] } a
 , A a a A [d : ^ a ^ A i a a] i a } a } ^ & @ . 5 a .

1.2 NbU_]`XYZb]WY`



Pā`à`:]`ā`ē V^}Á}āÁ, lāāā, āē Āāē ^[\āĀā`:]`ā&^`•c [.Āāē ^`Āāē •:Ā`
 &^`•c [b^: , :*| ā}āĀ! :^•d: ^*āēĀ` [Ā]`~Ā`•d: ^`^` .



U`d: ^`^}ā`: Ā^}Á}āÁ, lāāā, āē Āāē ^[\āĀā`:]`ā&^`•c [.Āāē ^`Āāē •:Ā`
 ā[Ā`ā`āē ^`ĀāēĀ`•5āĀ`āĀ[Ā], āē}^*[Ā`•:\ā`:]`āāē jē}[&ē
 VāāēĀ`•d: ^`^` Āāē ^`Āāē •:Ā`Ā`^: , :*| ā}āĀ! :^•d: ^*āē .



U`d[]`: Ā^}Á}āÁ, lāāā, āē Āāē āē ^Āē { | { āēĀā`ā}[]`āĀ`^`d[, āē āēĀ
 PāĀ! :^•d: ^*āē āēĀ`•d` \āē [Ā]`| , āē āēĀ[Āāē!`^} āē



Wj` āē āē U*5]`āĀ`ā[, ā:~b &Āāē āēĀ` [•c][, āē āēĀ

DEFIB-7 >9:

Y jē &ā`/Ā` , ā` U`[āāĀ`& } āēĀ`āĀ`āē } āē Ā`najača prawo[Ā`•][] , āē āē
 ā , āēĀ` [Ā`ā] , āā: āēĀ`āēĀ` [Ā`•] āēĀ`āĀ`^`d[, āē āē

Ú: ^`āē āēĀ` , ā` Uāā` , āēĀ`Ā`& āēĀ`Ā`ā`Ā`ā` [āē []`c b &ā`āāēĀ` , āĀ` jē &ā`| , āēĀ`
 ~: ^`~`āĀ`ā`{ }^Ā` [c ā`ā`:]`āĀ`Ā` { āĀ` [q \y`Āāē & [Ē`āāā`!& ^` [Ē

ÚāēĀ`āē!`^} āē Pā`à`:]`ā&`} āēĀ`c āēĀ`ā`ā`Ā`āē āē! , āĀ` [d: ^`ā`b Ā` [[&ĀĀ` , } d: Ē

W`:\ā`:]`ā` Ú`c āēĀ`Ā`Ā`Ā`ā`:]`ā&`} āēĀ`•[] āēĀ` , ā`Ā`•Ā`!āēĀ` [] āēĀ`āĀ`
 }ā` [|āē

Q`āē b & U`[āāĀ`& } āēĀ`āĀ`āē } āēĀ`!`~b &ā`ā[] , āā: āēĀ` [Ā`ā] [Ā`dē
 , ^`c āē: āēĀ` [] āēĀ` { ā`•: & āēĀ`āē } \`Ā` , ā5, Ē

U!`āē āēĀ` [] , āē: &ā` Osoba fizyczna lub prawna¹⁾ , \āēĀ` []`~b &`^` } [&ā`]`•^! , āēĀ`Ā`Ā`
 \ []`•^! , āēb upoważnienia , jē &ā`āēĀ`āēĀ`āēĀ` [!ā`] āēĀ` ^`Ā` []`^` d`&@
 konserwatorów; zwana dalej firmą konserwacyjną.

Ó: ~} [&ā`]`•^! , āēĀ`^` Y`•: ^`•d āĀ`ā`ā`ā`ā` } [&ā` { āē [, āēĀ` , i]`•^` &`•: &^` } āēĀ`etc.)
 { āēĀ`āēĀ`Ā`Ā`:]`ā&`} ^`Ā`āē āēĀ` , ^`Ā` } \āē } [, āēĀ` , ā`Ā` [: āē [&^`]`āĀ` []`āē` .

Rā` [•d āē [c`ā[, āē āē Pā`āē } ^`Ā`!āēĀ`Ā`c`āēĀ` [Ā` &ā`ā`~`Ā` [, āēĀ`^` } ,
 :Ā`~`[\ā`ā` []`^`] &āē āēĀ` } { āēĀ`&@āē } ^`āē [, āēĀ`!`^`
 [!`āēĀ` jēā`^`Ē

Pāē!āē āē Y` { āēĀ`āĀ`āē!āē āēĀ`āēĀ`ā`~`^`c &ā`Ā`^`^` d , Ā` , ā`Ē

**W: ā`:]`ā&^`•c āēS[[]`^`c , \āēĀ`Ā`Ā`ā`ā` , āēĀ`Ā` [Ā`: ā`:]`āēĀ`:]`ā&^`•c āēĀ` [ā`ā`
 :Ā`!`ā`c , Ā` , ā[, Ā` (95/16/EC-Annex IV).**

S[[]`^`c } ^`Ā` []`•^! , āē! Y`^` : } āē []`āē [āē [ā[] , āā} āĀ`!`•:\ []`āē [āēĀ`!` { ^` ISO 9000) ,
 { āēĀ` , āēĀ`āēĀ`Ā`c`y`Ā`ā`ā`~`Ā` [, āēĀ`^` } āēĀ` []`āē []`āē
 , Ā`ā[] , āā} āĀ`•d` \āēĀ`•} āēĀ`āēĀ`āēĀ`!`āē āēĀ` [] , āē: &ā`
 \ []`•^! , āēb ĀēĀ`Ā`Ā`:]`ā&`} āĀ`^` []`^` , āēĀ`^` { āēĀ`Ā`^` } [&ā`
 \ []`•^! , āēĀ`Ē

¹⁾ w tym również jednostki organizacyjne niebędące osobami prawnymi, którym ustawa przyznaje zdolność prawną (np. spółki jawne, cywilne)

1.6 'GYfk jg'?CB9



- KONE ǎǎ [ǎ:] [ǎ' &') ǎǎ , ǎ5, ǎǎ \ǎǎ ǎǎ ǎǎ] : ^ǎǎ [: ~ { ǎ } ǎǎ ^ { ǎǎ ǎǎ [] • ^ǎ , ǎǎ ǎǎ ^ & @ǎǎ , ǎ5, ǎǎ SUP ÒÈ
 KONE ǎǎ • c : ǎǎ * ǎǎ [, ǎǎ ǎǎ ǎǎ] c { ǎǎ ǎǎ ǎǎ } \ & ǎǎ [, ǎǎ ǎǎ ^] [• ǎǎ ^] ǎǎ [] : ^ : K
- , ^ [] : ~ ǎǎ ǎǎ ǎǎ : ^ ǎǎ : ǎǎ • ǎǎ ǎǎ ^ & @ǎǎ ǎǎ [, [& ^ } ǎǎ : ǎǎ & @ [] [* ǎǎ
 - } ǎǎ • ǎǎ ^ ǎǎ [: , ǎǎ ǎǎ [, ^ & @ǎǎ ^ ǎǎ ǎǎ & @ ǎǎ ǎǎ [] • ^ǎ , ǎǎ ǎǎ
 - [^] , ǎǎ ǎǎ [• ǎǎ [, ǎǎ ^ & @ǎǎ [] c { ǎǎ [, ǎǎ ^ & @program5, ǎǎ [] • ^ǎ , ǎǎ ǎǎ
 - • : \ [^] ǎǎ ǎǎ * ǎǎ [, ǎǎ ^ & @ǎǎ [^ ǎǎ ǎǎ } ǎǎ ǎǎ , ǎǎ ^] ǎǎ & @ǎǎ ǎǎ ǎǎ ǎǎ } & ǎǎ [ǎǎ : ǎǎ ǎǎ * [ǎǎ [d : ^ ǎǎ & @
 - d [• ǎǎ & ^] ǎǎ ǎǎ , ǎǎ ǎǎ ǎǎ ^ * [ǎǎ ^] ǎǎ ǎǎ ǎǎ ǎǎ ^ { ǎǎ ǎǎ ǎǎ ǎǎ : ǎǎ [ǎǎ] [& ǎǎ ^] [• ǎǎ ^] ǎǎ ǎǎ
 - ǎǎ ǎǎ ǎǎ] : ^ǎ , ǎǎ ǎǎ ǎǎ ǎǎ [: ǎǎ { ^ ǎǎ :] ǎǎ ^ • ǎǎ ǎǎ
 - àǎ ǎǎ ǎǎ [ǎǎ , ǎǎ ǎǎ : & ^ * 5] ^ & @ǎǎ [^ & ǎǎ } & @ǎǎ ^ { ǎǎ ǎǎ & @ǎǎ } ^ & @ǎǎ [] [• ǎǎ ^] ǎǎ
 - : , ǎǎ ǎǎ ǎǎ , ǎǎ ǎǎ ǎǎ ^ & ǎǎ } ^ ǎǎ ^ { ǎǎ ǎǎ ǎǎ ǎǎ } \ ^ ǎǎ ǎǎ ǎǎ [& ǎǎ ǎǎ] [• ǎǎ ǎǎ * [ǎǎ ^ d [, ǎǎ ǎǎ
 - , ǎǎ & ^] ǎǎ • ǎǎ * ǎǎ SUP ÒÈ SUP VO SV ǎǎ ǎǎ [ǎǎ : ǎǎ ^ ǎǎ ǎǎ [ǎǎ ǎǎ ǎǎ { ǎǎ } ǎǎ * [ǎǎ] ǎǎ

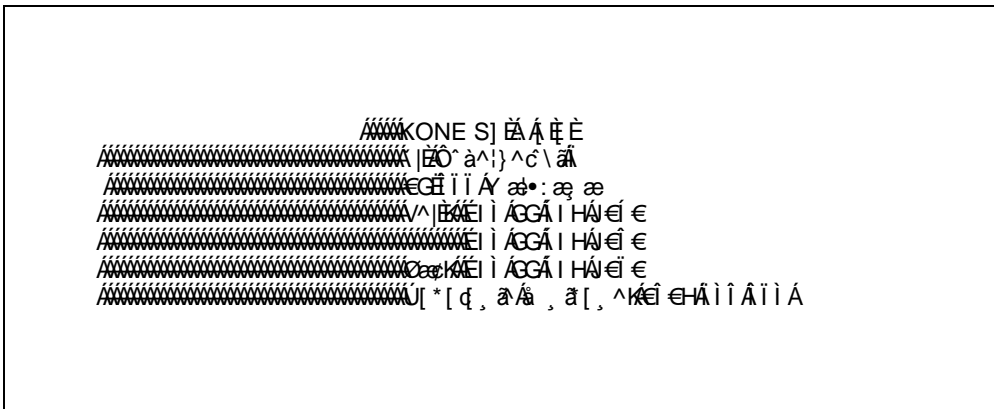

Qǎ { { ǎǎ ǎǎ ǎǎ [] ǎǎ c ǎǎ [* ǎǎ ǎǎ , } ǎǎ ǎǎ ^ : ~ \ ǎǎ ǎǎ ǎǎ d { } ǎǎ ǎǎ ^ ǎǎ , ^ ǎǎ SUP Ò www.kone.com

1.7 **`Cd]g`X k] i**

a) ``8 k]]n'a Ugmbck b]

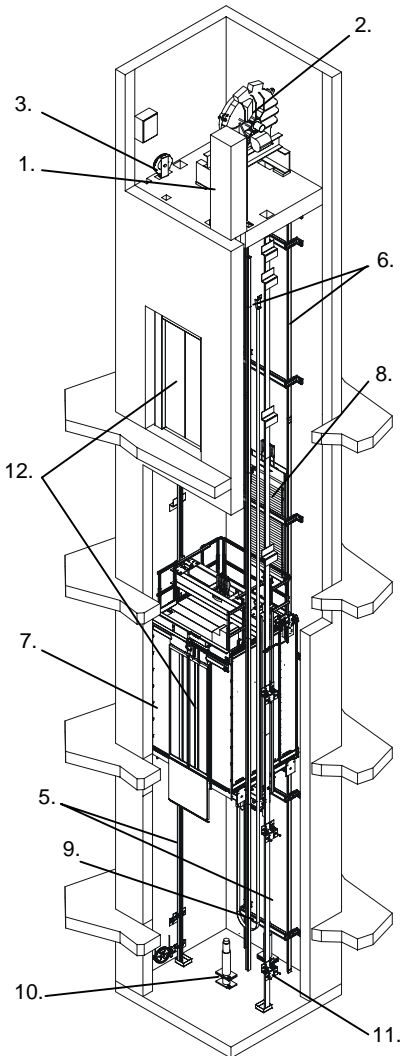

1. Áæ^|Ác`| , ææ
2. Áz^•] 5]Á æ à[, ^
3. Á*!ææ }ãÁ! à\ &a
4. Áq^Á] ^
5. Á! , ææ}æ^Áæq[, ^
6. Áp[, ææ}æ^
Á]! : ^&q , æ[, e
7. Áæqæ
8. Á! : ^&q , ææ
9. Áæ^|Á , æ[, ^
10. Áâ! : æææq owe
11. Áâ! : ææprzeciwwagowe
12. Á! : , a

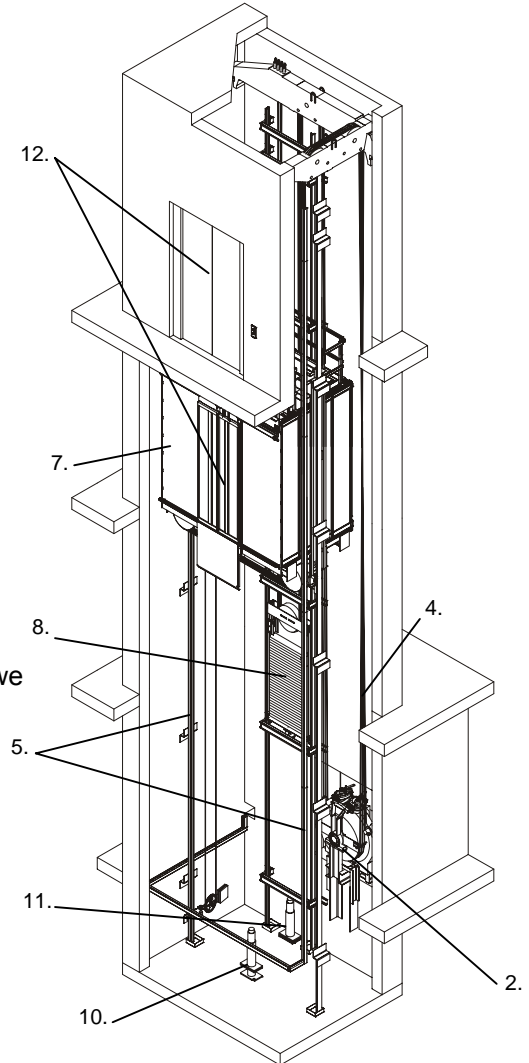

Powyższe rysunki przedstawiają dźwigi z maszynownią górną lub boczną. Na stronie FH przedstawiono wszystkie możliwości położenia maszynowni. Pasażerowie kierujący ruchem kabiny dźwigu używają przycisków umieszczonych w kabinie dźwigu i na przystankach. Przyciski są podłączone do panela sterowania, gdzie znajduje się system sterujący pracą dźwigu.

Á
 Gdy system sterowania zarejestruje wezwanie ze strony pasażera, kabina przemieści się , Á[áæ^ { kierunku wzdłuż prowadnic.Á

Kabina jest połączona z przeciwwagą za pomocą lin nośnych przechodzących przez koło cierne / zespół napędowy. Niebezpieczeństwo zerwania się lin nośnych jest minimalne, pod warunkiem, że ich stan à : à Á monitorowany zgodnie z instrukcjami konserwacji.Á

Gdy następuje obrót zespołu napędowego i koła cierne, kabina i przeciwwaga odpowiednio przesuwają sięÉ

Zespół napędowy i panel sterowania są umieszczone w zamkniętej maszynowni. Jeśli użytkownik planuje dokonać jakichkolwiek zmian konstrukcyjnych w dźwigu, prosimy upewnić się w firmie KONE, że takie zmiany są dozwolone.

8 k][]'nia Uggnbck b] (k Uf]Ublmidcûc Yb]Ua Uggnbck b])

T æ: ^}[, } æ&: • d Á [y [] æb • d Á [] æa Á: ^ à ^{ Á , a ~ ÉÜ • ~ } \ æ [] æ ^ b Á : ^ a • cæ æb Á [* | a [, [Á] ^ { [] a [8 a Z Á ~ } \ c Á æ: ^ } æ Á ^ d [, } æ æb • d ~ \ & b Á æ æ c Á Á { Á [\ { ^ } & a Á a } [• : Á a Á Á • : ^ • É d æ @ c] 5, É

MUgnnbck b]UbUX'gnnVi 'X k][i !' [OEbU (fmd'PT!, BT!]GT!)`

'MUgnnbck b]UcVc_'gnnVi 'X k][i , '[OEbU 'VcWbU(fmd'PS!, BS!]'GS!)

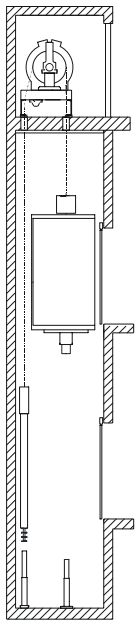

**KONE MiniSpace™
KONE FURE #2 æ#3**

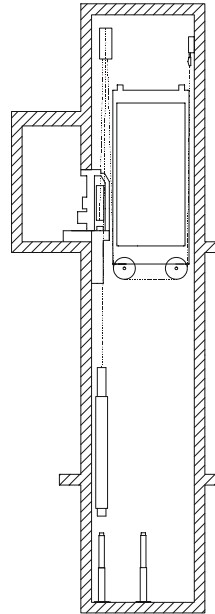

KONE MiniSpace™

MUgnnbck b]UcVc_'gnnVi 'X k][i žXc`bU VcWbU(fmd'PU!, BU!]GU!)

MUgnnbck b]Udcb] Y'gnnVi 'X k][i ž fmd'PU!, BU!]GU!)

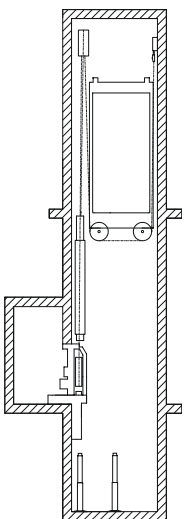

KONE MiniSpace™

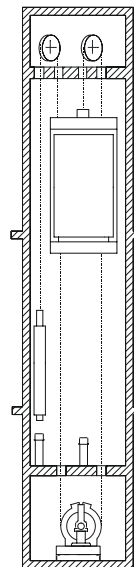

KONE MiniSpace™

c) 8 K KONE TRANSYS™ (lmd`GW-)

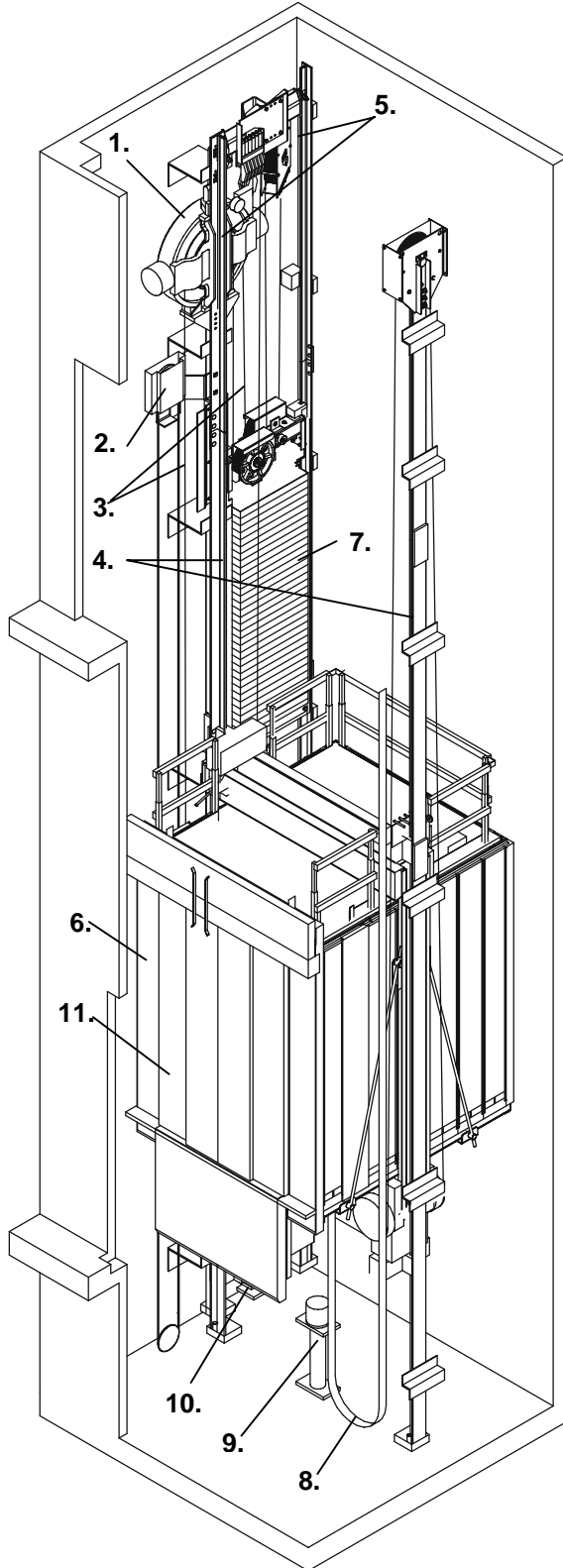

1. Drive sheave assembly
2. Counterweight pulley
3. Guide rail
4. Counterweight guide shoe
5. Drive sheave
6. Counterweight guide shoe
7. Guide rail
8. Counterweight guide shoe
9. Counterweight guide shoe
10. Counterweight guide shoe
11. Counterweight guide shoe

Ö, ä KONE TranSys™ä Ä[•ääää Ääi ä^*
][{ ä•: & ^) ää ä: ^}[, } äY ää * ää ää] äää ää
 }, [& ^•) ^Ä^ & @ [[* äÖ & Öä & Dä • ä [\], ää ä
 { ä ä: ^ Ä [[, ää] ä Ää & ää Ä: ^ ä Ä [ä ä ~ b & Ä [d: ^ E
 ä Ä ä [, ^ Ä ä: ^ } [, } ää^• [[y Ä ä [, ää ää ä ä Ä
 :) ää b Ä ä Ä ä ä: ^ ää Ä ä ä Ä ä ä ä ä ä [] ää ä Ä
 } ää ä ^ •: ^ Ä [] ä^* } ää ä ä [\ ä ä ^ ä: ä [: ^ • ää E
 \ , ^ & @) ää b Ä ä Ä ä ä Ä ä [, ä [, ^ ä ä ä ä ä Ä [E
 • 5 ä Ä] \ & } [, ää ää , ä 5, ÄONE Ä TranSys™ [ä Ä
 ä: ää ä Ä [^) 5, Ä ä:] ä & ^ • c ä ä Ä 5 } ä ä Ä ää
 • ää] ä [ä ä ä , ä 5, Ä Ä ä: ^ } [, } ä Ä [ä ä] ä Ä ä
 [[] : ^ ä) ä & ä d [] ää ää , ä KONE Ä TranSys™ [5 } ä
 • ä Ä ä KONE Ä MonoSpace®] [• ä { Ä [ä [, ää ää
 Ö, ä KONE TranSys™ [[• ää ää : ^ y ^) ä Ä ä ä Ä Ä
 [:] ää ä ä ä & [Ä [ää [, ^ & @ 5 y ä ä & & @
] [ä Ä ää ä Ä Ä 5! ^ Ä [: ^ ää , ää ää ä: & ^ & Ä [[, ää
 ä) ä ä @ & ä ä: ää ä Ä [^) 5, Ä ä:] ä & ^ • c ää
 b • ä [ä ä) ^ ä ä Ä ä , ä ä ä Ä ä ä: ^ } [, } ä ä ä ää
 } ää ä Ä, ä: ä] ^ & @ ä ä ^ 5, Ä [: ^ ää * ää ää ä ä
 Q • d \ & b Ä ä { Ä, ä: ää ä) ää b Ä ä Ä Ä [ä: ää ä ä
 Ä
 Ä
 Ö { ^) c ä ä:] ä & ^ • c ää ~ •: ä ä Ä [] • ä [, ää ^
 : * [ä] ä Ä Ä [ä: ä ä gbgfi _WJ_ cbgYfk UWJ YYa Yb!
 KÖK VYndjYWY gk UZä { ää [] • ä [, ä & b ää • ä ä [E
 , ä ä: ää] ää ää ^ [ää [] • ä [, ää b ^ E

1.8≡Zfa UWY`b]YnV XbY`Xc`dfUk]Xúck Y[c`i` nh_ck Ub]UX k][i`



DFN97 <CK MK 5 B-9`8 C?I A9BH57 >=

Q•d` \&æá, ã` Á[, ã}æá ÁæÁ!: ^&@, ^, ææææ Á•[à` Á][, æ}ã} ^Á æý
 Á[Á[á[•c] ÉVæã Á á b&{ Á [^Á É!:\`yæ[, [Éæ|æá c![, æá, ã` É

N85 FN9B-5`K MA5; 5> 79`8 N-5 ú5` CGC6 MI DF5 K B- CB9>

- Öá` Áæã}æá, ã` Á á Á[i`•: æÁã
- Öá` Á, á d^} á Áæã} ^ Á á Á: æææ
- Öá` Á Á: ^ à` Á, ã` Á[àá*æ á á c][, ^Á, ã` \ã
- Öá` Á!: æá á Áæ ^\æ á á
- Y Á!: ^] æá \ É á` Áæã}æá: ^{ æá á Áæ!: ^•æá \ Áæ!:, æá á c á`æ á á
- Öá` Á`*} æá{ ` Á[•æá æ, æ[] ^ Á, Áæã} á Á, ã` Á}æá b Á á Áææ^![, á
- B]Y`k c`bc`dcXY`a ck U` UXbY`U`W]fUrc k b]WY`V`Yn`i` dfnYXb]Y[c`dfnYgn_c`Yb]U`
k`h`ma`n`U`f`Yg]Y`"

I k Ub]Ub]Y`i` k] n]cbnW`dUgU YfCk, ncV`f`cnXn]Uú2`≡bgfii _WJ`9_gd`cUHUWJ.

B-969 ND-97 N9 GHK C!



Pææ^!{ { Á á Á[]] Á!5á[, æ Á ^ b Á Á, ã` Á: Á[{ [& Á[{] ^c} d`^b[•[à`
 (dUfn`f`cnXn]Uú2. lbgfii _WU`i` k Ub]Ub]U`dUgU YfCk L

Pææ^![, á Á`•: Áæ: \æ Áæ!: ^ à` & Á!: ^•:\[] ^b[•[à` Á[•c][, æ Á
 : * [á] á Á Á b[•d` \&æ á

b á à:] á & } ^{ Á•á[á^b[, æ á Á!5á` Á ^ b & á Á, ã` Á: Á[{ [& [•[à`
 \[] ^c} d`^E

69 ND-97 NBM N5 ú5 8 I B9?`F`CNú5 8 I B9?



- Öá` Á!: ^, [: ã: Áæ} \ Á, á á { Á ^, } á á Á ^:
- Ö, á Á á Á•á!: ^8á [] ^, [] á, æ Á [^ Á Áæ!: [: ã Á:] á & ^ • c`
] ææ^!5, É•5á Á!: ^ à, æ & @ [à] á` Á, ã` Á` à Á•* [Á ^] [•æ^] ææ
 - Öá æ Á•á5, } { á!} á Á[: Y [] ^ Áæ[á] á: ^ Áæã} ^.
 - ýæ} \ Á•áæ [&, æ` Á á Á [^ Á!: ^•, æ Á á Á, [à] á.
- Öæ[, æ & á æ Á!: c` Áæã[, & ^ [É á Á] É 5: \æá æý, ^* [Á á æ á ^c` Á
 ýæ} \ á Á!: ^, á: á}æá, á á { Á á Á [^ Á!: ^! [& ^ Á á, ã` Á[{ á æ] ^* [Á
] [á æ ^* [Á ææ] æ & Á) æ á], ^ Á, ã` É

I K 5; 5!

U'ae a' A' a' ay { a' [yae a' [* A' d } A' A' : & ^ | a' a' a' a' : ^ A' a' a' a' a' [* a' A' : , a' : ^ • a' | , ^ & @ O a' \ a' A' yae } \ a' a' • [| d , a' ^ A' a' a' ay & @ [yae a' [* A' ^ : ^ A' a' a' \ A' ^ • a' & a' & A' ^ A' a' a' } a' : & ^ A' 15* . A' O' a' e' [A' A' a' A' [] [A' : ^ , [: a' A' a' \ a' a' a' } \ 5 , A' A' 5 : \ a' a' a' a' ay & @ [yae a' O' a' A' d' a' b' A' [d : ^ a' a' [: yae } \ ^ A' a' A' a' a' } \ ^ A' a' ^ A' ^ A' 5 : \ a' a' a' ^ { a' [yae a' a' a' a' :] a' & ^ A' [a'] [* ^ A' : c , } A' a' , A' y c E



B5 @ MI HFNMAMK 5 `GK C6 C8 BM8 CGH D'8 C'8 K = I

a' a' a' ^ A' [• a' a' a' a' ^ & @ [: ^ a' a' d , A' a' A' : ^ & ^ A' a' A' [* y' A' a' [, a' A' : ^ E • : \ [a' } a' : ^ • a' \ ^ a' * | a' a' a' a' A' [• c] A' [a' a' d] ^ A' a' } \ ^ A' a' ^ A' [• c] A' a' ^ , [d ^ A'] a' : ^ } a' A' a' a' ^ [] ^ | ^ A' a' A' a' , } a' ^ & @ A' a' a' y & @ [: ^] a' a' a' @ U [E } a' d A' [a' ^ A' a' ^ y] [•] | a' } ^ A' a' 5 : \ a' a' a' [d : ^ a' b' A' , [a' a' ^ * [A' c] ^ A' a'] [: ^ • a' a' a' @



8 FNK = 8 C' A5 GNMBCK B=DCK -BBM6 M `GH5 @ 'N5 A ? B= H9

V' \ [A' [a' A'] | a' } a' ^ A' [* A' \ | & ^ A' [A' a' : ^] [, } a' a' , a' ^ A' A' : * | a' ^ A' a' a' d' a' b' & ' : ^ \ [A' [a' e ^] a' a' | a' { A' \ d ^ & } ^ { A' a' e A' a' | ^ } a' A' A' d] ^ A' ^ & @ E { ^ & @ \ ^ } d , A' , a' ^ A' A' [y' A' a'] ^ A' a' A' a' a' .



? @ 7 N'CHK -9 F5 B-5 `5 K 5 FM -B9; C

S | ^ & A' c a' | a' a' a' a' a' b' ^ * [A' : ^ : } a' [] ^ A' • a' A' [A' ^ a' a' ^ y & } a' A' A' | ^ A' a' E , a' a' a' • 5 a' ^ , a' : a' } ^ & @ a' a' : A' : a' a' y 2 . S | ^ & A' a' A' [^ A' ^ A' : ^ | a' e a' ^ A' • a' [a' [] a'] | a' } a' } ^ { . U a' [, a' : \ a' { A' y e a' a' a' a' a' • a' [] d [| , a' a' A' [• c] ^ A' A' * [A'] E & a' a' y & } a' A' A' [• a' & ^ } a' { A' [A' • a' [a' [A'] | a' } a' } ^ { .



6 9 ND -9 7 NB9 'N5 A M ? 5 B -9 #CHK -9 F5 B -9 `8 FNK =

CGHFN9 9 B -9

a' a' a' ^ A' a' a' a' a' a' a' a' a' [A' : , a' a' , a' . W a' a' a' a' a' a' a' a' a' [* A' [• a' a' a' a' E & [] ^ A' : ^ : A' [i' : a' & A' a' A' : , a' a' , a' . O' a' a' [, ^ & @ a' , a' 5 , A' : A' [{ a' a' : ^ A' a' } ^ | ^ { A' : , a' a' a' a' A' ^ • a' ^ } [• a' A' A' { A' [A' ^ a' a' A' : , [|] ^ A' : A' } [• a' A' { . O' a' A' : & ^ | a' ^ A' A' a' \ • ^ A' a' A' A' { , } a' ^ | ^ A' : , a' a' ^ A' ^ | ^ a' | | , a' .

U'ae a' A' a' A' a' a' a' a' [^ A' [• a' a' A' A' a' a' : ^ A'] a' ^ | ^ A' : , a'

U'ae a' A' a' A' a' a' a' a' [^ A' [• a' a' A' A' a' a' : ^] a' ^ | ^ A' : , a' a' a' a' .

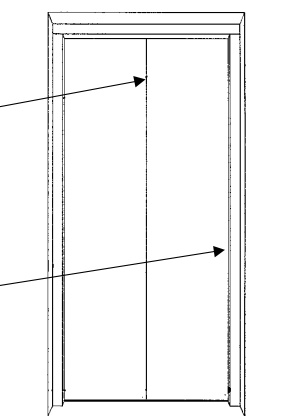

1.9 7 nmbbc WJ_cbgYfk UWrbY

Ö, ä Ä ~•ä Ä[]•^!, [, ä^Ä!::^:Ä{[]^c}q Ää{ Ä[]•^!, ä^b Ä*[ä]äÄÄ^c&}^ { ää äc{ ä Ä -BGHFI ?7>=?CBG9FK 57>E

fcX_]VYnd]YWHY gfk U

Ö[Ää^ ^Ä[ää äÄ: ^{ ä Ä^•[\ ä[: ä{ Ä^:] ä&^ •c ä[ä& ä Ä\•] || ää

S[]•^!, ää^!^, ^) & b ää•cÄ^ & [, ^{ Ä^ \ ^} E
c{ ^ d: ^{ ä äÄ^:] ä&^ •c ä ä^•[\ ä ä[E
& d[, ^{ Ä[: ä{ ä Ä^*^ | ä^Ä] ä ä: ä äÄ[E
: ä{ ^ à^:] ä&^ •c ää, ä^ Ää[ää* ää[, •cä
} ä Ä: ^\ ää yä ää\ ä^ ä^ \ Ä[, ä ä) Ää ä ä ä ä
ä ä ä^ ä^ \ ä^ yä^:] ä&^ ^ ä| ää: ^•d ää•5äÄ
, Ä ä Ä! : ä^, ä & @



bä^ ^Ä^, } ä Ä ä äÄ^Ä[{] ^c} q äÄ{ ä[]•^! E
, ä^ b ä: [ä ä[: ä: äy 1.2 Z ä ää^ ä ää] |, ä
ä: ää^ } } [ää[]•^!, ä^ b ÄÄ ä ä ä, ä^ Ä Ä
-BGHFI ?7>=?CBG9FK 57>E Ö[^ \ ^} c Ä^:] ä E
Ä^ •c ä^•: Ä^ Ä[]•^!, [, ä^ ÄÄÄ: & ^* 5] }
Ää ää ä ä ä ä ä y Ä Ä^ y ä] ä } ^Ä! : ^: ää y
Ä \ \ ^•Ä \ •] || ää



? @ 7 N'8 C' A5 GNM BCK B=

S|^ & ^Ä[Ä ä: ^ }] ä ä ä ä: , ä! : ^•cä \ [, ^&ä^•: Ä^ Ä! : ^&@, ^, ä^ Ä Ä^:] ä&^ ^{ Ä
ÄÄÄ ä b & E ä ä[•c] ^{ Ä| ää•5äÄ ä^] ä } ä ^&@ S|^ & ^Ä [^ Ä^ Ä! : ^\ ä ä ä ä Ä [Ä [] ^ E
ÄÄÄ } q ^{ Ä[]•^!, ää [{ (: ä ä[: ä: äy 1.2 Z ä ää^ ä ää).

?cbgYfk UMUdfYk YbWrbU

the heart of your building™

CXdck JYXb]U_cbgYfk UMUdfYk YbWrbU:	
1.	Á^äy^Á^, [q[Á, ä\•:~Á:æ[á[Á!: á:~}æ
2.	Wd:~{ ÁayÁ^•[\]Á[:~{ Á^:]æ&^•çæ
3.	Z{ }áb:~Á[•:çÁ, ä:æ^ÁÁ!:^•çæ[Á], [á], æ^{ Áææä ä
4.	Á[á,^•:~Áæç Á,^•ç&ä

I K5; 5'C8 BC B-9'69ND-97N9 GHK5°
fK'Uk U WYUYX k][i L
 R\|ææà•^, ~b•: Áæ[], æ\Á]æ äy, [&ä, ä: æ^ÁÁ: ææ[Á
][á:~}[y, Á, ä~Éæ&@æç\{ }æçbÁÁÁ{ Á[]•^, æ& }
 Y Á^çææ[^}æ^y&Á, ä[á]q+{ ~bÁ{ Á{ Á[]•^, æ& } È

7c'a c Ygn'fncV] `VmbUY mWYi Hfma U `gk CEX k][3

Y ä\•:[Á{Á[]•^, æ& }^•çÁ!: á:~}æ[, ^çæ^ Á[:[•çæ äÁ[Á^ \]}ææ
 -á{ áÁ[]•^, æ& }^•çÁ!: á:~}æ[}][&äç\^Á [^•:Á^ \]}ææÉO[Áæ&@~ }][&ä
 }æ^ Á ÉB&~•: &^}áÁæä^Á:~•çæ[æ[& }^ç\^ }ç, Áæ!:~çæ\æç{ ææ
 [, æç}ææ[æç\ç\^Á]}ç[\Éä\!: æ&^•ç{ æ& }á[]-áÁ Áæä[á]æ!:~çæ\æç
 { [^•:Áæ[ä&Áæä &á Áá Á!: , ä^•ç\^•çæ: ææá Áá~á^ Á Á: &^]æç[], ææ }É

CnngnWYb]Y

Óæá:[Á æ] Á]æ Á•çæ^ Áæä æ, ä~Á[æ[& }^Á^ \]}çÁæ!:~çæ\æç[&^*5]á[]-á
][*5, Á^yÁ^*^|æ}á&~•: &[]^É
 Sæä æ, ä~Áæ[á]æ[]^çæ^ Á æ\æy É[á]ç\^Á]æç[á]á[]^Áæ: ææ[á] &^ç\á[]á5,
 &~•: & &@æ&@Á[:]~•: &æ}á[]•ç\^•ç&~•: &^}ææ, á5, Á[áæ^ Á Áæ\á[]à\ Uæ:
 ÜÜÖÜÜÜÜ ÜÜ ÜÜ ÖÜæ[]á2.

fcX_]WngnWn W
 Zæ•:~Á[•]~b^äy*Á^•ç\^&áæçÁ^:]æ&^•çæ[AGSD^Á]ä} Á:\[á]á^*[Á
 [áá:æy, æææá[], á.



CGHFC B-9!



ÄÄÄÄÄÄ [Ä: ^•: & ^) äÄ ää ä ^ Ä , ä ~ Ä ä Ä [] äÄ ^ , ä Ä [& ^ & Ä [:] ~•: & ä] ä 5, ÄÄ
ÄÄÄÄÄÄ ~ ä• ää & Ä [[: ^ b ^ & Ä ^ ä Ä ~ ä• ää & Ä [& [ÄÄ ää: } ^ & Ä ~ ä• ää & Ä ä ä Ä
ÄÄÄÄÄÄ [* Ä•: \ [ä: ä Ä ä Ä ä Ä ^ , } d: ÄÄ WÄcb]fcnWY WÄUb]_g `gnWY [ÖEb]Y
.....gn_cX]k YX'UWÄ WÄ'n'fk cfnk 'gnÄ WÄbnWÄ 'nbUXi ^ WÄWÄ 'g] 'k _UV]b]Y'X k [[i "'

I K 5; 5!



Y } d: ^ Ä: ^ ä ~ Ä ä ä: ^ [, } äÄ [* Ä ^ Ä]: ä ^ Ä \ [Ä]: ^: Ä
\[[] ^ ä] d ^ & Ä] äÄ , } ä 5, Ä []• ^, äÄÄÄ

S | ^ & Ä [Ä ä ä b ^ * [Ä c ä! ä äÄ: , äÄ [* Ä ^ Ä ^ , ä ^ Ä ~ y & } äÄ]: ^: ÄÄ { Ä
\[]• ^, ~ b & ÄÄ ^ , } äÄ ä Ä ^ Ä ^ & ^ Ä ä ä b ^ * [Ä c ä! ä äÄ ÄÄ]: ^ & Ä , ^ , ä ä Ä Ä
ä: ^] ä & } ^ { Ä ä b & ÄÄ [• c] ÄÄ Ä äÄ [* Ä ä Ä \ [Ä ^ y & } äÄ • [ä ^ Ä Ä * [Ä
~] [, ä ä] ^ ÄÄ

K na]UbUc k]YhYb]UX k [[i

Qd ä b Ä [] ä [Ä ^ { ä ^ Ä , ä d ^ ä äÄ , ä ~ Ä]: ^: Ä y ä Ä []• ^, ä b Ä ä ~ ä ^ \ ^ Ä ^ Ä
[ä] , ä ä äÄ]: ^: ^ \ [[] ^ Ä Ä { Ä ^ E

I gi k Ub]Yi ghfY_

Zä •: ^ Ä [] ä & } ^ Ä • Ä [] ä ä Ä ÄÄ { Ä ä ~ b & Ä ä Ä []• ^, ä b Ä , ä ~ Ä

BUdfUk m

Zä •: ^ Ä [] ä & } ^ Ä • Ä [] ä ä Ä ÄÄ { Ä ä ~ b & Ä ä Ä []• ^, ä b Ä , ä ~ Ä



K mü WÄUb]Y'X k [[i 'n`Y_gd`cUHUMJ''

Y Ä]: ^] äÄ \ Ä ^• c] ä] äÄ [, ä } ^ b ä äÄ , ä Ä ~ • Ä Ä Ä ^ y & [] ^ Ä Ä
^ \ •] [äÄ ÄÄ , ä Ä [] äÄ ^ y & ^ Ä]: ^ Ä ^ ä Ä ^ y & } äÄ y , } ^ [Ä
] äÄ ^ Ä Ä , ä [, ^ { Ä ÄÄ KONE MonoSpace®, KONE
TranSys™ ä KONE FURE #1, #2, #3] ä Ä Ä ä: ^ [, } ä (KONE
MiniSpace™). Ü: ^ ä Ä ^ y & ^ } ä { Ä , ä ~ ^ , } äÄ ä Ä Ä ä [* [Ä ä Ä ä
ÄÄÄÄÄÄ Ä ä ä ä ÄÄ

þgłfi _WY'i k Ub]Ub]Ui k] n]cbmW `dUgU YfOŁ `k `dcb] gnmW `dfnmdUX_UW :

NXUfnYb]Y	I dfUk b]cbY'cgcVm	SłfcBU
Sæð þæ] æð ~ þ Á á Á Á d^æ oái^*[] , æ æð á Á Á [à]á^ Á •d^æ (I k Ub]Ub]Y'bcfa UbY)	S[{] ^c } d æ [] •^ł , æł : ^ ,] ^ł • [] ^ł \ a \ a æł , } æ : ^ & @ ^ á Á] ^ & æł } æł : ^ • : \ [[] ^ł / ~] æł } æł ^ Á ^ł • [] ^ł \ a \ a \ \ (þ æł ^ : , æł æł æł Á] æł [Á] æł , ^)	Á28
Sæð þæ] æ] æ] æ] @ ^ æ] æ] @] [] æ] æ] æ] ^ • : Á [] á^*] æ] æ] È (I k Ub]Ub]Y'bcfa UbY'Z'Y'] b]Y'a UfUbbnW `dUgU YfOŁ)	S[{] ^c } d æ [] •^ł , æł : ^ È Á ^ł • [] ^ł \ a \ a æł , } æ : ^ & @ ^ á Á] ^ & æł } æł : ^ • : \ [[] ^ł / ~] æł } æł ^ Á ^ł • [] ^ł \ a \ a \ \ (þ æł ^ : , æł æł æł Á] æł [Á] æł , ^). W^c^ł \ æł æł • : ^ Á ^ł • æł : [\ æł [, æł æł •] á æł : ^ : Á [{] ^c } c^* [Á] •^ł , æł] æł pl : ^ á Á [] [,] ^ł Á á á æł } æł æł æł [Á] d^.	Á29
Ö , æ] æ] æ] [] ^ł : æ] æ] æ] [] : æ] & [] ^ł ^ł [Á æ] æ] æ] fl k U! b]Ub]Y'Z b W `UhnUk UfmbY)	S[{] ^c } d æ [] •^ł , æł : ^ ^ á Á] ^ & æł } æł : ^ • : \ [[] ^ł] ^ł • [] ^ł \ a \ a æł , } æ : ^ & @	Á33
Y ^ ý & [] ^ł æ] æ] æ] æ] á á á ^ á Á æ] æ] æ] Á æ] & [] ^ł & Á proceduræ] Á d [] ^ł 3 } æ] Á • \ d^ þ È (I k Ub]Ub]Y'dcdfnYn f WbYnk Ub]Ub]Y \ Ua i WU)	S[{] ^c } d æ [] •^ł , æł : ^ Á á Á] ^ & æł } æł : ^ • : \ [[] ^ł Á ^ł • [] ^ł \ a \ a æł , } æ : ^ & @ AY Á : ^ł æł / æł , æł KONE MiniSpace™] [d : ^ á] ^ł Á / æł , æ] Á Á] æł } æł ^ Á • [á : R á] æł Á æł : ^ [,] æł æł * æł æł [: æ] Á Á] æł : ^ł • æł / æł Á á •^ł , [, æ] Á : ^ á á * Á ^ł c æł Á / • d [] æł [{ }] á æł æł • c } æł : á á æ] Á	Á34
Snti UWY'b]Ymđck Y	S[{] ^c } d æ [] •^ł , æł : ^ È Á á Á] ^ & æł } æł : ^ • : \ [[] ^ł Á ^ł • [] ^ł \ a \ a æł , } æ : ^ & @	Á36

I K 5; 5!

Ú , ^ • : ^ł • d^ \ & } æ] Á æ] æ] æ] á á á / æł æł æł , } æ : ^ & @ : Á \ [] : ^ł • c } æł } Á \ 5 , Á æ] æ] b^ & @ : á
æ] æ] b^ & @ | æ] d^ æ] b^ È | á Á] ^ & æł } æł : ^ • : \ [[] ^ł / ~] æł } æł ^ Á ^ł • [] ^ł \ a \ a \ \
] ^ł • [] ^ł \ a \ a \ \ | Á : æł [Á : æł [Ú] æł d^ Á * [Á] ^ł \ a \ a \ \ | æ] æ] Á] ^ & æł } æł : ^ • : \ [[] ^ł / ~] æł } æł
} ^ł [Á] : c Á æł , } æ : ^ * [,] : ^ł etc. á] æ] æ] æ] Á : ^ł • : \ [[] ^ł \ a \ a \ \ | æł æł : ^ł , æ] } æ] Á d^ æ] 5 , È
Y Á á \ d^ \ & @ : ^ł | æł æł @] È Á á á : [Á ^ł \ & @ á] \ æł æł Á d^ æ] Á : ^ł á á : ^ł æ] 5 , Á æ] : á : æ] &
á : ^ł } æ] & ^ł • c } æł [Á á] \ \ Á • c } á] [, á : æ] Á æ] | æ] Á , æ] æ] b^ \ Á á] \ \ È æ] æ] æ] & Á æł , æ] } æ] á : á
^ł : á : á] ^ł & @ Á / á Á Á ^ł d [, ^ł \ [] æ] [& @ Z æł [Á] ^ł \ a \ a \ \ | æ] æ] æł [c & & Á / á 5 , Á
{ ^ł : Á ^ł ^ł * [á] } ^ł Á Á \ [] æ] & Á á] \ \ Á • : & ^ł [á & æ] Á æ] Á] b^ d , æ] æ] È

RegYrck Ub]Y'k_g_U b]_UXnk cb_UUfa ck Y[c : : [àÈZ0y ÔZPŁ 2



I K 5; 5' C' FC8?57<'CGHFC BC 7=



Þæ] ^ Á æ] • : ^ł [á] { [[, æ] Á á (Á] •^ł , æ] b^ Á / æ] æ] b^ [] , æ] Á á & @ æł , } æ : ^ È
Þæ] ^ Á æ] ^ł } á Á á (æ] Á] •^ł , æ] b^ Á [• c] Á [Á á] \ \ Á Á æ] á & @ æ] \ \ æ] Á
æ] Á [] á Á ^ł \ Á æł , æ] } æ] á : á



K nú WYb]YX k]i'ni nWU

Ö , æ] Á [, æ] } Á [• c } Á ^ł & [] ^ł Á Á ^ł æ] | æ] d^ æ] b^ Á [c] & æł ^ł : \ [Á æ] æ] Á [^ł] È
d , Á : ^ł } æ] & ^ł • c } æ] d^ | æ] } æ] Á [^ł Á •] á æ] æ] & @ æ] c^ł , æ] Á [^ł Á ^ł ý È
& [] ^ł : ^ł ý & } á á [Á] , ^ł { Á } æ] b^ & { Á á Á á æ] ^ł Á , á , ^ł (KONE
T [] [Ú] æ] Á È \ | æ] U • i Á KONE FURE #1, #2, #3) | á Á æ] æ] æ] Á æ] : ^ł [,] á (KONE
T á] æ]) . Ö : } [Á æ] [Á Á Á \ [] æ] æ] : ^ł : Á] ^ł } æ] Á : ^ł • : \ [[] ^ł / ~] æł } æł
á á] \ \ Á | æł ^ł : , æł æł æł Á] æł [Á] æł , ^ł [á : æ] Á & ^ł á æ] æ] æ] [{] ^ł d^ ^ł [Á] È
•^ł , æł] æł : ^ł á á ^ł ý & ^ł } á Á æ] æ] æ] æ] ^ł Á , } á Á á È Á á [* [Á á Á æ] Á æ] æ] Á
R | æ] á) æ] Á Á æ] æ] Á Á , á : á) æ] æ] æ] Á , æ] } æ] Á [• c } á Á ý & [] ^ł æ] æ] æ] Á
[, á d^) æ] æ] æ] } Á | æ] Á * [á È Á Á [{ ^ł È á Á [• c } Á , [] } æ]

C[ŒbY' fcX_]VYnd]YWhY gfk U

fcX_]VYnd]YWhY gfk U	I k U]
<p>Pa^ ^Aq[. , aeAãA[A] &a~ Eã d^ ^ [] a]ab •ã Aã } { æ æ æ&@ æ , ^&@ { a , ð [, ^&@ [æ A [: [•æy &@ : ^] a æ&@^ :] a & ^ •ç æ A</p>	<p>Y] : ^] æã\ ^A a : * [à] [&ã a a : ^ A] { Aæ æ c æ] A d \ &b Eã] , ð } æã [•æ A : ^] , æ a : [] æ æ æã æã ^ \ æã yæ &ã ^ A : æ æ æ a A ^ •ã : [•æ A a ^ æ æ , æ ^ A A : * [à] a } ã A A [\ æ] ^ { a , yæ : æ æã æ : a ^ A a { ^ .</p>
<p>Y ^ A : • ^ d æ&@ : ^] æã æ&@ ^ : A ^ A] : ^ d : ^ * æã } ^ A [æ] ^ A] : ^] ã ^ A] { ^ A :] a & ^ •ç æ</p>	<p>U [• c] ^ b A * A [\ æ] ^ &@ &a ~ Eã ^ A ^ y & ^ a , ð A A ^ d [, æ æ</p>
<p>Zæ : • ^ A [• c] ^ b A * A :] a & } ^ &@ ^ d a A a ^ b] æ æ ^ &@ A æ a A d a [&ã a] [] a A æ&@ , æ æ a :] a & ^ •ç æã [æã Aã A \ •] ^ æã</p>	
<p>U [• c] ^ b A * A [] a : • ^ &@ ^ d \ &b Pa A [] { æã æã Eã } ^ * [A] \ ^ A] : ^] ã ^ A] { ^ A :] a & ^ •ç] a A [c] E &æ] a A [] } æã a] : ^ , æ : æ æã c æã</p>	<p>Z] æã ^ d : ^ * æ & ^ A ^ * } æã ^ b A æ] [^] a .  Pa^ ^ Aã A] ^ , } ã Eã A [• æ æ æã nstri_WU ^ d A æ] , • : æã ^ æã a &æ A ^ &ã EY A] : ^ E &ã } ^ { Aæ a Eã æ ^ A [] } æã d , æ Aã A SUP O E</p>
<p>DFN98`DFNMGH`D=9B=9A`8C`DF57MI`D9K B=> G= ž 9`I`FN`8N9B=5`9@?`HF7M7NB9`=DFN9! KC8MB=9`G`DC8`B5D= 7=9A"</p>	<p>Pa A [] [] A y & ^ A `à A [: y & æ A æ] ^ &@ ^ (^) E d , A] : ^ A y & [] ^ { A æ æ æ a E </p>
<p>U • [àã c A] a \ æã :] a & ^ •ç æã ^ : A ^ A æ [] à [• c] } ^ A ^ , æ ^ A * [a] a A A] : ^ : } æ ^] a { .</p>	
<p>>9 @=GHB=9>9`FMNM?`C`I`D58?`I`" CXdck]YXb]Y' fcX_]VYnd]YWhY gfk U a i gn` Vm`nUgfcgck UbY.</p>	
<p>>Y`]i`dfn`i`nk`UbU`Yghb]Yk`U`Wk`]Yz`bUfU`Ugn g]`bUfmm`c`dck`U`bY[`c`c`_UYWhYb]U`U`bUk`Yh a`]YfV]bUg`i`HY`i`dUX`i`z`i`V`b]Y`cb]fc`ck`UbY! [`c`fi`Wi`X`k]]`i`. R` ã] : Aæ ^] a } æã • çã [A [c ^ A] , æã æ E `àã } ^ * [A æ y * [A ^] \ c A A : ^ àã Eã æ ^ A] ^ , } a •ã Eã ^ A a A ^ • c] a æã ^ A a] [a æ ^ A ^ &@ æã æ `à A] : ^ &ã , æ æã</p>	
<p>W] ^ , } ã ã Eã ^ A] a & æ A] æã A a A ^ , [yæ : A æ] E ^ } æã æã } ^ &@</p>	<p>Y A : & ^ * 5] [&ã æ ^ A d : ^ { ^ , æ A , [à [a] ^ à [• c] A [A 5 * A [æ] , ^ &@ æ A ^ b .</p>



2.2 Procedurm

I gdc_UUb]Y`dUgU YfOK ...

Y þe &g æA[{ ~ } ä ææA[{ ä ä: ^ Á æ æ ^! æ æA[^! ^! { Á ~ á } \ ^ Á • ó } ä • ý &@ æ Á æ d d æ
þ æ ^ Á æ ^, } ä Á æ æ ^! 5, Á ^K

- Û Á ^:] æ & } æA[æ Á [, æ } æ ä Á æ] \ [ä È
- Ú [{ [&Á • ó } Á [ä : ^ Á \ 5 & ^ Á [• æ } Á ^:] æ & } æ Á , [] æ } æ Á æ ä ^ .
- R • ó } ^ • æ & æ æA[Á } ^ È [] æ , æ Á æ ä æ Á • ó } þe &g æ Á ^ } c [, æ æ
- ÁÚ [, æ } æ ä • } Á ä Á ä Á : , æ , æ , æ Á æ ^ Á [* ý Á ^ Á ^:] æ & } æ Á c æ c È

R ^ Á ^:] [! ^ ä } æ A [{ ~ } ä ææA[• ó } æ [[ä æ] È Á : * | ä Á æ ä ä ^ Á ^ Á á ^ ý & [[{ ä ä : ^ Á
{ æ : ^ } [, } ä Á æ æ ä) } æ ^ Á ^ \ nter \ om ^ | ä Á [ä] ^ * [Á ^ • c { ~ Á | æ d æ b .

J'nUXUk Ub]Y'i gdc_UU^ WwW `dntU .>YXbcWY b]Y'a c bUi nng_U `k U bY]bZ:fa UWY"

"

DntUb]UZ_kEY'a c bUnUXU :

- Q Á • ó } æ æ ^! 5, Á Á æ ä æ ?
- Ó : ^ Á : • ^ & Á æ æ ^! , æ & ~ b Á ä Á [ä : ^ ?
- Ó : ^ Á , æ d ^ } æ Á æ ä ^ Á } \ & } ~ b Á : æ æ ý , [Ñ
- Ó : ^ Á d ^ \ [, æ Á Á : ^ ä \ 5, Á • } [: ^ & Á Á æ ä æ Á • ó } [ä , æ d] ^ Ñ
- Ó : ^ Á ^ , æ d æ ä Á [: æ { Á : ^ • æ \ ^ Á æ ^ , æ d æ ~ Á æ ^ c Ñ R | æ æ È Á d ^ Á ä d [Á • \ æ ~ Ñ
- W Á d ^ { Á æ } \ ^ Á [: • æ ä ä Á æ ä æ Á [{ ^ } & Á æ : ^ { æ æ , æ ~ Ñ
- Z Á d ^ * [Á • æ } æ * [Á : ^ • æ \ ^ Á æ ä æ æ b & @ æ
- S d ^ Á : ^ • æ \ Á æ Á ^ Á • æ } æ ?

2.3 'I k Ub]Ub]Y'i k] n]cbmW `dUgU YfOK `n'X k] [i "

I k Ub]Ub]Y'i k] n]cbmW `dUgU YfOK `n' _U]bnik `dcV' i `ghYfZnXfnk] (NormalbY'i k Ub]Ub]Y, k gdCEbUdfcWYXi fUX`Uk gnngH_JW `hmdOK `X k] [OK `?CB9)

T d ä ææA[• ó } æ [, æ æ ä ä Á æ ä æ } æ ~ b Á ä Á Á d ^ Á : , æ [: æ { Á [ä ý * æ æ ä ^ Á • ó } ä ä æ } ^ Á
{ æ • ^ { æ } æ Á \ [Á æ A { Á ä Á [: æ { ~ Á : ^ • æ \ } . Ó ä Á æ ä æ d æ [, ^ ^ b ! : ^ • æ \ ^ É æ c & @ ~ ä
: æ ! , æ Á : & ^ ä Á [] ä ^ b ! [* Á æ ä ^ , : [ä Á ^ • } \ ^ Á æ æ c] } ^ b d } æ . Y Á : æ c & Á : } æ æ È Á ^
• } ^ & } æ Á : ^ • \ [] [] ^ È [æ } æ } ^ Á ^! [] ^! Á ~ á } \ ^ Á • ó } Á æ æ Á c [: ^ Á : , æ [: ^ • æ \ [, ^ È æ Á
^ , [] ä Á æ æ ^! 5, Á ä Á æ ä æ Á • ó } Á d ^ Á : , æ , ^ È ä Á ä [Á [: æ { ~ Á : ^ • æ \ ^ EY 5, & æ Á æ Á æ
] [d : ^ á È æ Á \ [] ^ , æ Á { æ Á Á æ ^! Á c [, æ æ ä ä á & } æ Á , æ æ æ Á æ ^ È æ Á 5, } æ Á & @ ä : ä
á Á : ^ á Á , æ ~ È : ^ Á ^ , æ Á ^ & } æ * [Á] : c Á æ } æ ^ * [È R á } Á : ^ } [& Á æ Á æ ^ Á ^ [] æ Á
] [Á , [] æ } ä Á æ æ ^! 5, Á Á [] æ d , æ Á ä Á Á { Á [] • ^ , æ b Á [] [] • ä Á Á • } ä & Á • c \ ^ È | æ
^ , æ æ æ Á æ Á [^ Á ä Á ä ä Á * Á ^ ^ b [ä æ ^ b ^ d ä , } æ ^ Á [] æ d , æ Á ä Á Á ^! [] ^! { Á { ^ Á
[] • ^ , ~ b & È

?fc_	7 nmbbc	I k U]
1	<p>Zæ \^Á:; æ: ^•æ\ [, ^&@ ~•æ[•æ [ái*][, æ^Á] ^&æ] ^{ Á ^& ^{ ÁÁ5b È ç^ { Á} æá^ { Áæ q Á:; æ [* Á ^ Á i & } ð Á ç æ È</p>	<p>Øæç &@ Y Á { Á: ^ } æ \ ^ È \ æ q æ • ð \ []]: ^•æ \ Á æ ç &@ : æ i ^, æ: & ^ ð] [] á ^ Á [] * ^ Á æ q ^ È</p> <p>1019514.wmf</p>
2	<p>ðæ ^ Á ç []: ^ Á:; æ { [] q á Á æ æ ^ [{ Á ^ b & Á [] á & æ Á] ^•: & æ æ \ æ q ^ Á æ ^ Á [{ æ æ Á æ æ ^ [{ Á á : æ ç ð Á æ æ Á } ð & } []).</p> <p>WY OE R æ , á Á [•æ, ^] [•æ] ^ Á Á æ \ á:; æ æ q [, ^ &@ æ æ æ } æ ð Á á Á [] , ^ Á d ^ Á á i * [] , æ æ á:; æ [* b ^ Á ç []: [] ^ Á æ [{ [& Á: á: ^ } æ ç ð á æ æ æ ð ^ * [Á]: ^ Á [& *] á & : æ q \ Á á i * [] , æ æ æ æ \ æ È</p>	

?UW]bUgfc]bUW k nUWUW dck m Y^bUk m gnY[c`dfnrgHub_ i` (k gdCEbU procedurUX`Uk gnrgH]W hndOE `X k] [OE `?CB9)"

R | æ æ q æ æ: ^ { æ q á } æ @ ^ æ æ æ q [, ^ Á æ ^ •: ^ Á [] á * } æ æ æ æ ^ Á ç []: ^ Á:; æ: ^•È çæ \ , ^ Á] ^ & æ] ^ { Á|^& ^ { ÁÁ5b ç^ { Á} æ á^ { Á: [á È d È 5) æ æ ç] } ð Á:; æ æ q [, ^ á ^ } & á] æ æ ^ 5, È \ æ ð Á: æ æ ð Á [, q] [Á ^ Á [] q ^ Á æ •: ^ Á Á | Á: ^•\ æ æ q • d \ & æ æ Á [Á æ: ^ &@ á: æ æ Á æ ^ Á [] çæ [, æ Á á Á Á [] ^•\ , æ ð È \ æ æ •: ^ Á ^•æ ^ Á [\ æ q [, æ æ æ ^• } á ç]: ^• Á [{] ^ ç } ç ^ * [Á] ^•\ , æ | æ: ^ á Á [] , } ^ { Á á æ ð { Á , á Á Á ^ d [, æ æ È

CXa]YbbY`dfcW`Xi fmk `nUY bc W`cX`hndi `X k] [i "

Y Á •: ^• d æ q []: [•æ &@]: ^ } æ æ æ 5 } ^ &@ á Á ^ Á [] á æ ^ * [È æ , æ ð Á , á: q] ^ &@ æ æ ^ 5, : Á , á 5, ÁKONE MonoSpace®, KONE TranSys™, KONE MiniSpace™,] à KONE FURE #1, #2, #3 Á 5 } á sá Á æ q Á á Á æ æ . Y •: ^• d æ q Á , á æ ^ [] [•æ] ^ Á Á Á æ á Á: ^ Á \ d [] , ^ ÁKONE EcoDisc®) , \ ç ^ Á æ ç • [, æ æ @ KONE MonoSpace®, KONE TranSys™] à KONE FURE #1 ð • ç [• c] ^ Á æ á ð ÿ * á á: á \ æ á: á] ^ Á , á } Á , æ æ æ æ æ , | æ æ æ , á } æ æ æ } æ ð Á á Á Á æ ^ Á , á [, ^ { Á æ • ç q]: ^• çæ \ Á æ æ q æ i: ^ á [•æ q È Y Á: ^ } æ \ Á , á 5, ÁKONE FURE #2 #3] [á à] ^ Á æ ^ Á , æ • [, ^ : [\ æ q [, æ Á • ç Á æ: ^] [] } æ æ Á: ^ á { Á , á È Y Á , á ^ KONE MiniSpace™ , æ æ ð] æ æ ^ 5, Á Á } ^ { Á ç } á Á:] [[q æ] ^ æ ð Á , æ æ æ æ æ , á 5, Á Á æ á { Á ^ [] [•æ] ^ { Á ^ á \ d] È

DUbY`ghfck Ub]U/ NYgdOE`UhXrifYk]nmbY^(Uk UfmbY`L

ðæ [] ð ^ &@ d [] æ q } æ ð b Á á Á ^• } \ æ i: ^ ý & } á 5, È]: ^ & \ 5, Á æ ^ Á ç [] , æ æ Á \ æ æ Á æ á ^ , á ð ^ Á æ æ æ ^ Á , á [, ^ { Á , á 5, Á } ^ Á SUPÓ MonoSpace®, KONE TranSys™ æ KONE FURE #1, #2, #3] à Á æ q æ ^ Á ç [] , æ æ æ , á 5, Á ^ ÁKONE MiniSpace™ [Á: á [] á á [Á m/s È] } æ ub Á á : ð [] ^ Á á á Á È (] à Á , æ æ Á \ æ æ æ d ^ Á á i * [] , æ æ È á Á ç , æ æ æ , • æ ^ b È á á Á æ æ æ , æ * Á } æ ð Á á Á Á d ^ Á á i * [] , æ æ Á: ^ ý & } á È]: ^ & \ á æ á Á , á ð ^ Á ç • ð Á á Á æ æ Á [ð &@ Á [Á } æ] á •: ^ * [Á: ^• çæ \ È á Á æ æ æ d } æ á á: ^ Á [] á * } æ æ æ æ • ç [] æ } ^ Á æ q ð Á 5, ^ È R | æ } ð Á æ: Á ^ ,] [& È ç]: ^ ý & } á 5, È]: ^ & \ 5, Á [ç & Á Á • d \ & È á: ^ \ æ æ Á æ ^• } \ æ q æ æ d [] æ @ 30, 31 æ 2.

DU b Y ` g h f c k U b J U ? ONE MiniSpace™ , V3F-25: g h f c k b] ` b U d X k ` Y X b Y ^ g n U Z Y (, A æ : ^ } [, } a

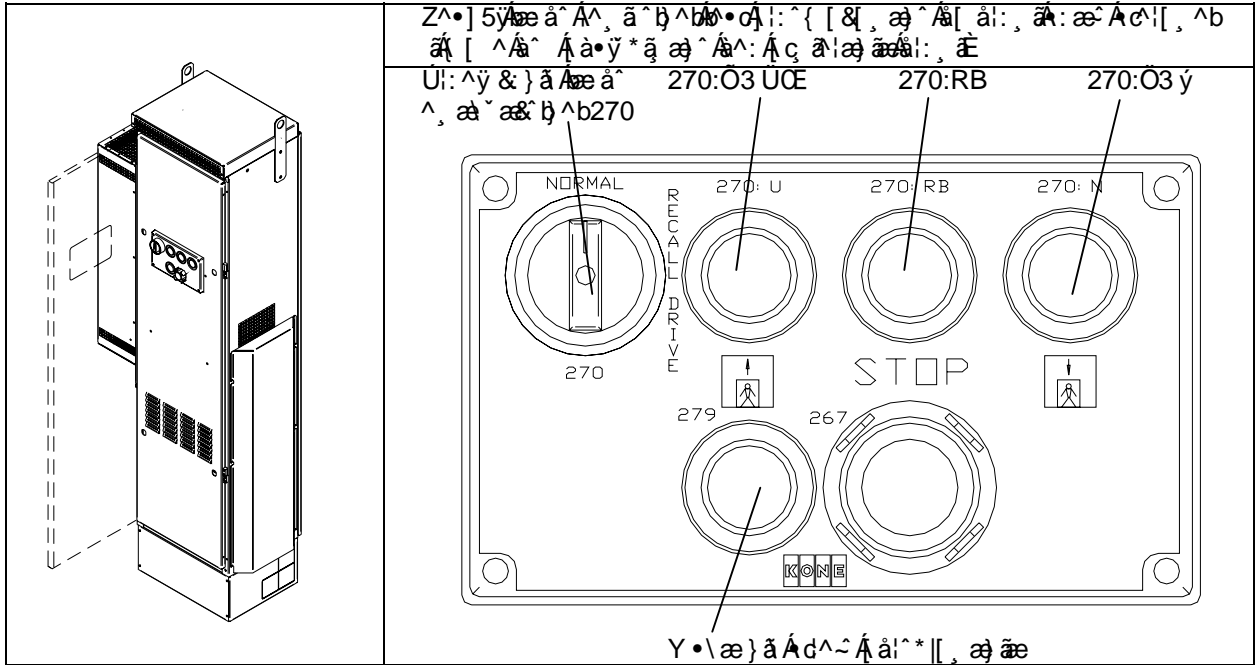

DU b Y ` g h f c k U b J U ? ONE MiniSpace™ , V3F-25 MLB: c X X n j Y b Y g n U Z n ` g h f c k U] ` b U d X i
(: } a b & A a A A æ : ^ } [, } a

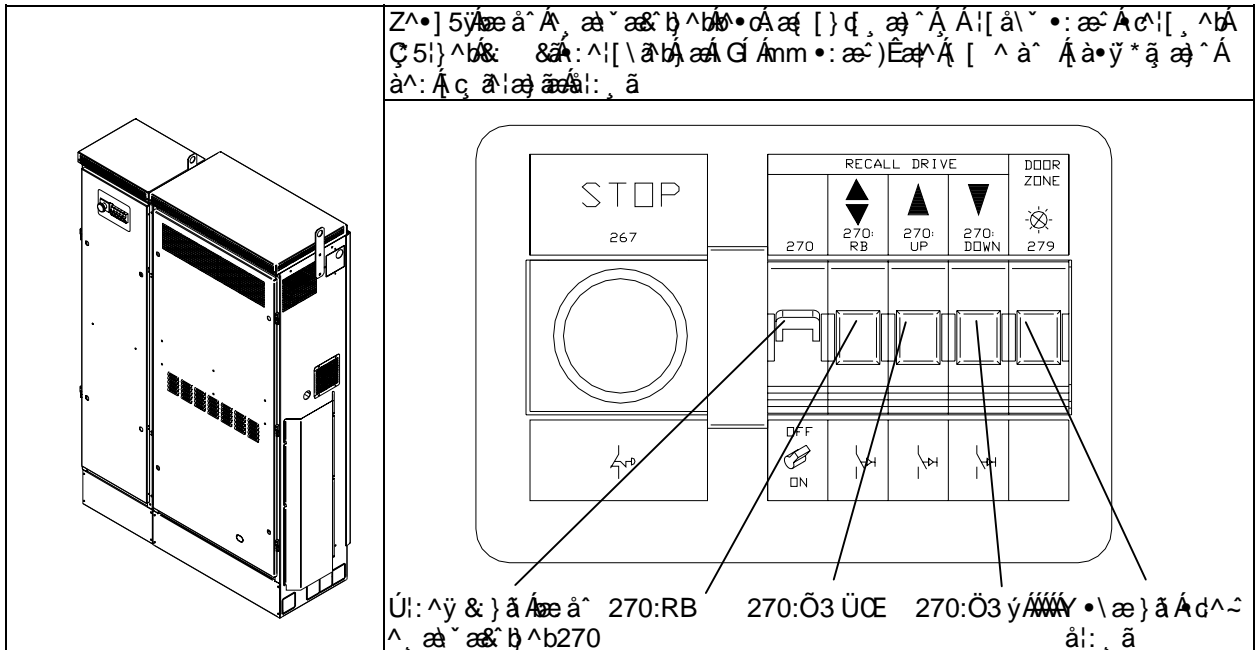

W, æ æ Y A , a æ O KONE MiniSpace™ , ^ ý & } a A ý , } : æ : ^ A } a b A a A a a a A æ : ^ } [, } a

DuY`ghfck Ub]UX k] O`ONE MiniSpace™, df X_c `bca]bUbUdck m Y^3Z m/s`Xc`6 m/s,
 bUd Xm? DH100, KDH150, KDH200/300: cXXn]YbYgnUzhghfck Y]bUd Xi
 (:) a b & ^ a a A æ: ^ } [, } a

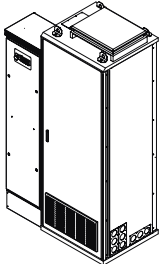
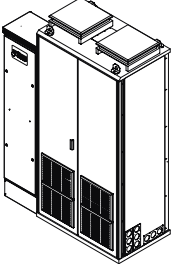
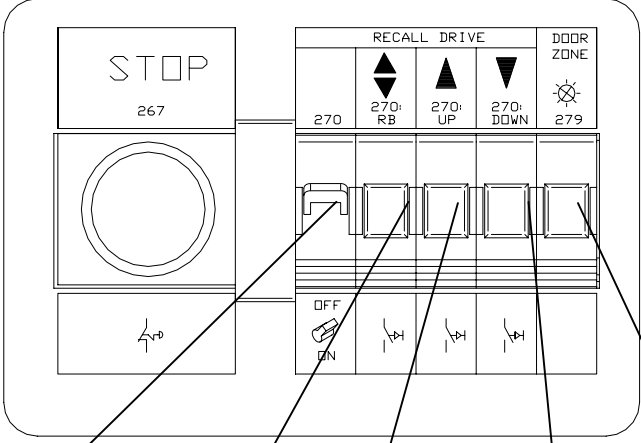
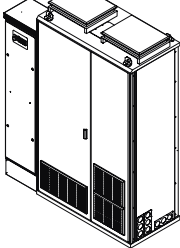
<p>KDH100</p> 	<p>Z^] 5yæ a`A, æ`æ b`^Aæ [& , æ`^A`c`A`i` `a` panelæ(, A`5`E` }^&: 8A`^i` `a`b`æ`25 mm)Eæ`A` [^A`^`A`à`y`*`ã` æ`^A`^`A`ç` a`E` la`æ`r: , a` A`</p>
<p>KDH150</p> 	
<p>KDH200/300</p> 	<p>Ú: ^y & } a` 270:RB 270:Ö3 ÜCE 270:D3 y` Y` \æ } a` æ a` ^, æ` æ` b` ^ b` 270 • d` ^` ~` A` i` : , a` A`</p> <p>W, æ` æ` Y` ^` y` & } a` A` y` , } ^` A` æ` •` ^` A` } a` b` A` a` A` a` 8a` a` A` æ` :` ^` } [, } a`</p>

Przebieg montażu i konserwacji

?fc_	7 nrbbc Wj
	<p>CGHFN9 9B-9 B= 8MB-9 CHK-9F5 <5 AI @éK'>9 9 @?56-B5'>9GH>I 'K GHF9: 9'8FNK= Ac Y'fc'gdckcXckU 'dckU bY'nUj fc Yb]Y'Y Y]'_lc 'V Xn]Y' dfCV'ck Uik Y^ 'i V'k m^ 'ndcfi gnU^ W'g] ' UV]bn'</p>
1	<p>U[a]+{ ~ b]ææ^!5, E]A]æ[, æ^ { A^ &@ Aææ^ Eææ^ A{ [ã a]A A^ b 8a]A]æ E]A^ } a]A [] / A A^* [A] a]a]A / A: ææ E]æ A [•æ] A [, ææ [{ a} a]A^ [* A^ b A^:] a&} a]E</p>
2	<p>U]æ a] A: ^ A: •: ^ d a]A: , a]A: •:æ] \ [, ^ A Aæ \) a]A: R a]A] æ: A^ , } [&A^ A Aæ E \) a]A] a]A: ^ c] ~ b]A] æ: ^ &@& ^ } [&a Y A: ^] ææ \ KONE MiniSpace™ , ^ { æ æ æ æ • o] [a]æ E \ [, ææ • [a]æ [] æ] b]ææ ^ c ææ A] æ]A: ^ •æ] \ , } a: a] a] ææ • d [{ ~ } a]æææ , \ a]A^] \ [, æ</p>
3	<p>8 GDM L GRP DM \ QRZQL GRW. 21 (0 LQ6 SDFH^ 0 . 21 () 85 (QX E QD QDM \ V \ SUJ HGRVDM L SUJ \ WQCHN GRW. 21 (0 RQR6 SDFH . 21 (7UDG6 \ V^ 0 L 21 () 85 (</p>
4	<p>Oç 5! : A]æ ^ A^ , a] , ^ A]æ a] •: ^ { A: ^ •æ] \ A] a]A: ^ a] •æ] a]) SUPÓAT [] [U] ææ^ E KONE TranSys™ a] KONE FURE #1 a] A] A] æ: ^ [, } a] KONE A] MÜÖ A] G] A] H] A] a]æ , ^ y & } a] A] y , } (] æ: A] d] B0). Y A: ^] ææ \ KONE MiniSpace™ A] jest niezależny wyłącznik na &æ] a] A] æ: ^ [, } a]</p>
5	<p>: \ a] F] Jáy ZQH] DMQCH Z \ a] F] QNZ SRP HQX 2)) LZ á F] R ZI H] QH V] \ EX</p>
<p>P09000383.wmf</p> <p>KONE MonoSpace®, KONE TranSys™ a] KONE FURE #1 (a^: A] æ: ^ [, } a] a] KONE FURE #2 i V #3 (A] æ: ^ [, } a] . : A]æ ^ A^ , a] , ^ { .</p>	<p>KONE MiniSpace™ (MX18) (: A] æ: ^ [, } a])</p> <p>MiniSpace™ (MX32, MX40) G] A] æ: ^ [, } a] A] A] A] A]</p>
<p>Oç [r: ^ A] a]æ a] A]æ ^ & A]æ , a] a] a] • Y A: ^] ææ \ MX05, MX06 a] MX10 : [] a] A]æ a] a]æ ^ a]æ [&a^* } A]æ a] , a] a] a] A] c [] : ^ A]æ ^ & a] • Y A: ^] ææ \ MX20, y ^ A]æ a] ,] : ^ a] y \ A] , a] a]</p>	<p>Oç [] : ^ A] a]æ a] A]æ ^ & A]æ , a] a] a] Y] F] D a] A] [{] A] & } (MX32, MX40D A] A] K' d] f] n] d] U] X i ' OL100 i V' C @ & \$ } a] A] : ^ & @ a: a] A] A] a]æ: ^ & @ & ^ } [] & a]æ a] A] a] •] : a] a: a: A^ [A]æ] E]æ: A] B] Y] F] g] n] o ~ U] y] a]æ a] A]æ [] : ^ a] a] a] d [] a] E } a] A] d: { ææ a] • d \ & a] a] A] a] A]æ] : ^ •æ] \ E</p>
<p>Ważne informacje</p> <p>05-1 se_i bXmVm] b] b] Y_c] b] f] c^ c] k U] b] Y] c' f] i W i ' _ UV] b] n' Y A: ^] ææ \ A]æ ^ A]æ ^ , a] E] ^ [A] MonoSpace®, TranSys™ a] KONE FURE #1, #2, #3) : [] a] A]æ ^ & @ ææ o] , a] a] ææ \ & a] a] A]æ , a] a] A]æ ^ , [] ^ A]æ a] ^ p] r] e] d] k] o] s] i , \ a] i^] \ A] O] 3 U] C] A] a] D3 y] A] æ: A] d] E] B0).</p> <p>CGHFN9 9B-9!</p> <p>Y •: ^ d a] A] , a] a] A] ^] [•æ] [] ^ A] ^ A] & a] ææ a] : ^ a] \ d] [, ^ A] KONE EcoDisc®, w przypadku otwarcia hamulców może nastąpić a] \] d [] , æ^ A^ & @ & ^ .</p> <p>Sa^ A] , a] a] a] A] a] [] ææ a]æ a] a] a] LED A] d^ ^ A] : , a] [æ: A] • d ææ A] a] d] E] B0 ... 32) d] A: ^] ææ æææ ææ a]æ a]æ • d] a] A] : ^ •æ] \ .</p> <p>ææ \] A]æ ^ & A]æ a] a] a] ^ A] [\ ææ (MX05, MX06 a] MX10).</p>	

U[A]: ^b & A[] & ^a` I A A[] : a: EGHAV, a) a) a A, a: a } ^ & A a e a ^ 5, A A, a` E[. c] [, a A * [a] a A a . d ` \ & a a [a a { a A [] a : ^ A a a k

?fc_	7 nrbbc WJ		
	<p>CGHFN9 9B-9° B= 8MB-9`CHK-9F5 `<5AI @`eK`>9 9@?`56-B5`>9GH` >I `K`GHF9: -9`8FNK`= I W fcb]`fc`cgcV fh`dfnYX`dck U bra `nU[fc Yb]Ya zdfnm dfOE]Yk Y^ WU`i V`k m` WU`n`dcki gnU^ W`g] ` _U]bmi`</p>		
1	U] ^ a e A ^ 5 a A } a a b A a A A a a a		
2	U[] ^ & a A a e a ^ [{ A ^ A [: ^ }] a a A a a ^ b A [] a a a a a ^ L A [A ^ A ^ a ^ \ [, a e a a a a } a a [, a a } a a @ A [] a ^ \ & a \ [& a a a a ^ A [, a a { A ^ A a a a a ^ a ^ \ 5, A a [, ^ & @] a A [] ^ & @ Y ^ y e a ^ A a a a a A c a a [\ [, a e A [: ^ y & } a a a ^ a a A [] a a ^ D a y & ^ [, a d ^ } a A : ^ a ^ E		
3	<p>Ö, a) a a a e ^ & a Ö, a) a a a e ^ & a MX20 T Y E E T Y E E T Y E</p> <p>P09000383.wmf</p> <p>KONE MonoSpace®, KONE TranSys™ `à KONE FURE #1 (a^: A a e ^) [,] a a KONE FURE #2, #3 (: A a e ^) [,] a). Z A a ^ \ (A ^ , a [, ^ .</p>	<p>1.</p> <p>2.</p> <p>MiniSpace™ (MX18) (A a e ^) [,] a</p>	<p>MiniSpace™ (MX32, MX40) (A a e ^) [,] a</p> <p>A</p>
	U . d [] a A c 5 i : A a e ^ & a [] & a * a a & A a a a } a A & } ^ E * [A c a a a a a Y F I D ^ a A & } A [{] A Y H G S T Y I E D 1. A U] : ^ } a e 2. A Ö , a) a a a e & } a e 3. A U [{] a a & } a e B] Y f i g n U ` _ U] b E a ^ a a a A [d : { a } [a . d ` \ & a a A . [a ^ A a a] : ^ . a } ^ E		
<p>CVgYfk ck U `Wmi_cüc`WYfbYk m_cbi `Yfi W . NUfnna nk U `YnUa m_U^ VM Ua i `WV` 0Z-1 se_i bXmVmii b]_b `b]Y_cblfc`ck UbY[c`fi Wi ` _U]bmi` Y A [: ^] a a ^ A a a ^ a a ^ , a [E , ^ * [A MonoSpace®, TranSys™]`à KONE FURE #1, #2, #3) : , [] a A a e & @ a e a a , a } a a e ^ & a a ^ A a e , a & A a A a ^ , [] ^ a a a a ^ a p r e d k o s c i , \ a i ` \ ^ A Ö 3 Ü C A ^ a D 3 y A] a e : A d E 3 0) .</p> <p>CGHFN9 9B-9! Y . : ^ . d a a , a a A ^] [. a e [] ^ A ^ A a a * a a a a : ^ a ^ \ d] [, ^ A KONE EcoDisc®, w przypadku otwarcia hamulców może nastąpić a \ [] d [[, a ^ A & @ a , a ^ . a a ^ A , a & a a A a [] a a a a a a ^ L E D A d ^ a i : , a [a e : a . d a a A a d E 3 0 ... 3 2) d A : } a e a e z e a a a a a . a a] : ^ . a } ^ .</p>			
<p>⁹ R ^ a [. c a y ^ : [[] ^ A * ! a } a } a A ^ a a a [\ [, a a a a A a a a ^ ! a } a } a a a ! a [& a A ^ & @ { a } ^ : [. c a y A & @ ^ a e ^ E Y a a a A [: ^] a a ^ A [. c] [, a e A * [a] a A a . d ` \ & a a a a d E A E Z, 15 A, a E A A 5, } a A c a ^ A a A a a a : a a y & @ ^ a e ^ A ^ A * ! a } a } a a A S F E e A ^ a A S F G E A ^ . a a ^ A a a [\ [, a } ^ A a a a i : ^ . A a a a a A : a a } ^ A a e A A [^ A ^ . c a A 5] [[a] ^ A ^ : \ [a : ^] a a] : c E</p>			

WUdfnYnbUWcbUIm`c`XU`k`U]J`ck`Ub`Y^`Z`fa`m`cbg`Y`fk`U`W`mb`Y`n`

1	<p>AO: ^ Aæå æå, æ ^ Á [i : ^ yæá NVR AVOSÉ : ^ lã Á [Á [\ ^ Á ER æ OÉ : ^ lã Á [Á [\ ^ Á E Á Á [: ^] æ \ Á & æ ^ Á MX32, MX40 : ^ lã Á [Á [\ ^ Á 3. Y Á [: ^] æ \ Á, æ ^ Á [] [Ú] æ ^ æ æ á ^ Á 3F16L (: [à É d É 30) ^ ^ lã æ æ b ^ lã æ á ^ æ æ æ b ^ Á [à É d É U D k æ] & æ O O É Á Á • O Á æ • æ [, æ æ Á Á : ^ & æ } ^ { Á æ æ } : ^ lã Á [Á [\ ^ Á E</p>
5	<p>R æ á æ ^ y Á Á æ @ Á æ æ ^ Á [Á æ á : ^ * [Á [: ^ • æ \ ^ Á [, ^ ^ lã æ @ Á ^] [• k</p> <ul style="list-style-type: none"> • a b]Y^b] 1 metr, Á æ æ Á Á É Á * Á á Á É Á á, æ ^ Á [, æ æ] Á ^ d & á Á, æ Á Á 5, } [, æ æ á [y Á æ æ æ Á æ æ @ Á æ æ ^ , } É Á [: ^] \ Á æ : á : æ , É W ^ , } æ á Á Á Á Á æ æ á a :] æ & ^ • ç æ Á ^ Á æ æ Á] æ æ Á [á : ^ á æ <p>R æ á Á æ á [, æ á] æ @ Á æ æ 5, lã Á [É Á [: ^] \ æ æ : á : æ , ^ lã á Á ^ * [Á [: ^ c Á \ æ æ á Á á Á á } \ ^ Á 5, & æ Á [: ^ , [yæá] ^ * Á [] • ^ , æ æ S á Á [: ^ á á : æ É [] [æ ^ Á : ^ ^ Á y Á æ æ @ Á æ æ ^ Á [: ^] [, æ Á [^ lã æ Á æ æ , } æ : Á [& , • ^ Á á Á] \ c Á E Z æ : ^ Á [^ , } æ á É Á Á Á d á b Á æ æ ^ Á : ^ \ [Á , á : æ ^ Á Á [i : ^ • ^] Á æ æ Á á Á Á æ { } \ & Á Á, æ æ æ ^ Á æ æ @ Á] æ æ b Á á Á & y , æ É U æ á æ Á ^ EcoDisc ^ • O Á & æ ^ \ Á : ^ á \ d [, Á [á [Á [^ Á [: ^] Á æ á : [Á : ^ á [ER æ æ æ æ & á Á á Á] [i : ^ : æ æ æ ^ Á ^ Á ^ & æ ^ , Á æ : Á d É 4 E</p> <ul style="list-style-type: none"> • k] W^b] 1 meter, 5, & æ Á [: ^ lã Á [Á [\ ^ Á 2.
6	<p>Á [] æ á & ^ Á : ^ • d á Á [: ^ , æ Á æ \] á c .</p>
7	<p>Á [] æ á & ^ Á æ æ á Á y , } ^ Á • O Á ^ y & [] ^ Á [: ^ & æ U O D</p>
8	<p>Á [, c : Á [\ æ á Á</p>
9	<p>Á æ æ } æ æ ^ & .</p>
10	<p>Á æ \ } æ á : , æ æ : ^ [, } æ á , æ á KONE Minispace™, KONE FURE #2, #3 Á á á : , á Á æ ^ lã Á , á [, ^ * [Á KONE MonoSpace®, KONE TranSys™ SUP O Á W U O Á F É Á Á Á</p>
11	<p>O ç 5 : Á [: ^ , æ Á ^ ^ Á æ æ ^ 5 , .</p>
12	<p>R æ á æ ^ y Á [Á æ @ Á æ æ ^ Á [: ^ lã æ æ æ metr, : æ [] } æ } ^ Á • O Á & @ á : ^] Á æ æ @ Á æ æ á æ ^ Á y æ & ^ & @ [á 5, Á : ^] æ & ^ • ç æ æ á á [, æ á] æ æ æ æ y Á [{ ^ } & É á Á æ] ^ , } æ } ^ Á • O Á : ^] æ & } ^ Á [• c] Á æ æ @ Á [c] ^ lã, æ æ æ á Á Á [\ ^ Á . O á Á • O Á Á a : É á á ^ Á ^ lã & æ * } æ æ & } ^ * [Á á Á \ d ^ & } ^ * [Á [à É d É É F) .</p>
13	<p>T [& , æ á Á [yæ æ á ^ Á & } ^ * [(c [\ Á MX32, MX40)</p> <ul style="list-style-type: none"> • U] æ á & ^ Á ^ y & } á Á y , } ^ Á • O Á æ æ [\ [, æ ^ Á [: ^ & Á Y Y Ó Z U B Y Á U O D • Y & æ } æ á \ [] æ c Á : ^] æ & ^ • ç æ \ [yæ & } ^ * [. • Z á ^ lã á æ \ \ Á (1) ^ ^ , æ & \ [æ æ • Ó [] æ ^ lã [y Á & } ^ Á [Á [& 5, \ æ æ y Á á } á æ W ^ , } æ á Á Á æ ^] ^ Á æ [^ Á æ ^ b á [Á ç [15, Á æ [& Á æ y É • Z æ : ^] æ & Á [y Á & } ^ Á [& b & Á Á [à Á M16. (i ^ á æ • O Á : ^ & @ , ^ , æ æ Á æ ^ { Á Á [y { Á & } ^ }) .
14	<p>Ú [, c : Á [\ æ á Á Á æ É á Á ^ Á æ , } á Á • d [} á Á : [, æ y æ ^ lã É [á & æ Á á Á ^ * á] [{ æ æ Á [i : ^ ^ Á, æ Á [& & Á [y { Á & } ^ } . R æ æ æ æ & á Á á Á Á [i : ^ : æ á : ^ , [yæ á á æ æ [, ^ * [Á æ , } á æ 5, É á Á [& Á [y { Á & } ^ { Á á Á : ^ ^ Á y Á æ æ @ Á æ æ ^ É</p>
15	<p>O á æ [, [Á [• c]] æ • O á á : á b : & ^ * 5 y , æ æ d \ & æ Á [: ^] æ \ Á á Á æ ç [, æ [Á [: ^] ^ , æ ^ æ b ^ É y æ ^ Á Á 5, } [^ * y Á æ æ ^ Á æ } [, ^ É O á Á æ ç á b Á [d : ^ á æ Á [] á Á [] [] : ^ á • ç æ æ Á æ { ^ Á S U P O Á] æ : Á S - 01.01.031) .</p>

#bgfii_WUdfnYnbUWcbUfM_c`XU_kUJZ_ckUbY^Zfa_m_cbgYfkUWfbY^r

Á Á Á Á Á

6.?UM]bU`i V'dfnYW]k k U] UgdcWmk UbU'nUV`c_`ck UbmW `W k ntUWUW

Z, \|^Á [&Á^•]] ŸÁ æ á[, ^* [Á••Á^••œ& ab &œœÁ } ð Áœœá Á`àÁ: ^&á, æ Á, ã`Á d b & } œ&@`œ& œ&@Y Áœœá Á: ^` œœ` Á œ` Á` Á: ^&á5, Ð: ^ÿ & } á5, Áœœá Á, æ` œœ` b`Á E
Ú [} á•: œœœ^|œœ` ã` b`Á [&á`! Á, œœ` œœ` œœ, Á`c œœœÁ á`Á œœœá } [& ^, œœ` œœ` œœ [\ |, œœ` ^&@ &@`œœ& œœ&@

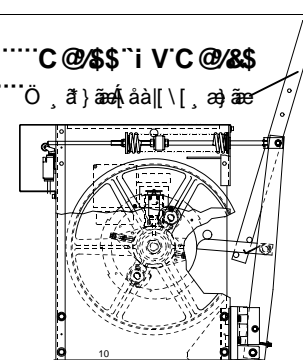
?fc_	7 nrbbc
1	<p>Á œ` ^Á [ð] { [, æ Á œ œ ^!5, É ^ Á œ œ Á [•œ } Á, [] ð } œœ Á Á ð Á [] [Á Á [á b [É Á œ Áœ œœ [] , ð Á œ [á: ð] ^&@œ: œœ E</p>
2	<p>Y Á: ^` œœ` É á` Á••Á^••œ } œœ, œ` Á`!œœ } á typ` OL100C@\$\$`i VC@&\$ \$ ^`áOL120 (•d`•b`Á`Á`Á` \ Á [Á , á5, Á`Á` ^b`! á [&áÖ , ð } œœ` áà [\ , œœ` œœ` KONE T ð Á] œœ™) } œ` ^Á & ^ } ð b` áà [\ , æ o*œœ } ð Á! á [&á: ^Á [[& Á] ^&œ` ^bœ , ð á [áà [\ , œœ` œœ` Y Á: ^&á } ^` Á: ^` œœ` , ð`Á`Á` \ ^ } 5, Á , ð` Á [•œ } ð Á••: \ á: [] ^&@</p> <div style="border: 1px solid black; padding: 5px; width: fit-content; margin: 10px auto;"> <p>⚠ CGHF9 9B9! W, æ œœ` œœ` & . Ö , ð } œœ` áà [\ , œœ` œœ` •: \ Á á Á: \ ^` ð } œœ` á`Á: ^` } œœ` [•œ } ð Á, [] ð } ð</p> </div> 
3	<ul style="list-style-type: none"> Ö [c & ^ Áœ , á5, Á SONE MonoSpace®, KONE TranSys™, KONE MiniSpace™, KONE FURE #1, #2, #3 E ð œ` ^Á`á5&á Á: ^ÿ & } á Áœœá Á, æ` œœ` b`Áœœ` É Á`Á` [, } ð` /] anel` Á`! , ð [É , ^` Á` á` Á` á: ð] ^` Á`•• [^ Áœœá Á, æ` œœ` b`Áœœ` [Á: ^&á y ÖZUPÖÁÖNÉ
4	<ul style="list-style-type: none"> Ö [c & ^ Áœ [,] á5, Á , á5, Á SONE MonoSpace®, KONE TranSys™, KONE MiniSpace™, SUPÖÁÖMÜÖÁFÉÁGÁHÉ ð œ` ^Á`á) [& ^ } ð Á œœ } Á: ^&á Á`! } \` Á` é Ö3 ÜÖÜÖÁWÜD: Á] : ^&á \ á { Áœœá Á` é ÜÖÉ Y Á: ^` œœ` Á SUPÖÁ [] [Ü] œœ` Á` á KONE FURE #1, #2, #3 ð œ` á` V3F16L œœ` Á: ^` \ æ Á Yü` á c W Áœœ` œœ` ^ Áœ , [, æ Á } \ b` Á, y & } ^ Áœœ` } [&] \ y œœ` [& , menu 6_80. 0 } \ &œœ` •œ` } ð } ð [&Á•c Áœœ` [•c] } œœ` œœ` á) ^* [Á: ^&á á` Á` á` Á: ^` Á` Á` Á0 sel` nd) E <p>Sœœá œœ` [, ð } œœ` [á b &@œ` Á` Á5! É Sœœá œœ` •œ` } ð Á: ^` œœ` \` Á` á` Á` ð [] ^Á , œœ` Á d ^ Á: , ð , ^b` á` á` á` Á ED á Á Á , ð &@ É</p>
5	<p>Áœœ` \ } Á: , œœ` [Á œœ` ^` [,] á(á , ð KONE MiniSpa&^T , ` Á KONE FURE #2, #3D Á` á Á: , ð } ð` ^ œœ` , ð [, ^* [Á`á , ð KONE MonoSpace®, KONE TranSys™ Á` á KONE FURE #1).</p>
6	<p>Á œ` ^Á`c [: ^ Á: , œœ` ^` } &á Á œ œ ^!5, É</p>

Öá`Á`á`Á [&Á`á`á`œœ`•œ` } ð , ^•œœ& ab &œœ` œœ` ^Á` ^ Á & ^* [Á`á`Á` \ d`& ^* [Á`á`á`* } á œœ` [&`b & , Á` { &Á` Á` Á` á`á`* } á œœ` [Áœœ` ^Á`œœá` É Á` Á: ^` œœ` Á , á5, KONE MonoSpace®, KONE TranSys™
|^`á SUPÖÁÖMÜÖÁFÉÁGÁHÉ: [|`á`á` ð Á` [Á` Á` [] ^`œœ` [á`É] ^&œ` } ð •d` \ &œœ` } ð } ð } ^b` d [] ð D

Öá`Á: ^&á, æ œœ` œœ` ^` { œœ` á` Á` œœ` œœ` [\ |, œœ` ^&@œ` ^`œœ` œœ` } ð` Á [•c] [, æ b` Á [, ^` b` Á` Á` Á`
} ð` Á: ^&á, æ Á œœá œœ` ^` ð [: ^ Á` Á` Á` Á5 y Á` { &Á` Á` ð` ^Á` œœ` } Á` á) [& ^ } ð Á: ^&á
Ö3 y ÖZUPÖÁÖNÉ!æ ÁÖZÖCEQRUND

≡bgfii _WUY_gd`cUUMW I k UbJubJYi k] n]cbmW `dUgU YfOE

DcXbcgnYb]Y`_UV]bm`i V`dfnYW]k k U]`dfnndca cW]k W [b] UZk `dfnndUX_i` [Xria cWg]b]_U`Ygh b]Yk m]UfWU` WUUVmi b]Y`_UV]b`i V`dfnYW]k k U `n`nUV`c`ck UbnW` W k ntUWm fX k]]`? CB9`AcbcGdUW`z? CB9`TranSys™`i V KONE FURE #1, #2)

Pa^ ^A ^, ae A \ [A ^ & @ } ^ & @ } ae: a: a [A [a] [: ^ } ae, •] [] } a 66420 (G01; T89, G02; V A G E H T127 A 140), : a A a } A 17384G01 a a * } a e & @, ^ A A a, a ~ 5000 kg.

7 nmbc		I k U] # i g h U W Y
1	<p>U [a] [[, ae A ae ae ^ 5, E A A ae ae A [• ae A, [] a } a : ae A A a } [] [A A [a ^ h [E A ae A a } [] , a A ae [a : a] ^ & @ : ae E</p>	<p>WY O E O E Di b`hYa`a cWk Ub]U`YghnUk gnY`dfck UXb]W E` b] [Xmdc`YXnbW]m]k gdcfb]`dfck UXb]W`</p>
2	<p>U : ^ [& , ae A •] [] } a A [A [, ae } a A ae a [, ^ h [A d] } a A a * ae E</p>	
3	<p>U : ^ [& , ae A •] [] } a A [A [, ae } a A ae a [, ^ h [A d] } a A a * ae E</p> <p>U [y & ^ A ae A A [, ^ A A ae a [] } { a A ae a } A a : ^ A [y { A a } } { A A ae a E</p> <p>A i W`_UV]bm]k`X O E U : ^ [& , ae A •] [] } a A ae a A [A d] } a A A : ^ & , ae A a : ^ A [, ae } a A ae a [, A A [y { A a } } { A A [a [, ae a A : ^ & , ae a</p> <p>DcXbcgnYb]Y: A [a } a A a * } a e & @, ^ A (5000 kg) A [{ a a : ^ , •] [] } a a { A ae A } a { A a E A A [] ae ae: A : ^ { a • : & ae a A ae a ^ E</p>	
4	<p>U a a [[, ae A & @ ^ & A [] c } [, ae A , * A [& a ^ 2.3.</p>	
5	<p>O c [i : ^ A i : , a a ^ } a A ae ae ^ 5, E</p>	<p>Pa^ ^A ^, ae A a * } a a [A [{ ^ } c E A ae a } : } ae: a A a A d ^ a A i : , E A</p>

WU dfnYnbUWcbUfm`c`X`U`k`U]Z`ck`UbY`Z`fa`m`cbgYfk`UWmbY`n`

N5 ú 7 NB=? 2

Reserck Ub]Y'k g_U b]_UXnk cb_UUufa ck Y[c"

A. 8 k][]?ONE MonoSpace®, KONE TransSys™ cfUh KONE FURE #1, #2, #3

Ö, []^ Áææ(~ Á:, [] áææ Áý * [Áææ Áý * [Áææ [: [•ææ Á &ã } á c Á •ó : ^ &ã \ Áææ(~ Á Áææ a Ä
Y ^: æ æ Áææ(~ Á [•ææ a Áææ a æ æ ^ Á Áææ a &ã : á: ^) áæææ [, ^* [Áææ [Á c a ^ Á a ^ Á] &æ } æ ^
~ } \ &á] 5 } æ } áæææ(~ Áææ ææ æ } a Á] 5 } æ } áææ...15 s) | á Á áææ ^ Á [] æ] [, æ æ Á Áææ •ææ , æ ^.
Áææ * } æ Áææ(~ Á ^ •á ^ Á æ [, æ ^ Á : ^ &ã \ a { Á ^ [, æ ææ æý &ã SÖÖUSE

KONE MonoSpace®, KONE TransSys™ j KONE FURE #1, #2, #3 Á dUbYYa `gYfK]gck na `j dUbYYa
nUg] Ub]U¹⁾:

Úy æ CERAL Á [Y [] æ •ó Á [] ^ &æ: &ã æ ^ æ: æ ææ æ Á: [á Ä ^ • ^ ^ Á [] á ^ Þ.

Úy æ CERAL

Ú: ^ &ã \ Á ^ ^ d , æ æ Á ^ * } æ Áææ(~
Öá áæ SÖÖ/á c , [, æ ^* [Áææ æææm ~

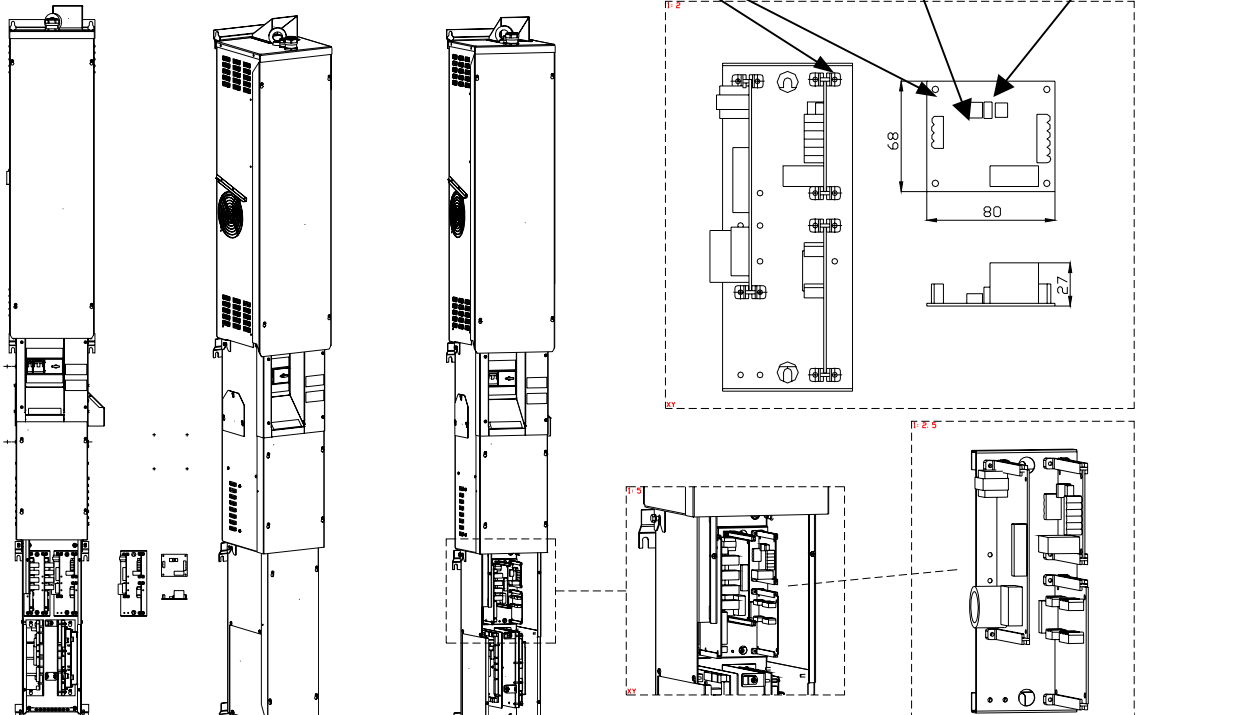

¹⁾ Y Á : ^] ææ \ Áææ , á 5, Á KONE FURE #2 | à #3 [à á, æ æ æ ^ | Á á á Áææ •ææ , æ ^ Á Áææ a b & á
{ æ : ^ } [, } ææ , á ^ Á [] ææ Á: ^ à ^ { .

B. 8 k [] KONE MiniSpace™ c`df X_c W`Xc`6 m/s

Ö: , [] ^ \ Aææ { ~ Å: , [] ææ Åy * [Åæ Åy * [Å [: [• æ Å æ } a c Å : ^ & \ Aææ { ~ Å Åææ a. Û * } æææ E { ~ Å [• æ } a Åæ a æ ^ Å Åæ a æ & \ • c { ~ Aææ [, ^ * [Åæ \ [Å c a ^ Å a ^ Å] & \ } æ ^ Å : \ & \ Å] 5 } a } æ Å æææ { ~ Å æ ææ æ Å] 5 } a } æ Å 0 ... 15 s | ^ Å ææ ^ * [Å [] æ [] , æ æ Å Åææ • æ [, æ ^ Å * } ææææ { ~ Å ~ a : [• æ Å æ [, æ ^ Å : ^ & \ a { Å ^ [, æ ææææ { ~ Å æ y & \ Å CERAL Å 5 } ^ b & : & \ æ ^ Å æ c [, æ æ Å QXHEG k c [, } a / æ æ a Å Å } ææ b Å Å ^ Å •] 5 } ^ b : ææ Å [à Å ^ ~ } ^ Å [Å , ^ Å à Å æ Å [à ~ Å æ ^ æ • c [, æ æ (V3F-25 MLB: Å å: a } ^ Å : æ ^ Å c [, æ æææ æ a , : [à Å ^ ~ } ^ Å [Å æ ^ b.

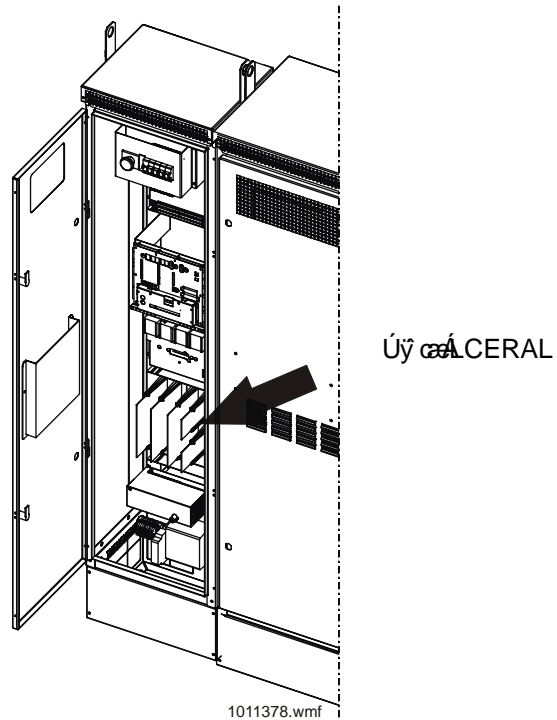
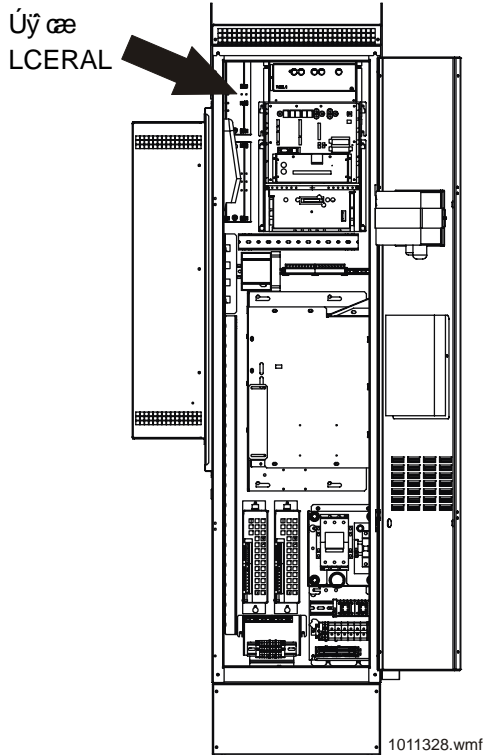

Úy ææ SÓERAS

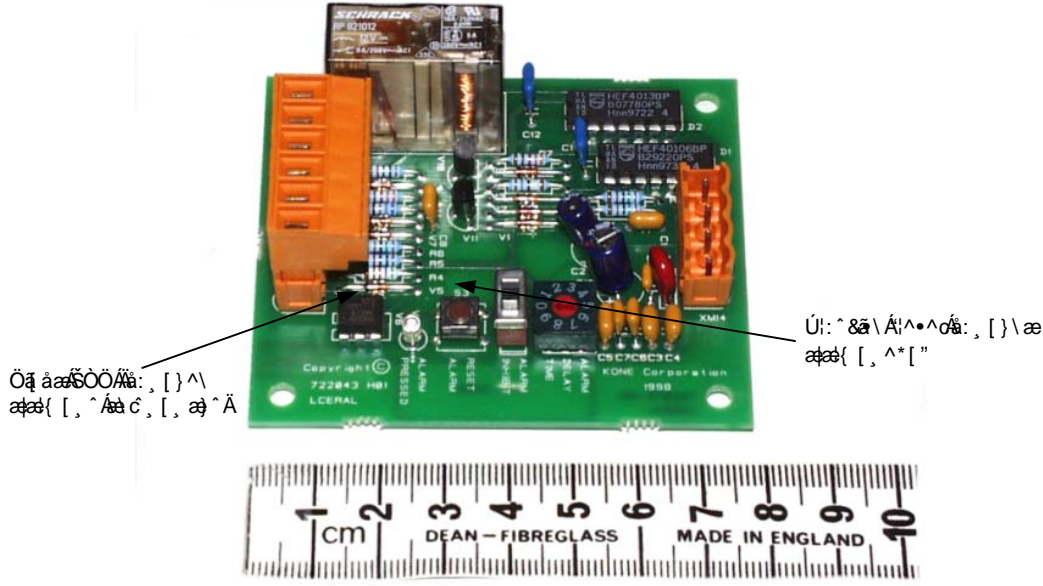



NUk JYfXnYb]U

U: ^* [d , æ Elevator Level Documentatio) æ cã P ^ã

U] |æ å: æ Life Cycle Manager (MonoSpace® platform) Jouni Ratia
 Life Cycle Manager (MiniSpace™ platform) Reijo Silvola

Zæ, å: å: æ LCM Team Leader (MonoSpace® platform) Angelo Ferrè
 LCM Team Leader (MiniSpace™ platform) Pentti Puhakka

Vy { æ ^k LÚŠ ÒÙÔÁTeam Y [å & @ å : ^ , • \ å
 Marek Dadej

Ty { æ ^ } å Á æ å: å: SÚŠ ÒÙÔÁ æ æ ^! Á å ç | | , æ
 SÚŠ FieldÁ æ æ ^! Å ç } å Strózyk
 SÚŠ JÓÓÁ æ æ ^! Jacek Łuczak
 SÚŠ QualityÁ æ æ ^! Edmund Dalba

K Yf"	DatU	Cd]g'na]Ub	Ref CR	NUk JYfXncbYdfnYn
Å	200í -FG-1J	Z{ æ ^ Á å } å Å , å 5, Á [æ , ^ & @ æ Å æ Å • 5 å Å å] ^ y [•] æ } ^ & @		T æ \ Á å ç , æ
Ó	200í -Eí -0í	K [! \ c Á å } } å Å ! { å [* å Å å 5, \ å		LÚŠ Áeam