

Opis przedmiotu zamówienia

Usługa przygotowanie prototypu mobilnej stacji sterylizacji zmodyfikowanego według ustaleń klienta według roboczego schematu:

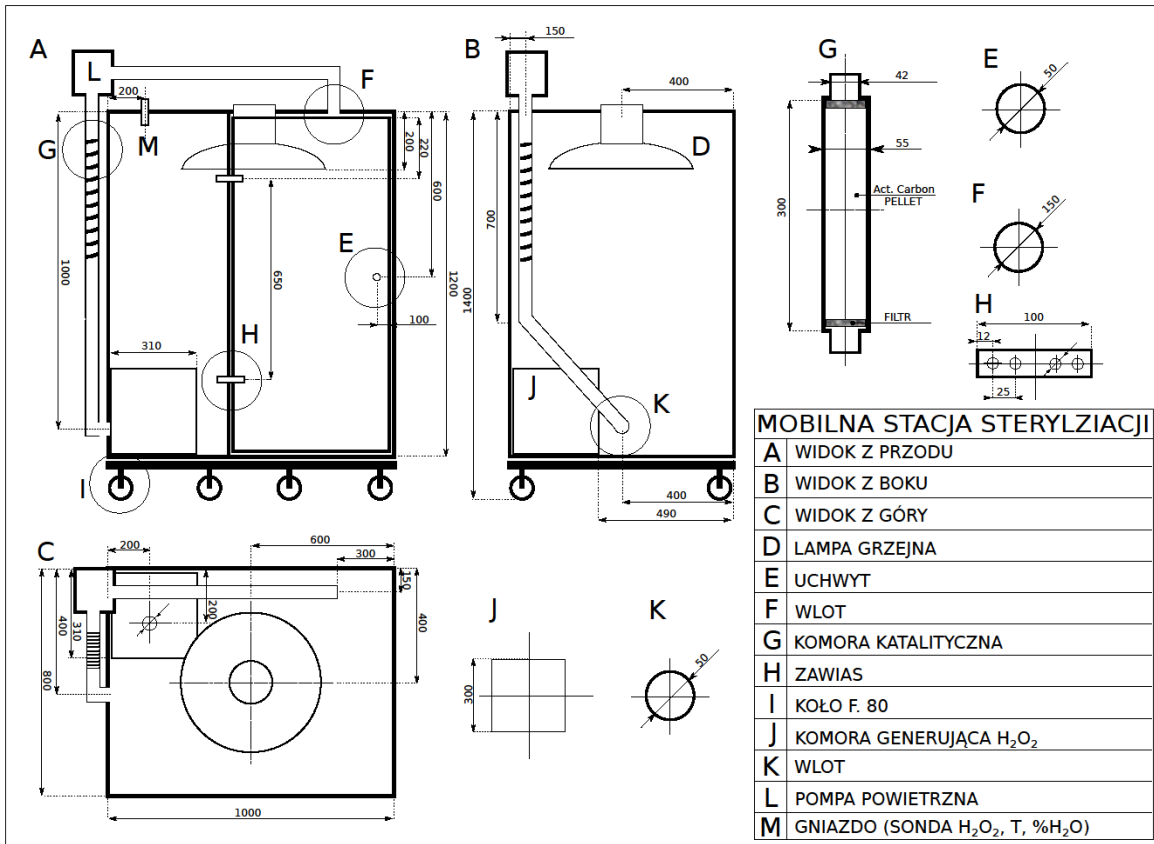

Rys. 1. Roboczy schemat konstrukcji prototypu mobilnej stacji sterylizacji.

Zmawiający wymaga:

- wykonania prototypu metodą spawania TIG
- doboru materiałów zapewniających odporność konstrukcji na korozję i środki chemiczne. Ostateczne materiały zaproponowane przez wykonawcę zostaną zatwierdzone przez Zamawiającego.
- wyposażania urządzenia w elementy ułatwiające transport (w tym podwozie kołowe)
- opracowania systemu uszczelniania drzwi, który zostanie zaakceptowany przez Zamawiającego.
- szlifowania i polerowania wybranych spoin i elementów (do uzgodnienia po przedstawieniu projektu przez Wykonawcę).

Wykonawca powinien posiadać odpowiednie referencje oraz uprawnienia spawalnicze w wykonywaniu urządzeń prototypowych (co najmniej rynek europejski)

Liczba prototypów:

Termin realizacji: do 31 maja 2021 roku

Dostarczeni do siedziby montażowej wskazanej przez Zamawiającego: najpóźniej do 31 maja 2021 roku.