

ZAŁĄCZNIK do ZGŁOSZENIA
A.6743.452.2021 m)
Nr z dnia 26.05.2021

STAROSTWO POWIATOWE
w ZAWIERCIU
Wydział Architektury
42-400 Zawiercie, ul. Sienkiewicza 34
Tel. centr. 89 48 07 100, 89 47 107 10 do 12

INWESTOR:

STAROSTWO POWIATOWE W ZAWIERCIU
ul. Sienkiewicza 34, 42-400 Zawiercie

ADRES INWESTYCJI:

ul. Żarecka , Góra Włodowska
Województwo Śląskie, Powiat Zawierciański
działki nr: 948,2756,2768,
jednostka ewidencyjna: 241609_2/0008,
241609_2/0001,
obręb: Włodowice, Góra Włodowska
arkusz mapy 2,11,7

NAZWA INWESTYCJI:

PRZEBUDOWA DROGI POWIATOWEJ NR 1713 S
UL. ŻARECKIEJ W MIEJSCOWOŚCI GÓRA
WŁODOWSKA POLEGAJĄCA NA WYKONANIU
UTWARDZONEGO POBOCZA

RODZAJ OPRACOWANIA:

**DOKUMENTACJA DO
ZGŁOSZENIA ROBÓT
NIEWYMAGAJĄCYCH
POZWOLENIA NA
BUDOWĘ**

OPRACOWAŁA:

Beata Rachtan

DATA OPRACOWANIA :

Maj 2021

I.Spis treści

2.OPIS TECHNICZNY.....	3
2.1.Dane ogólne.....	3
2.1.1.Przedmiot inwestycji.....	3
2.1.2.Cel inwestycji.....	3
2.1.3.Inwestor, podstawa prawna.....	3
2.1.4.Podstawy techniczne i prawne opracowania.....	3-4
2.1.5.Założenia wyjściowe.....	4
2.2.Ogólna charakterystyka stanu istniejącego.....	4
2.2.1.Stan istniejący.....	4
2.2.2.Istniejące uzbrojenie terenu.....	4
2.3.Rozwiązania projektowe.....	4
2.3.1.Forma architektoniczna i funkcja obiektu oraz obszar oddziaływania obiektu.....	4
2.3.2.Ewidencja gruntów.....	4
2.3.3.Przyjęte parametry techniczne.....	4-5
3.OGÓLNA CHARAKTERYSTYKA ROBÓT.....	5
3.1.Przebieg robót budowlanych.....	5
4.UWAGI KOŃCOWE.....	6
5.CZĘŚĆ RYSUNKOWA.....	6
5.1.Spis zawartości części rysunkowej.....	6

2.OPIS TECHNICZNY

2.1. Dane ogólne

2.1.1. Przedmiot inwestycji

Przedmiotem inwestycji jest wykonanie fragmentu chodnika dla zadania pn.: „**PRZEBUDOWA DROGI POWIATOWEJ NR 1713 S UL.ŻARECKIEJ W MIEJSCOWOŚCI GÓRA WŁODOWSKA POLEGAJĄCA NA WYKONANIU UTWARDZONEGO POBOCZA**”. Przedmiotowy odcinek ulicy stanowiącej drogę powiatową, zlokalizowany jest w województwie śląskim, w powiecie zawierciańskim, w miejscowości Góra Włodowska.

Zamierzenie budowlane polegać będzie na wykonaniu przebudowy fragmentu drogi powiatowej polegającej na jednostronnym utwardzeniu pobocza z kostki betonowej w ciągu ul. Żareckiej w Górze Włodowskiej.

2.1.2.Cel inwestycji

Przedmiotowa inwestycja stanowić będzie poprawę bezpieczeństwa poruszających się pieszych.

2.1.3.Inwestor, podstawa prawna.

Starostwo Powiatowe w Zawierciu
ul. Sienkiewicza 34, 42-400 Zawiercie

tel. centrala: 32 45 07 100, 32 67 107 10 do 12

tel. sekretariat I: 32 45 07 101

tel. sekretariat II: 32 45 07 102

fax.: 32 67 219 71

www.zawiercie.powiat.pl

email: sod@zawiercie.powiat.pl

EPUAP: /spzawiercie/skrytka

Elektroniczna Skrzynka Podawcza

NIP: 6492296830

REGON: 276255252

2.1.4.Podstawy techniczne i prawne opracowania.

1. Wizja przeprowadzona przez Autora dokumentacji w terenie.
2. Mapa zasadnicza w skali 1:500.
3. Ustawa o drogach publicznych.
4. Rozporządzenie Ministra Transportu i Gospodarki Morskiej (Dz.U. Nr 43/1999r. poz. 430 z póź.zm.)
5. Wytyczne i uzgodnienia z Inwestorem.
6. Ustawa Prawo Budowlane.

7.Katalog typowych nawierzchni podatnych i półsztywnych.

8.Katalog powtarzalnych elementów drogowych.

2.1.5.Założenia wyjściowe.

Celem przebudowy drogi powiatowej w ul.Żareckiej jest poprawa bezpieczeństwa i komfortu ruchu pieszego poprzez utwardzenie pobocza z kostki betonowej.

2.2.Ogólna charakterystyka stanu istniejącego.

2.2.1.Stan istniejący

Przedmiotowa inwestycja zlokalizowana jest w terenie zabudowanym. Utwardzenie pobocza będzie prowadzone w ciągu drogi powiatowej ul.Żareckiej w Górze Włodowskiej od skrzyżowania z ul.Strażacką stroną prawą jadąc w kierunku do miejscowości Włodowice. Przebudowa drogi polegająca na utwardzeniu pobocza prowadzona będzie na działkach o numerach 948,2756,2768, które są własnością Starostwa Powiatowego.

Nawierzchnia jezdni na tym odcinku ul.Żareckiej wykonana jest z betonu asfaltowego. Stan nawierzchni oceniono jako zadawalający.

2.2.2.Istniejące uzbrojenie terenu.

W pobliżu planowanej inwestycji przebiega sieć wodociągowa. Przed przystąpieniem do robót wykonawca dodatkowo powinien wykonać przekopy kontrolne w celu ustalenia lokalizacji istniejącego uzbrojenia. Prace należy prowadzić pod nadzorem branżowych gestorów sieci. W razie spowodowania uszkodzenia istniejących sieci wykonawca pokryje wszelkie koszty związane z naprawą uszkodzonej sieci. Naprawę sieci wykonawca wykona przy bezpośrednim nadzorze branżowym lub zostanie ona wykonana przez firmę wskazaną przez właściciela sieci.

2.3.Rozwiązania projektowe.

2.3.1.Forma architektoniczna i funkcja obiektu oraz obszar oddziaływania obiektu.

Utwardzenie pobocza ma na celu poprawę bezpieczeństwa i komfortu ruchu pieszego. Droga stanowi drogę przelotową o średnim natężeniu ruchu. Uwzględniając indywidualne cechy obiektu, jego przeznaczenie i sposób zagospodarowania terenu obszar oddziaływania inwestycji będzie obejmował działki o numerach 948,2756,2768.

3.3.2.Ewidencja gruntów

Inwestycja prowadzona będzie na działkach zlokalizowanych w miejscowości Góra Włodowska, województwo śląskie, obręb Góra Włodowska o numerach 948,2756,276.

2.3.3.Przyjęte parametry techniczne.

1.Długość utwardzonego pobocza	-160,00mb.
2.Szerokość utwardzonego pobocza z kostki betonowej	-1,30m.

- 3. Powierzchnia utwardzonego pobocza i zjazdów -208,00m².
- 4. Pochylenie poprzeczne -2% w kierunku jezdni.
- 5. Pochylenie podłużne -dopasowane do istniejącego ukształtowania terenu.
- 6. Konstrukcja utwardzonego pobocza:
 - kostka betonowa koloru szarego grubości 6cm (zjazdy kostka betonowa 8cm koloru czerwonego),
 - podsypka cementowo-piaskowa 1:4 grubości 3cm,
 - podbudowa z kruszywa łamanego o grubości 15cm –utwardzone pobocze, 30cm –pod zjazdy.
- 7. Utwardzone pobocze będzie ograniczone od jezdni krawężnikiem betonowym 15x30x100cm.
- 8. Utwardzone pobocze będzie ograniczone od skarpy rowu obrzeżem betonowym 8x30x100cm.
- 9. Umocnienie skarpy istniejącego rowu płytami ażurowymi 40x60x10cm od strony utwardzonego pobocza.
- 10. Odprowadzenie wody z jezdni wzdłuż krawężnika zgodnie ze spadkiem podłużnym w kierunku ul. Strażackiej.
- 11. Zastosowanie na części długości barierek U-12A typu „Olsztyńskiego” w kolorze biało-czerwonym oddzielających pobocze utwardzone od istniejącego rowu.

3. OGÓLNA CHARAKTERYSTYKA ROBÓT

3.1. Przebieg robót budowlanych.

Roboty budowlane należy rozpocząć od przygotowania terenu przebudowy w ul. Żareckiej. W pierwszej kolejności wykonawca powinien wprowadzić oznakowanie związane z wykonaniem robót budowlanych w ciągu drogi. Oznakowanie należy wykonać zgodnie z wcześniej opracowanym i zatwierdzonym Projektem Tymczasowej Organizacji Ruchu przez jednostkę zarządzania ruchem właściwą dla przedmiotowej drogi powiatowej.

W pierwszej kolejności należy przeprowadzić:

- 1. Roboty pomiarowe.
- 2. Roboty rozbiórkowe.
- 3. Wywiezienie gruzu z terenu budowy.

Następnie należy wykonać:

- 1. Roboty ziemne.
- 2. Wykonanie podbudowy.
- 3. Wykonanie nawierzchni utwardzonego pobocza.
- 4. Roboty wykończeniowe.
- 5. Przywrócenie istniejącej organizacji ruchu.

Wszelkie wymagania i badania dotyczące drogowych robót ziemnych należy przyjmować zgodnie z normą PN-S-02205:1998 oraz Dokumentacją Projektową i Szczegółowymi Specyfikacjami Technicznymi Wykonania i Odbioru Robót Budowlanych.

4.UWAGI KOŃCOWE

Roboty należy realizować zgodnie z Dokumentacją Techniczną oraz opracowanymi Szczegółowymi Specyfikacjami Technicznymi Wykonania i Odbioru Robót Budowlanych jak również obowiązującymi normami i normatywami oraz przepisami BHP i ppoż. **Wszelkie prace w rejonie przebiegu urządzeń podziemnych należy prowadzić pod nadzorem jednostek administrujących przedmiotowe urządzenia.** Przed przystąpieniem do prac należy wykonać przekopy kontrolne celem dokładnej lokalizacji urządzeń podziemnych. Po wykonaniu robót teren przyległy pozostawić w stanie uporządkowanym. Utwardzone pobocze nie znajduje się na terenie występowania szkód górniczych.

5.CZĘŚĆ RYSUNKOWA

5.1.Spis zawartości części rysunkowej

Nr rysunku	Nazwa/Opis zawartość
1	Plan orientacyjny
2	Plan sytuacyjny
3 i 3.1	Przekroje typowe
4	Przekroje typowe - szczegóły konstrukcyjne

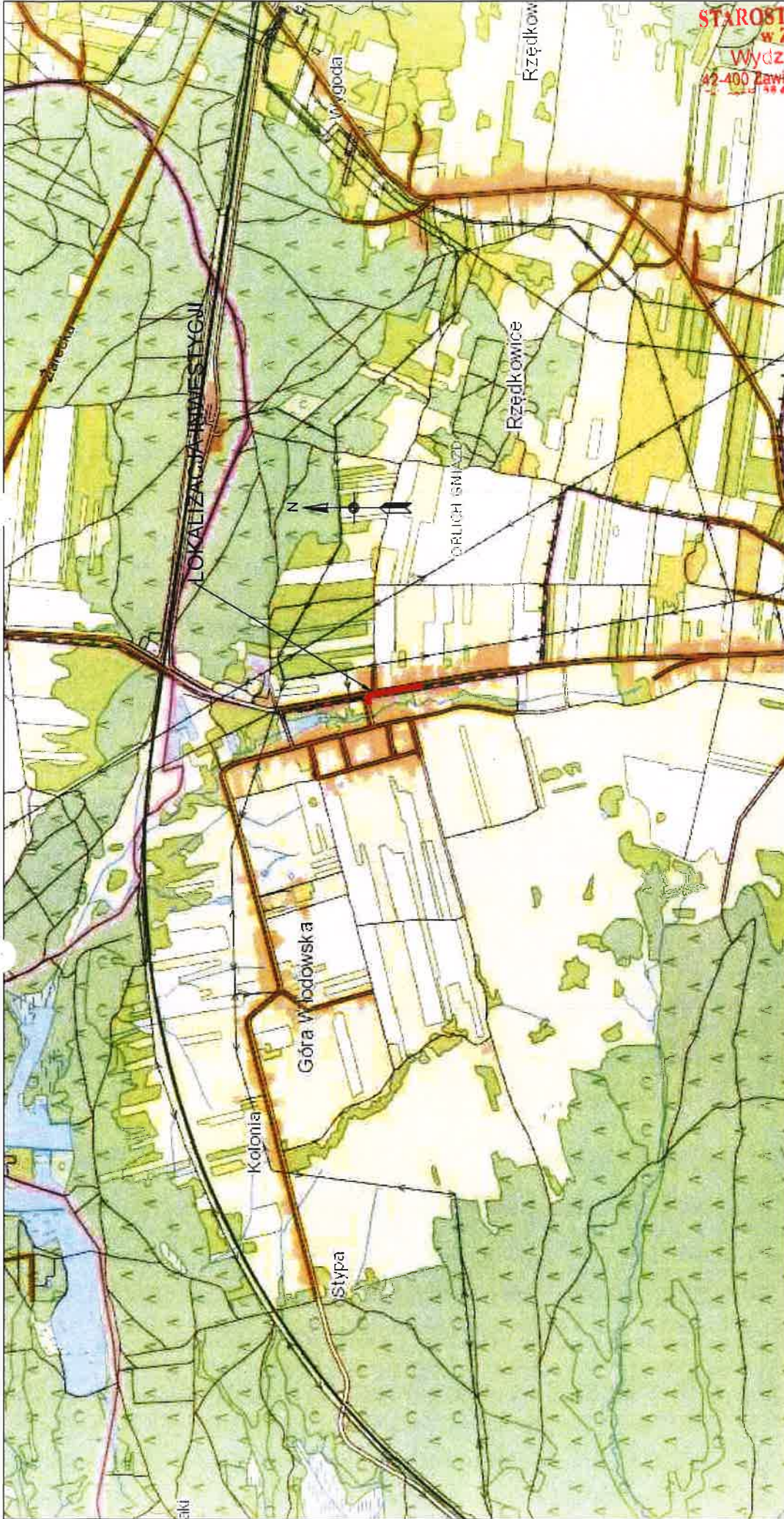

STAROSTWO POWIATOWE
w ZAWIERCIU
Wydział Architektury
 42-400 Zawiercie, ul. Sienkiewicza 34
 tel. 71 35 24 47 fax. 71 35 24 48

Investor:

Starostwo Powiatowe w Zawierciu
 42-400 Zawiercie, ul. Sienkiewicza 34

Nazwa inwestycji:

PRZEBUDOWA DRUGI POWIATOWEJ NR 1713 S UL. ŻARECKIEJ W MIEJSCOWOŚCI
GÓRA WŁODOWSKA POLEGAJĄCA NA WYKONANIU UTWARDZONEGO POŁOŻA

Przedmiot opracowania:

Dokumentacja do zgłoszenia
 Opracowała: Beata Rachtan

Przedmiot rysunku:

Orientacja

Skala: -





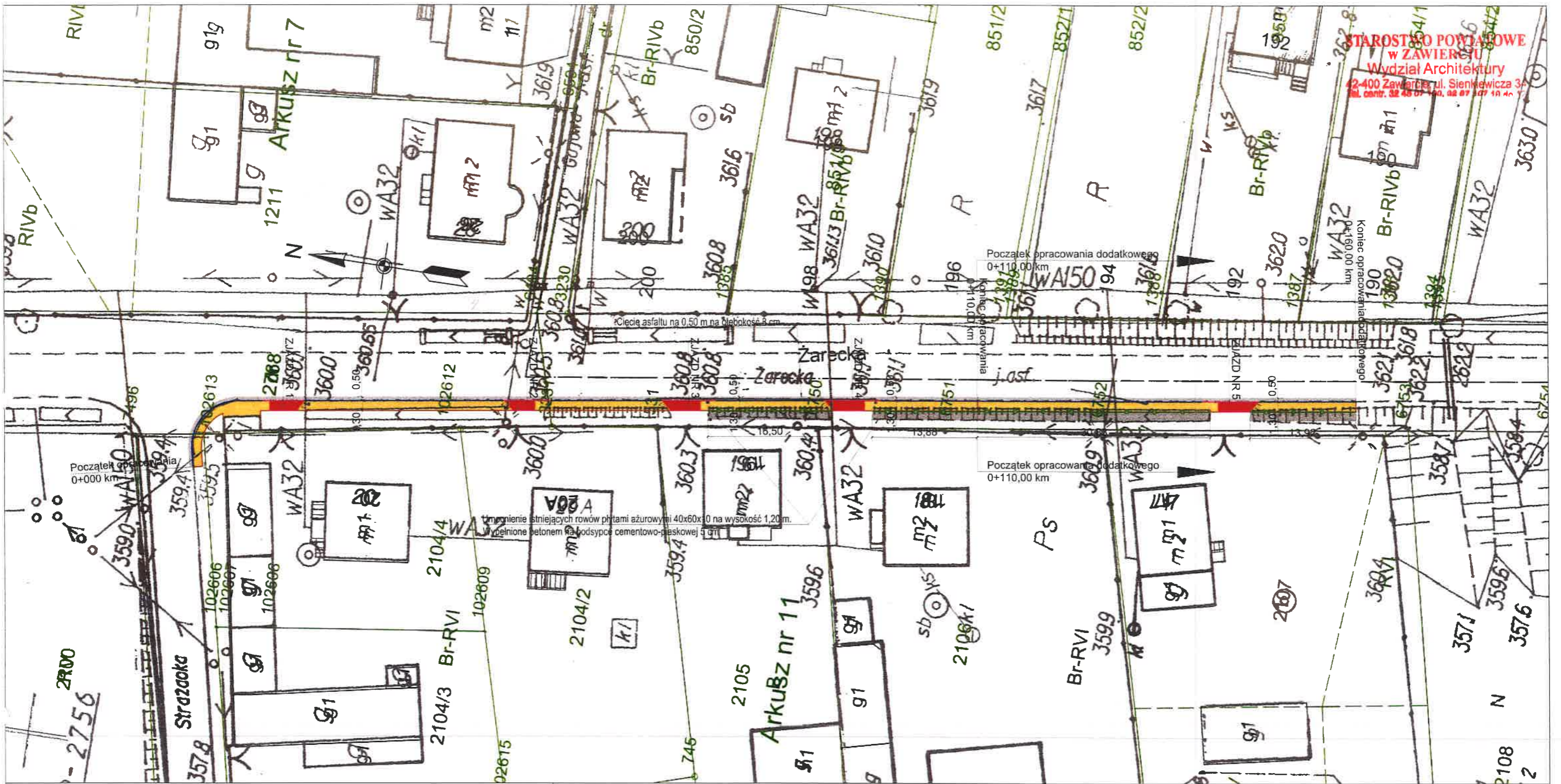

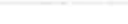

Data: 05.2021

Nr rysunku: 1



STAROSTWO POWIATOWE
w ZAWIERCIU
Wydział Architektury
2-400 Zawiercie, ul. Sienkiewicza 3A
tel. centr. 32 45 07 100, 32 47 327 10 40

LEGENDA:

-  KOSTKA BETONOWA 6 CM SZARA TYP HOLLAND
-  KOSTKA BETONOWA 8 CM CZERWONA TYP HOLLAND
-  UMCWNIENIE ISTNIEJĄCYCH ROWÓW PŁYTAMI AZUROWYMI 40X60X10 NA WYSOKOŚĆ
-  CIĘCIE ISTNIEJĄCEJ NAWIERZCHNI O SZEROKOŚCI 0,5 M
-  KRAWĘŻNIK BETONOWY 15x30 MM
-  KRAWĘŻNIK BETONOWY NAJAZDOWY 15x22 MM
-  OBRZEŻE BETONOWE 8x30 MM
-  BARIERA CHODNIKOWA U12a

UWAGI:

1. SZEROKOŚCI ZŁAZIÓW DOPASOWAĆ DO STANU ISTNIEJĄCEGO BRAMAMI FURTEK.
2. W PRZYPADKU ZLOKALIZOWANIA ISTNIEJĄCEJ STWIEŻKI NALEŻY WYREGULOWAĆ JĄ DO RZĘDNI PROJEKTOWANEJ (WAWERZCIE).
3. ROBOTY BUDOWALNE REALIZOWAĆ ZGODNIE Z DOKUMENTACJĄ STWIERE.
4. W PRZYPADKU NAPOTKANIA ISTNIEJĄCYCH SEC, NIEZMIEDZIE PONIFORMOWAĆ O TYM FAKCIE INSPEKTORA NADZORA.

Numer: Starostwo Powiatowe w Zawierciu 2-400 Zawiercie, ul. Sienkiewicza 3A				
Tytuł projektu: PRZEBUDOWA DROGI POWIATOWEJ NR 1713 S UL. ŻARECKIEJ W MIEJSCOWOŚCI GÓRA WŁODOWSKA POLEGAJĄCA NA WYKONANIU UTWARDZONEGO POBOCZA				
Projektant: Starostwo Powiatowe w Zawierciu		Wykonawca: S.A.		
Data wykonania: 2024		Data:		

PRZEKRÓJ ULICZNY PRZEZ UTWARDZONE POBOCZE

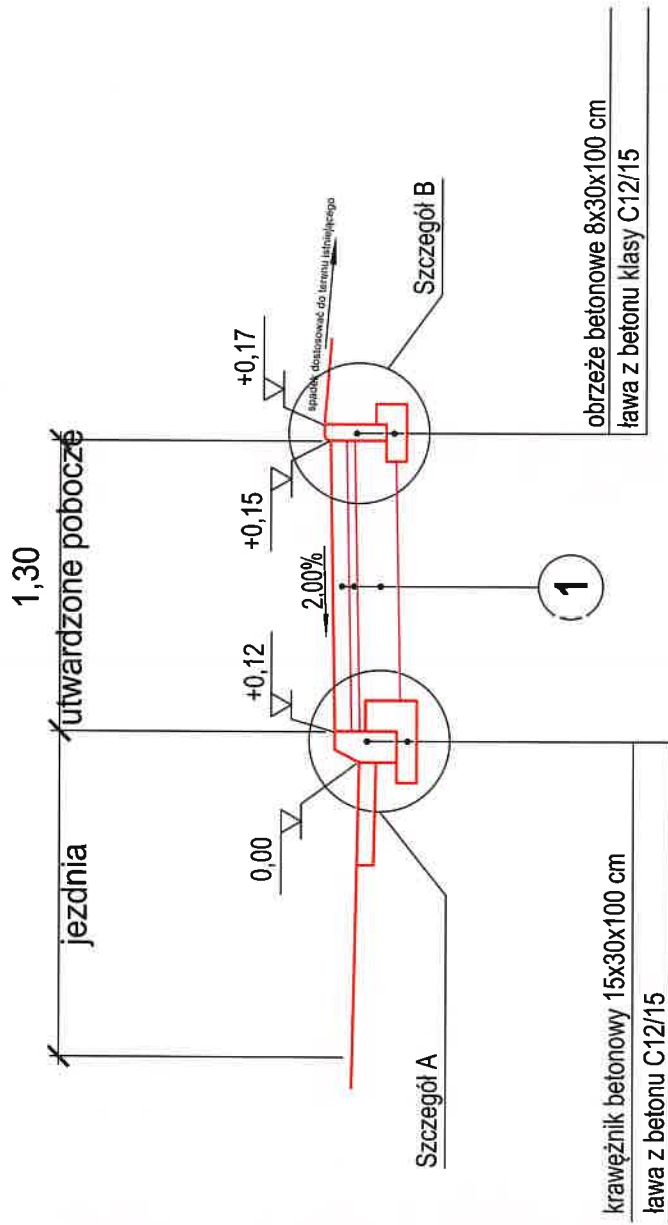

1 Konstrukcja nawierzchni utwardzonego pobocza

- 6 cm - warstwa ścieralna - kostka betonowa HOLLAND szara
- 3 cm - podsypka cementowo - piaskowa 1:4
- 15 cm - podbudowa zasadnicza - mieszanka niezwiązana z kruszywa łamanego 0/31.5 mm
- 24 cm - RAZEM

**STAROSTWO POWIATOWE
w ZAWIERCIU
Wydział Architektury**
42-400 Zawiercie, ul. Sienkiewicza
Tel. kom. 32 45 07 100, 32 67 107 100

Inwestor: Starostwo Powiatowe w Zawierciu 42-400 Zawiercie, ul. Sienkiewicza 34	
Nazwa inwestycji: PRZEBUDOWA DROGI POWIATOWEJ NR 1713 S UL. ŻARECKIEJ W MIEJSCOWOŚCI GÓRA WŁODOWSKA POLEGAJĄCA NA WYKONANIU UTWARDZONEGO POBOCZA	
Przebieg opracowania: Dokumentacja do zgłoszenia	
Dyktando: Beata Rachtan	
Przebieg rysunku: Drogowa	Skala: 1:25
Przebieg typowe	Nr rysunku: 3
	Data: 05.2021

PRZEKRÓJ ULICZNY PRZEZ ZJAZD INDYWIDUALNY

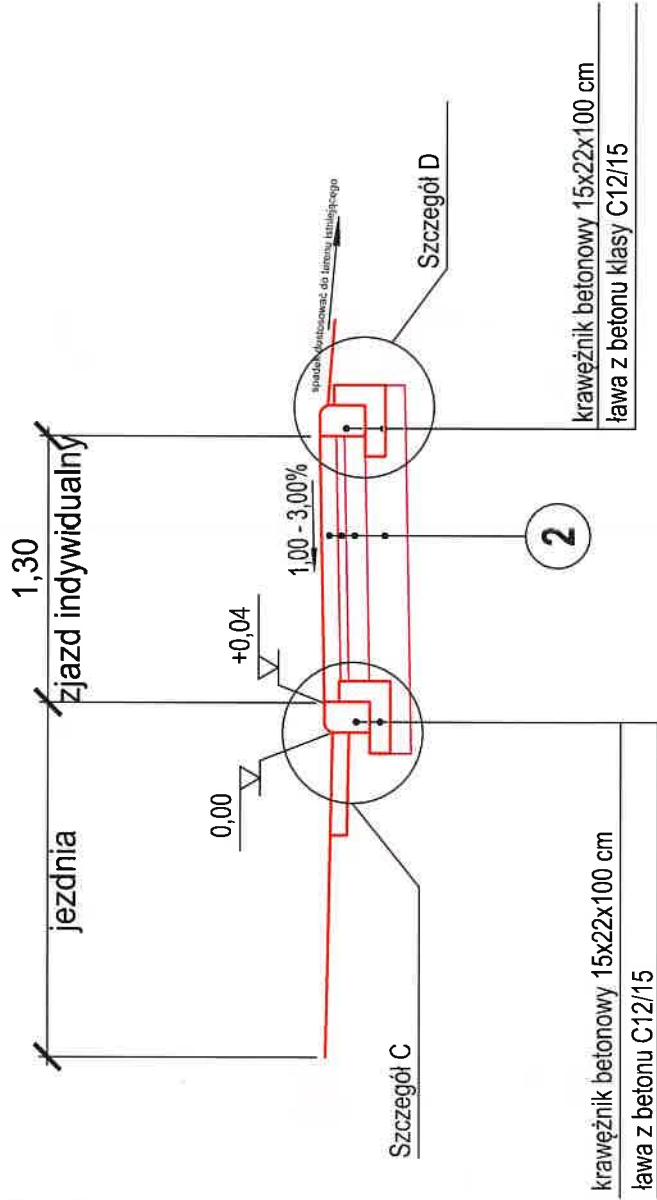

2 Konstrukcja nawierzchni zjazdu indywidualnego

- 8 cm - warstwa ścieralna - kostka betonowa HOLLAND czerwona
- 3 cm - podsypka cementowo - piaskowa 1:4
- 10 cm - podbudowa zasadnicza warstwa górna - mieszanka niezwiązana z kruszywa łamanego 0/31,5 mm
- 20 cm - podbudowa zasadnicza warstwa dolna - mieszanka niezwiązana z kruszywa łamanego 0/63 mm
- 41 cm - RAZEM

STAROSTWO POWIATOWE
w ZAWIERCIU
Wydział Architektury
42-400 Zawiercie, ul. Sienkiewicza 34
tel. centr. 82 48 07 100, 82 97 107 19

Przebudowa drogi powiatowej nr 1713 S ul. Żareckiej w miejscowości Góra Włodowska polegająca na wykonaniu utwardzonego posadzki

Wykonawca:	Starostwo Powiatowe w Zawierciu 42-400 Zawiercie, ul. Sienkiewicza 34
Wzrost techniczny:	
Opis obiektu:	Beata Rachitan
Przebieg dokumentacji:	Drogowa
Przebieg typowy:	
Skala:	1:25
Data:	04.2021
Wzrost:	3.1

Szczegół A

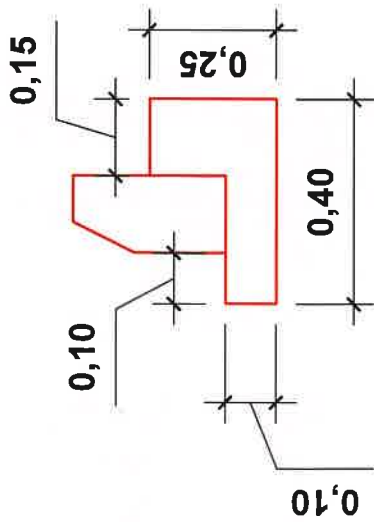

Szczegół B

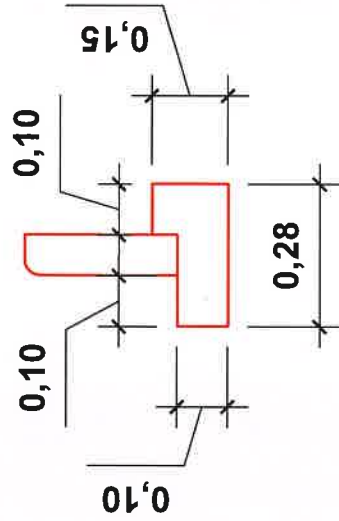

Szczegół C

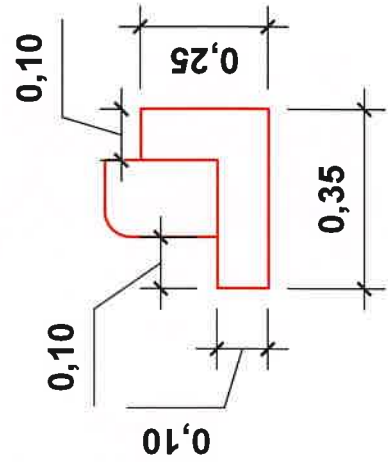

Szczegół D

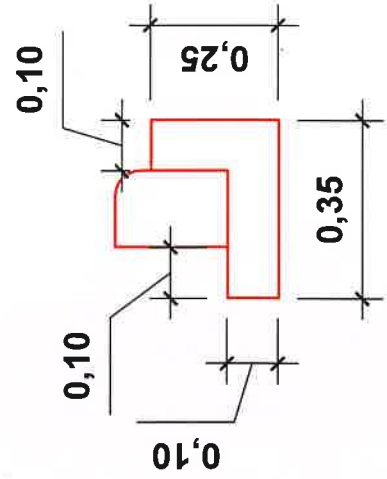

Inwestor:
Starostwo Powiatowe w Zawierciu
42-400 Zawiercie, ul. Sienkiewicza 34

Nazwa inwestycji:

PRZEBUDOWA DROGI POWIATOWEJ NR 1713 S UL. ZARECKIEJ W MIEJSCOWOŚCI
GÓRA WŁODOWSKA POLEGAJĄCA NA WYKONANIU UTWARDZONEGO POBOCZA

Forma i zakres opracowania:

Dokumentacja do zgłoszenia

Przebieg rysunku:

Szczegóły konstrukcyjne

Opracował:

Beata Rachtan

Skala:

1:10

Data:

05.2021

Str. numer:

4