

PRACOWNIA PROJEKTOWA

Bartłomiej Dynowski

ul. Zofii Kossak 3A

59-220 LEGNICA

NIP 695-139-19-54

REGON 021641458

tel/fax 76 720 84 01

tel kom. 790 456 770

e-mail bdynowski@wp.pl

OBIEKT / INWESTYCJA: **Program Funkcjonalno-Użytkowy pn. „Przebudowa drogi powiatowej nr 2809D w miejscowości Słup o dł. 1,9 km”**

ADRES INWESTYCJI: DZIAŁKA NR 359/2, 307/1, 360, 307/2, 323/1 357 dr, (działki przewidziane do podziału 64/1, 75, 74, 73/2, 120, 119, 117, 165/9) ; obręb Słup Gmina Męcinka

INWESTOR: Starosta Jaworski
ul. Wrocławska 26; 59-400 Jawor

STADIUM: PROGRAM FUNKCJONALNO - UŻYTKOWY

OŚWIADCZENIE. Projekt jest zgodny z umową i kompletny z punktu widzenia celu, któremu ma służyć. Na podstawie art. 20 ust. 4 ustawy z dnia 7 lipca 1994 – Prawo budowlane, oświadczam że, projekt budowlany został sporządzony zgodnie zobowiązującymi przepisami oraz zasadami wiedzy technicznej.

DATA OPRACOWANIA:: **9 grudnia 2021 r.**

Nazwa zamówienia
według CPV:

Roboty w zakresie nawierzchni dróg - Projekt i budowa

Kod zamówienia
według CPV:

45221119-9-Y009-6

45233220-7-Y009-6

AUTOR OPRACOWANIA:

BRANŻA:	OPRACOWAŁ:
DROGOWA	mgr inż. Bartłomiej Dynowski
	uprawnienia do projektowania w specjalności drogowej nr 50/DOŚ/08

Zawartość programu funkcjonalno- użytkowego

Opis załączników	3
1.1.1 Część Rysunkowa*.....	3
2 CZEŚĆ OPISOWA.....	4
2.1 Przedmiot zamówienia.....	4
2.1.1 Słownik, definicje:.....	4
2.1.2 Zakres zamierzenia inwestycyjnego.....	5
2.1.3 Opis lokalizacji zamierzenia inwestycyjnego.....	5
2.1.4 Jezdnia	6
2.1.5 Pobocza z kruszywa kamiennego	6
2.1.6 Pobocza z kostki betonowej	6
2.1.7 Odwodnienie.....	7
2.2 Aktualne uwarunkowania wykonania przedmiotu zamówienia	11
2.2.1 Podstawowe przepisy prawne, w których zawarte są wymagania, które powinna spełniać dokumentacja budowlana oraz realizowane zamierzenie inwestycyjne:	11
2.2.2 Inne uwarunkowania.....	12
2.3 Ogólne właściwości funkcjonalno-użytkowe.	14
2.3.1 Informacje ogólne.....	14
2.3.2 Zagospodarowanie terenu	15
2.3.3 Wskaźniki powierzchniowo-kubaturowe	15
2.3.4 Możliwe odstępstwa od przyjętych parametrów ilościowych wg programu	15
3 Opis wymagań Zamawiającego w stosunku do przedmiotu zamówienia	15
3.1 Cechy obiektu dotyczące rozwiązań budowlano-konstrukcyjnych	15
3.1.1 Przygotowanie terenu budowy	15
3.2 Warunki wykonania i odbioru robót budowlanych	17
3.2.1 Informacje ogólne.....	17

Opis załączników

Część opisowa przedmiotu zamówienia została uzupełniona o załączniki:

1.1.1 Część Rysunkowa*:

Rys. D1	Plan sytuacyjny skala 1:500
Rys. D2	Plan sytuacyjny skala 1:500
Rys. D3	Plan sytuacyjny skala 1:500
Rys. D4	Plan sytuacyjny skala 1:500
Rys. D5	Przekroje konstrukcyjne

ADRES INWESTYCJI: DZIAŁKA NR 359/2, 307/1, 360, 307/2, 323/1 357 dr,
(działki przewidziane do podziału 64/1, 75, 74, 73/2, 120, 119, 117, 165/9) ; obręb Słup

Załączniki do Programu Funkcjonalno-Użytkowego należy traktować jako wytyczne, na których Wykonawca powinien się wzorować przy przygotowywaniu dokumentacji technicznej.

Wykonanie ostatecznej dokumentacji projektowej powinno być oparte na zebranej maksymalnej możliwej ilości informacji z terenu przedsięwzięcia oraz wiedzy i przepisach techniczno – budowlanych regulujących warunki wykonania poszczególnych prac.

2.1.2 Zakres zamierzenia inwestycyjnego

Przedmiot zamówienia obejmuje wykonanie prac projektowych a następnie wykonanie robót budowlanych zamierzenia inwestycyjnego mających na celu:

Przebudowę drogi powiatowej nr 2809D w miejscowości Słup o długości całkowitej 1+957,97m

wykonanie robót budowlanych polegających na przebudowie drogi powiatowej wraz z odwodnieniem poprzez budowę:

- o Drogi powiatowej o nawierzchni bitumicznej o szerokości 5,5m o konstrukcji dostosowanej do kategorii ruchu – KR2 o nawierzchnią bitumicznej o powierzchni około 8070m² na długości 1+459,
- o Budowy chodnika o nawierzchni bitumicznej o powierzchni około 1072m²,
- o budowy nawierzchni utwardzonego pobocza z kostki betonowej o powierzchni 750m²
- o budowy utwardzonego pobocza z nawierzchni z kruszywa o powierzchni 670 m²
- o wykonanie muru oporowego L h=3m o długości 35m
- o przebudowy istniejących zjazdów o powierzchni około 700 m²
- o przebudowy istniejących rowów o długości około 300m
- o ścięcie poboczy, wycinka krzewów profilowanie skarp po dwóch stronach jezdni na długości 1500m
- o rozwiązań nie stwarzających barier architektonicznych, szczególnie w obszarze istniejących dojeżdż do budynków,
- o budowa przykanalików oraz sieci K.D,
- o zagospodarowanie terenów zielonych poprzez wycinkę samosiejek, obsianie zielenią niską skarp,

2.1.3 Opis lokalizacji zamierzenia inwestycyjnego

Przebudowa drogi wewnętrznej wraz z częścią wnętrza podwórzowego

Obecnie droga powiatowa 2809D na terenie miejscowości posiada nawierzchnię bitumiczną w stanie złym. Istniejąca nawierzchnia posiada nierówności spowodowane uszkodzeniem warstwy ścieralnej. Ubytki warstwy ścieralnej były usuwane poprzez wykonanie remontów cząstkowych. Nierówności w przekroju podłużnym oraz poprzecznym powstały na styku wykonanych remontów cząstkowych oraz poprzez istniejące ubytki w warstwie ścieralnej

Planowany odcinek drogi posiada nawierzchnię bitumiczną, z widocznymi śladami zniszczenia. Na odcinku od km 0+000,00 do km 0+395 zaplanowano budowę nawierzchni bitumicznej jedni , pozostawienie istniejącego chodnika (jego stan oceniono

na dobry), budowę jednostronnego pobocza z kostki betonowej oraz budowę kanalizacji deszczowej podłączonej do istniejącego rowu w km 0+184,00.

Od km 0+395,00 zaplanowano przebudowę nawierzchni jezdni, istniejących rowów, ścięcie pobocza profilowanie skarp oraz wycinkę krzewów i samosiejek.

Od km 0+1459 do końca opracowania zaplanowano ścięcie pobocza profilowanie skarp oraz wycinkę krzewów i samosiejek.

2.1.4 Jezdnia

Nowa konstrukcja jezdni będzie składała się z następujących warstw:

- Warstwa ścieralna z AS11S o grubości 4 cm
- Warstwa wiążąca z betonu asfaltowego AC16W o grubości 8 cm

Celem przebudowy jest uzyskanie jednorodnej szerokości jezdni, poprawienie odwodnienia drogi.

Na prostych odcinkach w planie należy ukształtować przekrój poprzeczny jezdni daszkowy o spadku 2%, natomiast na łukach poziomych zastosować jednostronne pochylenia poprzeczne jezdni wskazane w Rozporządzeniu o warunkach technicznych jakim powinny odpowiadać drogi i ich usytuowanie.

KONSTRUKCJA NAWIERZCHNI, JEZDNIA – KR 2

km 0+000 - 1+459,02

• warstwa ścieralna AC11A	4 cm
wiązanie międzywarstwowe z emulsji asfaltowej, szybkorozpadowej C60 BP3 ZM o zużyciu 0,3 kg / m ²	
• warstwa wiążąca AC16W	8 cm
wiązanie międzywarstwowe z emulsji asfaltowej , szybkorozpadowej C60 BP3 ZM o zużyciu 0,5 kg / m ²	
• podbudowa z mieszanki kruszywa kamiennego łamanego niesortowanego o uziarnieniu ciągłym 0/31,5 mm	20 cm
• ulepszone podłoże, kruszywo stabilizowany cementem, Rm=2,5 MPa	30 cm
nowa konstrukcja	62 cm

2.1.5 Pobocza z kruszywa kamiennego

W miejscu istniejącego pobocza należy dokonać ścinki dla pozbycia się naniesionych zalegającej na nich ziemi około 15 cm, a następnie ułożyć warstwę z kruszywa kamiennego łamanego o uziarnieniu ciągłym 0/31,5 jako warstwę gr 15 cm. Spadki poprzeczne dla poboczy na prostych odcinkach wykonać 8%, na łukach poziomych - o spadku jak na jezdni.

2.1.6 Pobocza z kostki betonowej

Na odcinku 0+000 – 0+935 zaplanowano budowę utwardzonego pobocza z kostki betonowej

KONSTRUKCJA NAWIERZCHNI POBOCZA

• warstwa ścierna kostka betonowa kolor szary	8 cm
• podsypka cementowo-piaskowa 1:4	3cm
• podbudowa z mieszanki kruszywa kamiennego łamanego niesortowanego o uziarnieniu ciągłym 0/31,5 mm	20 cm
• wzmacnione podłoże, kruszywo stabilizowany cementem $R_m=1,5$ MPa	30 cm
	razem 61 cm

KONSTRUKCJA NAWIERZCHNI POBOCZA Z KRUSZYWA

• warstwa MIAŁU KAMIENNEGO 1-4mm	2 cm
• pobocze umocnione z mieszanki kruszywa kamiennego łamanego niesortowanego o uziarnieniu ciągłym 0/31,5 mm	15 cm
	razem 17 cm

2.1.7 Odwodnienie**1. Rozwiązania projektowe**

Planuje się wykonanie odcinków sieci kanalizacji deszczowej grawitacyjnej z przykanalikami do wpustów deszczowych dla potrzeb odwodnienia planowanego do przebudowy odcinka drogi powiatowej nr 2809D w miejscowości Słup gmina Męcinka powiat Jawor.

Przewiduje się zebranie i odprowadzenie wód deszczowych w formie dwóch odrębnych kolektorów – jeden z wpięcie do istniejącego odbiornika - cieku w działce nr 296/2 – wpięcie wykonać do istniejącego przepustu betonowego \varnothing 1000 przebiegającego pod drogą powiatową poprzez wybudowanie na przepuscie studni betonowej \varnothing 1500. Przepust udrożnić i przeczyszczyć. Odcinek istniejącego kolektora DN600 o długości około 30m, doprowadzającego wody deszczowe do przepustu z drugiej strony drogi wymienić na nowy i wpiąć do przepustu również poprzez zabudowę studni betonowej \varnothing 1500.

Drugi planowany kolektor wpiąć do przebudowywanego rowu – rów przebudować na długości około 50 m do wylotu przepustu pod drogą powiatową. Przepust udrożnić i wyczyścić. Wylot planowanego kolektora do rowu zabezpieczyć przyczółkiem w formie prefabrykatu betonowego z otworem DN400.

Planowane odcinki sieci kanalizacji deszczowej wykonać z rur litych PVC-U SN8 SDR34 kielichowych, wyposażonych w uszczelki wargowe z SBR, gwarantujących szczelność min. 0,5 bara, posiadających oznakowanie wewnętrzne w zakresie: nazwy producenta, średnicy, technologii produkcji, sztywności obwodowej, zgodnych z normą PN-EN 1401-1:2009 o średnicy \varnothing 600, \varnothing 400 i \varnothing 315, przykanaliki do wpustów deszczowych o średnicy \varnothing 200 mm.

Do odprowadzenia wód z powierzchni przyjęto studzienki ściekowe uliczne (wpusty) DN500 wykonane z betonu klasy C35/45 (B45) zgodne z normą PN-EN 1917 i o poniższych parametrach:

- nasiąkliwość nie większa od 5 %,
- wskaźnik w/c nie większy od 0,45,

- maksymalna zawartość chlorków 1% w stosunku do masy cementu,
 - beton powinien być zwarty i jednorodny we wszystkich elementach (o parametrach jw.),
 - do uszczelniania poszczególnych elementów wpustu stosować należy elastyczną zaprawę PCC,
 - grunt pod podstawą studzienki należy zagęścić do wskaźnika $I_s \geq 0,98$,
- Studzienki z osadnikiem o wysokości min. 0,5 m, wyposażone w kosz ze stali ocynkowanej z rączką do wyjmowania, zwieńczone rusztem żeliwnym klasy D-400 o wym. 420x620 mm, $\frac{3}{4}$ kołnierza.
- Zwieńczenia studzienek i wpustów wykonać w oparciu o PN EN 124:2000. Pokrywy włazów studzienek wprowadzić do niwelety ścieku.
- Na załamaniach trasy i przy wpięciu przykanalików zastosować studnie betonowe DN1000 z betonu klasy C35/45 (B45) i następujących parametrach:
- nasiąkliwość nie większa od 5 %,
 - wskaźnik w/c nie większy od 0,45,
 - maksymalna zawartość chlorków 1% w stosunku do masy cementu,
 - beton powinien być zwarty i jednorodny we wszystkich elementach, także w kinicie (o parametrach jw.),
 - do łączenia elementów studzienki zastosować uszczelki EPDM, spełniające wymagania PN-EN 681-1,
 - studzienki powinny być wyposażone w stopnie złazowe w jaskrawym kolorze,
 - studzienki powinny być wyposażone w systemowe przejścia szczelne o parametrach identycznych jak rury,
 - do uszczelniania poszczególnych elementów wpustu stosować należy elastyczną zaprawę PCC,
 - grunt pod podstawą studzienki należy zagęścić do wskaźnika $I_s \geq 0,98$.

Studnia przykryta włazem żeliwnym z wypełnieniem betonowym klasy D400, wentylowanym zgodnym z PN-EN 124:2000.

Wylot kolektora wykonać w postaci prefabrykatu betonowego. Prefabrykat posadzić na ławie betonowej C8/10 o gr. minimum 10 cm oraz podbudowie z tłucznią gr. 10 cm. Wylot obudować płytami ażurowymi np. typu Meba.

Roboty ziemne.

O terminie przystępowania do robót ziemnych należy powiadomić wszystkich użytkowników obcych sieci i z nimi lokalizować w terenie położenie uzbrojenia, uzgodnić warunki prowadzenia robót oraz kontrolę nad ich przebiegiem.

Zakłada się generalnie wykonywanie robót ziemnych wąskoprzestrzennych, z pionowymi ściankami i szalunkami, mechanicznie koparkami, ze składowaniem urobku obok wykopu. Przy zbliżeniach do budynków oraz przy kolizjach z istniejącym uzbrojeniem wykopy wykonywać ręcznie. Przewidziano dwa rodzaje szalunków: pełny i ażurowy, wypraskami KS-3 lub grodzicami GZ-3,5 zakładanymi poziomo. Rozdarcie wykopów dwupoziomowe rozporami typu SNP 20/I nr 5, o przedziale rozpiętości 1,04 – 1,80 m. Rozpory opierać na podłużnicach stalowych (może być grodzica) ustawianych pionowo.

Przyjmuje się wykonywanie wykopów dla sieci o szer. 1,2 m, dla przykanalików szer. 1,0 m. Szerokość wykopów pod studzienki DN1500 i DN1000 - 2,0 m, pod studzienki DN500 – 1,5 m.

Całość robót po wykonaniu zgłosić do odbioru technicznego, przy udziale właściciela odbiornika wód oraz zlecić wykonanie inwentaryzacji powykonawczej.

Pozostałe dane na rysunkach.

Niniejsze opracowanie swoim zakresem obejmuje:

- sieć kanalizacji deszczowej z rur litych PVC-U $\phi 600$ mm klasy S (SDR34, SN8) o długości L= 30,0 m ,
- sieć kanalizacji deszczowej z rur litych PVC-U $\phi 400$ i $\phi 315$ mm klasy S (SDR34, SN8) o długości L= 329,0 m ,
- przykanaliki z rur litych PVC-U $\phi 200$ mm klasy S (SDR34, SN8) od studni inspekcyjnych do wpustów ulicznych: L = 21,0 m,
- studnie rewizyjne $\phi 1500$ mm betonowe z włazami klasy D400 – 2 szt. (studnie D1 i D14),
- studnie rewizyjne $\phi 1000$ mm betonowe z włazami klasy D400 – 19szt.,
- studzienki ściekowe uliczne (wpusty) DN500 z osadnikiem piasku, wyposażone w ruszt żeliwny klasy D400 - 14 szt.

2. Istniejące uzbrojenie

Na trasie budowanej sieci i przykanalików występują sieci: wodociągowa, kanalizacji sanitarnej oraz linia telekomunikacyjna i energetyczna.

W przypadku wystąpienia nieprzewidzianych kolizji lub trudności z ich rozwiązaniem na budowie, fakt ten należy zgłosić inspektorowi nadzoru (jeżeli występuje) i projektantowi.

3. Zaplecze dla wykonawcy robót

Nie przewiduje się tradycyjnego zaplecza budowy z częścią socjalną, magazynami, węzłem betoniarskim, punktem poboru wody i energii. Nie przewiduje się składowania materiałów na placu budowy.

Wykonawca dostarcza materiały na budowę z własnych magazynów lub bezpośrednio od dostawcy.

Energię elektryczną (w razie potrzeby) można pobierać z istniejącej sieci elektrycznej niskiego napięcia, po włączeniu i założeniu licznika przez dostawcę energii.

Wodę na potrzeby budowy można pobierać z istniejącej sieci wodociągowej (hydrantów p.poż. przez kolumnę wodomierzową) po uprzednim uzgodnieniu z dostawcą wody.

4. Drogi dojazdowe

Nie przewiduje się budowy dróg dojazdowych. Dowóz materiałów przewiduje się po istniejących drogach.

5. Kolizje

Roboty w rejonie istniejącej infrastruktury należy wykonywać wg uzgodnień z właścicielami sieci. Miejsca skrzyżowań z istniejącą lub projektowaną infrastrukturą wskazano na rysunkach.

W przypadku wystąpienia nieprzewidzianych kolizji lub trudności z ich rozwiązaniem na budowie, fakt ten należy zgłosić inspektorowi nadzoru (jeżeli występuje) lub projektantowi.

6. Trasowanie sieci

Trasy planowanych sieci i przykanalików do wpustów deszczowych powinna być wytyczona przez służbę geodezyjną lub uprawnionego geodetę. Powyższe winno być wykonane zgodnie z PN-83/8836-02.

7. Układanie i odbudowa rur

Sieci należy układać w przygotowanym do tego celu wykopie, na podsypce piaskowej gr. 10 cm. Po ułożeniu sieci, należy ją obustronnie „podbić” piaskiem. Po dokonaniu odbioru, sieć należy ręcznie przysypać warstwą piasku ok. 20 cm ponad wierzch rury. Podsypkę i obsypkę piaskową należy starannie zagęścić do wartości współczynnika 1,0.

Studnie i studzienki ściekowe posadzić na ławie piaskowej gr. 15cm.

8. Odwodnienie wykopów

Nie jest znany poziom wody gruntowej na trasie planowanej kanalizacji deszczowej. Na etapie sporządzania dokumentacji projektowej należy to sprawdzić.

W przypadku wystąpienia wysokiego poziomu wody gruntowej należy wykopy odwodnić przy pomocy studni odwadniających i pomp. Ilość studni, wydajność i ilość pomp ustalić bezpośrednio na budowie i rozliczać dziennikiem pompowania.

Montaż sieci można prowadzić tylko w suchym wykopie.

9. Odbiór kanałów

Odbiór kanałów przeprowadzić w oparciu o wymagania zawarte w PN-62/8971-02, PN-84/B-10735. Odbiory zanikowe i końcowe odbywać się muszą w obecności przedstawicieli inwestora oraz przyszłego użytkownika.

10. Uwagi końcowe

Wszelkie prace należy wykonać zgodnie z projektem, technologią wykonawstwa, przepisami BHP oraz prowadzić i dokonać odbioru zgodnie z następującymi normami i przepisami prawnymi:

- BN-83//8836-02 Roboty ziemne. Wykopy otwarte pod przewody wod-kan., warunki techniczne wykonania,
- PN-EN 1610:2002 „Kanalizacja - Przewody kanalizacyjne - Wymagania i badania przy odbiorze”
- Dz. Urz. Nr 2/67 – Warunki techniczne i wymagania przy odbiorze robót betonowych,
- Dz. U. z 2000r. nr 26 poz. 313 – BHP Transport ręczny,
- PN-53/B-06584 – Budowa kanałów w wykopach,
- BN-82/8971, PN-92/B-10735 – Wymagania i badania przy odbiorze zewn. sieci wod.-kan.,
- Rozporządzenie Ministra Infrastruktury z dn. 06.02.2003r. w sprawie BHP podczas wykonywania robót budowlanych, Dz. Ustaw Nr 47/2003 poz. 401,
- Katalogi i instrukcje montażu producenta rur PE, PCV,
- „Warunki techniczne wykonania i odbioru robót budowlano-montażowych”, t. II – Instalacje sanitarne i przemysłowe”.

•

2.1.7.1 Zieleń przeznaczona do wycinki

W ramach zadania inwestycyjnego przewiduje się usunięcie drzew i krzewów zlokalizowanych wzdłuż istniejącej drogi. Inwestycja wymaga usunięcia drzew z terenu nieruchomości.

2.1.7.2 Zestawienie zapotrzebowania na media

Zestawienie zapotrzebowania na media:

L.p.	Media	2.1.7.3 Zapotrzebowanie	2.1.7.4 Miejsce doprowadzenia
1	ENERGIA ELEKTRYCZNA	Nie dotyczy	Nie dotyczy
2	ŚCIEKI SANITARNE	Nie dotyczy	Nie dotyczy
3	ŚCIEKI DESZCZOWE	dotyczy	Budowa kanalizacji deszczowej wraz z przykanalikami - odprowadzenie do istniejących rowów Wymagane pozwolenie wodnoprawne

2.1.7.1 Zestawienie występujących kolizji z istniejącymi sieciami

Zestawienie występujących kolizji z istniejącymi sieciami:

L.p.	Media	Zapotrzebowanie
1	ENERGIA ELEKTRYCZNA	Wykonać zgodnie z uzgodnieniem z gestorem sieci
2	ŚCIEKI SANITARNE ORAZ SIEĆ WODY	Wykonać zgodnie z uzgodnieniem z gestorem sieci
3	SIEC TELETECHNICZNA	Wykonać zgodnie z uzgodnieniem z gestorem sieci

2.2 Aktualne uwarunkowania wykonania przedmiotu zamówienia

2.2.1 Podstawowe przepisy prawne, w których zawarte są wymagania, które powinna spełniać dokumentacja budowlana oraz realizowane zamierzenie inwestycyjne:

2.2.1.1 Ustawa z dnia 7 lipca 1994 r. – Prawo budowlane

2.2.1.2 Rozporządzenie Ministra Infrastruktury z dnia 12 kwietnia 2002 r. w sprawie warunków technicznych, jakim powinny odpowiadać budynki i ich usytuowanie.

2.2.1.3 Rozporządzenie Ministra Transportu i Gospodarki Morskiej z dnia 2 marca 1999 r. w sprawie warunków technicznych, jakim powinny odpowiadać drogi publiczne i ich usytuowanie.

2.2.1.4 Rozporządzenie Ministra Gospodarki Przestrzennej i Budownictwa z dnia 21 lutego 1995 r. w sprawie rodzaju i zakresu opracowań geodezyjno-kartograficznych oraz czynności geodezyjnych obowiązujących w budownictwie.

- 2.2.1.5** Rozporządzenie Ministra Spraw Wewnętrznych i Administracji 25 kwietnia 2012r. w sprawie ustalania geotechnicznych warunków posadawienia obiektów budowlanych.
- 2.2.1.6** Rozporządzenie Ministra Transportu, Budownictwa i Gospodarki Morskiej z dnia 25 kwietnia 2012 r. w sprawie szczegółowego zakresu i formy projektu budowlanego.
- 2.2.1.7** Rozporządzenie Ministra Infrastruktury z dnia 23 czerwca 2003 r. w sprawie informacji dotyczącej bezpieczeństwa i ochrony zdrowia oraz planu bezpieczeństwa i ochrony zdrowia.
- 2.2.1.8** Rozporządzenie Ministra Infrastruktury z dnia 30 sierpnia 2004 r. w sprawie szczegółowego zakresu i formy dokumentacji projektowej, specyfikacji technicznych wykonania i odbioru robót budowlanych oraz programu funkcjonalno-użytkowego.
- 2.2.1.9** Rozporządzenie Ministra Infrastruktury z dnia 26 czerwca 2002 r. w sprawie dziennika budowy, montażu i rozbiórki, tablicy informacyjnej oraz ogłoszenia zawierającego dane dotyczące bezpieczeństwa pracy i ochrony zdrowia.
- 2.2.1.10** Ustawa z dnia 16 kwietnia 2004 r. o wyrobach budowlanych.
- 2.2.1.11** Rozporządzenie Ministra Pracy i Polityki Socjalnej z dnia 26 września 1997 r. w sprawie ogólnych przepisów bezpieczeństwa i higieny pracy.

2.2.2 Inne uwarunkowania

2.2.2.1 Uwarunkowania formalne wykonania przedmiotu zamówienia

Uwarunkowania formalne wykonania przedmiotu zamówienia wynikają:

- z zapisów miejscowego planu zagospodarowania przestrzennego,
- zapewnień i technicznych warunków przyłączenia od dostawców i zarządców mediów,
- dokumentacji geotechnicznych,
- map sytuacyjno-wysokościowych,
- map ewidencji gruntów wraz z wykazem właścicieli i władających,
- istniejącego uzbrojenia terenu,

2.2.2.2 Uwarunkowania pozostałe.

- Wykonawca w ramach zamówienia musi uzyskać mapy sytuacyjno-wysokościowe do celów projektowych obejmujące cały konieczny teren.
- Wykonawca w ramach zamówienia wykona przed pracami projektowymi badania geotechniczne, które przedstawi Zamawiającemu do akceptacji.
- Wykonawca wniesie stosowne opłaty za uzgodnienia dokumentacji.
- Wykonawca musi w ramach zamówienia uzyskać wszelkie inne materiały oraz decyzje administracyjne niezbędne do uzyskania decyzji o pozwoleniu na budowę (np. między innymi decyzje wodnoprawne jeżeli będą wymagane).
- Wykonawca musi usunąć wszelkie kolizje a dokumentacje ich usunięcia uzgodnić z gestorami odpowiednich mediów wraz z przygotowaniem niezbędnych dokumentacji. Wykonawca robót budowlanych zapłaci za usunięcie tych kolizji. Wykonawca w trakcie prowadzenia robót budowlanych powiadomi i zgłosi usunięcie kolizji do odbioru odpowiednim gestorom mediów.
- Wykonawca poniesie wszelkie koszty związane z organizacją placu budowy, w tym koszty mediów konieczne na etapie budowy. Wszelkie umowy przyłączeniowe na okres wykonywania robót budowlanych zawierać będzie Wykonawca.
- Wykonawca uzyska decyzję o zajęciu pasa drogowego wraz z przygotowaniem niezbędnych dokumentacji. Wszelkie koszty związane z zajęciem pasa drogowego ponosi Wykonawca.
- Wykonawca musi przygotować projekt ruchu zastępczego na czas prowadzenia robót, uzgodnić go oraz stosować. Wszelkie koszty związane z organizacją ruchu zastępczego ponosi Wykonawca.
- Wykonawca musi przygotować projekt ruchu docelowego, uzgodnić go oraz wykonać. Wszelkie koszty związane z organizacją ruchu docelowego ponosi Wykonawca.
- Wszelkie materiały pochodzące z rozbiórki zostaną gromadzone selektywnie, a następnie w ramach zamówienia wywiezie przez Wykonawcę do utylizacji na wysypisko odpadów, wskazane przez Zamawiającego miejsce w przypadku możliwości ponownego wykorzystania lub wbudowane w ramach inwestycji, jeżeli projekt to przewiduje.
- Wszelkie grunty pochodzące z robót ziemnych Wykonawca w ramach zamówienia wywiezie do utylizacji na wysypisko odpadów lub wbuduje, jeżeli projekt to przewiduje.
- Wszelkie opłaty środowiskowe, za składowanie i utylizację materiałów pochodzących z rozbiórek ponosić będzie Wykonawca.

2.2.2.3 Uwarunkowania wykonania dokumentacji

Dokumentacja techniczna powinna zostać wykonana zgodnie z przepisami prawa, a w szczególności zgodnie z:

- ustawą z dnia 27 marca 2003 r. o planowaniu i zagospodarowaniu przestrzennym,
- ustawą z dnia 27 kwietnia 2001 r. – Prawo ochrony środowiska,
- ustawą z dnia 7 lipca 1994 r. Prawo budowlane.
- rozporządzeniem Ministra Rozwoju z dnia 11 września 2020 r. w sprawie szczegółowego zakresu i formy projektu budowlanego,
- rozporządzeniem Ministra Infrastruktury z dnia 30 sierpnia 2004 r. w sprawie szczegółowego zakresu i formy dokumentacji projektowej, specyfikacji technicznych wykonania i odbioru robót budowlanych oraz programu funkcjonalno-użytkowego,
- ustawa z dnia 21 marca 1985 r. o drogach publicznych,
- ustawa z dnia 16 kwietnia 2004 r – o ochronie przyrody,
- ustawa z dnia 20 lipca 2017 r. – Prawo wodne,
- ustawa z dnia 17 maja 1989 r. – Prawo geodezyjne i kartograficzne.

2.2.2.4 Uwarunkowania terminowe

Termin wykonania wszelkich prac projektowych, uzyskania decyzji o pozwoleniach na budowy, zakończenia całości robót budowlanych i uzyskania decyzji administracyjnych dopuszczających obiekty do użytkowania, określony zostanie w Specyfikacji Istotnych Warunków Zamówienia.

2.3 Ogólne właściwości funkcjonalno-użytkowe.

2.3.1 Informacje ogólne

W ramach przedmiotu zamówienia należy:

- wykonać dokumentacje techniczne w zakresie wynikającym z programu funkcjonalno-użytkowego wraz z uzyskaniem niezbędnych decyzji administracyjnych o ich zatwierdzeniu i o pozwoleniu wykonania określonych w programie funkcjonalno-użytkowym robót budowlanych,
- wykonać roboty budowlane w zakresie wynikającym z programu funkcjonalno-użytkowego i zatwierdzonej dokumentacji projektowej,
- uzyskać decyzje administracyjne o dopuszczeniu obiektów do użytkowania bądź uzyskać zaświadczenia o przyjęciu przez organ

nadzoru budowlanego zgłoszeń o zakończeniu robót budowlanych, jeżeli będą wymagane.

2.3.2 Zagospodarowanie terenu

Roboty budowlane ujęte w programie funkcjonalno-użytkowym są w większości robotami liniowymi prowadzonymi na poszczególnych działkach wymienionych w punkcie 1.1.1. W ramach zadania przewidziano wstępny podział 8 działek przyległych.

Teren przyległy po robotach budowlanych należy przywrócić do stanu pierwotnego.

2.3.3 Wskaźniki powierzchniowo-kubaturowe

Nie dotyczy.

2.3.4 Możliwe odstępstwa od przyjętych parametrów ilościowych wg programu

- Nawierzchnie utwardzone
- Dopuszczalne odstępstwa od powierzchni - 10% ; +20%

3 Opis wymagań Zamawiającego w stosunku do przedmiotu zamówienia

3.1 Cechy obiektu dotyczące rozwiązań budowlano-konstrukcyjnych

3.1.1 Przygotowanie terenu budowy

- Przygotowanie do robót ziemnych oraz roboty przygotowawcze.
W miejscach gdzie występuje, przed rozpoczęciem robót należy usunąć całość humusu, dokonać wycinki drzew i krzewów. Humus do wykorzystania należy zgromadzić w odległości do 2 km od miejsca prowadzenia robót budowlanych. Miejsce składowania humusu musi być uzgodnione z Zamawiającym. Humus konieczny będzie do wykonania prac wykończeniowych mających na celu doprowadzenie terenów przyległych do stanu pierwotnego po wykonanych robotach zasadniczych.
- Obiekty przeznaczone do rozbiórki.
Elementy do rozbiórki należy rozebrać zgodnie z technologią prowadzenia robót nawierzchniowych.
Całość gruzu i elementów z rozbiórki należy gromadzić selektywnie a następnie przekazać do utylizacji na wysypisko odpadów, wskazane przez Zamawiającego miejsce (w przypadku możliwości ponownego

wykorzystania) lub wbudować w ramach inwestycji, jeżeli projekt to przewiduje.

Stal z rozbiórki pozostaje do dyspozycji Wykonawcy.

Należy wykonać utylizację materiałów niebezpiecznych lub składować je na składowisku materiałów niebezpiecznych.

Wszelkie koszt rozbiórek, utylizacji, wywozy, składowania, opłat, ochrony środowiska ponosi Wykonawca.

- Istniejące zadrzewienie.
Przewidziane do wycinki krzewy i usunięte pozostałości systemu korzeniowego - zagospodarować we własnym zakresie lub wywieźć na składowisko odpadów.
- Zagospodarowanie placu budowy
Wykonawca jest zobowiązany do utrzymania ruchu publicznego oraz utrzymania istniejących obiektów (jezdnie, ciągi piesze, znaki drogowe, bariery ochronne, urządzenia odwodnienia itp.) na terenie budowy, w okresie trwania realizacji kontraktu, aż do zakończenia i odbioru ostatecznego robót.
Przed przystąpieniem do robót Wykonawca przedstawi Zamawiającemu do zatwierdzenia, uzgodniony z odpowiednim zarządem drogi i organem zarządzającym ruchem, projekt organizacji ruchu i zabezpieczenia robót w okresie trwania budowy. W zależności od potrzeb i postępu robót projekt organizacji ruchu powinien być na bieżąco aktualizowany przez Wykonawcę. Każda zmiana, w stosunku do zatwierdzonego projektu organizacji ruchu, wymaga każdorazowo ponownego zatwierdzenia projektu.
W czasie wykonywania robót Wykonawca dostarczy, zainstaluje i będzie obsługiwał wszystkie tymczasowe urządzenia zabezpieczające takie jak: zapory, światła ostrzegawcze, sygnały, kładki, mostki tymczasowe itp., zapewniając w ten sposób bezpieczeństwo pojazdów i pieszych.
Wykonawca zapewni stałe warunki widoczności w dzień i w nocy tych zapór i znaków, dla których jest to nieodzowne ze względów bezpieczeństwa.
Wszystkie znaki, zapory i inne urządzenia zabezpieczające będą akceptowane przez Zamawiającego.
Fakt przystąpienia do robót Wykonawca obwieści publicznie przed ich rozpoczęciem w sposób uzgodniony z Zamawiającym oraz przez umieszczenie, w miejscach i ilościach określonych przez Zamawiającego, tablic informacyjnych, których treść będzie zatwierdzona przez Zamawiającego. Tablice informacyjne będą utrzymywane przez Wykonawcę w dobrym stanie przez cały okres realizacji robót.
Koszt zabezpieczenia terenu budowy leży po stronie Wykonawcy.

- Zaplecze placu budowy
Wykonawca wykona zaplecze biurowo-socjalne placu budowy.
W ramach zaplecza zostanie wydzielone pomieszczenie o pow. 10 m² dla osób prowadzących nadzór.
Zaplecze budowy należy wyposażyć w telefon, fax.
Do zaplecza budowy doprowadzić należy niezbędne media.
Zaplecze powinno zawierać pomieszczenia sanitarno-higieniczne i socjalne, które powinny spełniać wymogi podane w przepisach BHP.

3.2 Warunki wykonania i odbioru robót budowlanych

3.2.1 Informacje ogólne

Warunki wykonania i odbioru robót budowlanych należy przyjmować jak w Specyfikacjach technicznych wykonania i odbioru robót budowlanych, które stanowią załączniki do niniejszego programu.

Dla pozostałych robót należy przyjmować warunki wykonania i odbioru robót budowlanych wg programu funkcjonalno-użytkowego.

Jeżeli w przywołanych powyżej Specyfikacjach nie zostały opisane warunki wykonania robót, należy je przyjmować wg warunków opisanych w programie funkcjonalno-użytkowym.

Jeżeli wymagania ogólne opisane w poszczególnych Specyfikacjach odbiegają od wymagań przedstawionych w programie funkcjonalno-użytkowym należy przyjąć jako obowiązujące wymagania ogólne określone w programie funkcjonalno-użytkowym.

Opracował:
mgr inż. Bartłomiej Dynowski

CZĘŚĆ RYSUNKOWA

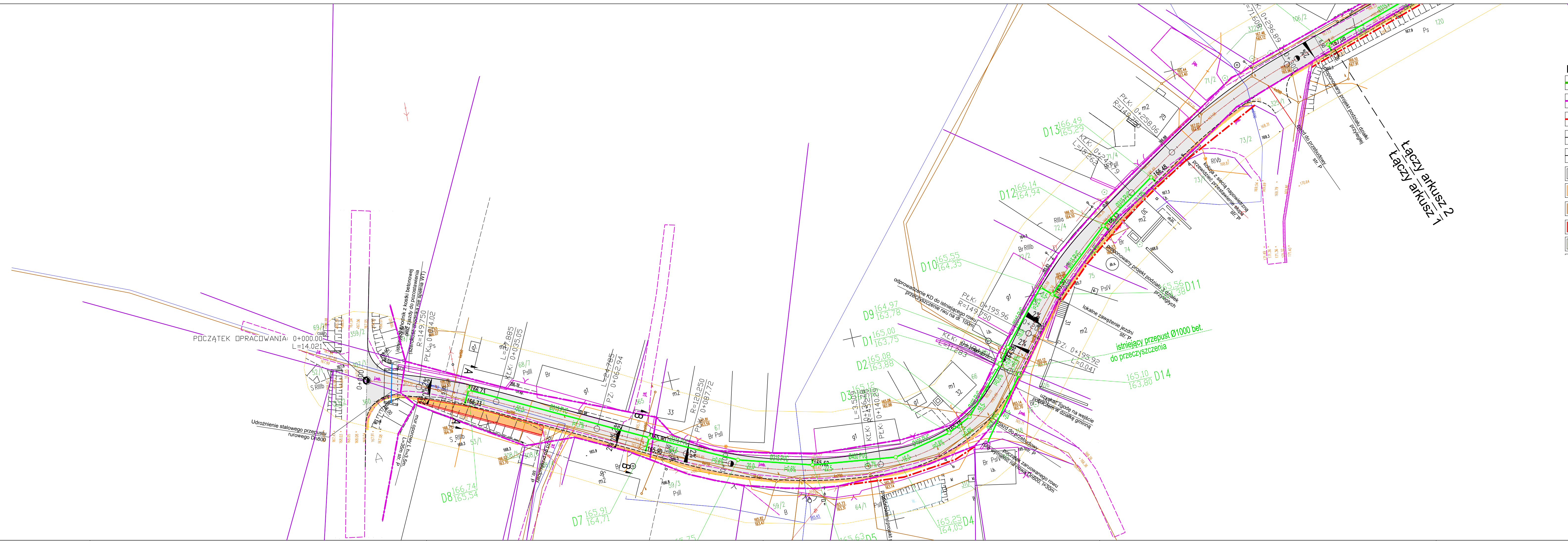

LEGENDA:

	GRANICA OPRACOWANIA / ODDZIAŁYWANIA INWESTYCJI
	GRANICA DZIAŁKI - PAS DROGI
	PROPONOWANY PODZIAŁ DZIAŁEK PRZYLEGLYCH
	PROJEKTOWANE KRAWĘŻNIKI BETONOWE NAJAZDOWE 15 x 22cm
	PROJEKTOWANE KRAWĘŻNIKI BETONOWE 15 x 30cm
	PROJEKTOWANA JEZDNI NAWIERZCHNIA BITUMICZNA
	PROJEKTOWANE POBOCZE (NAWIERZCHNIA KOSTKA BETONOWA)
	PROJEKTOWANE POBOCZE (NAWIERZCHNIA ŻWIROWA)
	PROJEKTOWANY CHODNIK BITUMICZNY (NAWIERZCHNIA BITUMICZNA)
	ISTNIĄCE ROWY DO PRZEBUDOWY

Łączy arkusz 2
Łączy arkusz 1

PRACOWNIA PROJEKTOWA BARTŁOJEWY DYNOWSKI		59-220 Legnica, ul. 2511 Koszak 2A tel. 76 7088441 fax. 760 450 770
adres inwestycji:	Program Funkcyjno-Użytkowy dla inwestycji pn.: "Przebudowa drogi powiatowej nr 2809D w miejscowości Słup o dł. ok. 1,9km"	
adres:	Słup	
inwestor:	Powiat Jaworski ul. Wrocławska 26; 59-400 Jawor	
projektant: br. drogowy:	mgr inż. Bartłojew DYNOWSKI	
aprobatyjący br. drogowy:	mgr inż. Zbigniew Chorzyłek	
temat rysunku:	PROJEKT ZAGOSPODAROWANIA TERENU	rodzaj: drogowo
data: 09.12.2021	skala: 1:500	nr rysunku: D1

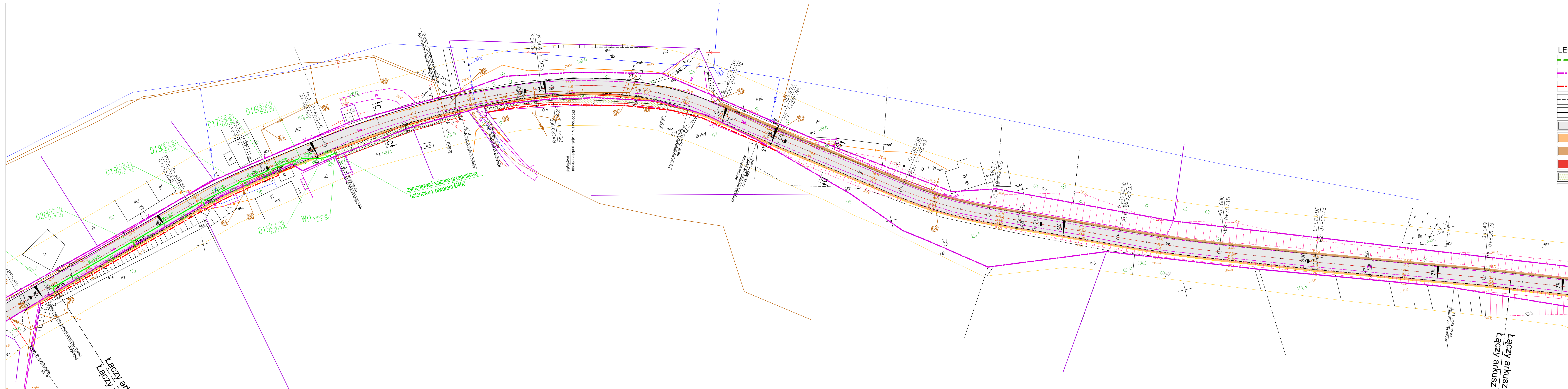

LEGENDA:

	GRANICA OPRACOWANIA / ODDZIAŁYWANIA INWESTYCJI
	GRANICA DZIAŁKI - PAS DROGI
	PROPONOWANY PODZIAŁ DZIAŁEK PRZYLEGLYCH
	PROJEKTOWANE KRAWĘZNIKI BETONOWE NAJAZDOWE 15 x 22cm
	PROJEKTOWANE KRAWĘZNIKI BETONOWE 15 x 30cm
	PROJEKTOWANA JEZDNI NAWIERZCHNIA BITUMICZNA
	PROJEKTOWANE POBOCZE (NAWIERZCHNIA KOSTKA BETONOWA)
	PROJEKTOWANE POBOCZE (NAWIERZCHNIA ZWIROWA)
	PROJEKTOWANY CHODNIK BITUMICZNY (NAWIERZCHNIA BITUMICZNA)
	ISTNIĄCE ROWY DO PRZEBUDOWY

PRACOWNIA PROJEKTOWA BARTŁOJEWY DYNOWSKI <small>59-220 Łagiewnica, ul. 251, Koszak 2A, tel. 781 728844, fax. 780 451 770</small>	
adres inwestycji:	Skup
inwestor:	Powiat Jaworski, ul. Wrocławska 26; 59-400 Jawor
projektant:	mgr inż. Bartłojew DYNOWSKI
opracowanie:	nr uprawnień 50/005/08 w spec. drogowej
opracowanie:	mgr inż. Zbigniew CHORYLEK
opracowanie:	nr uprawnień 16/96/16 w spec. konst.-bud.
temat rysunku:	PROJEKT ZAGOSPODAROWANIA TERENU drogowo
data:	09.12.2021
studium:	PFU
skala:	1:500
nr rysunku:	D2

Łączy arkusz
Łączy arkusz



LEGENDA:

	GRANICA OPRACOWANIA / ODDZIALYWANIA INWESTYCJI
	GRANICA DZIAŁKI - PAS DROGI
	PROPONOWANY PODZIAŁ DZIAŁEK PRZYLEGLYCH
	PROJEKTOWANE KRAWĘŻNIKI BETONOWE NAJAZDOWE 15 x 22cm
	PROJEKTOWANE KRAWĘŻNIKI BETONOWE 15 x 30cm
	PROJEKTOWANA JEZDNIOWA NAWIERZCHNIA BITUMICZNA
	PROJEKTOWANE POBOCZCE (NAWIERZCHNIA KOSTKA BETONOWA)
	PROJEKTOWANE POBOCZCE (NAWIERZCHNIA ZWIROWA)
	PROJEKTOWANY CHODNIK BITUMICZNY (NAWIERZCHNIA BITUMICZNA)
	ISTNIEJĄCE ROWY DO PRZEBUDOWY

PRACOWNIA PROJEKTOWA BARTŁOŃ W DYNOWSKI		59-220 ŁAWARCA ul. Żelazna 3A tel. 71 7228491 fax. 730 458 774
temat: Program Funkcjonalno-Użytkowy dla inwestycji pn.: "Przebudowa drogi powiatowej nr 2809D w miejscowości Słup o dt. ok. 1,9km"	adres inwestycji: Słup	
inwestor: Powiat Joworski ul. Wrocławska 26; 59-400 Jowor	projektant: mgr inż. Bartłomiej Dynowski nr uprawnień 50/005/08 w spec. drogowej	
wykonawca w. drogowej: mgr inż. Zbigniew Choryłek nr uprawnień 18/98/JG w spec. konst.-bud.		
temat rysunku: PROJEKT ZAGOSPODAROWANIA TERENU		branża: drogowa
data: 09.12.2021	stadium: PFU	skala: 1:500

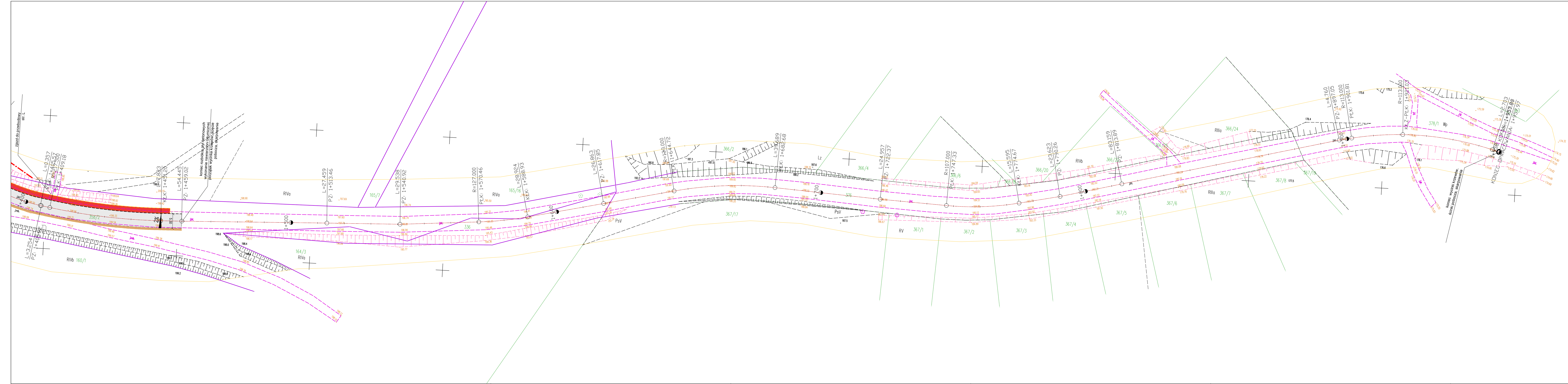

LEGENDA:

	GRANICA OPRACOWANIA / ODDZIALYWANIA INWESTYCJI
	GRANICA DZIAŁKI - PAS DROGI
	PROPONOWANY PODZIAŁ DZIAŁEK PRZYLEGLYCH
	PROJEKTOWANE KRAWĘŻNIKI BETONOWE NAJAZDOWE 15 x 22cm
	PROJEKTOWANE KRAWĘŻNIKI BETONOWE 15 x 30cm
	PROJEKTOWANA JEZDNI NAWIERZCHNIA BITUMICZNA
	PROJEKTOWANE POBOCZE (NAWIERZCHNIA KOSTKA BETONOWA)
	PROJEKTOWANE POBOCZE (NAWIERZCHNIA ZWIROWA)
	PROJEKTOWANY CHODNIK BITUMICZNY (NAWIERZCHNIA BITUMICZNA)
	ISTNIEJĄCE ROWY DO PRZEBUDOWY

PRACOWNIA PROJEKTOWA BARTŁOŃ WJ DYNÓWSKI		59-220 ŁĘCZYŃ ul. Żelazna 3A tel. 761 733481 fax. 730 458 778
obekt:	Program Funkcjonalno-Użytkowy dla inwestycji pn.: "Przebudowa drogi powiatowej nr 2809D w miejscowości Słup o dt. ok. 1,9km"	
adres inwestycji:	Słup	
inwestor:	Powiat Jaworski ul. Wrocławska 26; 59-400 Jawor	
projektant:	mgr inż. Bartłomiej Dynowski	
nr uprawnień:	nr uprawnień 50/005/08 w spec. drogowej	
opracowanie:	mgr inż. Zbigniew Choryłek	
nr uprawnień:	nr uprawnień 18/98/JG w spec. konst.-bud.	
tytuł rysunku:	PROJEKT ZAGOSPODAROWANIA TERENU	drogowa
data:	09.12.2021	skala:
autor:	PFU	skala:
rysownik:		skala:
numer rysunku:		skala:

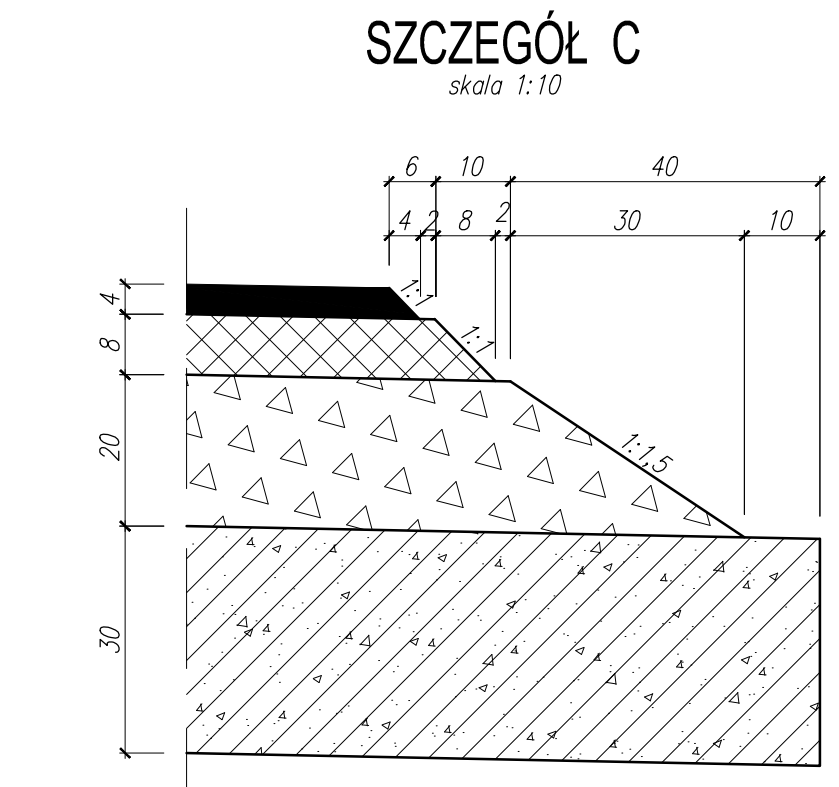
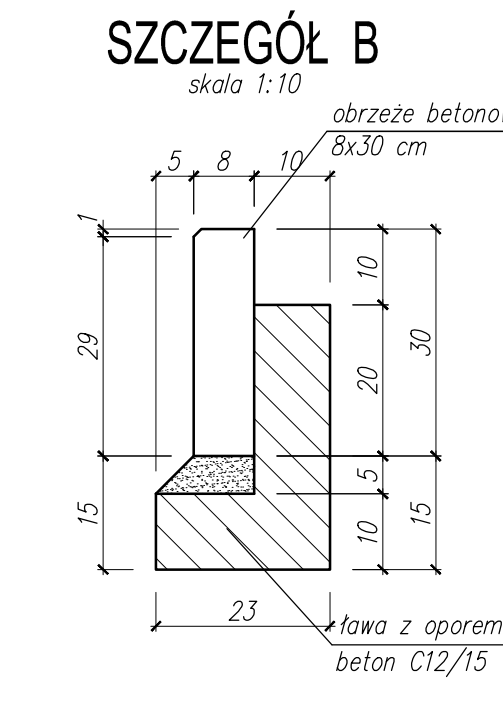
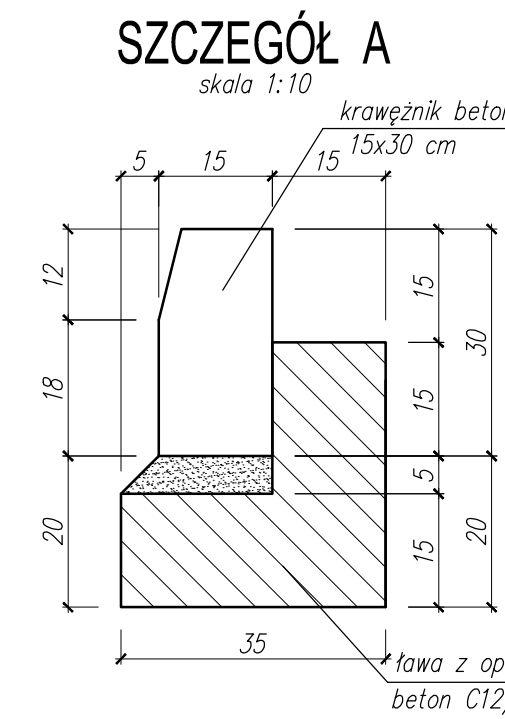
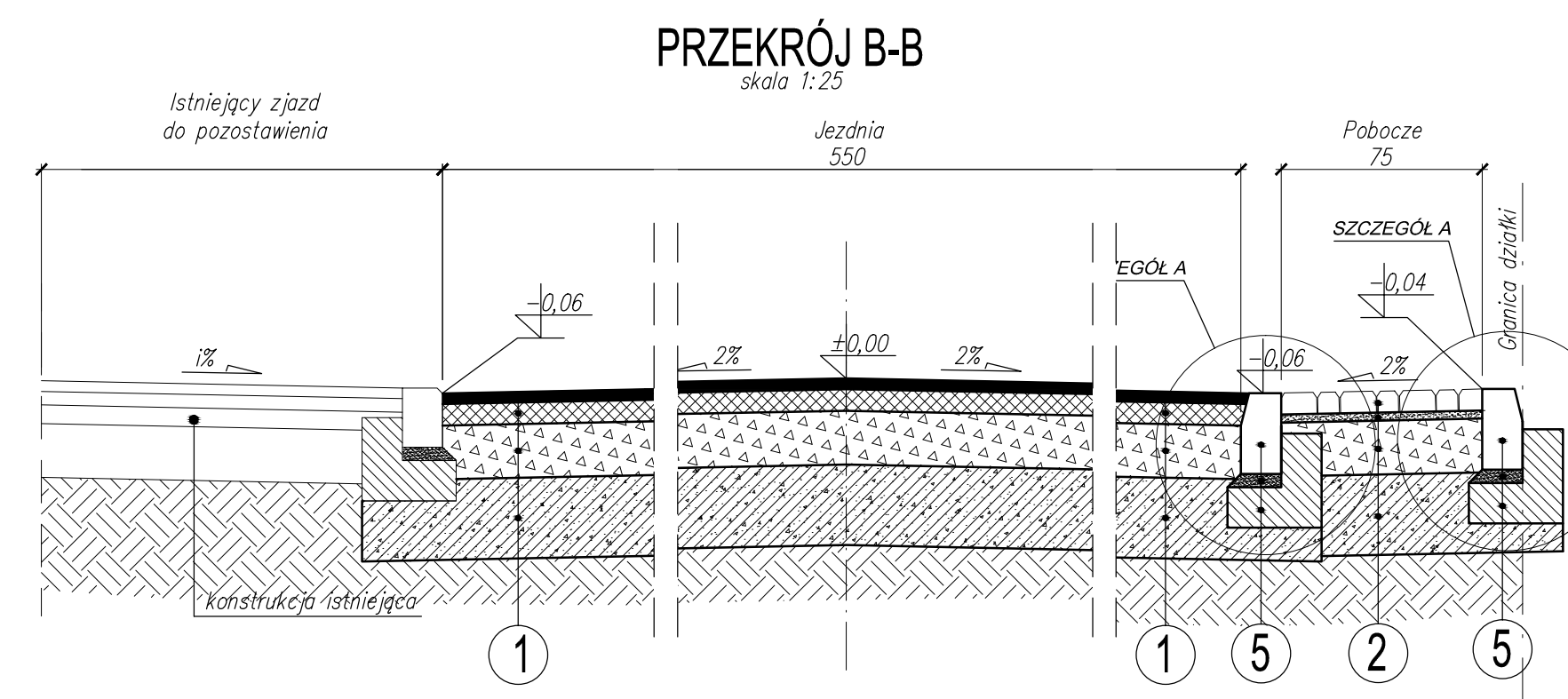
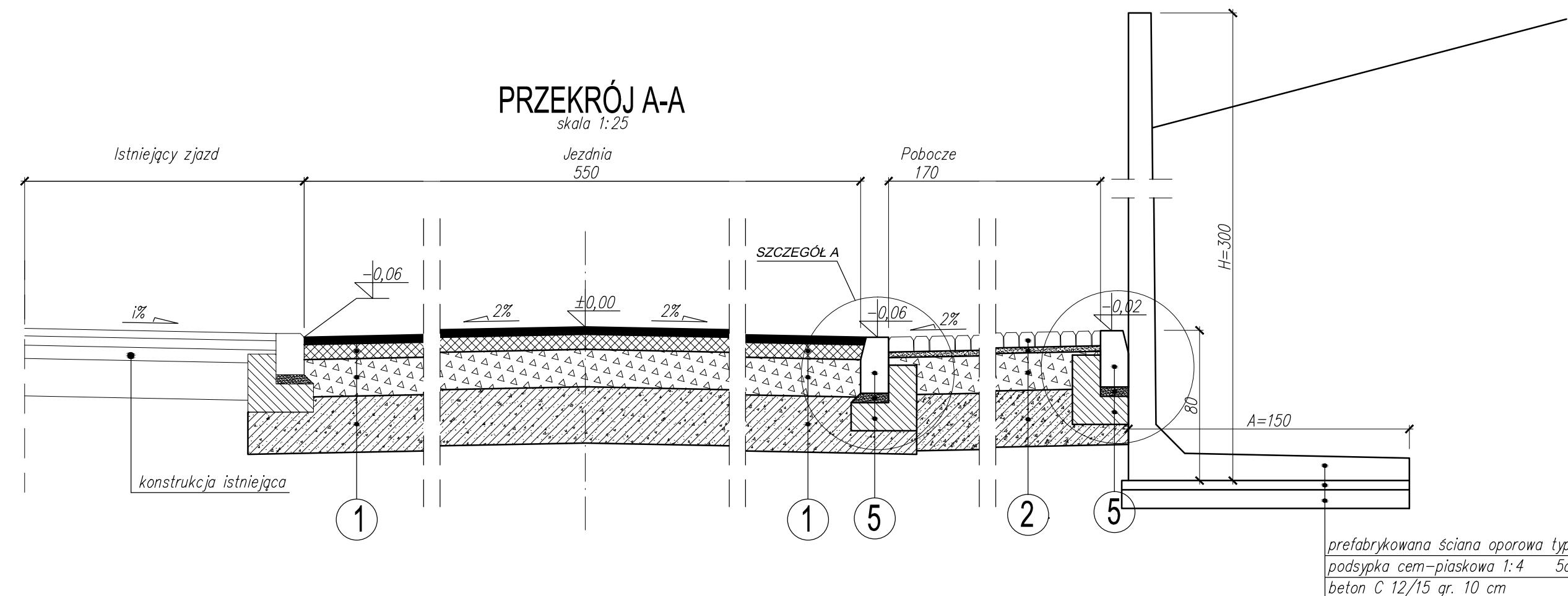

6

obrzeże betonowe	8x30 cm
podsyпка cem-piaskowa 1:4	5 cm
tawa z oporem -beton C 12/15	

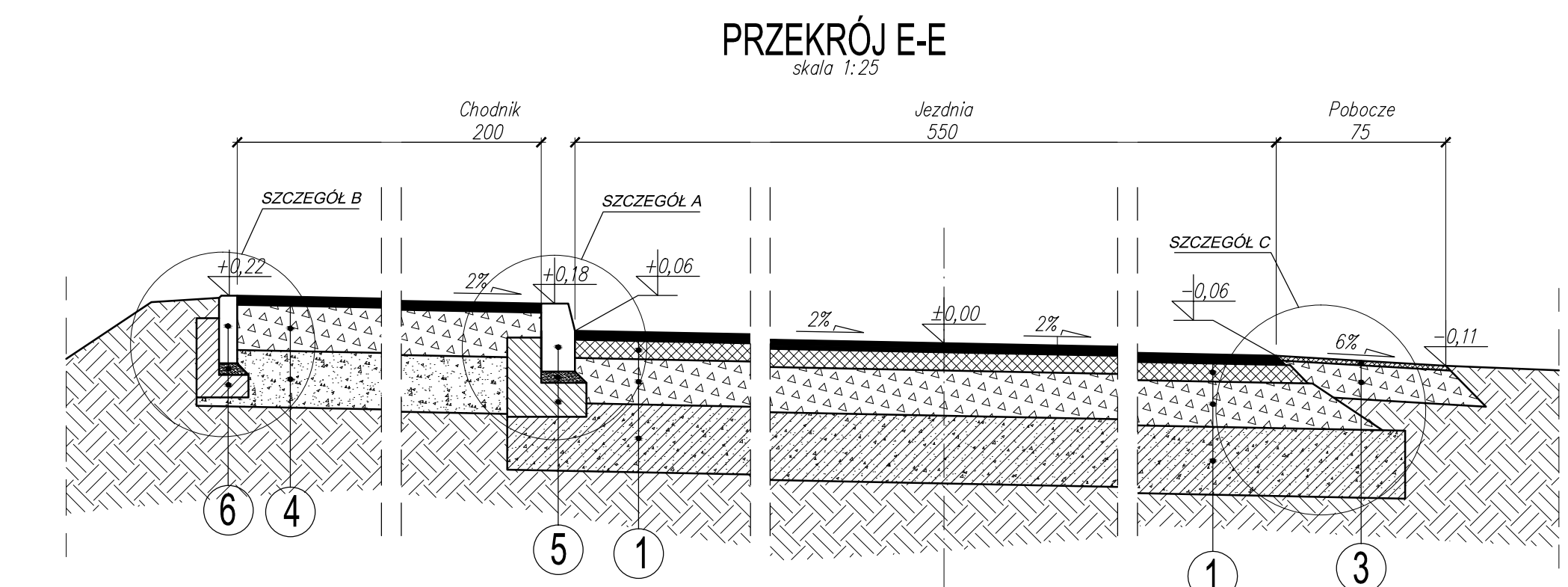
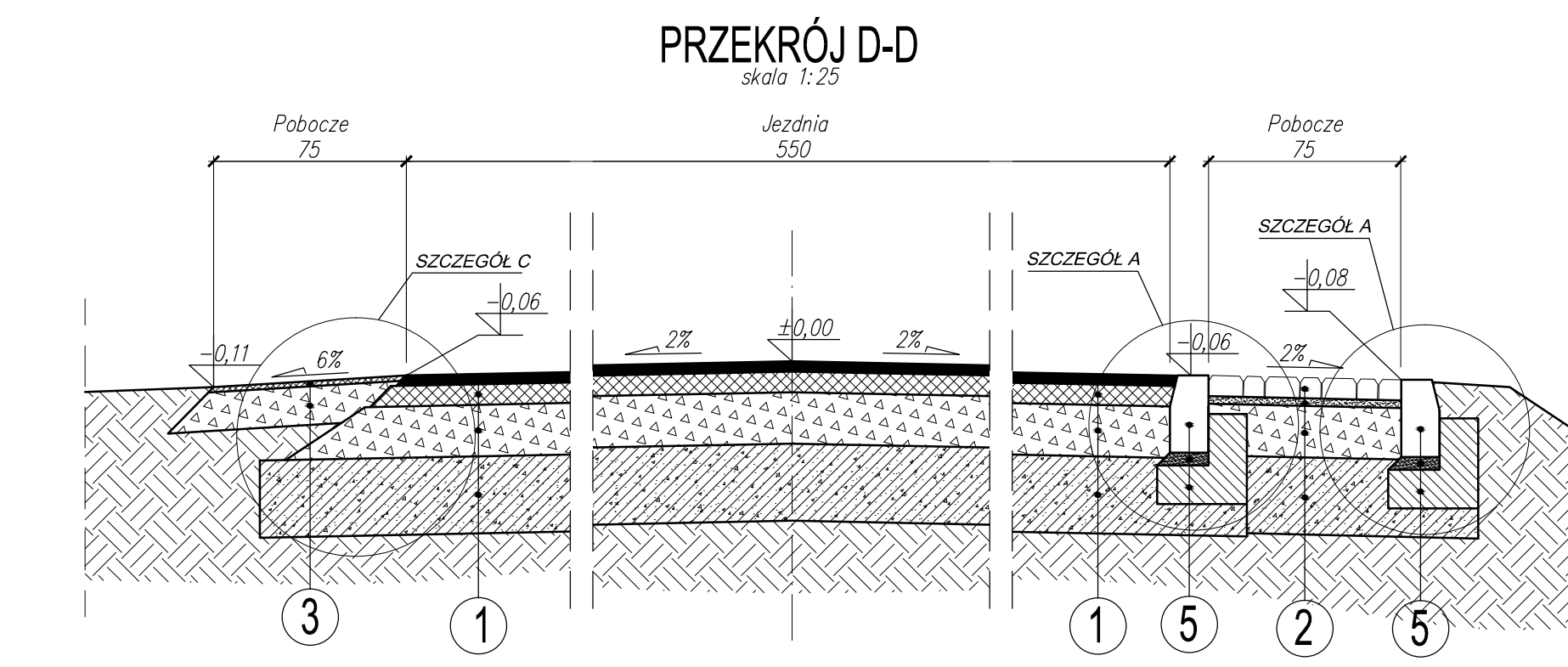
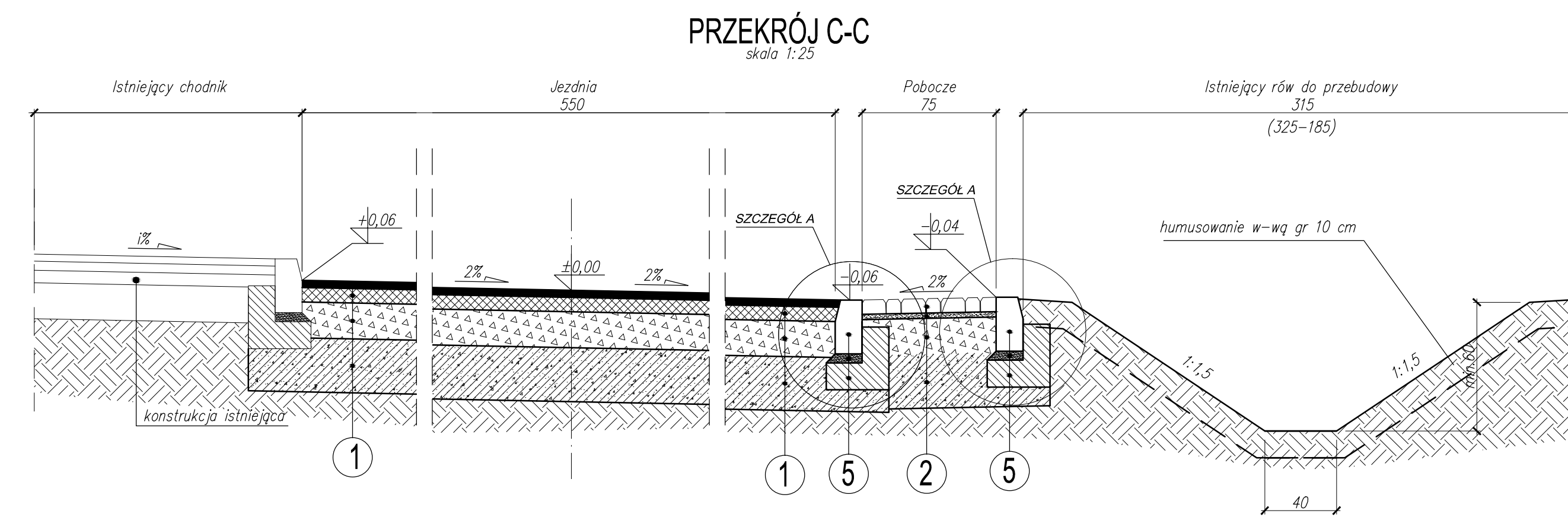

JEZDNIJA KRZ

1

warstwa ścierna - AC11S	4 cm
wiązanie międzywarstwowo z emulcją asfaltową, szkieletową 060 BPS 2M o zużyciu 0,3kg/m2	
warstwa wiążąca - AC16W	8 cm
wiązanie międzywarstwowo z emulcją asfaltową, wodorozpuszczalną 060 BS 2M o zużyciu 0,7kg/m2	
podbudowa z mieszanki kruszywa kamiennego łamanego niesortowanego o ciętym uziarnieniu 0/31,5	20 cm
wzmocnione podłoże kruszywo stabilizowane cementem Rm=2,5 MPa	30 cm
podłoże rodzime G4	

POBOCZE UTWARDZONE

2

kostka betonowa	8 cm
podsyпка cem-piaskowa 1:4	3 cm
podbudowa z mieszanki kruszywa kamiennego łamanego niesortowanego o ciętym uziarnieniu 0/31,5	20 cm
wzmocnione podłoże kruszywo stabilizowane cementem Rm=1,5 MPa	30 cm
podłoże rodzime G4	

POBOCZE

3

miat kamienny 0-4mm	gr. 2 cm
pobocze umocnione z kruszywa łamanego 0/31,5	15 cm
podłoże rodzime G4	

CHODNIK

4

warstwa ścierna - AC11S	4 cm
wiązanie międzywarstwowo z emulcją asfaltową, wodorozpuszczalną 060 BS 2M o zużyciu 0,7kg/m2	
podbudowa z mieszanki kruszywa kamiennego łamanego niesortowanego o ciętym uziarnieniu 0/31,5	20 cm
wzmocnione podłoże kruszywo stabilizowane cementem Rm=1,5 MPa	25 cm
podłoże rodzime G4	

5

krawężnik betonowy	15x30 cm
podsyпка cem-piaskowa 1:4	5 cm
tawa z oporem -beton C 12/15	

PRACOWNIA PROJEKTOWA BARTŁOJEWY DYNOWSKI		59-220 Legnica, ul. Żelazna 3A, tel. 78 7288407, fax 78 488 770
obiekt:	Program Funkcjonalno-Użytkowy dla inwestycji pn.: "Przebudowa drogi powiatowej nr 2809D w miejscowości Słup o dł. ok. 1,9km"	
opis inwestycji:	Słup	
inwestor:	Powiat Jaworski, ul. Wrocławska 26, 59-400 Jawor	
projektant:	mgr inż. Bartłomiej Dynowski	
br. doposażenia:	nr uprawnień 50/DOŚ/08 w spec. drogowej	
temat rysunku:	PRZEKROJE KONSTRUKCYJNE	branża: drogowa
data:	09.12.2021	stadium: PFU
skala:	1:25; 1:10	nr rysunku: D5

WARUNKI WYKONANIA I ODBIORU ROBÓT BUDOWLANYCH

1. WSTĘP

1.1. Przedmiot Specyfikacji Technicznej

Specyfikacja Techniczna ST-00 "Wymagania Ogólne" odnosi się do wymagań technicznych dotyczących wykonania i odbioru robót budowlanych, które zostaną wykonane w ramach zadania inwestycyjnego.

1.2. Zakres stosowania ST

Specyfikację Techniczną jako część Dokumentów Kontraktowych, należy odczytywać i rozumieć w odniesieniu do zlecenia wykonania Robót opisanych w pkt. 1.1.

1.3. Zakres Robót objętych ST

1.1 Ustalenia zawarte w niniejszej specyfikacji obejmują wymagania ogólne, wspólne dla poszczególnych asortymentów robót budowlanych, objętych specyfikacjami technicznymi.

Opis realizowanych elementów projektu wraz ze skróconymi informacjami na temat zakresu robót znajduje się w Programie Funkcjonalno-Użytkowym. W różnych miejscach Specyfikacji Technicznych podane są odnośniki do stosowanych norm i standardów. Przywołane normy i standardy winny być traktowane jako integralna część Specyfikacji Technicznych i czytane w połączeniu z Rysunkami i Specyfikacjami, w których są wymienione. Wykonawca powinien dogłębnie zaznajomić się z ich zawartością i wymaganiami. Zastosowanie będą miały ostatnie wydania norm i standardów wg stanu na 30 dni przed datą zamknięcia przetargu, o ile wyraźnie nie stwierdzono inaczej.

Roboty należy wykonywać w bezpieczny sposób, ściśle w zgodzie z obowiązującymi regulacjami, normami, standardami i wymaganiami określonymi w Specyfikacjach Technicznych.

Jakiegokolwiek nazwy marek (firm) użyte w Programie Funkcjonalno-Użytkowym powinny być uważane jako definicje standardu a nie określone ściśle marki.

1.4. Określenia podstawowe

Użyte w ST wymienione poniżej określenia należy rozumieć w każdym przypadku następująco:

1.4.1. Dziennik budowy – zeszyt z ponumerowanymi stronami, opatrzony pieczęcią organu wydającego, wydany zgodnie z obowiązującymi przepisami, stanowiący urzędowy dokument przebiegu robót budowlanych, służący do notowania zdarzeń i okoliczności zachodzących w toku wykonywania robót, rejestrowania dokonywanych

odbiorów robót, przekazywania poleceń i innej korespondencji technicznej pomiędzy Inspektorem Nadzoru, Wykonawcą i projektantem.

1.4.2. Inżynier Kontraktu -inspektor nadzoru – osoba wymieniona w danych kontraktowych (wyznaczona przez Zamawiającego, o której wyznaczeniu poinformowany jest Wykonawca), odpowiedzialna za nadzorowanie robót i administrowanie kontraktem.

1.4.3. Kierownik budowy - osoba wyznaczona przez Wykonawcę, upoważniona do kierowania robotami i do występowania w jego imieniu w sprawach realizacji kontraktu.

1.4.4. Laboratorium - laboratorium badawcze, zaakceptowane przez Zamawiającego, niezbędne do przeprowadzenia wszelkich badań i prób związanych z oceną jakości materiałów oraz robót.

1.4.5. Materiały - wszelkie tworzywa niezbędne do wykonania robót, zgodne z dokumentacją projektową i specyfikacjami technicznymi, zaakceptowane przez Inspektora Nadzoru.

1.4.6. Odpowiednia (bliska) zgodność - zgodność wykonywanych robót z dopuszczonymi tolerancjami, a jeśli przedział tolerancji nie został określony – z przeciętnymi tolerancjami, przyjmowanymi zwyczajowo dla danego rodzaju robót budowlanych.

1.4.7. Polecenie Inspektora Nadzoru - wszelkie polecenia przekazane Wykonawcy przez Inspektora Nadzoru, w formie pisemnej, dotyczące sposobu realizacji robót lub innych spraw związanych z prowadzeniem budowy.

1.4.8. Projektant - uprawniona osoba prawna lub fizyczna będąca autorem dokumentacji projektowej.

1.4.9. Kontrakt – umowa wraz z wszystkimi załącznikami.

1.4.10. Przetargowa dokumentacja projektowa - część dokumentacji projektowej, która wskazuje lokalizację, charakterystykę i wymiary obiektu będącego przedmiotem robót.

1.4.11. Teren budowy - teren udostępniony przez Zamawiającego dla wykonania na nim robót oraz inne miejsca wymienione w kontrakcie jako tworzące część terenu budowy.

1.4.12. Droga – wydzielony pas terenu przeznaczony do ruchu lub postoju pojazdów oraz ruchu pieszych wraz z wszelkimi urządzeniami technicznymi związanymi z prowadzeniem i zabezpieczeniem ruchu.

1.4.13. PFU – Program funkcjonalno-użytkowy.

1.5. Ogólne wymagania dotyczące Robót

Wykonawca jest odpowiedzialny za jakość wykonanych robót, bezpieczeństwo wszelkich czynności na terenie budowy, metody użyte przy budowie oraz za ich zgodność z dokumentacją projektową, ST i poleceniami Inspektora Nadzoru.

1.5.1. Przekazanie terenu budowy:

Zamawiający przekaze Wykonawcy miejsce wykonywania prac.

Dziennik Budowy , książkę obmiaru oraz inne potrzebne dokumenty Wykonawca zakupi i zarejestruje zgodnie z wymaganiami przepisów prawa oraz postanowieniami kontraktowymi.

Wszelkie koszty związane z czynnościami uzyskania Dziennika Budowy oraz innych dokumentów ponosi Wykonawca i przyjmuje się że są ujęte w cenie kontraktowej

1.5.2. Dokumentacja Projektowa

Dokumentacja projektowa będzie zawierać rysunki i dokumenty, zgodne z wykazem podanym w szczegółowych warunkach umowy, uwzględniającym podział na dokumentację projektową:

- Zamawiającego, tj.:
 - Przetargową dokumentację pozwalającą na określenie lokalizacji, zakresu i charakteru robót .
- Wykonawcy, tj. dokumentacji do opracowania przez Wykonawcę, w tym:
 - Projekt budowlany
 - Decyzje na wycinkę drzew i krzewów
 - Projekty wykonawcze
 - Projekt organizacji budowy
 - Projekt ruchu zastępczego na czas wykonywania robót wraz z uzgodnieniami i decyzjami,
 - Powiadomienie pisemne właścicieli urządzeń podziemnych podlegających regulacji o przystąpieniu do robót oraz wykonanie opracowań projektowych wymaganych przez nich,
 - Program Zapewnienia Jakości (PZJ),
 - Inną dokumentację niezbędną do wykonania zadania.
 - Dokumentację powykonawczą, w tym dokumentację geodezyjną – powykonawczą dla zrealizowanych robót – umożliwiającą naniesienie zmian na mapę zasadniczą i w stosownych ewidencjach zgodnie z obowiązującymi przepisami.

Koszty ww. opracowanych przez Wykonawcę dokumentacji nie podlegają odrębnej wycenie i Wykonawca uwzględni je w cenach jednostkowych Robót.

1.5.3. Zgodność Robót z Programem funkcjonalno-użytkowym i Specyfikacjami Technicznymi

PFU i Specyfikacje Techniczne oraz inne dokumenty przekazane przez Inspektora Nadzoru Wykonawcy stanowią część Kontraktu, a wymagania wyszczególnione w choćby jednym z nich są obowiązujące dla Wykonawcy tak, jakby zawarte były w całej dokumentacji. Przedmiotowy obiekt jest dostępny i Wykonawca powinien zapoznać się z jego aktualnym stanem „na miejscu” – w trakcie wizji lokalnej.

Wykonawca nie może wykorzystywać błędów lub opuszczeń w Dokumentach Kontraktowych, a o ich wykryciu winien natychmiast powiadomić Inspektora Nadzoru, który dokona odpowiednich zmian, poprawek lub interpretacji tych dokumentów. Wszystkie wykonane Roboty i dostarczone materiały będą zgodne z PFU i ST.

Dane określone w PFU i w ST będą uważane za wartości docelowe, od których dopuszczalne są odchylenia w ramach określonego przedziału tolerancji. Cechy materiałów i elementów budowli muszą być jednorodne i wykazywać bliską zgodność z określonymi wymaganiami, a rozrzuty tych cech nie mogą przekraczać dopuszczalnego przedziału tolerancji.

W przypadku, gdy materiały lub Roboty nie będą w pełni zgodne z PFU lub ST i wpłynie to na niezadowalającą jakość elementu budowli, to takie materiały będą niezwłocznie zastąpione innymi, a Roboty rozebrane na koszt Wykonawcy.

1.5.4. Zabezpieczenie Terenu Budowy

a) Roboty modernizacyjne/przebudowa i remontowe („pod ruchem”)

Wykonawca jest zobowiązany do utrzymania ruchu publicznego oraz utrzymania istniejących obiektów (jezdnie, ścieżki rowerowe, ciągi piesze, znaki drogowe, bariery ochronne, urządzenia odwodnienia, itp.) na terenie budowy, w okresie trwania realizacji kontraktu, aż do zakończenia i odbioru ostatecznego robót.

Przed przystąpieniem do robót Wykonawca przedstawi Inspektorowi nadzoru zatwierdzony projekt tymczasowej organizacji ruchu i zabezpieczenia robót w okresie trwania budowy. Projekt Wykonawca realizuje na własny koszt i własnym staraniem. W zależności od potrzeb i postępu robót projekt tymczasowej organizacji ruchu powinien być na bieżąco aktualizowany przez Wykonawcę. Każda zmiana, w stosunku do zatwierdzonego projektu organizacji ruchu, wymaga każdorazowo ponownego zatwierdzenia projektu.

W czasie wykonywania robót Wykonawca dostarczy, zainstaluje i będzie obsługiwał wszystkie tymczasowe urządzenia zabezpieczające, takie jak: zapory, światła ostrzegawcze, sygnały, itp., zapewniając w ten sposób bezpieczeństwo pojazdów i pieszych.

Wykonawca zapewni stałe warunki widoczności w dzień i w nocy tych zapór i znaków, dla których jest to nieodzowne ze względów bezpieczeństwa.

Wszystkie znaki, zapory i inne urządzenia zabezpieczające będą akceptowane przez Inspektora nadzoru.

Fakt przystąpienia do robót Wykonawca obwieści publicznie przed ich rozpoczęciem w sposób uzgodniony z Inspektorem nadzoru oraz przez umieszczenie, w miejscach i ilościach określonych przez Inspektora nadzoru, tablic informacyjnych, których treść będzie zatwierdzona przez Inspektora nadzoru. Tablice informacyjne będą utrzymywane przez Wykonawcę w dobrym stanie przez cały okres realizacji robót.

Koszt zabezpieczenia terenu budowy nie podlega odrębnej zapłacie i przyjmuje się, że jest włączony w cenę kontraktową.

b) Roboty o charakterze inwestycyjnym

Wykonawca jest zobowiązany do zabezpieczenia terenu budowy w czasie trwania realizacji kontraktu aż do zakończenia i odbioru ostatecznego robót.

Wykonawca dostarczy, zainstaluje i będzie utrzymywać tymczasowe urządzenia zabezpieczające, w tym: ogrodzenia, poręczce, oświetlenie, sygnały i znaki ostrzegawcze oraz wszelkie inne środki niezbędne do ochrony robót, wygody społeczności i innych.

W miejscach przylegających do dróg otwartych dla ruchu, Wykonawca ogrodzi lub wyraźnie oznakuje teren budowy, w sposób uzgodniony z Inspektorem nadzoru.

Fakt przystąpienia do robót Wykonawca obwieści publicznie przed ich rozpoczęciem w sposób uzgodniony z Inspektorem nadzoru oraz przez umieszczenie, w miejscach i ilościach określonych przez Inspektora nadzoru, tablic informacyjnych, których treść będzie zatwierdzona przez Inspektora nadzoru. Tablice informacyjne będą utrzymywane przez Wykonawcę w dobrym stanie przez cały okres realizacji robót.

Koszt zabezpieczenia terenu budowy nie podlega odrębnej zapłacie i przyjmuje się, że jest włączony w cenę kontraktową.

1.5.5. Ochrona środowiska w czasie wykonywania Robót

Wykonawca ma obowiązek znać i stosować w czasie prowadzenia Robót wszelkie przepisy dotyczące ochrony środowiska naturalnego.

W okresie trwania budowy i wykończania Robót Wykonawca będzie:

- utrzymywać Teren Budowy i wykopy w stanie bez wody stojącej,
- podejmować wszelkie uzasadnione kroki mające na celu stosowanie się do przepisów i norm dotyczących ochrony środowiska na terenie i wokół Terenu Budowy,
- unikać uszkodzeń lub uciążliwości dla osób lub własności społecznej i innych, a wynikających ze skażenia, hałasu lub innych przyczyn powstałych w następstwie jego sposobu działania.

Wszelkie koszty związane z ochroną środowiska w czasie wykonywania robót ponosi Wykonawca i przyjmuje się, że są wliczone w cenę kontraktową.

1.5.6. Ochrona przeciwpożarowa

Wykonawca będzie przestrzegać przepisów ochrony przeciwpożarowej.

Wykonawca będzie utrzymywać sprawny sprzęt przeciwpożarowy, wymagany przez odpowiednie przepisy, na Terenie Budowy, na terenie baz produkcyjnych, w pomieszczeniach biurowych, mieszkalnych i magazynach oraz w maszynach i pojazdach.

Materiały łatwopalne będą składowane w sposób zgodny z odpowiednimi przepisami i zabezpieczone przed dostępem osób trzecich.

Wykonawca będzie odpowiedzialny za wszelkie straty spowodowane pożarem wywołanym jako rezultat realizacji Robót albo przez personel Wykonawcy.

Wszelkie koszty związane z ochroną przeciwpożarową w czasie wykonywania robót ponosi Wykonawca i przyjmuje się, że są wliczone w cenę kontraktową.

1.5.7. Materiały szkodliwe dla otoczenia

Materiały, które w sposób trwały są szkodliwe dla otoczenia, nie będą dopuszczone do użycia.

Nie dopuszcza się użycia materiałów wywołujących szkodliwe promieniowanie o stężeniu większym od dopuszczalnego.

Wszelkie materiały odpadowe użyte do Robót będą miały świadectwa dopuszczenia, wydane przez uprawnioną jednostkę, jednoznacznie określające brak szkodliwe oddziaływania tych materiałów na środowisko.

Materiały, które są szkodliwe dla otoczenia tylko w czasie Robót, a po zakończeniu Robót ich szkodliwość zanika (np. materiały pyliste) mogą być użyte pod warunkiem przestrzegania wymagań technologicznych wbudowania. Jeżeli wymagają tego odpowiednie przepisy Zamawiający powinien otrzymać zgodę na użycie tych materiałów od właściwych organów administracji państwowej.

Jeżeli Wykonawca użył materiałów szkodliwych dla otoczenia zgodnie ze specyfikacjami, a ich użycie spowodowało jakiegokolwiek zagrożenie środowiska, to konsekwencje tego poniesie Zamawiający.

Jeżeli w trakcie wykonywania robót budowlanych, w wyniku rozbiórek i robót naprawczych powstają jakiegokolwiek odpady szkodliwe, Wykonawca na własny koszt zutylizuje te odpady.

Wszelkie koszty związane z utylizacją materiałów niebezpiecznych w czasie wykonywania robót ponosi Wykonawca i przyjmuje się, że są wliczone w cenę kontraktową.

1.5.8. Ochrona własności publicznej i prywatnej

Wykonawca odpowiada za ochronę instalacji na powierzchni ziemi i za urządzenia podziemne, takie jak rurociągi, kable itp. oraz uzyska od odpowiednich władz będących właścicielami tych urządzeń potwierdzenie informacji dostarczonych mu przez Zamawiającego w ramach planu ich lokalizacji. Wykonawca zapewni właściwe oznaczenie i zabezpieczenie przed uszkodzeniem tych instalacji i urządzeń w czasie trwania budowy.

Wykonawca zobowiązany jest umieścić w swoim harmonogramie rezerwę czasową dla wszelkiego rodzaju robót, które mają być wykonane w zakresie przełożenia instalacji i urządzeń podziemnych na terenie budowy i powiadomi Inspektora Nadzoru i władze lokalne o zamiarze rozpoczęcia robót. O fakcie przypadkowego uszkodzenia tych instalacji Wykonawca bezzwłocznie powiadomi Inspektora Nadzoru i zainteresowane władze oraz będzie z nimi współpracował dostarczając wszelkiej pomocy potrzebnej przy dokonywaniu napraw. Wykonawca będzie odpowiadać za wszelkie spowodowane przez jego działania uszkodzenia instalacji na powierzchni ziemi i urządzeń podziemnych wykazanych w dokumentach dostarczonych mu przez Zamawiającego.

Inspektor Nadzoru będzie na bieżąco informowany o wszystkich umowach zawartych pomiędzy Wykonawcą a właścicielami nieruchomości i dotyczących korzystania z własności i dróg wewnętrznych. Jednakże, ani Inspektora Nadzoru ani Zamawiający nie będzie ingerował w takie porozumienia, o ile nie będą one sprzeczne z postanowieniami zawartymi w warunkach umowy.

Wszelkie koszty związane z ochroną własności publicznej i prywatnej w czasie wykonywania robót ponosi Wykonawca i przyjmuje się, że są wliczone w cenę kontraktową.

1.5.9. Ograniczenia obciążeń osi pojazdów

Wykonawca będzie stosować się do ustawowych ograniczeń nacisków osi na drogach publicznych przy transporcie materiałów i wyposażenia na i z terenu robót.

Wykonawca uzyska wszelkie niezbędne zezwolenia i uzgodnienia od właściwych władz co do przewozu nietypowych wagowo ładunków (ponadnormatywnych) i o każdym takim przewozie będzie powiadamiał Inspektora nadzoru. Inspektor nadzoru może polecić, aby pojazdy nie spełniające tych warunków zostały usunięte z terenu budowy. Pojazdy powodujące nadmierne obciążenie osiowe nie będą dopuszczone na świeżo ukończony fragment budowy w obrębie terenu budowy i Wykonawca będzie odpowiadał za naprawę wszelkich robót w ten sposób uszkodzonych, zgodnie z poleceniami Inspektora nadzoru.

1.5.10. Bezpieczeństwo i higiena pracy

Podczas realizacji Robót Wykonawca będzie przestrzegać przepisów dotyczących bezpieczeństwa i higieny pracy. W szczególności Wykonawca ma obowiązek zadbać, aby personel nie wykonywał pracy w warunkach niebezpiecznych, szkodliwych dla zdrowia oraz nie spełniających odpowiednich wymagań sanitarnych. Wykonawca zapewni i będzie utrzymywał wszelkie urządzenia zabezpieczające, socjalne oraz sprzęt i odpowiednią odzież dla ochrony życia i zdrowia osób zatrudnionych na budowie oraz dla zapewnienia bezpieczeństwa publicznego. Uznaje się, że wszelkie koszty związane z wypełnieniem wymagań określonych powyżej nie podlegają odrębnej zapłacie i są uwzględnione w Cenie Kontraktowej.

Kierownik budowy powołany przez Wykonawcę obowiązany jest, zgodnie Art. 21a ustawy z dnia 7 lipca 1994 r. z późniejszymi zmianami Prawo budowlane do sporządzenia przed rozpoczęciem budowy planu bezpieczeństwa i ochrony zdrowia, który uzgodni z Inspektorem nadzoru.

Wszelkie koszty związane z przestrzeganiem przepisów dotyczących bezpieczeństwa i higieny pracy w czasie wykonywania robót ponosi Wykonawca i przyjmuje się, że są wliczone w cenę kontraktową.

1.5.11. Ochrona i utrzymanie Robót

Wykonawca będzie odpowiedzialny za ochronę Robót i za wszelkie materiały i urządzenia używane do Robót od daty rozpoczęcia do daty odbiorów robót przez Inspektora Nadzoru.

Jeśli Wykonawca w jakimkolwiek czasie zaniedba utrzymanie, to na polecenie Inspektora Nadzoru powinien rozpocząć Roboty utrzymaniowe nie później niż w 24 godziny po otrzymaniu tego polecenia.

1.5.12. Stosowanie się do prawa i innych przepisów

Wykonawca zobowiązany jest znać wszystkie przepisy wydane przez władze centralne i miejscowe oraz inne przepisy i wytyczne, które są w jakikolwiek sposób związane z Robotami i będzie w pełni odpowiedzialny za przestrzeganie tych praw, przepisów i wytycznych podczas prowadzenia Robót.

Wykonawca będzie przestrzegać praw patentowych i będzie w pełni odpowiedzialny za wypełnienie wszelkich wymagań prawnych odnośnie znaków firmowych, nazw lub innych chronionych praw w odniesieniu do sprzętu, materiałów lub urządzeń użytych lub związanych

z wykonywaniem robót i w sposób ciągły będzie informować Inspektora Nadzoru o swoich działaniach, przedstawiając kopie zezwoleń i inne odnośne dokumenty. Wszelkie straty, koszty postępowania, obciążenia i wydatki wynikłe z lub związane z naruszeniem jakichkolwiek praw patentowych pokryje Wykonawca, z wyjątkiem przypadków, kiedy takie naruszenie wyniknie z wykonania projektu lub specyfikacji dostarczonej przez Inspektora Nadzoru.

1.5.13. Równoważność norm i zbiorów przepisów prawnych

Gdziekolwiek w dokumentach kontraktowych powołane są konkretne normy i przepisy, które spełniać mają materiały, sprzęt i inne towary oraz wykonane i zbadane roboty,

będą obowiązywać postanowienia najnowszego wydania lub poprawionego wydania powołanych norm i przepisów o ile w warunkach kontraktu nie postanowiono inaczej. W przypadku gdy powołane normy i przepisy są państwowe lub odnoszą się do konkretnego kraju lub regionu, mogą być również stosowane inne odpowiednie normy zapewniające równy lub wyższy poziom wykonania niż powołane normy lub przepisy, pod warunkiem ich sprawdzenia i pisemnego zatwierdzenia przez Inspektora Nadzoru. Różnice pomiędzy powołanymi normami a ich proponowanymi zamiennikami muszą być dokładnie opisane przez Wykonawcę i przedłożone Inspektorowi Nadzoru do zatwierdzenia.

1.5.14. Tablice informacyjne

Przed przystąpieniem do robót Wykonawca dostarczy i zainstaluje w miejscach uzgodnionych z Inspektorem Nadzoru:

- tablicę informacyjną zgodnie z wymaganiami Prawa Budowlanego, z treścią informacji zatwierdzoną przez Inspektora Nadzoru. Koszt wykonania, zainstalowania, utrzymania i demontażu tablicy informacyjnej jest uwzględniony w cenach jednostkowych Robót. Tablice informacyjne będą przez Wykonawcę utrzymywane w dobrym stanie przez cały okres realizacji Robót a po ich zakończeniu zdemontowane.

Koszty wykonania i utrzymania tablicy informacyjnej oraz jej demontażu (po zakończeniu realizacji Robót) nie podlegają odrębnej zapłacie i przyjmuje się, że są włączone w cenę kontraktową.

1.5.15. Geodezyjna i budowlana dokumentacja powykonawcza

Wykonawca wykona i dostarczy, wraz z dokumentami wymaganymi przy odbiorze ostatecznym, geodezyjną i budowlaną dokumentację powykonawczą, sporządzoną w 3 egzemplarzach.

Koszt wykonania geodezyjnej i budowlanej dokumentacji powykonawczej nie podlega odrębnej zapłacie i przyjmuje się, że jest włączony w cenę kontraktową.

1.6. Zaplecze Wykonawcy

W ramach kwoty przewidzianej w Kontrakcie na koszty urządzenia, utrzymania i likwidacji zaplecza Wykonawcy, Wykonawca urządzi, będzie utrzymywał i zlikwiduje to Zaplecze zgodnie z Prawem Budowlanym.

Zaplecze Wykonawcy powinno być wyposażone w:

- zaplecze socjalne dla pracowników Wykonawcy zgodnie z obowiązującymi przepisami prawa,
- zaplecze na narady, które pomieści 8 osób,
- telefon (dopuszcza się telefon komórkowy).

Podłączenie do sieci energetycznej Wykonawca wykona na własny koszt.

Podłączenie do sieci wodociągowej Wykonawca wykona na własny koszt.

Koszty podłączenia i poboru mediów nie podlegają odrębnej wycenie i przyjmuje się, że są wliczone w cenę kontraktową.

2. MATERIAŁY

2.1. Źródła szukania materiałów

Co najmniej na 7 dni przed zaplanowanym wykorzystaniem jakichkolwiek materiałów przeznaczonych do Robót Wykonawca przedstawi szczegółowe informacje dotyczące proponowanego źródła wytwarzania, zamawiania lub wydobywania tych materiałów i odpowiednie świadectwa dopuszczenia do stosowania lub świadectwa badań laboratoryjnych oraz próbki do zatwierdzenia przez Inżyniera kontraktu.

Zatwierdzenie pewnych materiałów z danego źródła nie oznacza automatycznie, że wszelkie materiały z danego źródła uzyskają zatwierdzenie.

Wykonawca zobowiązany jest do prowadzenia badań, w celu udokumentowania, że materiały uzyskane z dopuszczonego źródła w sposób ciągły spełniają wymagania Specyfikacji Technicznych w czasie postępu Robót. Kopie dokumentów związanych z dostarczonymi i wbudowanymi materiałami będą przekazywane Inspektorowi nadzoru.

2.2. Materiały nie odpowiadające wymaganiom

Materiały nie odpowiadające wymaganiom zostaną przez Wykonawcę wywiezione z Terenu Budowy, bądź złożone w miejscu wskazanym przez Inspektora Nadzoru. Jeśli Inspektor Nadzoru zezwoli Wykonawcy na użycie tych materiałów do innych robót, niż te dla których zostały zakupione, to zostanie dokonana przez Inspektora Nadzoru stosowna korekta ich kosztów.

Każdy rodzaj Robót, w którym znajdują się niezbadane i nie zaakceptowane materiały, Wykonawca wykonuje na własne ryzyko, licząc się z jego nie przyjęciem i niezapłaceniem.

2.3. Przechowywanie i składowanie materiałów

Wykonawca zapewni aby tymczasowo składowane materiały, do czasu gdy będą one potrzebne do Robót, były zabezpieczone przed zanieczyszczeniem, zachowały swoją jakość i właściwości do Robót i były dostępne do kontroli przez Inspektora Nadzoru.

Miejsca czasowego składowania będą zlokalizowane w obrębie Terenu Budowy w miejscach uzgodnionych z Inspektora Nadzoru lub poza Terenem Budowy w miejscach zorganizowanych przez Wykonawcę.

2.4. Wariantowe stosowanie materiałów

Jeżeli Dokumentacja Projektowa lub Zamawiający przewidują możliwości wariantowego zastosowania materiału w wykonywanych robotach, Wykonawca powiadomi inspektora Nadzoru o swoim zamiarze na 7 dni przed użyciem materiału. Wybrany i zaakceptowany rodzaj materiału nie może być później zmieniany bez zgody Inspektora Nadzoru.

2.5. Materiały pochodzące z rozbiórki

Materiały z rozbiórki podlegają utylizacji na koszt Wykonawcy.

2.6. Inspekcja wytwórni materiałów

Wytwórnice materiałów mogą być okresowo kontrolowane przez Inspektora nadzoru, w celu sprawdzenia zgodności stosowanych metod produkcji z wymaganiami. Próbkę materiałów mogą być pobierane w celu sprawdzenia ich właściwości. Wyniki tych kontroli będą stanowić podstawę do akceptacji określonej partii materiałów pod względem jakości.

W przypadku, gdy Inspektor nadzoru będzie przeprowadzał inspekcję wytwórni, muszą być spełnione następujące warunki:

- a) Inspektor nadzoru będzie miał zapewnioną współpracę i pomoc Wykonawcy oraz producenta materiałów w czasie przeprowadzania inspekcji,
- b) Inspektor nadzoru będzie miał wolny dostęp, w dowolnym czasie, do tych części wytwórni, gdzie odbywa się produkcja materiałów przeznaczonych do realizacji robót,
- c) jeżeli produkcja odbywa się w miejscu nie należącym do Wykonawcy, Wykonawca uzyska od Inspektora nadzoru zezwolenie dla przeprowadzenia inspekcji i badań w tych miejscach.

3. SPRZĘT

Wykonawca jest zobowiązany do używania jedynie takiego sprzętu, który nie spowoduje niekorzystnego wpływu na jakość wykonywanych Robot.

Sprzęt używany do Robót powinien być zgodny z ofertą Wykonawcy i powinien odpowiadać pod względem typów i ilości wskazaniom zawartym w warunkach technicznych wykonania i odbioru robót, lub projekcie organizacji Robot, zaakceptowanym przez Inspektora Nadzoru; w przypadku braku ustaleń w takich dokumentach sprzęt powinien być uzgodniony i zaakceptowany przez Inspektora Nadzoru.

Liczba i wydajność sprzętu będzie gwarantować przeprowadzenie Robót, zgodnie z zasadami określonymi w Dokumentacji Projektowej, ST i wskazaniach Inspektora Nadzoru w terminie przewidzianym Kontraktem.

Sprzęt będący własnością Wykonawcy lub wynajęty do wykonania Robót ma być utrzymywany w dobrym stanie i gotowości do pracy. Będzie on zgodny z normami ochrony środowiska i przepisami dotyczącymi jego użytkowania.

Wykonawca dostarczy Inspektorowi Nadzoru kopie dokumentów potwierdzających dopuszczenie sprzętu do użytkowania, tam gdzie jest to wymagane przepisami. Jeżeli Dokumentacja Projektowa lub ST przewidują, możliwość wariantowego użycia sprzętu przy wykonywanych Robotach, Wykonawca powiadomi Inspektora Nadzoru o swoim zamiarze wyboru i uzyska jego akceptację przed użyciem sprzętu.

Wybrany sprzęt, po akceptacji Inspektora Nadzoru, nie może być później zmieniany bez jego zgody.

Jakikolwiek sprzęt, maszyny, urządzenia i narzędzia nie gwarantujące zachowania warunków Kontraktu, zostanie przez Inspektora Nadzoru zdyskwalifikowany i nie dopuszczony do Robót.

Wszelkie koszty związane z pracą sprzętu, w tym z jego wynajęciem nie podlegają odrębnej wycenie i przyjmuje się, że są ujęte w cenie kontraktowej.

4. TRANSPORT

Wykonawca jest zobowiązany do stosowania jedynie takich środków transportu, które nie wpłyną niekorzystnie na jakość wykonywanych Robót i właściwości przewożonych materiałów.

Liczba środków transportu będzie zapewniać prowadzenie Robót zgodnie z zasadami określonymi w Dokumentacji Projektowej, warunkach technicznych i wskazaniach Inspektora Nadzoru, w terminie przewidzianym Kontraktem.

Środki transportu nie odpowiadające warunkom Kontraktu na polecenie Inspektora Nadzoru będą usunięte z Terenu Budowy.

Wykonawca będzie usuwać na bieżąco, na własny koszt, wszelkie zanieczyszczenia spowodowane jego pojazdami na drogach publicznych oraz dojazdach do Terenu Budowy.

Wykonawca dokona wszelkich uzgodnień z odpowiednią Dyрекcją Dróg oraz innymi właścicielami lub zarządcami dróg, celem uniknięcia konfliktów z mieszkańcami, użytkownikami, niszczenia nawierzchni itp.

Wszelkie czynności związane z transportem nie podlegają odrębnej wycenie i przyjmuje się, że są ujęte w cenie kontraktowej.

5. WYKONANIE ROBÓT

Ogólne zasady wykonywania Robót:

Wykonawca jest odpowiedzialny za prowadzenie Robot, zgodnie z Kontraktem, oraz za jakość zastosowanych materiałów i wykonywanych Robót, za ich zgodność z PFU, wiedzą techniczną oraz poleceniami Inspektora Nadzoru.

Wykonawca ponosi odpowiedzialność za dokładne wytyczenie w planie i wyznaczenie wysokości wszystkich elementów Robót zgodnie z wymiarami i rzędnymi określonymi w Dokumentacji Projektowej lub przekazanymi na piśmie przez Inspektora Nadzoru. Następstwa jakiegokolwiek błędu spowodowanego przez Wykonawcę w wytyczeniu i wyznaczaniu Robót zostaną, jeśli wymagać tego będzie Inspektor Nadzoru, poprawione przez Wykonawcę na własny koszt.

Sprawdzenie wytyczenia Robót lub wyznaczenia wysokości przez Inspektora Nadzoru nie zwalnia Wykonawcy od odpowiedzialności za ich dokładność.

Decyzje Inspektora Nadzoru dotyczące akceptacji lub odrzucenia materiałów i elementów Robót będą oparte na wymaganiach sformułowanych w Kontrakcie, Dokumentacji Projektowej i w ST, a także w normach i wytycznych. Przy podejmowaniu decyzji Inspektor Nadzoru uwzględni wyniki badań materiałów i Robót, rozrzuty normalnie występujące przy produkcji i przy badaniach materiałów, doświadczenia z przeszłości, wyniki badań naukowych oraz inne czynniki wpływające na rozważaną kwestię.

Polecenia Inspektora Nadzoru będą wykonywane nie później niż w czasie przez niego wyznaczonym, po ich otrzymaniu przez Wykonawcę, pod groźbą zatrzymania Robót Skutki finansowe z tego tytułu ponosi Wykonawca.

Uwaga! Wykonawca w trakcie robót musi zapewnić dojazd do wszystkich posesji.

6. KONTROLA JAKOŚCI ROBÓT

1.2 6.1. Program zapewnienia jakości

Wykonawca jest zobowiązany opracować i przedstawić do akceptacji Inspektora Nadzoru program zapewnienia jakości. W programie zapewnienia jakości Wykonawca powinien określić, zamierzony sposób wykonywania robót, możliwości techniczne, kadrowe i plan organizacji robót gwarantujący wykonanie robót zgodnie z PFU, ST oraz ustaleniami.

Program zapewnienia jakości powinien zawierać:

a) część ogólną opisującą:

- organizację wykonania robót, w tym terminy i sposób prowadzenia robót,
- organizację ruchu na budowie wraz z oznakowaniem robót,
- sposób zapewnienia b.h.p.,
- wykaz zespołów roboczych, ich kwalifikacje i przygotowanie praktyczne,
- wykaz osób odpowiedzialnych za jakość i terminowość wykonania poszczególnych elementów robót,
- system (sposób i procedurę) proponowanej kontroli i sterowania jakością wykonywanych robót,
- wyposażenie w sprzęt i urządzenia do pomiarów i kontroli (opis laboratorium własnego lub laboratorium, któremu Wykonawca zamierza zlecić prowadzenie badań),
- sposób oraz formę gromadzenia wyników badań laboratoryjnych, zapis pomiarów, nastaw mechanizmów sterujących, a także wyciąganych wniosków i zastosowanych korekt w procesie technologicznym, proponowany sposób i formę przekazywania tych informacji Inspektorowi Nadzoru;

b) część szczegółową opisującą dla każdego asortymentu robót:

- wykaz maszyn i urządzeń stosowanych na budowie z ich parametrami technicznymi oraz wyposażeniem w mechanizmy do sterowania i urządzenia pomiarowo-kontrolne,
- rodzaje i ilość środków transportu oraz urządzeń do magazynowania i załadunku materiałów, spoiw, lepiszczy, kruszyw itp.,
- sposób zabezpieczenia i ochrony ładunków przed utratą ich właściwości w czasie transportu,
- sposób i procedurę pomiarów i badań (rodzaj i częstotliwość, pobieranie próbek, legalizacja i sprawdzanie urządzeń, itp.) prowadzonych podczas dostaw materiałów, wytwarzania mieszanek i wykonywania poszczególnych elementów robót,
- sposób postępowania z materiałami i robotami nie odpowiadającymi wymaganiom.

6.2. Cel kontroli

Celem kontroli robót będzie takie sterowanie ich przygotowaniem i wykonaniem, aby osiągnąć założoną jakość robót.

Wykonawca jest odpowiedzialny za pełną kontrolę robót i jakości materiałów. Wykonawca zapewni odpowiedni system kontroli, włączając personel, laboratorium, sprzęt, zaopatrzenie i wszystkie urządzenia niezbędne do pobierania próbek i badań materiałów oraz robót.

Przed zatwierdzeniem systemu kontroli Inspektor Nadzoru może zażądać od Wykonawcy przeprowadzenia badań w celu zademonstrowania, że poziom ich wykonywania jest zadowalający.

Wykonawca będzie przeprowadzać pomiary i badania materiałów oraz robót z częstotliwością zapewniającą stwierdzenie, że roboty wykonano zgodnie z wymaganiami zawartymi w dokumentacji projektowej i ST

Minimalne wymagania co do zakresu badań i ich częstotliwość są określone w ST, normach i wytycznych. W przypadku, gdy nie zostały one tam określone, Inspektor Nadzoru ustali jaki zakres kontroli jest konieczny, aby zapewnić wykonanie robót zgodnie z umową.

Wykonawca dostarczy Inspektorowi Nadzoru świadectwa, że wszystkie stosowane urządzenia i sprzęt badawczy posiadają ważną legalizację, zostały prawidłowo wykalibrowane i odpowiadają wymaganiom norm określających procedury badań.

Inspektor nadzoru będzie mieć nieograniczony dostęp do pomieszczeń laboratoryjnych, w celu ich inspekcji.

Inspektor Nadzoru będzie przekazywać Wykonawcy pisemne informacje o jakichkolwiek niedociągnięciach dotyczących urządzeń laboratoryjnych, sprzętu, zaopatrzenia laboratorium, pracy personelu lub metod badawczych. Jeżeli niedociągnięcia te będą tak poważne, że mogą wpłynąć ujemnie na wyniki badań, Inspektor Nadzoru natychmiast wstrzyma użycie do robót badanych materiałów i dopuści je do użycia dopiero wtedy, gdy niedociągnięcia w pracy laboratorium Wykonawcy zostaną usunięte i stwierdzona zostanie odpowiednia jakość tych materiałów.

Wykonawca może zapewnić do badań laboratorium obce – może zlecać badania laboratoryjne.

Wszystkie koszty związane z organizowaniem i prowadzeniem badań materiałów ponosi Wykonawca.

6.3. Atesty jakości materiałów i urządzeń

Przed wykonaniem badań jakości materiałów przez Wykonawcę, Inspektor Nadzoru może dopuścić do użycia materiały posiadające atest producenta stwierdzający ich pełną zgodność z warunkami podanymi w ST.

W przypadku materiałów, dla których atesty są wymagane przez ST, każda partia dostarczona do Robót będzie posiadać atest określający w sposób jednoznaczny jej cechy.

Produkty przemysłowe będą posiadać atesty wydane przez producenta poparte w razie potrzeby wynikami wykonanych przez niego badań.

Kopie wyników tych badań będą dostarczone przez Wykonawcę Inspektorowi Nadzoru. Materiały posiadające atesty na urządzenia - ważne legalizacje mogą być badane w dowolnym czasie. Jeżeli zostanie stwierdzona niezgodność ich właściwości z ST to takie materiały i/lub urządzenia zostaną odrzucone.

6.4. Dokumenty budowy

6.4.1. Dziennik Budowy

Dziennik Budowy jest wymagany dokumentem prawnym obowiązującym Zamawiającego

i Wykonawcę w okresie od przekazania Wykonawcy Terenu Budowy do końca okresu gwarancyjnego.

Odpowiedzialność za prowadzenie Dziennika Budowy zgodnie z obowiązującymi przepisami spoczywa na Wykonawcy.

Zapisy w Dzienniku Budowy będą dokonywane na bieżąco i będą dotyczyć przebiegu Robót, stanu bezpieczeństwa ludzi i mienia oraz technicznej i gospodarczej strony budowy.

Każdy zapis w Dzienniku Budowy będzie opatrzony datą jego dokonania, podpisem osoby, która dokonała zapisu, z podaniem jej imienia i nazwiska oraz stanowiska służbowego.

Zapisy będą czytelne, dokonane trwałą techniką, w porządku chronologicznym, bezpośrednio jeden pod drugim, bez przerw.

Załączone do Dziennika Budowy protokoły i inne dokumenty będą oznaczone kolejnym numerem załącznika i opatrzone datą i podpisem Wykonawcy i Inspektora Nadzoru.

6.4.2. Dokumenty laboratoryjne

Dzienniki laboratoryjne, atesty materiałów, orzeczenia o jakości materiałów, recepty robocze i kontrolne wyniki badań Wykonawcy będą gromadzone w formie uzgodnionej w programie zapewnienia jakości. Dokumenty te stanowią załącznik do odbioru Robót. Winny być udostępnione na każde życzenie Inspektora Nadzoru.

6.4.3. Pozostałe dokumenty budowy

Do dokumentów budowy zalicza się, oprócz wymienionych w pkt. 6.4.1. – 6.4.2. następujące dokumenty:

- pozwolenie na realizację zadania budowlanego,
- protokoły przekazania Terenu Budowy,
- umowy cywilno-prawne z osobami trzecimi i inne umowy cywilno-prawne,
- protokoły odbioru Robot,
- protokoły z narad i ustaleń,
- korespondencję na budowie,
- projekt organizacji ruchu zastępczego.

6.4.4. Przechowywanie dokumentów budowy

Dokumenty budowy będą przechowywane przez Wykonawcę na Terenie Budowy w miejscu odpowiednio zabezpieczonym. Zaginięcie któregośkolwiek z dokumentów budowy spowoduje jego natychmiastowe odtworzenie w formie przewidzianej prawem.

Wszelkie dokumenty budowy będą zawsze dostępne dla Inspektora Nadzoru i przedstawiane do wglądu na życzenie Zamawiającego.

7. OBMIAR ROBÓT

Ustalone wynagrodzenie ma charakter ryczałtowy.

8. ODBIÓR ROBÓT

8.1. Rodzaje odbiorów

Roboty podlegają następującym etapom odbioru, dokonywanym przez Inspektora Nadzoru przy udziale Wykonawcy:

- Odbiorowi robót zanikających i ulegających zakryciu
- Odbiorowi częściowemu elementów rozliczeniowych
- Odbiorowi końcowemu
- Odbiorowi gwarancyjnemu

- Odbiorowi technicznemu – międzyoperacyjnemu

8.2. Odbiór robót zanikających i ulegających zakryciu

Odbiór robót zanikających i ulegających zakryciu polega na finalnej ocenie i jakości wykonywanych robót, które w dalszym procesie realizacji ulegną zakryciu.

Odbiór tych robót będzie dokonywany przez Inspektora Nadzoru w czasie umożliwiającym wykonanie ewentualnych korekt i poprawek bez hamowania ogólnego postępu robót

Gotowość danej części robót do odbioru zgłasza Wykonawca wpisem do Dziennika Budowy

i powiadamia o tym fakcie Inspektora Nadzoru.

Jakość i ilość robót ulegających zakryciu, ocenia Inspektor Nadzoru na podstawie dokumentów zawierających wyniki badań laboratoryjnych i w oparciu o przeprowadzone pomiary,

w konfrontacji z dokumentacją projektową, normami i innymi ustaleniami.

8.3. Odbiór częściowy

Odbiór częściowy polega na ocenie jakości i ilości wykonywanych części robót wyszczególnionych w umowie.

Odbioru częściowego dokonuje się wg zasad jak przy odbiorze końcowym robót.

Odbiorowi częściowemu podlegają dane roboty, ujęte w umowie a zakończone w danej jednostce rozliczeniowej.

8.4. Odbiór końcowy

Odbiór końcowy polega na finalnej ocenie rzeczywistego wykonania robót w odniesieniu do ilości, jakości i wartości.

Całkowite zakończenie robót oraz gotowość do odbioru końcowego, będzie stwierdzona przez Wykonawcę wpisem do Dziennika budowy i bezzwłocznym powiadomieniem na piśmie o tym fakcie Inspektora Nadzoru.

Odbiór końcowy robót nastąpi w terminie ustalonym w umowie, licząc od dnia potwierdzenia przez Inspektora Nadzoru zakończenia robót oraz gotowość do odbioru końcowego a także przyjęcia dokumentów odbiorowych.

Odbioru końcowego robót dokona Komisja wyznaczona przez Zamawiającego, w obecności Inspektora Nadzoru i Wykonawcy. Komisja dokona ich oceny jakościowej na podstawie przedłożonych dokumentów, wyników badań i pomiarów, ocenie wizualnej oraz zgodności wykonanych robót z Dokumentacją Projektową i warunkami wykonania i odbioru robót oraz umową.

W toku odbioru końcowego robót, Komisja, zapozna się z realizacją ustaleń przyjętych w trakcie odbiorów robót zanikających i ulegających zakryciu, zwłaszcza w zakresie wykonywania robót uzupełniających i robót poprawkowych.

W przypadku nie wykonania wyznaczonych robót poprawkowych lub robót uzupełniających, Komisja przerwie swoje czynności i ustali nowy termin odbioru końcowego.

W przypadku stwierdzenia przez Komisję, że jakość wykonywanych robót w poszczególnych asortymentach nieznacznie odbiega od wymaganych Dokumentacją

Projektową i norm z uwzględnieniem tolerancji oraz nie ma większego wpływu na cechy eksploatacyjne obiektu i bezpieczeństwo użytkowania, Komisja wg uznania:

- nakaże wykonanie robót uzupełniających lub poprawkowych, wyznaczając termin ich wykonania
- dokona potrąceń, oceniając pomniejszoną wartość wykonanych robót w stosunku do wymagań przyjętych w dokumentacji.

8.5. Dokumenty końcowego odbioru robót

Podstawowym dokumentem do dokonania odbioru końcowego robót jest protokół odbioru końcowego robót sporządzony wg wzoru ustalonego przez Zamawiającego.

Do odbioru końcowego, Wykonawca jest zobowiązany przygotować następujące dokumenty:

- Dokumentację projektową powykonawczą,
- uwagi i zalecenia Inspektora (-ów) Nadzoru, zwłaszcza przy odbiorze robót zanikających i ulegających zakryciu oraz udokumentowanie jego zaleceń,
- receptury i ustalenia technologiczne,
- Dzienniki Budowy i Książkę obmiaru (oryginały),
- wyniki pomiarów kontrolnych oraz badań i oznaczeń laboratoryjnych, zgodnie z normami, instrukcjami i wytycznymi,
- deklaracje zgodności, certyfikaty, aprobaty techniczne wbudowanych wyrobów i materiałów,
- operat techniczny,
- dokumenty i oświadczenia wymagane przez przepisy ustawy Prawo budowlane,
- inne dokumenty wymagane przez Zamawiającego wynikających z dokumentów kontraktowych,
- geodezyjną inwentaryzację powykonawczą robót i sieci uzbrojenia terenu,
- kopię mapy zasadniczej powstałej w wyniku geodezyjnej inwentaryzacji powykonawczej.

W przypadku, gdy wg komisji, roboty pod względem przygotowania dokumentacyjnego nie będą gotowe do odbioru ostatecznego, komisja w porozumieniu z Wykonawcą wyznaczy ponowny termin odbioru ostatecznego robót.

Wszystkie zarządzone przez komisję roboty poprawkowe lub uzupełniające będą zestawione wg wzoru ustalonego przez Zamawiającego.

Termin wykonania robót poprawkowych i robót uzupełniających wyznaczy komisja.

8.6. Odbiór gwarancyjny

Odbiór gwarancyjny polega na ocenie wykonanych robót związanych z usunięciem wad stwierdzonych przy odbiorze końcowym i zaistniałych w okresie gwarancyjnym.

Odbiór ostateczny będzie dokonany na podstawie oceny wizualnej obiektu, z uwzględnieniem zasad odbioru końcowego.

9. PODSTAWA PŁATNOŚCI

9.1. Ustalenia ogólne

Podstawą płatności jest cena ryczałtowa skalkulowana przez Wykonawcę za wykonanie robót.

9.2. Warunki umowy i wymagania ogólne ST

Koszt dostosowania się do wymagań warunków umowy i wymagań ogólnych zawartych w ST obejmuje wszystkie warunki określone w ww. dokumentach, a nie wyszczególnione w szczegółowych ST.

9.3. Objazdy, przejazdy i organizacja ruchu

Koszt wybudowania objazdów/przejazdów i organizacji ruchu obejmuje:

- a) opracowanie i zatwierdzenie projektu organizacji ruchu na czas trwania budowy (zgodnie z rozporządzeniem Ministra Infrastruktury z dnia 23 września 2003 roku, w sprawie szczegółowych warunków zarządzania ruchem na drogach oraz wykonywaniu nadzoru nad tym zarządzaniem (Dz.U. Nr 177, poz. 1729 z 2003 r.) wraz z dostarczeniem kopii projektu Inspektorowi nadzoru i wprowadzeniem dalszych zmian i uzgodnień wynikających z postępu robót,
- b) ustawienie tymczasowego oznakowania i oświetlenia, zgodnie z wymaganiami bezpieczeństwa ruchu,
- c) opłaty / dzierżawy terenu,
- d) przygotowanie terenu,
- e) konstrukcję tymczasowej nawierzchni, ramp, chodników, krawężników, barier, oznakowań i drenażu,
- f) tymczasową przebudowę urządzeń obcych.

Koszt utrzymania objazdów/ przejazdów organizacji ruchu obejmuje:

- a) oczyszczanie, przestawienie, przykrycie i usunięcie tymczasowych oznakowań pionowych, poziomych, barier i świateł,
- b) utrzymania płynności ruchu publicznego.

Koszt likwidacji objazdów / przejazdów i organizacji ruchu obejmuje:

- a) usunięcie wbudowanych materiałów i oznakowania,
- b) doprowadzenie terenu do stanu pierwotnego.

9.4. Koszty zawarcia ubezpieczeń na Roboty Kontraktowe

Koszty zawarcia ubezpieczeń wymienionych w Kontrakcie ponosi Wykonawca.

9.5. Koszty pozyskania Zabezpieczenia wykonania i wszystkich wymaganych Gwarancji.

Koszty pozyskania Zabezpieczenia wykonania i wszystkich wymaganych Gwarancji ponosi Wykonawca.

10. PRZEPISY ZWIĄZANE

1. Ustawa z dnia 7 lipca 1994 r. - Prawo budowlane (tj. Dz. U. z 2003 r. Nr 207, poz. 2016 z późniejszymi zmianami).
2. Rozporządzenia Ministra Infrastruktury z dnia 26 czerwca 2002 r. w sprawie dziennika budowy, montażu i rozbiórki, tablicy informacyjnej oraz ogłoszenia zawierające dane dotyczące bezpieczeństwa pracy i ochrony zdrowia.
3. Ustawa z dnia 21 marca 1985 r. o drogach publicznych (tekst jednolity Dz. U. Nr 71, poz. 838 z 2000 r. z późniejszymi zmianami).
4. Rozporządzenie Ministra Infrastruktury z dnia 23 września 2003 r. w sprawie szczegółowych warunków zarządzania ruchem na drogach oraz wykonywaniu nadzoru nad tym zarządzaniem (Dz. U. Nr 177, poz. 1729 z 2003 r.) - projekt organizacji ruchu Wykonawca realizuje na własny koszt i własnym staraniem, oznakowanie i zabezpieczenie robót na podstawie zatwierdzonego projektu.

2.1.1. Roboty drogowe

S P I S
WARUNKÓW WYKONANIA ROBÓT DROGOWYCH

1. Wytyczenie trasy i punktów wysokościowych.
2. Oczyszczenie nawierzchni
3. Wykonanie koryta wraz z profilowaniem i zagęszczeniem podłoża
4. Nawierzchnia z kruszywa łamanego stabilizowanego mechanicznie
5. Uzupełnienie poboczy
6. Krawężniki betonowe
7. Rozbiórka elementów dróg
8. Podbudowa z kruszywa łamanego
9. Nawierzchnia z betonu asfaltowego.
10. Regulacja pionowa studzienek urządzeń podziemnych.

**WARUNKI WYKONANIA I ODBIORU
ROBÓT BUDOWLANYCH**

ROBOTY DROGOWE

**1. WYTYCZENIE TRASY
I PUNKTÓW WYSOKOŚCIOWYCH**

SPIS TREŚCI

1. WSTĘP
2. MATERIAŁY
3. SPRZĘT
4. TRANSPORT
5. WYKONANIE ROBÓT
6. KONTROLA JAKOŚCI ROBÓT
7. OBMIAR ROBÓT
8. ODBIÓR ROBÓT
9. PODSTAWA PŁATNOŚCI
10. PRZEPISY ZWIĄZANE

1. WSTĘP

1.1. Przedmiot ST

Przedmiotem niniejszej specyfikacji technicznej (ST) są wymagania dotyczące wykonania i odbioru robót.

1.2. Zakres stosowania ST

Niniejsza specyfikacja techniczna stosowana jest jako dokument przetargowy i kontraktowy przy zleceniu i realizacji robót objętych projektem wskazanym w punkcie 1.1.

1.3. Zakres robót objętych ST

Ustalenia zawarte w niniejszej specyfikacji dotyczą zasad prowadzenia robót związanych z wszystkimi czynnościami umożliwiającymi i mającymi na celu odtworzenie w terenie przebiegu trasy drogowej oraz położenia obiektów inżynierskich.

1.3.1. Odtworzenie trasy i punktów wysokościowych

W zakres robót pomiarowych, związanych z odtworzeniem trasy i punktów wysokościowych wchodzi:

- a) sprawdzenie wyznaczenia sytuacyjnego i wysokościowego punktów głównych osi trasy i punktów wysokościowych,
- b) uzupełnienie osi trasy dodatkowymi punktami (wyznaczenie osi),
- c) wyznaczenie dodatkowych punktów wysokościowych (reperów roboczych),
- d) wyznaczenie przekrojów poprzecznych,
- e) zastabilizowanie punktów w sposób trwały, ochrona ich przed zniszczeniem oraz oznakowanie w sposób ułatwiający odszukanie i ewentualne odtworzenie.

1.4. Określenia podstawowe

1.4.1. Punkty główne trasy - punkty załamania osi trasy, punkty kierunkowe oraz początkowy i końcowy punkt trasy.

1.4.2. Pozostałe określenia podstawowe są zgodne z obowiązującymi, odpowiednimi polskimi normami i z definicjami podanymi w „Wymagania ogólne”.

1.5. Ogólne wymagania dotyczące robót

Ogólne wymagania dotyczące robót podano w „Wymagania ogólne” .

2. MATERIAŁY

2.1. Ogólne wymagania dotyczące materiałów

Ogólne wymagania dotyczące materiałów, ich pozyskiwania i składowania podano w „Wymagania ogólne”.

2.2. Rodzaje materiałów

Do utrwalenia punktów głównych trasy należy stosować pale drewniane z gwoździem lub prętem stalowym, słupki betonowe albo rury metalowe o długości około 0,50 metra.

Pale drewniane umieszczone poza granicą robót ziemnych, w sąsiedztwie punktów załamania trasy, powinny mieć średnicę od 0,15 do 0,20 m i długość od 1,5 do 1,7 m.

Do stabilizacji pozostałych punktów należy stosować paliki drewniane średnicy od 0,05 do 0,08 m i długości około 0,30 m, a dla punktów utrwalanych w istniejącej nawierzchni bolce stalowe średnicy 5 mm i długości od 0,04 do 0,05 m.

„Świadki” powinny mieć długość około 0,50 m i przekrój prostokątny.

3. SPRZĘT

3.1. Ogólne wymagania dotyczące sprzętu

Ogólne wymagania dotyczące sprzętu podano w „Wymagania ogólne” .

3.2. Sprzęt pomiarowy

Do odtworzenia sytuacyjnego trasy i punktów wysokościowych należy stosować następujący sprzęt:

- teodolity lub tachimetry,
- niwelatory,
- dalmierze,
- tyczki,
- łąty,
- taśmy stalowe, szpilki.

Sprzęt stosowany do odtworzenia trasy drogowej i jej punktów wysokościowych powinien gwarantować uzyskanie wymaganej dokładności pomiaru.

4. TRANSPORT

4.1. Ogólne wymagania dotyczące transportu

Ogólne wymagania dotyczące transportu podano w „Wymagania ogólne”.

4.2. Transport sprzętu i materiałów

Sprzęt i materiały do odtworzenia trasy można przewozić dowolnymi środkami transportu.

5. WYKONANIE ROBÓT

5.1. Ogólne zasady wykonania robót

Ogólne zasady wykonania robót podano w „Wymagania ogólne”.

5.2. Zasady wykonywania prac pomiarowych

Przed przystąpieniem do robót Wykonawca powinien przejąć od Zamawiającego dane zawierające lokalizację i współrzędne reperów.

W oparciu o materiały dostarczone przez Zamawiającego, Wykonawca powinien przeprowadzić obliczenia i pomiary geodezyjne niezbędne do szczegółowego wytyczenia robót.

Prace pomiarowe powinny być wykonane przez osoby posiadające odpowiednie kwalifikacje i uprawnienia.

Wszystkie roboty, które bazują na pomiarach Wykonawcy, nie mogą być rozpoczęte przed zaakceptowaniem wyników pomiarów przez Inżyniera.

Punkty wierzchołkowe, punkty główne trasy i punkty pośrednie osi trasy muszą być zaopatrzone w oznaczenia określające w sposób wyraźny i jednoznaczny charakterystykę i położenie tych punktów. Forma i wzór tych oznaczeń powinny być zaakceptowane przez Inżyniera.

Wykonawca jest odpowiedzialny za ochronę wszystkich punktów pomiarowych i ich oznaczeń w czasie trwania robót. Jeżeli znaki pomiarowe przekazane przez Zamawiającego zostaną zniszczone przez Wykonawcę świadomie lub wskutek zaniedbania, a ich odtworzenie jest konieczne do dalszego prowadzenia robót, to zostaną one odtworzone na koszt Wykonawcy.

Wszystkie pozostałe prace pomiarowe konieczne dla prawidłowej realizacji robót należą do obowiązków Wykonawcy.

5.3. Sprawdzenie wyznaczenia punktów głównych osi trasy i punktów wysokościowych

Punkty wierzchołkowe trasy i inne punkty główne powinny być zastabilizowane w sposób trwały, przy użyciu pali drewnianych lub słupków betonowych, a także dowiązane do punktów pomocniczych, położonych poza granicą robót ziemnych. Maksymalna odległość pomiędzy punktami głównymi na odcinkach prostych nie może przekraczać 50 m.

Wykonawca powinien założyć robocze punkty wysokościowe (repery robocze) wzdłuż osi trasy drogowej, a także przy każdym obiekcie inżynierskim.

Maksymalna odległość między reperami roboczymi wzdłuż trasy drogowej w terenie płaskim powinna wynosić 50 metrów, natomiast w terenie falistym i górskim powinna być odpowiednio zmniejszona, zależnie od jego konfiguracji.

Repery robocze należy założyć poza granicami robót związanych z wykonaniem trasy drogowej i obiektów towarzyszących. Jako repery robocze można wykorzystać punkty stałe na stabilnych, istniejących budowlach wzdłuż trasy drogowej. O ile brak takich punktów, repery robocze należy założyć w postaci słupków betonowych lub grubych kształtowników stalowych, osadzonych w gruncie w sposób wykluczający osiadanie, zaakceptowany przez Inżyniera.

Rzędne reperów roboczych należy określać z taką dokładnością, aby średni błąd niwelacji po wyrównaniu był mniejszy od 4 mm/km, stosując niwelację podwójną w nawiązaniu do reperów państwowych.

Repery robocze powinny być wyposażone w dodatkowe oznaczenia, zawierające wyraźne i jednoznaczne określenie nazwy reperu i jego rzędnej.

5.4. Odtworzenie osi trasy

Tyczenie osi trasy należy wykonać w oparciu o dokumentację projektową oraz inne dane geodezyjne, przy wykorzystaniu sieci poligonizacji państwowej albo innej osnowy geodezyjnej, określonej w dokumentacji projektowej.

Oś trasy powinna być wyznaczona w punktach głównych i w punktach pośrednich w odległości zależnej od charakterystyki terenu i ukształtowania trasy, lecz nie rzadziej niż co 50 metrów.

Dopuszczalne odchylenie sytuacyjne wytyczonej osi trasy w stosunku do dokumentacji projektowej nie może być większe niż 3 cm dla autostrad i dróg ekspresowych lub 5 cm dla pozostałych dróg. Rzędne niwelety punktów osi trasy należy wyznaczyć z dokładnością do 1 cm w stosunku do rzędnych niwelety określonych w dokumentacji projektowej.

Do utrwalenia osi trasy w terenie należy użyć materiałów wymienionych w pkt 2.2.

Usunięcie pali z osi trasy jest dopuszczalne tylko wówczas, gdy Wykonawca robót zastąpi je odpowiednimi palami po obu stronach osi, umieszczonych poza granicą robót.

5.5. Wyznaczenie przekrojów poprzecznych

Wyznaczenie przekrojów poprzecznych obejmuje wyznaczenie krawędzi nasypów i wykopów na powierzchni terenu (określenie granicy robót), zgodnie z dokumentacją projektową oraz w miejscach wymagających uzupełnienia dla poprawnego przeprowadzenia robót i w miejscach zaakceptowanych przez Inżyniera.

Do wyznaczania krawędzi nasypów i wykopów należy stosować dobrze widoczne paliki lub wiechy. Wiechy należy stosować w przypadku nasypów o wysokości przekraczającej 1 metr oraz wykopów głębszych niż 1 metr. Odległość między palikami lub wiechami należy dostosować do ukształtowania terenu oraz geometrii trasy drogowej. Odległość ta co najmniej powinna odpowiadać odstępowi kolejnych przekrojów poprzecznych.

Profilowanie przekrojów poprzecznych musi umożliwiać wykonanie nasypów i wykopów o kształcie zgodnym z dokumentacją projektową.

6. KONTROLA JAKOŚCI ROBÓT

6.1. Ogólne zasady kontroli jakości robót

Ogólne zasady kontroli jakości robót podano w „Wymagania ogólne”.

7. OBMIAR ROBÓT

7.1. Ogólne zasady obmiaru robót

Ogólne zasady obmiaru robót podano „Wymagania ogólne”.

8. ODBIÓR ROBÓT

8.1. Ogólne zasady odbioru robót

Ogólne zasady odbioru robót podano w „Wymagania ogólne”.

8.2. Sposób odbioru robót

Odbiór robót związanych z odtworzeniem trasy w terenie następuje na podstawie szkiców i dzienników pomiarów geodezyjnych lub protokołu z kontroli geodezyjnej, które Wykonawca przedkłada Zarządzającemu realizacją umowy.

9. PODSTAWA PŁATNOŚCI

9.1. Ogólne ustalenia dotyczące podstawy płatności

Ogólne ustalenia dotyczące podstawy płatności podano w „Wymagania ogólne”.

10. PRZEPISY ZWIĄZANE

1. Instrukcja techniczna 0-1. Ogólne zasady wykonywania prac geodezyjnych.
2. Instrukcja techniczna G-3. Geodezyjna obsługa inwestycji, Główny Urząd Geodezji i Kartografii, Warszawa 1979.

**WARUNKI WYKONANIA I ODBIORU
ROBÓT BUDOWLANYCH**

ROBOTY DROGOWE

2. OCZYSZCZENIE NAWIERZCHNI

SPIS TREŚCI

- 1. WSTĘP**
- 2. MATERIAŁY**
- 3. SPRZĘT**
- 4. TRANSPORT**
- 5. WYKONANIE ROBÓT**
- 6. KONTROLA JAKOŚCI ROBÓT**
- 7. OBMIAR ROBÓT**
- 8. ODBIÓR ROBÓT**
- 9. PODSTAWA PŁATNOŚCI**
- 10. PRZEPISY ZWIĄZANE**

1. WSTĘP

1.1. Przedmiot Specyfikacji Technicznej

Przedmiotem niniejszej specyfikacji technicznej (ST) są wymagania dotyczące wykonania i odbioru robót związanych z oczyszczeniem istniejącej nawierzchni nieulepszanej.

1.2. Zakres stosowania ST

Specyfikacja techniczna (ST) jest stosowana jako dokument przetargowy i kontraktowy w ramach zadania.

1.3. Zakres Robót objętych ST

Ustalenia zawarte w niniejszej specyfikacji dotyczą zasad prowadzenia robót związanych z oczyszczeniem warstw konstrukcyjnych przed ułożeniem następnej warstwy nawierzchni.

1.4. Określenia podstawowe

Określenia podstawowe są zgodne z obowiązującymi, odpowiednimi polskimi normami i definicjami podanymi w „Wymagania ogólne”.

1.5. Ogólne wymagania dotyczące robót

Ogólne wymagania dotyczące robót podano w „Wymagania ogólne”.

2. MATERIAŁY

Nie występują

3. SPRZĘT

3.1. Ogólne wymagania dotyczące sprzętu

Ogólne wymagania dotyczące sprzętu podano w „Wymagania ogólne”.

3.2. Sprzęt do oczyszczania warstw nawierzchni

Dopuszcza się czyszczenie ręczne lub mechaniczne.

W przypadku czyszczenia mechanicznego, Wykonawca przystępujący do oczyszczania warstw nawierzchni, powinien wykazać się możliwością korzystania ze szczotek mechanicznych.

Zaleca się użycie urządzeń dwuszcotkowych. Pierwsza ze szczotek powinna być wykonana z twardych elementów czyszczących i służyć do zdrapywania oraz usuwania zanieczyszczeń przylegających do czyszczonej warstwy. Druga szczotka powinna posiadać miękkie elementy czyszczące i służyć do zamiatania.

Zaleca się używanie szczotek wyposażonych w urządzenia odpylające,

- sprężarek,
- zbiorników z wodą,
- szczotek ręcznych.

4. TRANSPORT

4.1. Ogólne wymagania dotyczące transportu

Ogólne wymagania dotyczące transportu podano w „Wymagania ogólne”.

5. WYKONANIE ROBÓT

5.1. Ogólne zasady wykonania robót

Ogólne zasady wykonania robót podano w „Wymagania ogólne”.

5.2. Oczyszczenie warstw nawierzchni

Oczyszczenie warstw nawierzchni polega na usunięciu luźnego materiału, brudu, błota i kurzu, przy użyciu szczotek mechanicznych, a w razie potrzeby wody pod ciśnieniem. W miejscach trudno dostępnych należy używać szczotek ręcznych. W razie potrzeby, na terenach niezabudowanych, bezpośrednio przed skropieniem warstwa powinna być oczyszczona z kurzu przy użyciu sprężonego powietrza.

6. KONTROLA JAKOŚCI ROBÓT

6.1. Ogólne zasady kontroli jakości robót

Ogólne zasady kontroli jakości robót podano w „Wymagania ogólne”.

7. OBMIAR ROBÓT

7.1. Ogólne zasady obmiaru Robót

Ogólne zasady obmiaru robót podano w „Wymagania ogólne”.

7.2. Jednostka obmiarowa

Wynagrodzenie ma charakter ryczałtowy.

8. ODBIÓR ROBÓT

8.1. Ogólne zasady odbioru robót

Ogólne zasady odbioru robót podano w „Wymagania ogólne”.
Roboty uznaje się za wykonane zgodnie z dokumentacją projektową i wymaganiami Inspektora nadzoru, jeżeli wszystkie pomiary i badania z zachowaniem tolerancji wg pkt 6 dały wyniki pozytywne.

9. PODSTAWA PŁATNOŚCI

9.1. Ogólne ustalenia dotyczące podstawy płatności

Ogólne ustalenia dotyczące podstawy płatności podano w „Wymagania ogólne”.

10. PRZEPISY ZWIĄZANE

Brak

**WARUNKI WYKONANIA I ODBIORU
ROBÓT BUDOWLANYCH**

ROBOTY DROGOWE

**3. WYKONANIE KORYTA WRAZ Z PROFILOWANIEM I ZAGĘSZCZENIEM
PODŁOŻA**

SPIS TREŚCI

- 1. WSTĘP**
- 2. MATERIAŁY**
- 3. SPRZĘT**
- 4. TRANSPORT**
- 5. WYKONANIE ROBÓT**
- 6. KONTROLA JAKOŚCI ROBÓT**
- 7. OBMIAR ROBÓT**
- 8. ODBIÓR ROBÓT**
- 9. PODSTAWA PŁATNOŚCI**
- 10. PRZEPISY ZWIĄZANE**

1.WSTĘP

1.1. Przedmiot Specyfikacji Technicznej

Przedmiotem niniejszej specyfikacji technicznej (ST) są wymagania dotyczące wykonania i odbioru robót związanych z wykonaniem koryta wraz z profilowaniem i zagęszczeniem podłoża gruntowego.

1.2. Zakres stosowania ST

Specyfikacja techniczna (ST) jest stosowana jako dokument przetargowy i kontraktowy przy zlecaniu i realizacji robót j.w.”.

1.3. Zakres Robót objętych ST

Ustalenia zawarte w niniejszej specyfikacji dotyczą zasad prowadzenia robót związanych z wykonaniem koryta przeznaczonego do ułożenia konstrukcji nawierzchni.

1.4. Określenia podstawowe

Określenia podstawowe są zgodne z obowiązującymi, odpowiednimi polskimi normami i z definicjami podanymi w „Wymagania ogólne”.

2. MATERIAŁY

Nie występują

3. SPRZĘT

3.1. Ogólne wymagania dotyczące sprzętu

Ogólne wymagania dotyczące sprzętu podano w „Wymagania ogólne”.

3.2. Sprzęt do wykonania robót

Wykonawca przystępujący do wykonania koryta i profilowania podłoża powinien wykazać się możliwością korzystania z następującego sprzętu:

- równiarek lub spycharek uniwersalnych z ukośnie ustawionym lemieszem; Inspektor nadzoru może dopuścić wykonanie koryta i profilowanie podłoża z zastosowaniem spycharki z lemieszem ustawionym prostopadle do kierunku pracy maszyny,

- koparek z czerpakami profilowymi (przy wykonywaniu wąskich koryt),
 - walców statycznych, wibracyjnych lub płyt wibracyjnych.
- Stosowany sprzęt nie może spowodować niekorzystnego wpływu na właściciela gruntu podłoża. Stosowany sprzęt wynika z przyjętej technologii robót.

4. TRANSPORT

4.1. Ogólne wymagania dotyczące transportu

Ogólne wymagania dotyczące transportu podano w „Wymagania ogólne”.

4.2. Transport materiałów

Wymagania dotyczące transportu materiałów podano w „Wymagania ogólne”.

5. WYKONANIE ROBOT

5.1. Ogólne zasady wykonania robót

Ogólne zasady wykonania robót podano w „Wymagania ogólne”.

5.2. Warunki przystąpienia do robót

Wykonawca powinien przystąpić do wykonania koryta oraz profilowania i zagęszczenia podłoża, bezpośrednio przed rozpoczęciem robót związanych z wykonaniem warstw nawierzchni. Wcześniejsze przystąpienie do wykonania koryta oraz profilowania i zagęszczania podłoża, jest możliwe wyłącznie za zgodą Inspektora, w korzystnych warunkach atmosferycznych.

W wykonanym korycie oraz po wyprofilowanym i zagęszczonym podłożu nie może odbywać się ruch budowlany, nie związany bezpośrednio z wykonaniem pierwszej warstwy nawierzchni.

5.3. Wykonanie koryta

Paliki lub szpilki do prawidłowego ukształtowania koryta w planie i profilu, powinny być wcześniej przygotowane.

Paliki lub szpilki należy ustawiać w osi drogi i w rzędach równoległych do osi drogi lub w inny sposób zaakceptowany przez Inspektora nadzoru. Rozmieszczenie palików lub szpilek powinno umożliwiać naciągnięcie sznurków lub innej do wytyczenia robót w odstępach nie większych niż co 10 metrów.

Rodzaj sprzętu a w szczególności jego moc należy dostosować do rodzaju gruntu, w którym prowadzone są roboty i do trudności jego odspojenia.

Koryto można wykonywać ręcznie, gdy jego szerokość nie pozwala na zastosowanie maszyn, na przykład na zjazdach. Sposób wykonania musi być zaakceptowany przez Inspektora nadzoru.

Grunt odspojony w czasie wykonywania koryta powinien być odwieziony na odkład. Profilowanie i zagęszczenie podłoża należy wykonać zgodnie z zasadami określonymi w pkt 5.4.

5.4. Profilowanie i zagęszczanie podłoża

Przed przystąpieniem do profilowania, podłoże powinno być oczyszczone z wszelkich zanieczyszczeń.

Po oczyszczeniu powierzchni podłoża należy sprawdzić, czy istniejące rzędne terenu umożliwiają uzyskanie po profilowaniu zaprojektowanych rzędnych podłoża. Zaleca się, aby rzędne terenu przed profilowaniem były o co najmniej 5 cm wyższe niż projektowane rzędne podłoża.

Jeżeli powyższy warunek nie jest spełniony i występują zaniżenia poziomu w podłożu przewidzianym do profilowania, Wykonawca powinien spulchnić podłoże na głębokość zaakceptowaną przez Inspektora nadzoru, dowieźć dodatkowy sprzęt spełniający wymagania obowiązujące dla górnej strefy korpusu, w ilości koniecznej do uzyskania wymaganych rzędnych wysokościowych i zagęścić warstwę do uzyskania wartości wskaźnika zagęszczenia określonych w tabelicy 1.

Do profilowania podłoża należy stosować równiarki. Ścięty grunt powinien być wykorzystany w robotach ziemnych lub w inny sposób zaakceptowany przez Inspektora nadzoru.

Bezpośrednio po profilowaniu podłoża należy przystąpić do jego zagęszczenia. Zagęszczenie podłoża należy kontynuować do osiągnięcia wskaźnika zagęszczenia nie mniejszego od podanego w tabelicy 1. Wskaźnik zagęszczenia należy określić zgodnie z BN-77/8931-12.

Tablica 1. Minimalne wartości wskaźnika zagęszczenia podłoża I_s

Strefa korpusu	Minimalna wartość I_s
Górna warstwa o grubości 20 cm	0,99
Na głębokości od 20 do 50 cm od powierzchni podłoża	0,98

W przypadku, gdy gruboziarnisty materiał tworzący podłoże uniemożliwia przeprowadzenie badania zagęszczenia, kontrolę zagęszczenia należy oprzeć na metodzie obciążeń płytowych. Należy określić pierwotny i wtórny model odkształcenia podłoża według BN-64/8931-02. Stosunek wtórnego i pierwotnego modułu odkształcenia nie powinien przekraczać 2,2.

Wilgotność gruntu podłoża podczas zagęszczania powinna być równa wilgotności optymalnej z tolerancją od – 20% do + 10%.

5.5. Utrzymanie koryta oraz wyprofilowanego i zagęszczonego podłoża

Podłoże (koryto) po wyprofilowaniu i zagęszczeniu powinno być utrzymywane w dobrym stanie.

Jeżeli po wykonaniu robót związanych z profilowaniem i zagęszczeniem podłoża nastąpi przerwa w robotach i Wykonawca nie przystąpi natychmiast do układania warstw nawierzchni, to powinien on zabezpieczyć podłoże przed nadmiernym zawilgoceniem, na przykład przez rozłożenie folii lub w inny sposób zaakceptowany przez Inspektora nadzoru.

Jeżeli wyprofilowane i zagęszczone podłoże uległo nadmiernemu zawilgoceniu, to do układanej kolejnej warstwy można przystąpić dopiero po jego naturalnym osuszeniu.

Po osuszeniu podłoża Inspektor nadzoru oceni jego stan i ewentualnie zaleci wykonanie niezbędnych napraw. Jeżeli zawilgocenie nastąpiło wskutek zaniedbania Wykonawcy, to naprawę wykona on na własny koszt.

6. KONTROLA JAKOŚCI ROBÓT

6.1. Ogólne zasady kontroli jakości robót

Ogólne zasady kontroli jakości robót podano w „Wymagania ogólne”.

6.2. Badania w czasie robót

6.2.1. Częstotliwość oraz zakres badań i pomiarów

Częstotliwość oraz zakres badań i pomiarów dotyczących cech geometrycznych i zagęszczenia koryta i wyprofilowanego podłoża, podaje tablica 2.

Tablica 2. Częstotliwość oraz zakres badań i pomiarów wykonanego koryta i wyprofilowanego podłoża

Lp.	Wyszczególnienie badań i pomiarów	Minimalna częstotliwość badań i pomiarów
1.	Szerokość koryta	10 razy na 500 mb
2.	Równość podłużna	co 20 m na każdym pasie ruchu
3.	Równość poprzeczna	10 razy na 500 mb
4.	Spadki poprzeczne *)	10 razy na 500 mb
5.	Rzędne wysokościowe	co 50 m w osi jezdni i na krawędziach
6.	Ukształtowanie osi w planie *)	co 50 m w osi jezdni i na jej krawędziach
7.	Zagęszczenie, wilgotność gruntu podłoża	w 2 punktach na dziennej działce roboczej, lecz nie rzadziej niż raz na 500 m ²
*) <i>Dodatkowe pomiary spadków poprzecznych i ukształtowania osi w planie, należy wykonać w punktach głównych łuków poziomych</i>		

6.2.2. Szerokość koryta (profilowanego podłoża)

Szerokość koryta i profilowanego podłoża nie może różnić się od szerokości projektowanej o więcej niż + 10 cm i – 5 cm.

6.2.3. Równość koryta (profilowanego podłoża)

Nierówności podłużne koryta i profilowanego podłoża należy mierzyć 4-metrową łatą, zgodnie z normą BN-68/8931/04.

Nierówności poprzeczne należy mierzyć 4-metrową łatą.

Nierówności nie mogą przekraczać 20 mm.

6.2.4. Spadki poprzeczne

Spadki poprzeczne koryta i profilowanego podłoża powinny być zgodne z dokumentacją projektową z tolerancją $\pm 0,5\%$.

6.2.5. Rzędne wysokościowe

Różnice pomiędzy rzędnymi wysokościowymi koryta lub wyprofilowanego podłoża i rzędnymi projektowymi, nie powinny przekraczać + 1 cm, - 2 cm.

6.2.6. Ukształtowanie osi w planie

Oś w planie nie może być przesunięta w stosunku do osi projektowanej o więcej niż ± 5 cm.

6.2.7. Zagęszczenie koryta (profilowanego podłoża)

Wskaźnik zagęszczenia koryta i wyprofilowanego podłoża określony wg BN-77/8931-12, nie powinien być mniejszy od podanego w tablicy 1.

Jeśli jako kryterium dobrego zagęszczenia stosuje się porównanie wartości modułów odkształcenia, to wartość stosunku wtórnego do pierwotnego modułu odkształcenia, określonych zgodnie z normą BN-64/8931-02, nie powinna być większa od 2,2.

Wilgotność w czasie zagęszczania należy badać według PN-B-0671417. Wilgotność gruntu podłoża powinna być równa wilgotności optymalnej z tolerancją od - 20% do + 10%.

6.3. Zasady postępowania z wadliwie wykonanymi odcinkami koryta (profilowanego podłoża)

Wszystkie powierzchnie, które wykazują większe odchylenia cech geometrycznych od określonych w punkcie 6.2. powinny być naprawione przez spalchnienie do głębokości co najmniej 10 cm, wyrównanie i powtórne zagęszczenie. Dodanie nowego materiału bez spalchnienia wykonanej warstwy jest niedopuszczalne.

7. OBMIAR ROBOT

7.1. Ogólne zasady obmiaru Robót

Ogólne zasady obmiaru robót podano w „Wymagania ogólne”.

7.2. Jednostka obmiarowa

Wynagrodzenie ma charakter ryczałtowy.

8. ODBIÓR ROBOT

8.1. Ogólne zasady odbioru robót

Ogólne zasady odbioru robót podano w „Wymagania ogólne”.

Roboty uznaje się za wykonane zgodnie z dokumentacją projektową i wymaganiami Inspektora nadzoru, jeżeli wszystkie pomiary i badania z zachowaniem tolerancji wg pkt 6 dały wyniki pozytywne.

9. PODSTAWA PŁATNOŚCI

9.1. Ogólne ustalenia dotyczące podstawy płatności

Ogólne ustalenia dotyczące podstawy płatności podano w „Wymagania ogólne”.

10. PRZEPISY ZWIĄZANE

Normy

1. PN-B-04481 Grunty budowlane. Badania próbek gruntu
2. PN-/B-06714-17 Kruszywa mineralne. Badania. Oznaczenie wilgotności
3. BN-64/8931-02 Drogi samochodowe. Oznaczanie modułu odkształcenia nawierzchni podatnych i podłoża pod obciążenie płytą
4. BN-68/8931-04 Drogi samochodowe. Pomiar równości nawierzchni planografem i łąką
5. BN-77/8931/12 Oznaczenie wskaźnika zagęszczenia gruntu.

**WARUNKI WYKONANIA I ODBIORU
ROBÓT BUDOWLANYCH**

ROBOTY DROGOWE

**4. NAWIERZCHNIE Z KRUSZYWA ŁAMANEGO STABILIZOWANEGO
MECHANICZNIE ORAZ WARSTWY ODSĄCZAJĄCE**

SPIS TREŚCI

1. WSTĘP	
2. MATERIAŁY	
3. SPRZĘT	
4. TRANSPORT	
5. WYKONANIE ROBÓT	
6. KONTROLA JAKOŚCI ROBÓT	
7. OBMIAR ROBÓT	
8. ODBIÓR ROBÓT	
9. PODSTAWA PŁATNOŚCI	
10. PRZEPISY ZWIĄZANE	

1. WSTĘP

1.1. Przedmiot ST

Przedmiotem niniejszej specyfikacji technicznej (ST) są wymagania dotyczące wykonania i odbioru robót związanych z wykonywaniem nawierzchni z kruszywa łamanego stabilizowanego mechanicznie oraz warstw odcinających.

1.2. Zakres stosowania ST

Niniejsza specyfikacja techniczna stosowana jest jako dokument przetargowy i kontraktowy przy zleceniu i realizacji robót objętych projektem wskazanym w punkcie 1.1.

1.3. Zakres robót objętych ST

Ustalenia zawarte w niniejszej specyfikacji dotyczą zasad prowadzenia robót związanych z wykonywaniem nawierzchni z kruszywa łamanego stabilizowanego mechanicznie oraz warstw odcinających z piasku.

1.4. Określenia podstawowe

Stosowane określenia podstawowe są zgodne z obowiązującymi, odpowiednimi polskimi normami oraz z definicjami podanymi w „Wymagania ogólne”.

1.4.1. Nawierzchnie z kruszywa łamanego stabilizowanego mechanicznie

Jedna lub więcej warstw zagęszczonej mieszanki, która stanowi warstwę nośną nawierzchni drogowej.

1.4.2. Stabilizacja mechaniczna

Proces technologiczny, polegający na odpowiednim zagęszczeniu w optymalnej wilgotności kruszywa.

1.5. Ogólne wymagania dotyczące robót

Ogólne wymagania dotyczące robót podano w „Wymagania ogólne” .

2. MATERIAŁY

2.1. Rodzaje materiałów

Materiałem do wykonania nawierzchni z kruszyw łamanych stabilizowanych mechanicznie powinno być kruszywo łamane, twarde, uzyskane w wyniku przekruszenia surowca skalnego lub kamieni narzutowych i otoczków albo ziarna żwiru większych od 8 mm.

Kruszywo powinno być jednorodne bez zanieczyszczeń obcych i bez domieszek gliny. Materiałem do wykonania warstw odcinających jest piasek.

2.2. Wymagania dla materiałów

2.2.1. Uziarnienie kruszywa dla podbudowy

Krzywa uziarnienia kruszywa, określona według PN-B-06714-15 powinna leżeć między krzywymi granicznymi pól dobrego uziarnienia.

Krzywa uziarnienia kruszywa powinna być ciągła i nie może przebiegać od dolnej krzywej granicznej uziarnienia do górnej krzywej granicznej uziarnienia na sąsiednich sitach. Wymiar największego ziarna kruszywa nie może przekraczać 2/3 grubości warstwy układanej jednorazowo. Uziarnienie mieszanki należy uzgodnić z Inżynierem.

2.2.2. Właściwości kruszywa

Kruszywo powinno spełniać wymagania określone w tablicy 1.

Lp	Wyszczególnienie właściwości	Wymagania dla kruszywa łamanego na podbudowę	Badania według
1	Zawartość ziarn mniejszych niż 0,075 mm, % (m/m)	Od 2 do 10	PN-B-06714-15
2	Zawartość nadziarna nie więcej niż, % (m/m)	5	PN-B-06714-15
3	Zawartość ziarn nieforemnych, nie więcej niż, % (m/m)	35	PN-B-06714-16
4	Zawartość zaniecz. organicznych, nie więcej niż, % (m/m)	1	PN-B-04481
5	Wskaźnik piaskowy po 5-krotnym zagęszczeniu. metodą I lub II wg PN-B-04481, %	od 30 do 70	BN-64/8931-01
6	Ścieralność w bębnie Los Angeles -całkowita po pełnej liczbie obrotów, nie więcej niż -częściowa po 1/5 pełnej liczby obrotów, nie więcej niż	35 30	PN-B-06714-42
7	Nasiąkliwość, nie więcej niż, % (m/m)	3	PN-B-06714-18
8	Mrozoodporność, ubytek masy po 25 cyklach zamrażania, nie więcej niż, % (m/m)	5	PN-B-06714-19
9	Rozpad krzemianowy i żelazawy łącznie, nie	-	PN-B-06714-37 PN-B-06714-39

	więcej niż, % (m/m)		
10	Zawartość związków siarki w przeliczeniu na SO ₃ , nie więcej niż % (m/m)	1	PN-B-06714-28

2.3. Wymagania dla kruszywa na warstwę odcinającą

Kruszywa do wykonania warstw odcinających powinny spełniać warunek zagęszczalności, określony zależnością:

$$U = \frac{d_{60}}{d_{10}} > 5$$

gdzie:

U – wskaźnik różnoziarnistości

d₆₀ – wymiar sita, przez które przechodzi 60% kruszywa tworzącego warstwę odcinającą,

d₁₀ – wymiar sita, przez które przechodzi 10% kruszywa tworzącego warstwę odcinającą.

Piasek stosowany do wykonywania warstw odcinających powinien spełniać wymagania normy PN-B-11113 dla gatunku 1:2.

3. SPRZĘT

Wykonawca przystępujący do wykonania podbudowy z kruszyw stabilizowanych mechanicznie powinien wykazać się możliwością korzystania z następującego sprzętu:

- mieszarek do wytwarzania mieszanki,
- równiarek albo układarek do rozkładania mieszanki,
- walców ogumionych i stalowych wibracyjnych lub statycznych do zagęszczania, w miejscach trudnodostępnych powinny być stosowane zagęszczarki płytowe, ubijaki mechaniczne lub małe walce wibracyjne.

4. TRANSPORT

Kruszywa można przewozić dowolnymi środkami transportu w warunkach zabezpieczających je przed zanieczyszczeniem, zmieszaniem z innymi materiałami, nadmiernym wysuszeniem i zawilgoceniem.

5. WYKONANIE ROBÓT

5.1. Przygotowanie podłoża

Podbudowa powinna być ułożona na podłożu zapewniającym nieprzenikanie drobnych cząstek gruntu do podbudowy. Warunek nieprzenikania należy sprawdzić wzorem:

$$\frac{D_{15}}{d_{85}} \leq 5$$

w którym:

D_{15} -wymiar boku oczka sita, przez które przechodzi 15% ziarn warstwy podbudowy lub warstwy odsączającej, w milimetrach,

d_{85} -wymiar boku oczka sita, przez które przechodzi 85% ziarn gruntu podłoża, w milimetrach.

W przypadku niezgodności w w/w warunkiem należy zastosować warstwę odcinającą z piasku lub geowłókninę.

Paliki lub szpilki do prawidłowego ukształtowania podbudowy powinny być wcześniej przygotowane.

Paliki lub szpilki powinny być ustawione w osi drogi i w rzędach równoległych do osi drogi, lub w inny sposób zaakceptowany przez Zarządzającego realizacją umowy.

Rozmieszczenie palików lub szpilek powinno umożliwiać naciągnięcie sznurków lub linek do wytyczenia robót w odstępach nie większych niż co 10 m.

5.2. Wbudowywanie i zagęszczanie mieszanki kruszywa na podbudowę

Warstwy powinny być rozłożone w sposób zapewniający osiągnięcie wymaganych spadków i rzędnych wysokościowych.

Wilgotność mieszanki kruszywa podczas zagęszczania powinna odpowiadać wilgotności optymalnej, określonej według próby Proctora, zgodnie z PN-B-04481 (metoda II). Materiał nadmiernie nawilgocony, powinien zostać osuszony przez mieszanie i napowietrzanie. Jeżeli wilgotność mieszanki kruszywa jest niższa od optymalnej o 20% jej wartości, mieszanka powinna być zwilżona określoną ilością wody i równomiernie wymieszana. W przypadku, gdy wilgotność mieszanki kruszywa jest wyższa od optymalnej o 10% jej wartości, mieszankę należy osuszyć.

5.3. Wbudowanie i zagęszczenie kruszywa

Kruszywo powinno być rozkładane w warstwie o jednakowej grubości, przy użyciu równiarki, z zachowaniem wymaganych spadków i rzędnych wysokościowych. Grubość rozłożonej warstwy luźnego kruszywa powinna być taka, aby po jej zagęszczeniu osiągnięto grubość projektowaną.

Rozpoczęcie układania każdej następnej warstwy może nastąpić po odbiorze Zarządzającego realizacją umowy warstwy poprzedniej.

W miejscach, w których widoczna jest segregacja kruszywa, należy przed zagęszczeniem wymienić kruszywo na materiał o odpowiednich właściwościach.

Natychmiast po końcowym wyprofilowaniu warstwy odsączającej lub odcinającej, należy przystąpić do jej zagęszczania.

Nierówności lub zagłębienia powstałe w czasie zagęszczenia powinny być wyrównywane na bieżąco przez spulchnienie warstwy kruszywa i dodanie lub usunięcie materiału, aż do otrzymania równej powierzchni.

W miejscach niedostępnych dla walców warstwa odcinająca i odsączająca powinna być zagęszczana płytami wibracyjnymi lub ubijakami mechanicznymi.

Zagęszczenie należy kontynuować do osiągnięcia wskaźnika zagęszczenia nie mniejszego od 0,98 według normalnej próby Proctora, przeprowadzonej wg PN-B-04481. Wskaźnik zagęszczenia należy określać zgodnie z BN-77/8931-12.

W przypadku, gdy gruboziarnisty materiał wbudowany w warstwę odsączającą lub odcinającą, uniemożliwia przeprowadzenie badania zagęszczenia według normalnej próby Proctora, kontrolę zagęszczenia należy oprzeć na metodzie obciążeń płytowych. Należy określić wtórny moduł odkształcenia warstwy według BN-64/8931-02, powinien on być większy niż 150 MPa.

Wilgotność kruszywa podczas zagęszczania powinna być równa wilgotności optymalnej z tolerancją od – 20% do + 10% jej wartości. W przypadku, gdy wilgotność kruszywa jest wyższa od wilgotności optymalnej, kruszywo należy osuszyć przez mieszanie i napowietrzanie. W przypadku gdy wilgotność kruszywa jest niższa od wilgotności optymalnej, kruszywo należy zwilżyć określoną ilością wody i równomiernie wymieszać.

5.4. Utrzymanie podbudowy i warstw odcinających

Podbudowa i warstwy odcinające, po wykonaniu, a przed ułożeniem następnej warstwy, powinna być utrzymywana w dobrym stanie. Jeżeli Wykonawca będzie wykorzystywał, za zgodą Zarządzającego realizacją umowy, gotową podbudowę do ruchu budowlanego, to jest obowiązany naprawić wszelkie uszkodzenia podbudowy, spowodowane przez ten ruch. Koszt napraw wynikłych z niewłaściwego utrzymania podbudowy obciąża Wykonawcę robót.

6. KONTROLA JAKOŚCI ROBÓT

6.1. Badania przed przystąpieniem do robót

Przed przystąpieniem do robót Wykonawca powinien wykonać badania kruszyw przeznaczonych do wykonania robót i przedstawić wyniki tych badań Inżynierowi w celu akceptacji materiałów. Badania te powinny obejmować wszystkie właściwości określone w niniejszej SST.

6.2. Badania w czasie robót

6.2.1. Częstotliwość oraz zakres badań i pomiarów

Częstotliwość oraz zakres badań podano w tablicy 2.

Tablica 2. Częstotliwość oraz zakres badań przy budowie podbudowy z kruszyw stabilizowanych mechanicznie

Lp.	Wyszczególnienie badań	Częstotliwość badań	
		Minimalna liczba badań na dziennej działce roboczej	Maksymalna pow. podbudowy przypadająca na 1 badanie (m ²)
1	Uziarnienie mieszanki	2	500
2	Wilgotność mieszanki		
3	Zagęszczenie warstwy	1 próbka na 100 m ²	
4	Badanie właściwości kruszywa wg tab. 1, pkt 2.3.2	dla każdej partii kruszywa i przy każdej zmianie kruszywa	

6.2.2. Uziarnienie mieszanki

Uziarnienie mieszanki powinno być zgodne z wymaganiami podanymi w pkt 2.3. i 2.2. Próbkę należy pobierać w sposób losowy, z rozłożonej warstwy, przed jej zagęszczeniem. Wyniki badań powinny być na bieżąco przekazywane Zarządzającemu realizacją umowy.

6.2.3. Wilgotność mieszanki

Wilgotność mieszanki powinna odpowiadać wilgotności optymalnej, określonej według próby Proctora, zgodnie z PN-B-04481 (metoda II), z tolerancją +10% -20%. Wilgotność należy określić według PN-B-06714-17.

6.2.4. Zagęszczenie podbudowy

Zagęszczenie podbudowy powinno odbywać się aż do osiągnięcia wymaganego wskaźnika zagęszczenia, powinien być nie mniejszy niż 0,98 zagęszczenia maksymalnego określonego metodą normalną. Oraz otrzymania wtórnego modułu odkształcenia nie mniejszego niż 150 MPa.

6.2.5. Właściwości kruszywa

Badania kruszywa powinny obejmować ocenę wszystkich właściwości określonych w ST. Próbkę powinny być pobierane przez Wykonawcę w sposób losowy w obecności Inżyniera.

6.3. Wymagania dotyczące cech geometrycznych podbudowy i warstw odcinających

6.3.1. Częstotliwość oraz zakres pomiarów

Częstotliwość oraz zakres pomiarów dotyczących cech geometrycznych podbudowy i warstw odcinających podano w tabelicy 3.

Tablica 3. Częstotliwość oraz zakres pomiarów wykonanej podbudowy z kruszywa stabilizowanego mechanicznie

Lp.	Wyszczególnienie badań i pomiarów	Minimalna częstotliwość pomiarów
1	Szerokość podbudowy	3 razy na 100 m
2	Równość podłużna	co 20 m łąką na każdym pasie ruchu
3	Równość poprzeczna	3 razy na 100 m
4	Spadki poprzeczne ^{*)}	5 razy na 100 m
5	Rzędne wysokościowe	co 25 m w osi i na krawędziach
6	Ukształtowanie osi w planie ^{*)}	co 25 m w osi i na krawędziach
7	Grubość podbudowy	Podczas budowy: w 3 punktach na każdej działce roboczej, lecz nie rzadziej niż raz na 100 m ² Przed odbiorem: w 3 punktach, lecz nie rzadziej niż raz na 100 m ²
8	Nośność podbudowy: - moduł odkształcenia	1 raz na 100 m ²
*) Dodatkowe pomiary spadków poprzecznych i ukształtowania osi w planie należy wykonać w punktach głównych łuków poziomych.		

6.3.2. Szerokość podbudowy i warstw odcinających

Szerokość podbudowy i warstw odcinających nie może różnić się od szerokości projektowanej o więcej niż ± 3 cm.

6.3.3. Równość podbudowy i warstw odcinających

Nierówności podłużne podbudowy należy mierzyć 4-metrową łąką lub planografem, zgodnie z BN-68/8931-04.

Nierówności poprzeczne podbudowy należy mierzyć 4-metrową łąką.

Nierówności podbudowy nie mogą przekraczać 10 mm.

6.3.4. Spadki poprzeczne podbudowy i warstw odcinających

Spadki poprzeczne podbudowy na prostych i łukach powinny być zgodne z dokumentacją projektową, z tolerancją $\pm 0,3\%$.

6.3.5. Rzędne wysokościowe podbudowy i warstw odcinających

Różnice pomiędzy rzędnymi wysokościowymi podbudowy i rzędnymi projektowanymi nie powinny przekraczać + 1 cm, -2 cm.

6.3.6. Ukształtowanie osi podbudowy

Oś podbudowy w planie nie może być przesunięta w stosunku do osi projektowanej o więcej niż ± 5 cm.

6.3.7. Grubość podbudowy

Grubość podbudowy nie może się różnić od grubości proj. o więcej niż $\pm 10\%$.

6.4. Zasady postępowania z wadliwie wykonanymi odcinkami podbudowy

6.4.1. Niewłaściwe cechy geometryczne podbudowy i warstw odcinających

Wszystkie powierzchnie podbudowy, które wykazują większe odchylenia od określonych w punkcie 6 powinny być naprawione przez spulchnienie lub zerwanie do głębokości co najmniej 10 cm, wyrównane i powtórnie zagęszczone. Dodanie nowego materiału bez spulchnienia wykonanej warstwy jest niedopuszczalne.

Jeżeli szerokość podbudowy jest mniejsza od szerokości projektowanej o więcej niż 5 cm i nie zapewnia podparcia warstwom wyżej leżącym, to Wykonawca powinien na własny koszt poszerzyć podbudowę przez spulchnienie warstwy na pełną grubość do połowy szerokości pasa ruchu, dołożenie materiału i powtórne zagęszczenie.

6.4.2. Niewłaściwa grubość podbudowy i warstw odcinających

Na wszystkich powierzchniach wadliwych pod względem grubości, Wykonawca wykona naprawę podbudowy. Powierzchnie powinny być naprawione przez spulchnienie lub wybranie warstwy na odpowiednią głębokość, zgodnie z decyzją Zarządzającego realizacją umowy, uzupełnione nowym materiałem o odpowiednich właściwościach, wyrównane i ponownie zagęszczone.

Roboty te Wykonawca wykona na własny koszt. Po wykonaniu tych robót nastąpi ponowny pomiar i ocena grubości warstwy, według wyżej podanych zasad, na koszt Wykonawcy.

6.4.3. Niewłaściwa nośność podbudowy i warstw odcinających

Jeżeli nośność podbudowy będzie mniejsza od wymaganej, to Wykonawca wykona wszelkie roboty niezbędne do zapewnienia wymaganej nośności, zalecone przez Inżyniera.

Koszty tych dodatkowych robót poniesie Wykonawca podbudowy tylko wtedy, gdy zaniżenie nośności podbudowy wynikało z niewłaściwego wykonania robót przez Wykonawcę podbudowy.

7. OBMIAR ROBÓT

7.1. Ogólne zasady obmiaru robót

Ogólne zasady obmiaru robót podano w „Wymagania ogólne”.

7.2. Jednostka obmiarowa

Wynagrodzenie ma charakter ryczałtowy.

8. ODBIÓR ROBÓT

Roboty uznaje się za zgodne z dokumentacją projektową, SST i wymaganiami Inżyniera, jeżeli wszystkie pomiary i badania z zachowaniem tolerancji wg pkt 6 dały wyniki pozytywne.

9. PODSTAWA PŁATNOŚCI

9.1. Ogólne ustalenia dotyczące podstawy płatności

Ogólne ustalenia dotyczące podstawy płatności podano w „Wymagania ogólne”.

10. Przepisy związane

PN-B-04481 Grunty budowlane. Badania próbek gruntu

PN-B-06714-12 Kruszywa mineralne. Badania. Oznaczanie zawartości zanieczyszczeń obcych

PN-B-06714-15 Kruszywa mineralne. Badania. Oznaczanie składu ziarnowego

PN-B-06714-16 Kruszywa mineralne. Badania. Oznaczanie kształtu ziarn

PN-B-06714-17 Kruszywa mineralne. Badania. Oznaczanie wilgotności

PN-B-06714-18 Kruszywa mineralne. Badania. Oznaczanie nasiąkliwości

PN-B-06714-19 Kruszywa mineralne. Badania. Oznaczanie mrozoodporności metodą bezpośrednią

PN-B-06714-26 Kruszywa mineralne. Badania. Oznaczanie zawartości zanieczyszczeń organicznych

PN-B-06714-28 Kruszywa mineralne. Badania. Oznaczanie zawartości siarki metodą bromową

PN-B-06714-37 Kruszywa mineralne. Badania. Oznaczanie rozpadu krzemianowego

PN-B-06714-39 Kruszywa mineralne. Badania. Oznaczanie rozpadu żelazawego

PN-B-06714-42 Kruszywa mineralne. Badania. Oznaczanie ścieralności w bębnie Los Angeles

PN-B-06731 Żużel wielkopieczowy kawałkowy. Kruszywo budowlane i drogowe. Badania techniczne

PN-B-11111 Kruszywa mineralne. Kruszywa naturalne do nawierzchni drogowych. Żwir i mieszanka

PN-B-11112 Kruszywa mineralne. Kruszywa łamane do nawierzchni drogowych

PN-B-11113 Kruszywa mineralne. Kruszywa naturalne do nawierzchni drogowych.

Piasek

PN-B-19701 Cement. Cement powszechnego użytku. Skład, wymagania i ocena zgodności

PN-B-23006 Kruszywo do betonu lekkiego

PN-B-30020 Wapno

PN-B-32250 Materiały budowlane. Woda do betonu i zapraw

PN-S-06102 Drogi samochodowe. Podbudowy z kruszyw stabilizowanych mech.

PN-S-96023 Konstrukcje drogowe. Podbudowa i nawierzchnia z tłucznia kam.

**WARUNKI WYKONANIA I ODBIORU
ROBÓT BUDOWLANYCH**

ROBOTY DROGOWE

5. UZUPEŁNIENIE POBOCZY

SPIS TREŚCI

- 1. WSTĘP**
- 2. MATERIAŁY**
- 3. SPRZĘT**
- 4. TRANSPORT**
- 5. WYKONANIE ROBÓT**
- 6. KONTROLA JAKOŚCI ROBÓT**
- 7. OBMIAR ROBÓT**
- 8. ODBIÓR ROBÓT**
- 9. PODSTAWA PŁATNOŚCI**
- 10. PRZEPISY ZWIĄZANE**

1. WSTĘP

1.1. Przedmiot Specyfikacji Technicznej

Przedmiotem niniejszej specyfikacji technicznej (ST) są wymagania dotyczące wykonania i odbioru robót związanych z uzupełnieniem poboczy gruntowych.

1.2. Zakres stosowania ST

Specyfikacja techniczna (ST) jest stosowana jako dokument przetargowy i kontraktowy w ramach zadania j.w.

1.3. Zakres Robót objętych ST

Ustalenia zawarte w niniejszej specyfikacji dotyczą zasad prowadzenia robót związanych z uzupełnianiem (umocnieniem) ścieżek poboczy gruntem zagęszczonym.

1.4. Określenia podstawowe

Użyte w ST wymienione poniżej określenia należy rozumieć w każdym przypadku następująco:

1.4.1. Pobocze gruntowe

Część korony drogi przeznaczona do chwilowego zatrzymania się pojazdów, umieszczenia urządzeń bezpieczeństwa ruchu i wykorzystywana do ruchu pieszych, służąca jednocześnie do bocznego oparcia konstrukcji nawierzchni.

1.4.2. Odkład

Miejsce składowania gruntu pozyskanego w czasie ścinania poboczy.

1.4.3. Pozostałe określenia podstawowe są zgodne z obowiązującymi, odpowiednimi polskimi normami i z definicjami podanymi w „Wymagania ogólne”.

1.5. Ogólne wymagania dotyczące robót

Ogólne wymagania dotyczące robót podano w „Wymagania ogólne”.

2. MATERIAŁY

2.1. Ogólne wymagania dotyczące materiałów

Ogólne wymagania dotyczące materiałów, ich pozyskiwania i składowania, podano w „Wymagania ogólne”.

2.2. Rodzaje materiałów

Materiał przewidziany do uzupełnienia poboczny – grunt.

3. SPRZĘT

3.1. Ogólne wymagania dotyczące sprzętu

Ogólne wymagania dotyczące sprzętu podano w „Wymagania ogólne”.

3.2. Sprzęt do ścinania i uzupełniania poboczny

Wykonawca przystępujący do wykonania robót określonych w niniejszej ST powinien wykazać się możliwością korzystania z następującego sprzętu:

- ładowarek czołowych,
- walców,
- płytowych zagęszczarek wibracyjnych.

4. TRANSPORT

4.1. Ogólne wymagania dotyczące transportu

Ogólne wymagania dotyczące transportu podano w „Wymagania ogólne”.

4.2. Transport materiałów

Przy wykonaniu robót określonych w niniejszej ST można korzystać z dowolnych środków transportowych przeznaczonych do przewozu gruntu.

5. WYKONANIE ROBOT

5.1. Ogólne zasady wykonania robót

Ogólne zasady wykonania robót podano w ST.00.00.00 „Wymagania ogólne”.

5.2. Uzupełnienie poboczny

W przypadku występowania ubytków (wgłębień) i zaniżenia w poboczach, należy je uzupełnić materiałem zgodnym z punktem

Miejsce, w którym wykonywane będzie uzupełnienie, należy spulchnić na głębokość od 2 do 3 cm, doprowadzić do wilgotności optymalnej, a następnie ułożyć w nim warstwę materiału uzupełniającego. Zagęszczenie ułożonej warstwy materiału uzupełniającego

należy prowadzić od krawędzi poboczy w kierunku krawędzi nawierzchni. Rodzaj sprzętu do zagęszczania musi być zaakceptowany przez Inspektora nadzoru. Zagęszczona powierzchnia powinna być równa, posiadać spadek poprzeczny zgodny z założonym w dokumentacji oraz nie posiadać śladów po przejściu walców lub zagęszczarek.

Wskaźnik zagęszczenia wykonany według BN-77/8931-12 powinien wynosić co najmniej 0,9 maksymalnego zagęszczenia według normalnej próby Proctora, zgodnie z PN-B-04481.

6. KONTROLA JAKOŚCI ROBÓT

6.1. Ogólne zasady kontroli jakości robót

Ogólne zasady kontroli jakości robót podano w „Wymagania ogólne”.

6.2. Badania w czasie robót

Częstotliwość oraz zakres badań i pomiarów w czasie prowadzenia robót podano w tablicy 1.

Tablica 1. Częstotliwość oraz zakres badań i pomiarów

Lp.	Wyszczególnienie	Częstotliwość badań. Minimalna liczba badań na diennej działce roboczej
1.	Wskaźnik zagęszczenia na ścinanych i uzupełnianych poboczach	2 razy na 500 mb

6.3. Pomiar cech geometrycznych ścinanych lub uzupełnianych poboczy

Częstotliwość oraz zakres pomiarów po zakończeniu robót podano w tablicy 2

Tablica 2. Częstotliwość oraz zakres pomiarów ścinanych lub uzupełnianych poboczy

Lp.	Wyszczególnienie	Minimalna częstotliwość pomiarów
1.	Spadki poprzeczne	2 razy na 100 m
2.	Równość podłużna	co 50 m
3.	Równość poprzeczna	co 50 m

6.4.1. Spadki poprzeczne poboczy

Spadki poprzeczne poboczy powinny być zgodne z dokumentacją, z tolerancją $\pm 1\%$.

6.4.2. Równość poboczy

Nierówności podłużne i poprzeczne należy mierzyć łątą 4-metrową wg BN-68/8931-04. Maksymalny prześwit pod łątą nie może przekraczać 15 mm.

7. OBMIAR ROBOT

7.1. Ogólne zasady obmiaru Robót

Ogólne zasady obmiaru robót podano w „Wymagania ogólne”.

7.2. Jednostka obmiarowa

Wynagrodzenie ma charakter ryczałtowy.

8. ODBIÓR ROBOT

8.1. Ogólne zasady odbioru robót

Ogólne zasady odbioru robót podano w „Wymagania ogólne”.

Roboty uznaje się za wykonane zgodnie z dokumentacją projektową i wymaganiami Inspektora nadzoru, jeżeli wszystkie pomiary i badania z zachowaniem tolerancji wg pkt 6 dały wyniki pozytywne.

9. PODSTAWA PŁATNOŚCI

9.1. Ogólne ustalenia dotyczące podstawy płatności

Ogólne ustalenia dotyczące podstawy płatności podano w ST.00.00.00. „Wymagania ogólne”.

10. PRZEPISY ZWIĄZANE

10.1. Normy

- | | |
|------------------|---|
| 1. PN-B-04481 | Grunty budowlane. Badania laboratoryjne |
| 2. BN-68/8931-04 | Drogi samochodowe. Pomiar równości nawierzchni planografem i łątą |
| 3. BN-77/8931-12 | Oznaczenie wskaźnika zagęszczenia gruntu. |

**WARUNKI WYKONANIA I ODBIORU
ROBÓT BUDOWLANYCH**

ROBOTY DROGOWE

7. ROZBIÓRKA ELEMENTÓW DRÓG

SPIS TREŚCI

- 1. Wstęp**
- 2. Materiały**
- 3. Sprzęt**
- 4. Transport**
- 5. Wykonanie robót**
- 6. Kontrola jakości robót**
- 7. Obmiar robót**
- 8. Odbiór robót**
- 9. Podstawa płatności**
- 10. Przepisy związane**

1.WSTĘP

1.1. Przedmiot Specyfikacji Technicznej

Przedmiotem niniejszej specyfikacji technicznej (ST) są wymagania dotyczące wykonania i odbioru robót związanych z rozbiórką elementów istniejących dróg.

1.2. Zakres Robót objętych ST

Ustalenia zawarte w niniejszej specyfikacji dotyczą zasad prowadzenia robót związanych z rozbiórką :

- warstw nawierzchni i podbudowy istniejącej z mieszanek mineralno-bitumicznych,
- elementów betonowych istniejących,
- chodników, przejść z płyt betonowych.

1.3. Określenia podstawowe

Stosowane określenia podstawowe są zgodne z obowiązującymi odpowiednimi polskimi normami oraz z definicjami podanymi w „Wymagania ogólne”.

1.4. Ogólne wymagania dotyczące Robót

Ogólne wymagania dotyczące robót podano w „Wymagania ogólne”

2.MATERIAŁY

Ogólne wymagania dotyczące materiałów, ich pozyskiwania i składowania, podano w „Wymagania ogólne”.

3. SPRZĘT

3.1. Ogólne wymagania dotyczące sprzętu

Ogólne wymagania dotyczące sprzętu podano w „Wymagania ogólne”.

3.2. Sprzęt do rozbiórki

Do wykonania robót związanych z rozbiórką elementów j.w. może być wykorzystany sprzęt podany poniżej lub inny zaakceptowany przez Inspektora nadzoru:

- samochody ciężarowe,
- młoty pneumatyczne.

4. TRANSPORT

4.1. Ogólne wymagania dotyczące transportu

Ogólne wymagania dotyczące transportu podano w „Wymagania ogólne”.

4.2. Transport materiałów z rozbiórki

Transport z rozbiórki można przewozić dowolnym środkiem transportu.

5. WYKONANIE ROBOT

5.1. Ogólne zasady wykonania robót

Ogólne zasady wykonania robót podano w „Wymagania ogólne”.

5.2. Wykonanie robót rozbiórkowych

Roboty rozbiórkowe elementów dróg obejmują usunięcie z terenu budowy wszystkich elementów wymienionych w pkt 1.3. zgodnie z PFU, ST lub wskazanych przez Inspektora nadzoru.

Roboty rozbiórkowe można wykonywać mechanicznie lub ręcznie w sposób określony w ST lub przez Inspektora nadzoru.

Elementy i materiały, które zgodnie z ST stają się własnością Wykonawcy, powinny być usunięte z terenu budowy i poddane utylizacji.

Doły w miejscach, gdzie nie przewiduje się wykonania wykopów drogowych należy wypełnić, warstwami, odpowiednim gruntem do poziomu otaczającego terenu i zagęścić.

6. KONTROLA JAKOŚCI ROBÓT

6.1. Ogólne zasady kontroli jakości robót

Ogólne zasady kontroli jakości robót podano w „Wymagania ogólne”.

6.2. Kontrola jakości robót rozbiórkowych

Kontrola jakości robót polega na wizualnej ocenie kompletności wykonanych robót rozbiórkowych.

7. OBMIAR ROBOT

7.1. Ogólne zasady obmiaru robót

Ogólne zasady obmiaru robót podano w „Wymagania ogólne”.

7.2. Jednostka obmiarowa

Wynagrodzenie ma charakter ryczałtowy.

8. ODBIÓR ROBOT

Ogólne zasady odbioru robót podano w „Wymagania ogólne”

9. PODSTAWA PŁATNOŚCI

9.1. Ogólne ustalenia dotyczące podstawy płatności

Ogólne ustalenia dotyczące podstawy płatności podano w „Wymagania ogólne”.

10. PRZEPISY ZWIĄZANE

Nie występują.

**WARUNKI WYKONANIA I ODBIORU
ROBÓT BUDOWLANYCH**

ROBOTY DROGOWE

8. „PODBUDOWA Z KRUSZYWA ŁAMANEGO”

SPIS TREŚCI

- 1. WSTĘP**
- 2. MATERIAŁY**
- 3. SPRZĘT**
- 4. TRANSPORT**
- 5. WYKONANIE ROBÓT**
- 6. KONTROLA JAKOŚCI ROBÓT**
- 7. OBMIAR ROBÓT**
- 8. ODBIÓR ROBÓT**
- 9. PODSTAWA PŁATNOŚCI**
- 10. PRZEPISY ZWIĄZANE**

1. WSTĘP

1.1. Przedmiot Specyfikacji Technicznej

Przedmiotem niniejszej specyfikacji technicznej (ST) są wymagania dotyczące wykonania i odbioru robót związanych z wykonaniem podbudowy z kruszywa łamanego.

1.2. Zakres stosowania ST

Specyfikacja techniczna (ST) jest stosowana jako dokument przetargowy i kontraktowy w ramach robót – j.w.

1.3. Zakres Robót objętych ST

Ustalenia zawarte w niniejszej specyfikacji dotyczą zasad prowadzenia robót związanych z wykonaniem podbudowy z kruszywa łamanego stabilizowanego mechanicznie.

Podbudowy z kruszyw stabilizowanych mechanicznie wykonuje się zgodnie z ustaleniami podanymi w PFU, jako podbudowę zasadniczą wg Katalogu typowych konstrukcji nawierzchni podatnych i półsztywnych.

1.4. Określenia podstawowe

1.4.1. Podbudowa z kruszywa łamanego stabilizowanego mechanicznie

Jedna lub więcej warstw zagęszczonej mieszanki, która stanowi warstwę nośną nawierzchni drogowej.

1.4.2. Stabilizacja mechaniczna

Proces technologiczny, polegający na odpowiednim zagęszczeniu w optymalnej wilgotności kruszywa o właściwie dobranym uziarnieniu.

1.4.3. Pozostałe określenia podstawowe są zgodne z obowiązującymi odpowiednimi polskimi normami oraz z definicjami podanymi w „Wymagania ogólne”.

2. MATERIAŁY

2.1. Ogólne wymagania dotyczące materiałów

Ogólne wymagania dotyczące materiałów, ich pozyskiwania i składowania, podano w „Wymagania ogólne”.

2.3. Wymagania dla materiałów

2.2.1. Uziarnienie kruszywa dla podbudowy

Krzywa uziarnienia kruszywa, określona według PN-B-06714-15 powinna leżeć między krzywymi granicznymi pól dobrego uziarnienia.

Krzywa uziarnienia kruszywa powinna być ciągła i nie może przebiegać od dolnej krzywej granicznej uziarnienia do górnej krzywej granicznej uziarnienia na sąsiednich sitach. Wymiar największego ziarna kruszywa nie może przekraczać 2/3 grubości warstwy układanej jednorazowo. Uziarnienie mieszanki należy uzgodnić z Inżynierem.

2.2.2. Właściwości kruszywa

Kruszywo powinno spełniać wymagania określone w tablicy 1.

Lp	Wyszczególnienie właściwości	Wymagania dla kruszywa łamanego na podbudowę	Badania według
1	Zawartość ziarn mniejszych niż 0,075 mm, % (m/m)	Od 2 do 10	PN-B-06714-15
2	Zawartość nadziarna nie więcej niż, % (m/m)	5	PN-B-06714-15
3	Zawartość ziarn nieforemnych, nie więcej niż, % (m/m)	35	PN-B-06714-16
4	Zawartość zaniecz. organicznych, nie więcej niż, % (m/m)	1	PN-B-04481
5	Wskaźnik piaskowy po 5-krotnym zagęszczeniu. metodą I lub II wg PN-B-04481, %	od 30 do 70	BN-64/8931-01
6	Ścieralność w bębnie Los Angeles -całkowita po pełnej liczbie obrotów, nie więcej niż -częściowa po 1/5 pełnej liczby obrotów, nie więcej niż	35 30	PN-B-06714-42
7	Nasiąkliwość, nie więcej niż, % (m/m)	3	PN-B-06714-18
8	Mrozoodporność, ubytek masy po 25 cyklach zamrażania, nie więcej niż, % (m/m)	5	PN-B-06714-19
9	Rozpad krzemianowy i	-	PN-B-06714-37

	żelazawy łącznie, nie więcej niż, % (m/m)		PN-B-06714-39
10	Zawartość związków siarki w przeliczeniu na SO ₃ , nie więcej niż % (m/m)	1	PN-B-06714-28

a. Wymagania dla kruszywa na warstwę odcinającą

Kruszywa do wykonania warstw odcinających powinny spełniać warunek zagęszczalności, określony zależnością:

$$U = \frac{d_{60}}{d_{10}} > 5$$

gdzie:

U – wskaźnik różnoziarnistości

d₆₀ – wymiar sita, przez które przechodzi 60% kruszywa tworzącego warstwę odcinającą,

d₁₀ – wymiar sita, przez które przechodzi 10% kruszywa tworzącego warstwę odcinającą.

Piasek stosowany do wykonywania warstw odcinających powinien spełniać wymagania normy PN-B-11113 dla gatunku 1:2.

3. SPRZĘT

Wykonawca przystępujący do wykonania podbudowy z kruszyw stabilizowanych mechanicznie powinien wykazać się możliwością korzystania z następującego sprzętu:

- mieszarek do wytwarzania mieszanki,
- równiarek albo układarek do rozkładania mieszanki,
- walców ogumionych i stalowych wibracyjnych lub statycznych do zagęszczania, w miejscach trudnodostępnych powinny być stosowane zagęszczarki płytowe, ubijaki mechaniczne lub małe walce wibracyjne.

4. TRANSPORT

Kruszywa można przewozić dowolnymi środkami transportu w warunkach zabezpieczających je przed zanieczyszczeniem, zmieszaniem z innymi materiałami, nadmiernym wysuszeniem i zawilgoceniem.

5. WYKONANIE ROBÓT

5.1. Przygotowanie podłoża

Podbudowa powinna być ułożona na podłożu zapewniającym nieprzenikanie drobnych cząstek gruntu do podbudowy. Warunek nieprzenikania należy sprawdzić wzorem:

$$\frac{D_{15}}{d_{85}} \leq 5$$

w którym:

D_{15} -wymiar boku oczka sita, przez które przechodzi 15% ziarn warstwy podbudowy lub warstwy odsączającej, w milimetrach,

d_{85} -wymiar boku oczka sita, przez które przechodzi 85% ziarn gruntu podłoża, w milimetrach.

W przypadku niezgodności w w/w warunkiem należy zastosować warstwę odcinającą z piasku lub geowłókninę.

Paliki lub szpilki do prawidłowego ukształtowania podbudowy powinny być wcześniej przygotowane.

Paliki lub szpilki powinny być ustawione w osi drogi i w rzędach równoległych do osi drogi, lub w inny sposób zaakceptowany przez Zarządzającego realizacją umowy.

Rozmieszczenie palików lub szpilek powinno umożliwiać naciągnięcie sznurków lub linek do wytyczenia robót w odstępach nie większych niż co 10 m.

5.2. Wbudowywanie i zagęszczanie mieszanki kruszywa na podbudowę

Warstwy powinny być rozłożone w sposób zapewniający osiągnięcie wymaganych spadków i rzędnych wysokościowych.

Wilgotność mieszanki kruszywa podczas zagęszczania powinna odpowiadać wilgotności optymalnej, określonej według próby Proctora, zgodnie z PN-B-04481 (metoda II). Materiał nadmiernie nawilgocony, powinien zostać osuszony przez mieszanie i napowietrzanie. Jeżeli wilgotność mieszanki kruszywa jest niższa od optymalnej o 20% jej wartości, mieszanka powinna być zwilżona określoną ilością wody i równomiernie wymieszana. W przypadku, gdy wilgotność mieszanki kruszywa jest wyższa od optymalnej o 10% jej wartości, mieszankę należy osuszyć.

5.3. Wbudowanie i zagęszczenie kruszywa

Kruszywo powinno być rozkładane w warstwie o jednakowej grubości, przy użyciu równiarki, z zachowaniem wymaganych spadków i rzędnych wysokościowych. Grubość rozłożonej warstwy luźnego kruszywa powinna być taka, aby po jej zagęszczeniu osiągnięto grubość projektowaną.

Rozpoczęcie układania każdej następnej warstwy może nastąpić po odbiorze Zarządzającego realizacją umowy warstwy poprzedniej.

W miejscach, w których widoczna jest segregacja kruszywa, należy przed zagęszczeniem wymienić kruszywo na materiał o odpowiednich właściwościach.

Natychmiast po końcowym wyprofilowaniu warstwy odsączającej lub odcinającej, należy przystąpić do jej zagęszczania.

Nierówności lub zagłębienia powstałe w czasie zagęszczenia powinny być wyrównywane na bieżąco przez spulchnienie warstwy kruszywa i dodanie lub usunięcie materiału, aż do otrzymania równej powierzchni.

W miejscach niedostępnych dla walców warstwa odcinająca i odsączająca powinna być zagęszczana płytami wibracyjnymi lub ubijakami mechanicznymi.

Zagęszczenie należy kontynuować do osiągnięcia wskaźnika zagęszczenia nie mniejszego od 0,98 według normalnej próby Proctora, przeprowadzonej wg PN-B-04481. Wskaźnik zagęszczenia należy określać zgodnie z BN-77/8931-12.

W przypadku, gdy gruboziarnisty materiał wbudowany w warstwę odsączającą lub odcinającą, uniemożliwia przeprowadzenie badania zagęszczenia według normalnej próby Proctora, kontrolę zagęszczenia należy oprzeć na metodzie obciążeń płytowych. Należy określić wtórny moduł odkształcenia warstwy według BN-64/8931-02, powinien on być większy niż 150 MPa.

Wilgotność kruszywa podczas zagęszczania powinna być równa wilgotności optymalnej z tolerancją od – 20% do + 10% jej wartości. W przypadku, gdy wilgotność kruszywa jest wyższa od wilgotności optymalnej, kruszywo należy osuszyć przez mieszanie i napowietrzanie. W przypadku gdy wilgotność kruszywa jest niższa od wilgotności optymalnej, kruszywo należy zwilżyć określoną ilością wody i równomiernie wymieszać.

5.4. Utrzymanie podbudowy i warstw odcinających

Podbudowa i warstwy odcinające, po wykonaniu, a przed ułożeniem następnej warstwy, powinna być utrzymywana w dobrym stanie. Jeżeli Wykonawca będzie wykorzystywał, za zgodą Zarządzającego realizacją umowy, gotową podbudowę do ruchu budowlanego, to jest obowiązany naprawić wszelkie uszkodzenia podbudowy, spowodowane przez ten ruch. Koszt napraw wynikłych z niewłaściwego utrzymania podbudowy obciąża Wykonawcę robót.

6. KONTROLA JAKOŚCI ROBÓT

6.1. Badania przed przystąpieniem do robót

Przed przystąpieniem do robót Wykonawca powinien wykonać badania kruszyw przeznaczonych do wykonania robót i przedstawić wyniki tych badań Inżynierowi w celu akceptacji materiałów. Badania te powinny obejmować wszystkie właściwości określone w niniejszej SST.

6.2. Badania w czasie robót

6.2.1. Częstotliwość oraz zakres badań i pomiarów

Częstotliwość oraz zakres badań podano w tablicy 2.

Tablica 2. Częstotliwość oraz zakres badań przy budowie podbudowy z kruszyw stabilizowanych mechanicznie

Lp.	Wyszczególnienie badań	Częstotliwość badań	
		Minimalna liczba badań na dziennej działce roboczej	Maksymalna pow. podbudowy przypadająca na 1 badanie (m ²)

1	Uziarnienie mieszanki	2	500
2	Wilgotność mieszanki		
3	Zagęszczenie warstwy	1 próbka na 100 m ²	
4	Badanie właściwości kruszywa wg tab. 1, pkt 2.3.2	dla każdej partii kruszywa i przy każdej zmianie kruszywa	

6.2.2. Uziarnienie mieszanki

Uziarnienie mieszanki powinno być zgodne z wymaganiami podanymi w pkt 2.3. i 2.2. Próbkę należy pobierać w sposób losowy, z rozłożonej warstwy, przed jej zagęszczeniem. Wyniki badań powinny być na bieżąco przekazywane Zarządzającemu realizacją umowy.

6.2.3. Wilgotność mieszanki

Wilgotność mieszanki powinna odpowiadać wilgotności optymalnej, określonej według próby Proctora, zgodnie z PN-B-04481 (metoda II), z tolerancją +10% -20%. Wilgotność należy określić według PN-B-06714-17.

6.2.4. Zagęszczenie podbudowy

Zagęszczenie podbudowy powinno odbywać się aż do osiągnięcia wymaganego wskaźnika zagęszczenia, powinien być nie mniejszy niż 0,98 zagęszczenia maksymalnego określonego metodą normalną. Oraz otrzymania wtórnego modułu odkształcenia nie mniejszego niż 150 MPa.

6.2.5. Właściwości kruszywa

Badania kruszywa powinny obejmować ocenę wszystkich właściwości określonych w ST. Próbkę powinny być pobierane przez Wykonawcę w sposób losowy w obecności Inżyniera.

6.3. Wymagania dotyczące cech geometrycznych podbudowy i warstw odcinających

6.3.1. Częstotliwość oraz zakres pomiarów

Częstotliwość oraz zakres pomiarów dotyczących cech geometrycznych podbudowy i warstw odcinających podano w tabelicy 3.

Tablica 3. Częstotliwość oraz zakres pomiarów wykonanej podbudowy z kruszywa stabilizowanego mechanicznie

Lp.	Wyszczególnienie badań i pomiarów	Minimalna częstotliwość pomiarów
1	Szerokość podbudowy	3 razy na 100 m
2	Równość podłużna	co 20 m łąką na każdym pasie ruchu
3	Równość poprzeczna	3 razy na 100 m
4	Spadki poprzeczne ^{*)}	5 razy na 100 m
5	Rzędne wysokościowe	co 25 m w osi i na krawędziach
6	Ukształtowanie osi w planie ^{*)}	co 25 m w osi i na krawędziach
7	Grubość podbudowy	Podczas budowy: w 3 punktach na każdej działce roboczej, lecz nie rzadziej niż raz na 100 m ² Przed odbiorem: w 3 punktach, lecz nie rzadziej niż raz na 100 m ²
8	Nośność podbudowy: - moduł odkształcenia	1 raz na 100 m ²
*) Dodatkowo pomiary spadków poprzecznych i ukształtowania osi w planie należy wykonać w punktach głównych łuków poziomych.		

6.3.2. Szerokość podbudowy i warstw odcinających

Szerokość podbudowy i warstw odcinających nie może różnić się od szerokości projektowanej o więcej niż ± 3 cm.

6.3.3. Równość podbudowy i warstw odcinających

Nierówności podłużne podbudowy należy mierzyć 4-metrową łąką lub planografem, zgodnie z BN-68/8931-04.

Nierówności poprzeczne podbudowy należy mierzyć 4-metrową łąką.

Nierówności podbudowy nie mogą przekraczać 10 mm.

6.3.4. Spadki poprzeczne podbudowy i warstw odcinających

Spadki poprzeczne podbudowy na prostych i łukach powinny być zgodne z dokumentacją projektową, z tolerancją $\pm 0,3$ %.

6.3.5. Rzędne wysokościowe podbudowy i warstw odcinających

Różnice pomiędzy rzędnymi wysokościowymi podbudowy i rzędnymi projektowanymi nie powinny przekraczać $+ 1$ cm, -2 cm.

6.3.6. Ukształtowanie osi podbudowy

Oś podbudowy w planie nie może być przesunięta w stosunku do osi projektowanej o więcej niż ± 5 cm.

6.3.7. Grubość podbudowy

Grubość podbudowy nie może się różnić od grubości proj. o więcej niż $\pm 10\%$.

6.4. Zasady postępowania z wadliwie wykonanymi odcinkami podbudowy

6.4.1. Niewłaściwe cechy geometryczne podbudowy i warstw odcinających

Wszystkie powierzchnie podbudowy, które wykazują większe odchylenia od określonych w punkcie 6 powinny być naprawione przez spalchnienie lub zerwanie do głębokości co najmniej 10 cm, wyrównane i powtórnie zagęszczone. Dodanie nowego materiału bez spalchnienia wykonanej warstwy jest niedopuszczalne.

Jeżeli szerokość podbudowy jest mniejsza od szerokości projektowanej o więcej niż 5 cm i nie zapewnia podparcia warstwom wyżej leżącym, to Wykonawca powinien na własny koszt poszerzyć podbudowę przez spalchnienie warstwy na pełną grubość do połowy szerokości pasa ruchu, dołożenie materiału i powtórne zagęszczenie.

6.4.2. Niewłaściwa grubość podbudowy i warstw odcinających

Na wszystkich powierzchniach wadliwych pod względem grubości, Wykonawca wykona naprawę podbudowy. Powierzchnie powinny być naprawione przez spalchnienie lub wybranie warstwy na odpowiednią głębokość, zgodnie z decyzją Zarządzającego realizacją umowy, uzupełnione nowym materiałem o odpowiednich właściwościach, wyrównane i ponownie zagęszczone.

Roboty te Wykonawca wykona na własny koszt. Po wykonaniu tych robót nastąpi ponowny pomiar i ocena grubości warstwy, według wyżej podanych zasad, na koszt Wykonawcy.

6.4.3. Niewłaściwa nośność podbudowy i warstw odcinających

Jeżeli nośność podbudowy będzie mniejsza od wymaganej, to Wykonawca wykona wszelkie roboty niezbędne do zapewnienia wymaganej nośności, zalecone przez Inżyniera.

Koszty tych dodatkowych robót poniesie Wykonawca podbudowy tylko wtedy, gdy zniżenie nośności podbudowy wynikało z niewłaściwego wykonania robót przez Wykonawcę podbudowy.

7. OBMIAR ROBÓT

7.1. Ogólne zasady obmiaru robót

Ogólne zasady obmiaru robót podano w „Wymagania ogólne”.

7.2. Jednostka obmiarowa

Wynagrodzenie ma charakter ryczałtowy.

8. ODBIÓR ROBÓT

Roboty uznaje się za zgodne z dokumentacją projektową, SST i wymaganiami Inżyniera, jeżeli wszystkie pomiary i badania z zachowaniem tolerancji wg pkt 6 dały wyniki pozytywne.

9. PODSTAWA PŁATNOŚCI

9.1. Ogólne ustalenia dotyczące podstawy płatności

Ogólne ustalenia dotyczące podstawy płatności podano w „Wymagania ogólne”.

10. Przepisy związane

PN-B-04481 Grunty budowlane. Badania próbek gruntu

PN-B-06714-12 Kruszywa mineralne. Badania. Oznaczanie zawartości zanieczyszczeń obcych

PN-B-06714-15 Kruszywa mineralne. Badania. Oznaczanie składu ziarnowego

PN-B-06714-16 Kruszywa mineralne. Badania. Oznaczanie kształtu ziarn

PN-B-06714-17 Kruszywa mineralne. Badania. Oznaczanie wilgotności

PN-B-06714-18 Kruszywa mineralne. Badania. Oznaczanie nasiąkliwości

PN-B-06714-19 Kruszywa mineralne. Badania. Oznaczanie mrozoodporności metodą bezpośrednią

PN-B-06714-26 Kruszywa mineralne. Badania. Oznaczanie zawartości zanieczyszczeń organicznych

PN-B-06714-28 Kruszywa mineralne. Badania. Oznaczanie zawartości siarki metodą bromową

PN-B-06714-37 Kruszywa mineralne. Badania. Oznaczanie rozpadu krzemianowego

PN-B-06714-39 Kruszywa mineralne. Badania. Oznaczanie rozpadu żelazawego

PN-B-06714-42 Kruszywa mineralne. Badania. Oznaczanie ścieralności w bębnie Los Angeles

PN-B-06731 Żużel wielkopieczowy kawałkowy. Kruszywo budowlane i drogowe. Badania techniczne

PN-B-11111 Kruszywa mineralne. Kruszywa naturalne do nawierzchni drogowych. Żwir i mieszanka

PN-B-11112 Kruszywa mineralne. Kruszywa łamane do nawierzchni drogowych

PN-B-11113 Kruszywa mineralne. Kruszywa naturalne do nawierzchni drogowych.
Piasek

PN-B-19701 Cement. Cement powszechnego użytku. Skład, wymagania i ocena zgodności

PN-B-23006 Kruszywo do betonu lekkiego

PN-B-30020 Wapno

PN-B-32250 Materiały budowlane. Woda do betonu i zapraw

PN-S-06102 Drogi samochodowe. Podbudowy z kruszyw stabilizowanych mech.

PN-S-96023 Konstrukcje drogowe. Podbudowa i nawierzchnia z tłucznią kam.

**WARUNKI WYKONANIA I ODBIORU
ROBÓT BUDOWLANYCH**

ROBOTY DROGOWE

9. NAWIERZCHNIA Z BETONU ASFALTOWEGO

SPIS TREŚCI

- 1. WSTĘP**
- 2. MATERIAŁY**
- 3. SPRZĘT**
- 4. TRANSPORT**
- 5. WYKONANIE ROBÓT**
- 6. KONTROLA JAKOŚCI ROBÓT**
- 7. OBMIAR ROBÓT**
- 8. ODBIÓR ROBÓT**
- 9. PODSTAWA PŁATNOŚCI**
- 10. PRZEPISY ZWIĄZANE**

1. WSTĘP

1.1. Przedmiot Specyfikacji Technicznej

Przedmiotem niniejszej specyfikacji technicznej są wymagania dotyczące wykonania i odbioru robót związanych z wykonaniem warstw konstrukcji nawierzchni z betonu asfaltowego

1.2. Zakres stosowania ST

Specyfikacja techniczna (ST) jest stosowana jako dokument przetargowy i kontraktowy w ramach robót j.w.

1.3. Zakres Robót objętych ST

Ustalenia zawarte w niniejszej specyfikacji dotyczą zasad prowadzenia robót związanych z wykonaniem nawierzchni z betonu asfaltowego wg PN-S-96025:2000.

1.4. Określenia podstawowe

Użyte w ST wymienione poniżej określenia należy rozumieć w każdym przypadku następująco:

1.4.1. Mieszanka mineralna (MM)

Mieszanka kruszywa i wypełniacza mineralnego o określonym składzie i uziarnieniu.

1.4.2. Mieszanka mineralno-asfaltowa (MMA)

Mieszanka mineralna z odpowiednią ilością asfaltu lub polimeroasfaltu, wytworzona na gorąco, w określony sposób, spełniająca określone wymagania.

1.4.3. Beton asfaltowy (BA)

Mieszanka mineralno-asfaltowa ułożona i zagęszczona.

1.4.4. Środek adhezyjny

Substancja powierzchniowo czynna, która poprawia adhezję asfaltu do materiałów mineralnych oraz zwiększa odporność błonki asfaltu na powierzchni kruszywa na odmywanie wodą; może być dodawany do asfaltu lub do kruszywa.

1.4.5. Podłoże pod warstwę asfaltową

Powierzchnia przygotowana do ułożenia warstwy z mieszanki mineralno-asfaltowej.

1.4.6. Asfalt upłynniony

Asfalt drogowy upłynniony lotnymi rozpuszczalnikami.

1.4.7. Emulsja asfaltowa kationowa

Asfalt drogowy w postaci zawiesiny rozproszonego asfaltu w wodzie.

1.4.8. Próba technologiczna

Wytwarzanie mieszanki mineralno-asfaltowej w celu sprawdzenia, czy jej właściwości są zgodne z receptą laboratoryjną.

1.4.9. Odcinek próbny

Odcinek warstwy nawierzchni (o długości co najmniej 50 m) wykonany w warunkach zbliżonych do warunków budowy, w celu sprawdzenia pracy sprzętu i uzyskiwanych parametrów technicznych robót.

1.4.10. Kategoria ruchu (KR)

Obciążenie drogi ruchem samochodowym, wyrażone w osiach obliczeniowych (100 kN0 na obliczeniowy pas ruchu na dobę).

1.4.11. Pozostałe określenia podstawowe są zgodne z obowiązującymi, odpowiednimi polskimi normami i z definicjami podanymi w „Wymagania ogólne”.

1.5. Ogólne wymagania dotyczące robót

Ogólne wymagania dotyczące robót podano w „Wymagania ogólne”.

2. MATERIAŁY

2.1. Ogólne wymagania dotyczące materiałów

Ogólne wymagania dotyczące materiałów, ich pozyskiwania i składowania, podano w „Wymagania ogólne”.

2.2. Asfalt

Należy stosować asfalt drogowy spełniający wymagania określone w:

- PN-C-96170:1965
- PN-EN 12591:23002 (U)

Do warstwy ścieralnej z betonu asfaltowego należy stosować asfalty drogowe podane w tablicach 1 i 2.

Do warstwy wiążącej z betonu asfaltowego należy stosować asfalty drogowe podane w tablicach 2 i 3

2.3. Wypełniacz

Należy stosować wypełniacz, spełniający wymagania określone w PN-S-96504:1961 dla wypełniacza podstawowego.

Przechowywanie wypełniacza powinno być zgodne z PN-S-96504:1961.

2.4. Kruszywo

Należy stosować kruszywa podane w tablicach 1 i 4.

Składowanie kruszywa powinno odbywać się w warunkach zabezpieczających je przed zanieczyszczeniem i zmieszaniem z innymi asortymentami kruszywa lub jego frakcjami.

2.5. Asfalt upłynniony

Należy stosować asfalt upłynniony spełniający wymagania określone w PN-C-96173:1974.

2.6. Emulsja asfaltowa kationowa

Należy stosować drogowe kationowe emulsje asfaltowe spełniające wymagania określone w WT.Em.A-99.

3. SPRZĘT

3.1. Ogólne wymagania dotyczące sprzętu

Ogólne wymagania dotyczące sprzętu podano w „Wymagania ogólne”.

3.2. Sprzęt do wykonania nawierzchni z betonu asfaltowego

Wykonawca przystępujący do wykonania warstw nawierzchni z betonu asfaltowego powinien wykazać się możliwością korzystania z następującego sprzętu:

- wytwórni (otoczkarki) do wytwarzania mieszanek mineralno-asfaltowych,
- układarki do układania mieszanek mineralno-asfaltowych typu zagęszczonego,
- skraparki,
- walców lekkich, średnich i ciężkich,
- walców stalowych gładkich,
- walców ogumionych,
- szczotek mechanicznych lub/ i innych urządzeń czyszczących,
- samochodów samowładowczych z przykryciem.

Tablica 1. Wymagania wobec materiałów do warstwy ścieralnej z betonu

Lp.	Rodzaj materiału, Nr normy	Wymagania wobec materiałów dla kategorii ruchu
		KR 1 lub KR2
1.	Kruszywo łamane granulowane wg PN-B-11112:1996, PN-B-11115:1998 a) ze skał magmowych i przeobrażonych b) ze skał osadowych, c) z surowca sztucznego (żużle pomiedziowe i stalownicze)	kat.I, II; gat.1, 2 j.w. j.w.
2.	Kruszywo łamane zwykle wg PN-B-11112:1996	kat.I, II; gat. 1,2
3.	Żwir i mieszanka wg PN-B-11111:1996	kl. I, II
4.	Grys i żwir kruszony z naturalnie rozdrobnionego surowca skalnego wg WT/MK-CZDP 84	kl, I, II; gat. 1,2
5.	Piasek wg PN-B-11113:1996	gat. 1,2
6.	Wypełniacz mineralny: a) wg PN-S-96504:1961 b) innego pochodzenia wg orzeczenia laboratoryjnego	podstawowy zastępczy pyły odpylania, popioły lotne
7.	Asfalt drogowy wg PN-C-96170:1965	D 50

Tablica 2. Zalecane lepiszcza asfaltowe do mieszanek mineralno-asfaltowych według przeznaczenia mieszanki i obciążenia drogi ruchem

Typ mieszanki i przeznaczenie	Tablica zał. A KTKNPP	Kategoria ruchu
		KR 1-2
Mieszanki mineralno-asfaltowe do warstwy ścieralnej	Tablica E	50/70 DE80. A,B,C DE150, A,B, C ¹
Beton asfaltowy do warstwy wiążącej	Tablica C	50/70

Uwaga ¹ –do cienkich warstw

Oznaczenia:

KTKNPP - Katalog typowych konstrukcji nawierzchni podatnych i półsztywnych
50/70 - asfalt wg PN-EN 12591:2002 (U), zastępujący asfalt D-70 wg PN-C-96170:1965

E, DP - polimeroasfalt wg TWT PAD-97 Tymczasowe wytyczne techniczne Polimeroasfalty drogowe. Informacje, instrukcje – zeszyt 54, IBDiM Warszawa 1997.

Tablica 3. Wymagania wobec materiałów do warstwy wiążącej z betonu asfaltowego

Lp.	Rodzaj materiału, Nr normy	Wymagania wobec materiałów dla kategorii ruchu
		KR 1 lub KR 2
1.	Kruszywo łamane granulowane wg PN-B-11112:1996, PN-B-11115:1998 a) z surowca skalnego, b) z surowca sztucznego (żużle pomiedziowe i stalownicze)	kat.I, II; gat.1, 2 j.w.
2.	Kruszywo łamane zwykłe wg PN-B-11112:1996	kat.I, II; gat. 1,2
3.	Żwir i mieszanka wg PN-B-11111:1996	kl. I, II
4.	Grys i żwir kruszony z naturalnie rozdrobnionego surowca skalnego wg WT/MK-CZDP 84	kl, I, II; gat. 1,2
5.	Piasek wg PN-B-11113:1996	gat. 1,2
6.	Wypełniacz mineralny: a) wg PN-S-96504:1961 b) innego pochodzenia wg orzeczenia laboratoryjnego	podstawowy zastępczy pyły odpylania, popioły lotne
7.	Asfalt drogowy wg PN-C-96170:1965	D 50
8.	Polimeroasfalt drogowy wg TWT PAD-97	

3.2.1. Wytwórnia mas bitumicznych

Mieszankę mineralno-asfaltową należy wyprodukować w wytwórni mas bitumicznych (otaczarce) o mieszanii cyklicznym lub ciągłym, zapewniającym prawidłowe dozowanie składników, ich wysuszenie i wymieszanie oraz zachowanie temperatury składników i gotowej mieszanki mineralno-asfaltowej.

Wytwórnia mas bitumicznych musi spełniać następujące podstawowe warunki:

- posiadać świadectwo dopuszczenia do ruchu, wydane przez inspekcję sanitarną i służby ochrony środowiska,
- posiadać wagowe i zautomatyzowane dozowanie składników, w tym także wstępne (sterowanie elektroniczne),
- być tak zlokalizowana, aby czas transportu od załadunku do rozładunku na miejscu wbudowania nie przekraczał 2 godzin.

3.2.2. Układarka do układania mas bitumicznych

Układarka musi spełniać następując warunki:

- musi być wyposażona w automatyczne sterowanie, pozwalające na ułożenie warstwy zgodnie z założoną niweletą oraz grubością,
- musi być wyposażona w podgrzewaną płytę wibracyjną do wstępnego zagęszczania.

3.2.3. Walce

Zalecany zestaw walców do prac przy układaniu mas bitumicznych:

- walec gładki stalowy dwuwałowy średni,
- walec ogumiony ciężki (o regularnym ciśnieniu w oponach w granicach 0,2 – 0,8 MPa)

oraz na wygładzanie:

- walec gładki stalowy dwuwałowy średni.

Wymagane wyposażenie walców:

- walce stalowe muszą mieć sprawny system zwilżania wałów przy użyciu płynu przeciwko przyklejaniu się mieszanki,
- walce ogumione muszą mieć fartuchy osłonowe kół, w celu utrzymania ich temperatury,
- walce ogumione muszą mieć urządzenia umożliwiające regulację ciśnienia w oponach podczas wałowania,
- walce wibracyjne muszą mieć wskaźniki wibracji częstotliwości drgań i siły wymuszającej,
- balast umożliwiający zmianę obciążenia,
- wskazane jest również wyposażenie walców ogumionych w system promienników podczerwieni do podgrzewania opon.

4. TRANSPORT

4.1. Ogólne wymagania dotyczące transportu

Ogólne wymagania dotyczące transportu podano w „Wymagania ogólne”.

4.2. Transport materiałów

4.2.1. Asfalt

Asfalt należy przewozić zgodnie z zasadami podanymi w PN-C-04024:1991.

Transport asfaltów drogowych może odbywać się w:

- cysternach kolejowych,
- cysternach samochodowych,
- bębnach blaszanych

lub innych pojemnikach stalowych, zaakceptowanych przez Inspektora nadzoru.

4.2.2. Wypełniacz

Wypełniacz luzem należy przewozić w cysternach przystosowanych do przewozu materiałów sypkich, umożliwiających rozładunek pneumatyczny.

Wypełniacz workowany można przewozić dowolnymi środkami transportu, w sposób zabezpieczony przed zawilgoceniem i uszkodzeniem worków.

4.2.3. Kruszywo

Kruszywo można przewozić dowolnymi środkami transportu, w warunkach zabezpieczających je przed zanieczyszczeniem, zmieszaniem z innymi asortymentami kruszywa lub jego frakcjami i nadmiernym zawilgoceniem.

4.2.4. Mieszanka betonu asfaltowego

Mieszankę betonu asfaltowego należy przewozić pojazdami samowyladowczymi z przykryciem w czasie transportu i podczas oczekiwania na rozładunek.

Czas transportu od załadunku do rozładunku nie powinien przekraczać wartości zapewniającej warunek zachowania temperatury wbudowania.

Zaleca się stosowanie samochodów termosów z podwójnymi ścianami skrzyni wyposażonej w system ogrzewczy.

5. WYKONANIE ROBOT

5.1. Ogólne zasady wykonania robót

Ogólne zasady wykonania robót podano w „Wymagania ogólne”.

5.2. Projektowanie mieszanki mineralno-asfaltowej

Przed przystąpieniem do robót, w terminie uzgodnionym z inspektorem nadzoru, Wykonawca dostarczy Inspektorowi do akceptacji projekt składu mieszanki mineralno-asfaltowej oraz wyniki badań laboratoryjnych poszczególnych składników i próbki materiałów pobrane w obecności Inspektora do wykonania badań kontrolnych przez Inwestora.

Projektowanie mieszanki mineralno-asfaltowej polega na:

- doborze składników mieszanki mineralnej,
- doborze optymalnej ilości asfaltu,
- określeniu jej właściwości i porównaniu wyników z założeniami projektowymi.

Krzywa uziarnienia mieszanki mineralnej powinna mieścić się w polu dobrego uziarnienia wyznaczonego przez krzywe graniczne.

5.2.1. Warstwa ścieralna z betonu asfaltowego

Rzędne krzywych granicznych uziarnienia mieszanek mineralnych do warstwy ścieralnej z betonu asfaltowego oraz orientacyjne zawartości asfaltu podano w tablicy 4.

Tablica 4. Wymagania wobec mieszanek mineralno-asfaltowych oraz warstwy ścieralnej z betonu asfaltowego

Lp.	Właściwości	Wymagania wobec MMA i warstwy ścieralnej z BA dla kategorii ruchu KR1 lub KR2
1.	Moduł sztywności pełzania ¹⁾ , MPa	nie wymaga się
2.	Stabilność próbek wg metody Marshalla w temperaturze 60°C, kN	≥ 5,5 ²⁾
3.	Odkształcenie próbek j.w., mm	od 2,0 do 5,0
4.	Wolna przestrzeń w próbkach j.w., %, v/v	od 1,5 do 4,5
5.	Wypełnienie wolnej przestrzeni w próbkach j.w., %	od 75,0 do 90,0
6.	Grubość w cm warstwy z MMA o uziarnieniu od 0 mm do 8 mm	od 2,0 do 4,0
7.	Wskaźnik zagęszczenia warstwy, %	≥ 98,0
8.	Wolna przestrzeń w warstwie, % (v/v)	od 1,5 do 5,0
¹⁾ oznaczony wg wytycznych IBDiM, Informacje, instrukcje – zeszyt 48, dotyczy tylko fazy projektowej składu MMA, ²⁾ próbki zagęszczone 2 x 50 uderzeń ubijaka		

5.2.2. Warstwa wiążąca z betonu asfaltowego

Rzędne krzywych granicznych uziarnienia mieszanek mineralnych do warstwy wiążącej i wyrównawczej wzmacniającej z betonu asfaltowego oraz orientacyjne zawartości asfaltu podano w tablicy 5

Tablica 5. Wymagania wobec mieszanek mineralno-asfaltowych i warstwy wiążącej z betonu asfaltowego

Lp.	Właściwości	Wymagania wobec MMA i warstwy ścieralnej z BA dla kategorii ruchu KR1 lub KR2
1.	Moduł sztywności pełzania ¹⁾ , MPa	nie wymaga się
2.	Stabilność próbek wg metody Marshalla w temperaturze 60°C, zagęszczonych 2x75 uderzeń ubijaka kN	≥ 8,0 (≥ 6,0) ²⁾
3.	Odkształcenie próbek j.w., mm	od 2,0 do 5,0
4.	Wolna przestrzeń w próbkach j.w., %, v/v	od 4,0 do 8,0
5.	Wypełnienie wolnej przestrzeni w próbkach j.w., %	od 65,0 do 80,0
6.	Grubość w cm warstwy z MMA o uziarnieniu od 0 mm do 20 mm	4,0
7.	Wskaźnik zagęszczenia warstwy, %	≥ 98,0
8.	Wolna przestrzeń w warstwie, % (v/v)	od 4,5 do 9,0
¹⁾ oznaczony wg wytycznych IBDiM, Informacje, instrukcje – zeszyt 48, dotyczy tylko fazy projektowej składu MMA, ²⁾ dla warstwy wyrównawczej ³⁾ specjalne warunki, obciążenie ruchem powolnym, stacjonarnym, skanalizowanym, itp.		

5.2. Wytwarzanie mieszanki mineralno-asfaltowej

Mieszanekę mineralno-asfaltową produkuje się w otaczarce o mieszanii cyklicznym lub ciągłym, zapewniającej prawidłowe dozowanie składników, ich wysuszenie i wymieszanie oraz zachowanie temperatury składników i gotowej mieszanki mineralno-asfaltowej.

Wytwórnia mas bitumicznych musi posiadać świadectwo dopuszczenia do ruchu wydane przez Inspekcję sanitarną i służby ochrony środowiska.

Dozowanie składników, w tym także wstępne, powinno być wagowe i zautomatyzowane (sterowane elektronicznie) oraz godne z receptą.

Tolerancje dozowania składników mogą wynosić: jedna działka elementarna wagi lecz nie więcej niż ± 2%, w stosunku do masy składnika.

Jeżeli jest przewidziane dodanie środka adhezyjnego, to powinien on być dozowany do asfaltu w sposób i w ilościach określonych w receptce.

Asfalt w zbiorniku powinien być ogrzewany w sposób pośredni, z układem termostatowania, zapewniającym utrzymanie stałej temperatury z tolerancją ± 5°C.

Temperatura asfaltu w zbiorniku powinna wynosić:

- dla D 50 od 145°C do 170°C
- dla D 70 od 140°C do 160°C
- dla D 100 od 135°C do 160°C
- dla polimeroasfaltu wg wskazań producenta polimeroasfaltu.

Kruszywo powinno być wysuszone i tak podgrzane, aby mieszanka mineralna po dodaniu wypełniacza uzyskała właściwą temperaturę. Maksymalna temperatura gorącego kruszywa nie powinna być wyższa o więcej niż 30°C od maksymalnej temperatury mieszanki mineralno-asfaltowej.

Temperatura mieszanki mineralno-asfaltowej powinna wynosić?:

- z D 50 od 140°C do 170°C
- z D 70 od 135°C do 165°C
- z D 100 od 130°C do 160°C
- z polimeroasfaltem wg wskazań producenta polimeroasfaltu.

Temperatura asfaltu w zbiorniku powinna wynosić od 145°C do 165°C (dla asfaltu D50).

5.4. Przygotowanie podłoża

Podłoże pod warstwę nawierzchni z betonu asfaltowego powinno być wyprofilowane i równe. Powierzchnia podłoża powinna być sucha i czysta.

Nierówności podłoża pod warstwy asfaltowe nie powinny być większe od podanych w tabelicy 6.

Tabela 6. Maksymalne nierówności podłoża pod warstwy asfaltowe, mm

Lp.	Drogi i place	Podłoże pod warstwę	
		ścieralną	wiązącą i wzmacniającą
1.	Drogi klasy L i D oraz place i parkingi	8	12

W przypadku gdy nierówności podłoża są większe od podanych w tabelicy 6, podłoże należy wyrównać poprzez ułożenie warstwy wyrównawczej (na koszt Wykonawcy robót).

Przed rozłożeniem warstwy nawierzchni z betonu asfaltowego, podłoże należy skropić emulsją asfaltową, w ilości podanej w tabelicy 7.

Tablica 7. Zalecane ilości asfaltu po odparowaniu wody z emulsji asfaltowej lub upłynniacza z asfaltu upłynnionego

Lp.	Podłoże do wykonania warstwy z mieszanki betonu asfaltowego	Ilość asfaltu po odparowaniu wody z emulsji lub upłynniacza z asfaltu upłynnionego kg/m ²
Podłoże pod warstwę asfaltową		
1.	Podbudowa / nawierzchnia tłuczniowa	od 0,7 do 1,0
2.	Podbudowa z kruszywa stabilizowanego mechanicznie	od 0,5 do 0,7
3.	Podbudowa z chudego betonu lub gruntu stabilizowanego cementem	od 0,3 do 0,5
4.	Nawierzchnia asfaltowa o chropowatej powierzchni	od 0,2 do 0,5

5.5. Warunki przystąpienia do robót

Warstwa nawierzchni z betonu asfaltowego może być układana, gdy **temperatura otoczenia jest nie niższa od + 10°C** dla wykonanej warstwy grubości ≤ 8 cm. Nie dopuszcza się układania mieszanki mineralno-asfaltowej na mokrym podłożu, podczas opadów atmosferycznych oraz silnego wiatru ($V > 16$ m/s).

5.6. Zarób próbny

Wykonawca przed przystąpieniem do produkcji mieszanek mineralno-asfaltowych jest zobowiązany do przeprowadzenia w obecności Inspektora nadzoru kontrolnej produkcji. Sprawdzenie zawartości składników mieszanki mineralno-asfaltowej względem składu zaprojektowanego podano w tablicy 8

Tablica 8. Tolerancje zawartości składników mieszanki mineralno-asfaltowej względem składu zaprojektowanego przy badaniu pojedynczej próbki metodą ekstrakcji, % mm

Lp.	Składniki mieszanki mineralno-asfaltowej	Mieszanki mineralno-asfaltowe do nawierzchni dróg dla kategorii ruchu KR 1 lub KR 2
1.	Ziarna pozostające na sitach o oczkach mm: 31,5; 25,0; 20,0; 16,0; 12,8; 9,6; 8,0; 6,3; 4,0; 2,0	± 5,0
2.	Ziarna pozostające na sitach o oczkach mm: 0,85; 0,42; 0,30; 0,18; 0,15; 0,075	± 3,0
3.	Ziarna przechodzące przez sito o oczkach 0,075 mm	± 2,0
4.	Asfalt	± 0,5

5.8. Wykonanie warstwy z betonu asfaltowego

Mieszanka mineralno-asfaltowa powinna być wbudowywana układarką wyposażoną w układ z automatycznym sterowaniem grubości warstwy i utrzymywaniem niwelety, zgodnie z dokumentacją projektową.

Temperatura mieszanki wbudowywanej nie powinna być niższa od minimalnej temperatury mieszanki wyprodukowanej, podanej w punkcie 5.3.

Zagęszczenie mieszanki powinno odbywać się bezzwłocznie, zgodnie ze schematem przejść walca ustalonym z Inspektorem nadzoru.

Początkowa temperatura mieszanki w czasie zagęszczania powinna wynosić nie mniej niż:

- dla asfaltu D 50 130°C
- dla asfaltu D 70 125°C
- dla asfaltu D 100 120°C
- dla polimeroasfaltu wg wskazań producenta polimeroasfaltów.

Zagęszczenie należy rozpocząć od krawędzi nawierzchni ku osi. Wskaźnik zagęszczenia ułożonej warstwy powinien być zgodny z wymaganiami podanymi w tablicy 4.

Złącza w nawierzchni powinny być wykonane w linii prostej, równoległe lub prostopadłe do osi drogi.

Złącza powinny być całkowicie związane, a przylegające warstwy powinny być w jednakowym poziomie.

Złącze robocze powinno być równo obcięte i powierzchnia obciętej krawędzi powinna być posmarowana asfaltem. Sposób wykonywania złącz roboczych powinien być zaakceptowany przez Inspektora nadzoru.

6. KONTROLA JAKOŚCI ROBÓT

6.1. Ogólne zasady kontroli jakości robót

Ogólne zasady kontroli jakości robót podano w „Wymagania ogólne”.

6.2. Badania przed przystąpieniem do robót

Przed przystąpieniem do robót Wykonawca powinien wykonać badania asfaltu, wypełniacza oraz kruszyw przeznaczonych do produkcji mieszanki mineralno-asfaltowej i przedstawić wyniki tych badań Inspektorowi nadzoru do akceptacji.

6.3. Badania w czasie robót

6.3.1. Częstotliwość oraz zakres badań i pomiarów

Częstotliwość oraz zakres badań i pomiarów w czasie wytwarzania mieszanki mineralno-asfaltowej podano w tablicy 9.

6.3.2. Skład i uziarnienie mieszanki mineralno-asfaltowej

Badanie składu mieszanki mineralno-asfaltowej polega na wykonaniu ekstrakcji wg PN-S-04001:1967.

Wyniki powinny być zgodne z receptą laboratoryjną z tolerancją określona w tablicy 9. Dopuszcza się wykonanie badań innymi równoważnymi metodami.

6.3.3. Badanie właściwości asfaltu

Dla każdej cysterny należy określić penetrację i temperaturę mięknięcia asfaltu.

6.3.4. Badanie właściwości wypełniacza

Na każde 100 Mg zużytego wypełniacza należy określić uziarnienie i wilgotność wypełniacza.

Tablica 9. Częstotliwość oraz zakres badań i pomiarów podczas wytwarzania mieszanki mineralno-asfaltowej

Lp.	Wyszczególnienie badań	Częstotliwość badań. Minimalna liczba badań na dziennej działce roboczej
1.	Skład i uziarnienie mieszanki mineralno-asfaltowej pobranej w wytwórni	1 próbka przy produkcji do 500 Mg 2 próbki przy produkcji ponad 500 Mg
2.	Właściwości asfaltu	dla każdej dostawy (cysterny)
3.	Właściwości wypełniacza	1 na 100 Mg
4.	Właściwości kruszywa	przy każdej zmianie
5.	Temperatura składników mieszanki mineralno-asfaltowej	dozór ciągły
6.	Temperatura mieszanki mineralno-asfaltowej	każdy pojazd przy załadunku i w czasie wbudowywania
7.	Wygląd mieszanki mineralno-asfaltowej	j.w.
8.	Właściwości próbek mieszanki mineralno-asfaltowej pobranej w wytwórni	jeden raz dziennie
Lp, 1 i Lp,. 8 – nadania mogą być wykonywane zamiennie wg PN-S-96025:2000.		

6.3.5. Badanie właściwości kruszywa

Przy każdej zmianie kruszywa należy określić klasę i gatunek kruszywa.

6.3.6. Pomiar temperatury składników mieszanki mineralno-asfaltowej

Pomiar temperatury składników mieszanki mineralno-asfaltowej polega na odczytaniu temperatury na skali odpowiedniego termometru zamocowanego na otaczarce. Temperatura powinna być zgodna z wymaganiami podanymi w receptce laboratoryjnej.

6.3.7. Pomiar temperatury mieszanki mineralno-asfaltowej

Pomiar temperatury mieszanki mineralno-asfaltowej polega na kilkakrotnym zanurzeniu termometru w mieszance i odczytaniu temperatury.

Dokładność pomiaru $\pm 2^{\circ}\text{C}$. Temperatura powinna być zgodna z wymaganiami podanymi w ST.

6.3.8. Sprawdzenie wyglądu mieszanki mineralno-asfaltowej

Sprawdzenie wyglądu mieszanki mineralno-asfaltowej polega na ocenie wizualnej jej wyglądu, w czasie produkcji, załadunku, rozładunku i wbudowywania.

6.3.9. Właściwości mieszanki mineralno-asfaltowej

Właściwości mieszanki mineralno-asfaltowej należy określać na próbkach zagęszczonych metodą Marshalla.

Wyniki powinny być zgodne z receptą laboratoryjną.

6.4. Wymagania dotyczące cech geometrycznych i właściwości warstw nawierzchni z betonu asfaltowego

6.4.1. Częstotliwość oraz zakres badań i pomiarów

Częstotliwość oraz zakres pomiarów wykonanych warstw nawierzchni z betonu asfaltowego podaje tablica 10.

Tablica 10. Częstotliwość oraz zakres badań i pomiarów wykonanej warstwy z betonu asfaltowego

Lp.	Badana cecha	Minimalna częstotliwość badań i pomiarów
1.	Szerokość warstwy	2 razy na odcinku drogi o długości 1 km
2.	Równość podłużna warstwy	każdy pas ruchu planografem lub łata co 10 m
3.	Równość poprzeczna warstwy	nie rzadziej niż co 5 m
4.	Spadki poprzeczne warstwy	10 razy na odcinku drogi o długości 1 km
5.	Rzędne wysokościowe warstwy	pomiar rzędnych niwelacji podłużnej i poprzecznej oraz usytuowania osi według dokumentacji budowy
6.	Ukształtowanie osi w planie	
7.	Grubość warstwy	2 próbki z każdego pasa o powierzchni do 3000 m ²
8.	Złącza podłużne i poprzeczne	cała długość złącza
9.	Krawędź, obramowanie warstwy	cała długość
10.	Wygląd warstwy	ocena ciągła
11.	Zagęszczenie warstwy	2 próbki z każdego pasa o powierzchni do 3000 m ²
12.	Wolna przestrzeń w warstwie	j.w.

6.4.2. Szerokość warstwy

Szerokość warstwy z betonu asfaltowego powinna być zgodna z dokumentacją projektową.

6.4.3. Równość warstwy

Nierówności podłużne i poprzeczne warstw z betonu asfaltowego mierzone wg BN-68/8931-04, nie powinny być większe od podanych w tablicy 11.

Tablica 11. Dopuszczalne nierówności warstw asfaltowych, mm

Lp.	Drogi i place	Warstwa ścieralna	Warstwa wiążąca
1.	Drogi klasy L i D	6	9

6.4.4. Spadki poprzeczne warstwy

Spadki poprzeczne warstwy betonu asfaltowego na odcinkach prostych i n łukach powinny być zgodne z dokumentacją projektową, tj. od – 2,5% do 1,8%.

6.4.5. Rzędne wysokościowe

Rzędne wysokościowe warstwy powinny być zgodne z dokumentacją projektową, z tolerancją ± 1 cm.

6.4.6. Ukształtowanie osi w planie

Oś warstwy w planie powinna być usytuowana zgodnie z dokumentacją projektową, z tolerancją ± 5 cm.

6.4.7. Grubość warstwy

Grubość warstwy powinna być zgodna z grubością projektową, z tolerancją + 10%, - 5%.

6.4.8. Złącza podłużne i poprzeczne

Złącza w nawierzchni powinny być wykonane w linii prostej, równoległe lub prostopadle do osi. Złącza w konstrukcji wielowarstwowej powinny być przesunięte względem siebie o co najmniej 15 cm. Złącza powinny być całkowicie związane, a przylegające warstwy powinny być w jednym poziomie.

6.4.9. Krawędź, obramowanie warstwy

Warstwy bez oporników powinny być wyprofilowane a w miejscach gdzie zaszła konieczność obcięcia, pokryte asfaltem.

6.4.10. Wygląd zewnętrzny

Wygląd warstwy z betonu asfaltowego powinien mieć jednolitą teksturę, bez miejsc przeasfaltowanych, porowatych, łuszczących się i spękanych.

6.4.11. Zagęszczenie warstwy i wolna przestrzeń w warstwie

Zagęszczenie i wolna przestrzeń w warstwie, powinny być zgodne z wymaganiami ustalonymi w ST i recepcie laboratoryjnej.

7. OBMIAR ROBÓT

7.1. Ogólne zasady obmiaru Robót

Ogólne zasady obmiaru robót podano w „Wymagania ogólne”.

7.2. Jednostka obmiarowa

Wynagrodzenie ma charakter ryczałtowy.

8. ODBIÓR ROBOT

8.1. Ogólne zasady odbioru robót

Ogólne zasady odbioru robót podano w „Wymagania ogólne”.

Roboty uznaje się za wykonane zgodnie z dokumentacją projektową i wymaganiami Inspektora nadzoru, jeżeli wszystkie pomiary i badania z zachowaniem tolerancji wg pkt 6 dały wyniki pozytywne.

9. PODSTAWA PŁATNOŚCI

9.1. Ogólne ustalenia dotyczące podstawy płatności

Ogólne ustalenia dotyczące podstawy płatności podano w „Wymagania ogólne”.

- przeprowadzenie pomiarów i badań wymaganych w specyfikacji technicznej.

10. PRZEPISY ZWIĄZANE

10.1. Normy

1. PN-B-11111:1996 Kruszywa mineralne. Kruszywa naturalne do nawierzchni drogowych. Żwir i mieszanka.
2. PN-B-11112:1996 Kruszywa mineralne. Kruszywa łamane do nawierzchni drogowych.
3. PN-B-11113:1996 Kruszywa mineralne. Kruszywa naturalne do nawierzchni drogowych. Piasek.
4. PN-B-11115: 1198 Kruszywa mineralne. Kruszywa sztuczne z żużla stalowniczego do nawierzchni drogowych.
5. PN-C-04024:1991 Ropa naftowa i przetwory naftowe. Pakowanie, znakowanie i transport.
6. PN-C-96170:1965 Przetwory naftowe. Asfalty drogowe.
7. PN-C-96173:1974 Przetwory naftowe. Asfalty upłynnione AUN do nawierzchni drogowych.

8. PN-S-04001:1967 Drogi samochodowe. Metody badań mas mineralno-bitumicznych i nawierzchni bitumicznych.
9. PN-S-96504:1961 Drogi samochodowe. Wypełniacz kamienny do mas bitumicznych.
10. PN-S-96025:2000 Drogi samochodowe i lotniskowe. Nawierzchnie asfaltowe. Wymagania.
11. BN-68/8931/04 Drogi samochodowe. Pomiar równości nawierzchni i planografem i łątą.

10.2. Inne dokumenty

12. Katalog typowych konstrukcji nawierzchni podatnych i półsztywnych. IBDiM, Warszawa, 1997.
13. Tymczasowe wytyczne techniczne. Polimeroasfalty drogowe. TWT-PSD-97. Informacje, instrukcje – zeszyt 60, IBDiM, Warszawa, 1997.
14. Warunki techniczne. Drogowe kationowe emulsje asfaltowe Ema-99, Informacje, instrukcje – zeszyt 60, IBDiM, Warszawa 1999.
15. WT/MK-CZDP84. Wytyczne techniczne oceny jakości grysów i żwirów kruszonych z naturalnie rozdrobnionego surowca skalnego przeznaczonego do nawierzchni drogowych, CZDP, Warszawa, 1984.
16. Zasady projektowania betonu asfaltowego o zwiększonej odporności na odkształcenia stałe. Wytyczne oznaczenia odkształcenia i modułu sztywności mieszanek mineralno-bitumicznych metodą pelzania pod obciążeniem statycznym. Informacje, instrukcje – zeszyt 48, IBDiM, Warszawa 1995.
17. Rozporządzenie Ministra Transportu i Gospodarki Morskiej z dnia 2 marca 1999 r. w sprawie warunków technicznych jakim powinny odpowiadać drogi publiczne i ich usytuowanie (Dz.U. Nr 43 z 1999 r., poz. 430).

INFORMACJA AKTUALIZACYJNA O ASFALTACH WPROWADZONYCH NORMĄ PE-EN 12591:2002 (U)

Niniejsza aktualizacja została wprowadzona do stosowania przez Generalną Dyрекcję Dróg Krajowych i Autostrad, pismem nr GDDKiA-BRI 3/211/3/03 z dnia 2003-09-22.

1. Podstawa zmian

W 2002 r. decyzja Prezesa Polskiego Komitetu Normalizacyjnego, została przyjęta, metodą notyfikacji (bez tłumaczenia), do stosowania w Polsce norma PE-EN 12591:2002 (U), określająca metody badań i wymagania wobec asfaltów drogowych.

Norma ta klasyfikuje asfalty w innym podziale rodzajowym niż dotychczasowa norma PN-C-96170:1965.

Asfalty, zgodnie z PE-EN 12591:2002 (U) są dostępne w Polsce od początku 2003 r. Norma PE-EN 12591:2002 (U), nie unieważnia dotychczas stosowanej normy PN-C-96170:1965. Z chwilą przywołania w dokumentach kontraktowych normy PN-C-96170:1995 ma ona zastosowanie, pod warunkiem pozyskania asfaltu produkowanego wg PN-C-96170:1965.

2. Zmiany aktualizacyjne

Niniejsza informacja dotyczy stosowania asfaltów wg PN-EN 12591:2002 (U) w OST, wydanych przez GDDP w 2001 r., uwzględniających założenia „Katalogu typowych konstrukcji nawierzchni podatnych i półsztywnych” (KTKNPP), GDDP – IBDiM, Warszawa, 1997:

1. D-04.07.01 Podbudowa z betonu asfaltowego
2. D-05.03.05 Nawierzchnia z betonu asfaltowego
3. D-05.03.07 Nawierzchnia z betonu lanego
4. D-05.03.12 Nawierzchnia z asfaltu twardolanego
5. D-05.03.13 Nawierzchnia z mieszanki mastyksowo-grysowej (SMA)
6. D-05.03.22 Nawierzchnia z asfaltu piaskowego.

Niniejsza informacja dotyczy również innych OST, uwzględniających roboty z wykorzystaniem lepiszcza asfaltowego.

ZAŁĄCZNIKI FORMALNE