

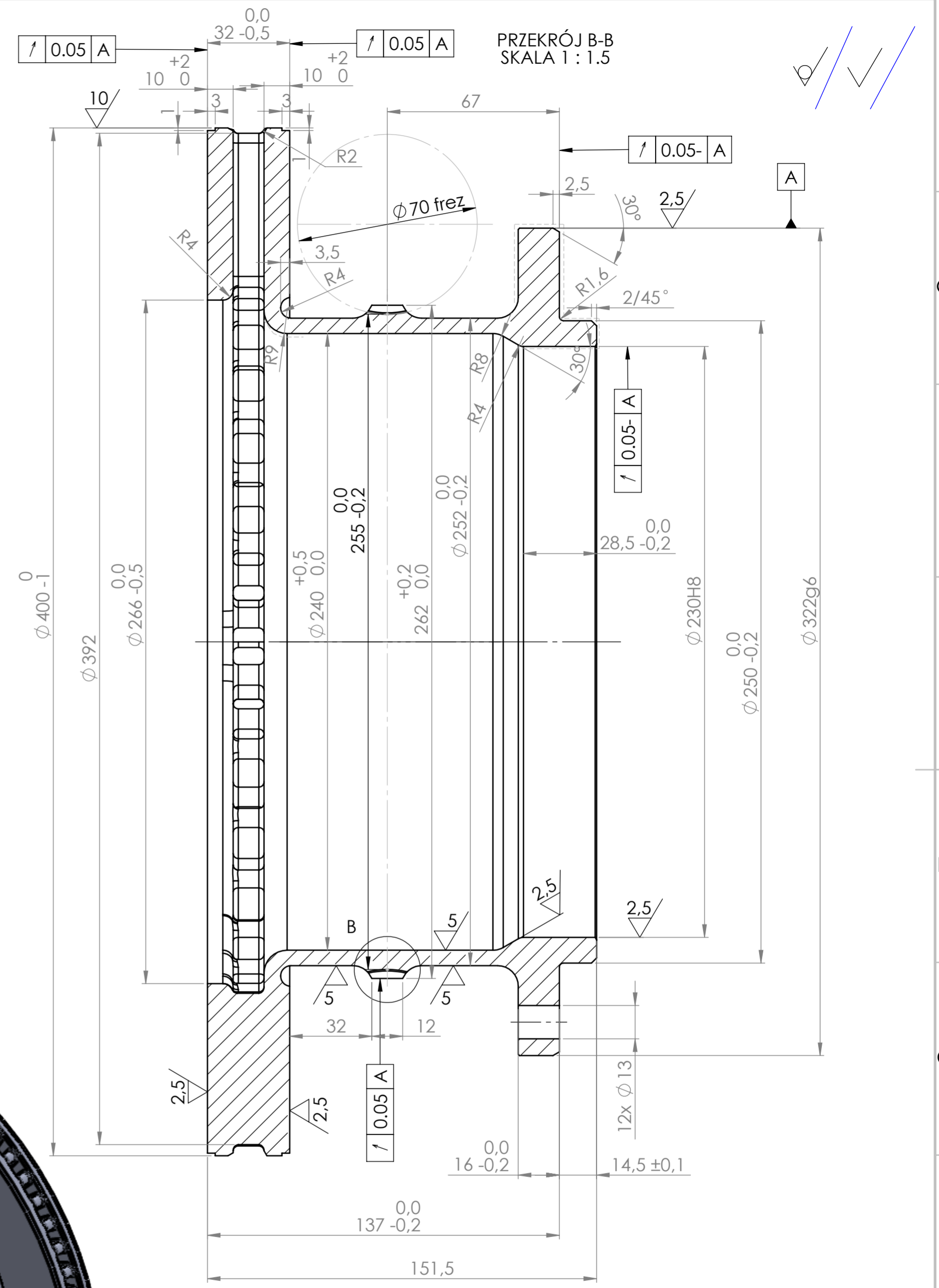

cechować :  
producent,  
materiał,  
m-c , rok produkcji

- pochylenia odlewnicze 3°
- niewymiarowane promienie R4
- chronić przed farbą

**Parametry zębaki:**  
 - liczba zębów z=104  
 - moduł m=2,5  
 - średnica głowy zęba da=265  
 - średnica podziałowa d=260  
 - średnica stopy df=255  
 klasa przekładni 8

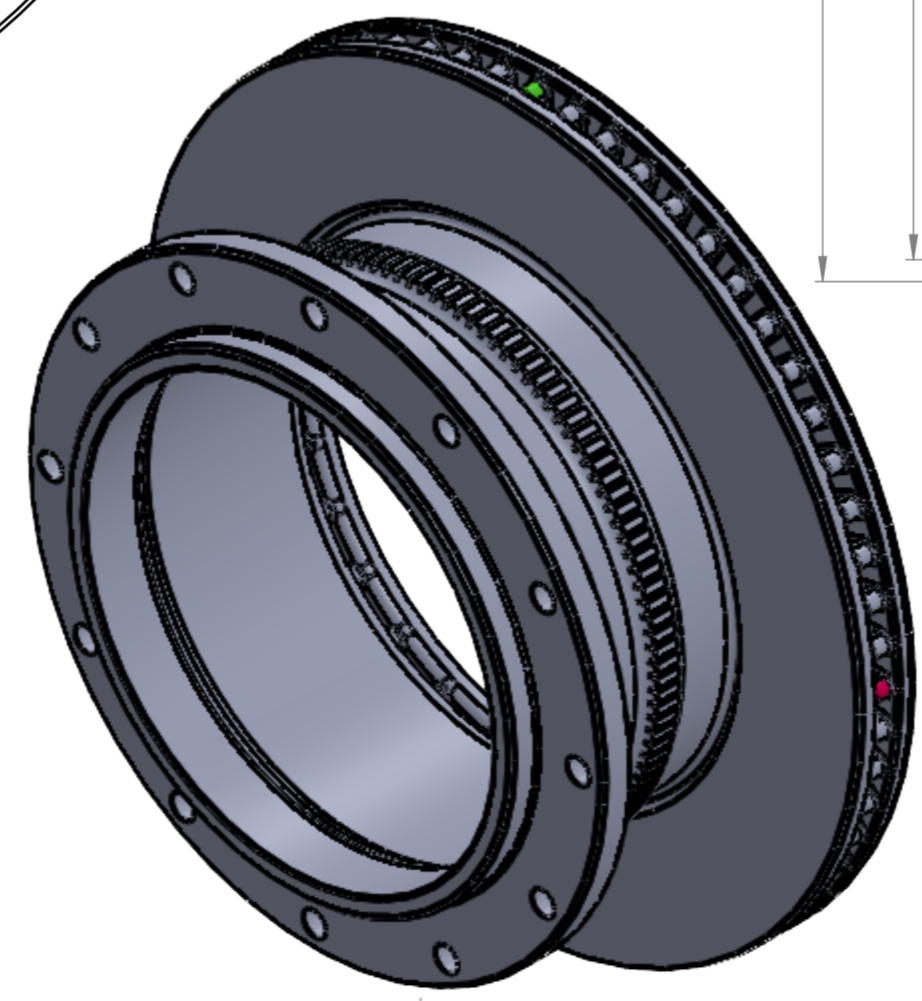
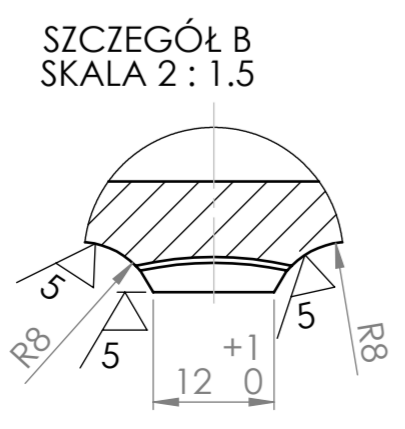

Ostre krawędzie stepić

Projektował	Data	Nazwisko i imię	Podpis	Materiał	 <b>MPK-Lódź</b>
Kreślił	2.02.2024	Kaczmarek Piotr		<b>EN-GJL 250</b>	
Sprawdził	2.02.2024	Kaczmarek Piotr			
Zatwierdził		Grzelakowski Krzysztof			
Skala	Format	Nazwa części		Nr rysunku	
A2	A2	<b>Tarcza hamulcowa wózka tocznego wagonu NF6D</b>		<b>NF6D_080818-00</b>	
Ilość sztuk	Waga	015-5002-0038-0		Zastępuje rys. nr	