

PREZYDENT MIASTA ZIELONA GÓRA

Miejski Konserwator Zabytków

ul. Aleja Niepodległości 10
65- 048 Zielona Góra
tel. (+48) 68 419 89 11

DI-KZ.4125.291.1.2024.AD
KW.23212.2024

Zielona Góra, dn. 27 maja 2024 r.



Miasto Zielona Góra

ul. Podgórna 22, 65-001 Zielona Góra 2024 -06- 0 5

reprezentowane przez:

Zakład Gospodarki Mieszkaniowej

ul. Zjednoczenia 110, 65-120 Zielona Góra

D E C Y Z J A

Na podstawie art. 96 ust. 2, art. 6 ust. 1 p. 1 lit. c, art. 7 p. 1, art. 36 ust. 1 p. 1 ustawy z dnia 23 lipca 2003 roku o ochronie zabytków i opiece nad zabytkami (t.j. Dz.U. z 2022 r., poz. 840) oraz § 1 ust. 1 p. 1 lit. e, § 13 rozporządzenia Ministra Kultury i Dziedzictwa Narodowego z dnia 2 sierpnia 2018 r. w sprawie prowadzenia prac konserwatorskich, prac restauratorskich i badań konserwatorskich przy zabytku wpisanym do rejestru zabytków albo na Listę Skarbów Dziedzictwa oraz robót budowlanych, badań architektonicznych i innych działań przy zabytku wpisanym do rejestru zabytków, a także badań archeologicznych i poszukiwań zabytków (t.j. Dz.U. z 2021 r. poz. 81) oraz na podstawie art. 104 ustawy z dnia 14 czerwca 1960 r. Kodeks Postępowania Administracyjnego (t.j. Dz.U. z 2024 r. poz. 572), na podstawie Porozumienia z dnia 15 listopada 2007 roku w sprawie powierzenia Miastu Zielona Góra niektórych kompetencji z zakresu właściwości Wojewody Lubuskiego, realizowanych przez Lubuskiego Wojewódzkiego Konserwatora Zabytków (Dz.U.W.L. Nr 131 poz. 1815 z 30 listopada 2007 r., ze zm. Dz.U.W.L. z 28 kwietnia 2023 r. poz. 1183) po rozpatrzeniu wniosku z dn. 11.04.2024 r. (data wpływu: 15.04.2024 r.; uzupełnienie wniosku: 16.04.2024 r., 17.05.2024 r., 22.05.2024 r., 24.05.2024 r.) złożonego przez Miasto Zielona Góra reprezentowane przez ZGM w Zielonej Górze

Miejski Konserwator Zabytków

udziela pozwolenia

na prowadzenie robót budowlanych przy zabytku wpisanym do rejestru, jakim jest budynek przy **ul. Kazimierza Lisowskiego 1-3 w Zielonej Górze (nr rejestru zabytków L-553/A, d. 138)**. Prace polegać będą na wymianie w komunalnych lokalach użytkowych wtórnej stolarki okiennej w ilości 44 szt. (19 szt. w elewacji frontowej - wschodniej, 23 szt. w elewacji tylnej – zachodniej, 1 szt. elewacja szczytowa północna, 1 szt. elewacja szczytowa południowa) wraz z parapetami wewnętrznymi. Lokalizacja stolarki zgodnie z załącznikiem.

Nowa stolarka zostanie wykonana na wzór współcześnie wymienionej stolarki wykonanej na wzór okien historycznych: pod względem materiału (drewno pomalowane w kolorze białym), wymiarów, podziałów, formy otwierania oraz detalu snycerskiego na listwach przyrównanych i profilowanego śłemia.

Realizacja prac zgodnie z załączonym projektem nowej stolarki.

Termin ważności pozwolenia: 31 grudnia 2030 r.

Uwaga! stolarka różni się wymiarami w zależności od położenia. Zakaz montażu nawiewników.

Warunkiem ważności pozwolenia jest spełnienie obowiązków polegających na:

⇒ kierowaniu robotami budowlanymi albo wykonywaniu nadzoru inwestorskiego przez osoby spełniające wymagania, o których mowa w art. 37c ustawy z dnia 23 lipca 2003 roku o ochronie zabytków i opiece nad zabytkami (§ 13 ust. 1 pkt. 3 ww. *Rozporządzenia MKiDN*);

- ⇒ przekazaniu Miejskiemu Konserwatorowi Zabytków w Zielonej Górze informacji o osobie do kierowania robotami budowlanymi albo wykonującej nadzór inwestorskiego nie później niż w terminie 14 dni przed dniem rozpoczęcia robót budowlanych, a w toku robót budowlanych na 14 dni przed dokonaniem zmiany tej osoby: imienia, nazwiska i jej adresu, dokumentów potwierdzających spełnianie przez tę osobę wymagań, o których mowa w art. 37c ustawy o ochronie zabytków i opiece nad zabytkami, oświadczenia tej osoby o przyjęciu przez tę osobę obowiązku kierowania robotami budowlanymi albo wykonywania nadzoru inwestorskiego (§ 13 ust. 1 pkt. 4 ww. *Rozporządzenia MKiDN*);
- ⇒ **przedłożeniu do akceptacji Miejskiemu Konserwatorowi Zabytków w Zielonej Górze przed montażem** (§ 13 ust. 2 pkt. 5 ww. *Rozporządzenia MKiDN*);
 - **nowych listew przymykowych (na skrzydło dolne i górne),**
 - **fragmentu profilowanego ślimienia;**
- ⇒ zawiadomieniu przez inwestora miejskiego konserwatora zabytków o terminie rozpoczęcia i zakończenia wskazanych w pozwoleniu prac oraz do niezwłocznego zawiadomienia o wszelkich zagrożeniach lub nowych okolicznościach ujawnionych w trakcie prowadzenia wskazanych w pozwoleniu prac (§ 13 ust. 2 pkt. 1 i 3 ww. *Rozporządzenia MKiDN*);
- ⇒ dokonaniu odbioru końcowego wykonanych prac z udziałem miejskiego konserwatora zabytków (§ 13 ust. 2 pkt. 4 ww. *Rozporządzenia MKiDN*);

Uzasadnienie

Wniosek dotyczy budynku objętego ochroną prawną na podstawie wpisu do rejestru zabytków pod nr rejestru zabytków L-553/A (d. 138) decyzją wojewódzkiego konserwatora zabytków z dn. 17.04.1959 r. Według art. 36 ust. 1 p. 1 ustawy o ochronie zabytków i opiece nad zabytkami „*Pozwolenia wojewódzkiego konserwatora zabytków wymaga prowadzenie prac konserwatorskich, restauratorskich lub robót budowlanych przy zabytku wpisanym do rejestru (...)*”. Zgodnie z zawartym w dn. 15.11.2007 r. porozumieniem w sprawie powierzenia Miastu Zielona Góra niektórych kompetencji z zakresu właściwości Wojewody Lubuskiego, realizowanych przez Lubuskiego Wojewódzkiego Konserwatora Zabytków, Miejski Konserwator Zabytków w Zielonej Górze przejął prowadzenie spraw dotyczących ochrony zabytków położonych w granicach administracyjnych Miasta Zielona Góra Zabytków (Dz.U.W.L. Nr 131 poz. 1815 z 30 listopada 2007 r., ze zm. Dz.U.W.L. z 28 kwietnia 2023 r. poz. 1183).

Wniosek do Biura Miejskiego Konserwatora Zabytków w Zielonej Górze złożył w dniu 15.04.2024 r. właściciel lokali komunalnych o przeznaczeniu użytkowym - Miasto Zielona Góra, reprezentowane przez Zakład Gospodarki Mieszkaniowej w Zielonej Górze. Do wniosku dołączono program robót budowlanych, kopię księgi wieczystej. Po wcześniejszym pisemnym zawiadomieniu z dn. 21.05.2024 r. przeprowadzono oględziny nieruchomości, spisano protokół i wykonano dokumentację zdjęciową. Wniosek uzupełniono w dn. 17.05.2024 r. o dowód wniesienia należnej opłaty skarbowej za wydanie pozwolenia, w dn. 22.05.2024 r. o rysunki projektowe nowej stolarki, w dn. 24.05.2024 r. o lokalizację okien do wymiany.

Po analizie akt sprawy należy stwierdzić, że brak przeciwwskazań konserwatorskich w przedmiotowej sprawie. Na podstawie art. 96 ust. 2, art. 6 ust. 1 p.1 lit. c, art. 7 p.1, art. 36 ust. 1 p. 1 ustawy z dnia 23.07.2003 roku o ochronie zabytków i opiece nad zabytkami orzeczono jak w sentencji.

Ponadto informuje się, że:

- Miejski Konserwator Zabytków może wznowić postępowanie w sprawie wydanego pozwolenia a następnie zmienić je lub cofnąć, w drodze decyzji, jeżeli w trakcie wykonywania badań, prac, robót lub innych działań określonych w pozwoleniu wystąpiły nowe fakty i okoliczności, mogące doprowadzić do uszkodzenia lub zniszczenia zabytku (art. 47 ust. 1 ustawy o ochronie zabytków i opiece nad zabytkami);
- **uzyskanie pozwolenia Miejskiego Konserwatora Zabytków na podjęcie robót budowlanych przy zabytku wpisanym do rejestru zabytków nie zwalnia z obowiązku uzyskania pozwolenia**

na budowę albo zgłoszenia, w przypadkach określonych przepisami Prawa budowlanego (art. 36 ust. 8 ww. ustawy o ochronie zabytków i opiece nad zabytkami);

Pouczenie

1. Od niniejszej decyzji służy stronom odwołanie do Ministra Kultury i Dziedzictwa Narodowego w Warszawie za pośrednictwem tutejszego organu w terminie 14 dni od dnia jej doręczenia.
2. Zgodnie z art. 127a i art. 130 § 4 k.p.a. w trakcie biegu terminu do wniesienia odwołania strona może zrzec się prawa do wniesienia odwołania wobec organu administracji publicznej, który wydał decyzję. Decyzja staje się ostateczna i prawomocna z dniem doręczenia organowi administracji publicznej oświadczenia o zrzeczeniu się prawa do wniesienia odwołania przez ostatnią ze stron postępowania. Decyzja podlega wykonaniu przed upływem terminu do wniesienia odwołania, jeżeli jest zgodna z żądaniem wszystkich stron lub jeżeli wszystkie strony zrzekły się prawa do wniesienia odwołania.
3. Zgodnie z art. 107d ustawy z dn. 23 lipca 2003 roku o ochronie zabytków i opiece nad zabytkami: kto bez pozwolenia albo niezgodnie z zakresem lub warunkami określonymi w pozwoleniu podejmuje działania o których mowa w art. 36 ust. 1 pkt 1-5, podlega karze pieniężnej w wysokości od 500 do 500 000 zł.

Oplata skarbową w wysokości 87,00 zł
wniesiona w dniu 15 V 2024
nr pokwitowania.....
nr rach. bank. 83 1020 5402 0000 0002 0248 5258
Anna Dziemińska p. spec.
(imię, nazwisko, stanowisko służbowe pracownika)

z up. PREZYDENTA MIASTA

Izabela Ciesielska
Miejski Konserwator Zabytków

Otrzymują:

1. Adresat wraz z 1 kompletem rysunków projektowych nowej stolarki (opieczętowanych i oznaczonych znakiem sprawy);

Do wiadomości:

1. Wojewódzki Urząd Ochrony Zabytków, ul. Kopernika 1, 65-063 Zielona Góra.



ZAŁĄCZNIK DO SPRAWY
znak DI - KZ. 4125.281.1.2024. AD
z dnia 27 V 2024

URZĄD MIASTA ZIELONA GÓRA
Departament Inwestycji Miejskich
Biuro Miejskiego Konserwatora Zabytków
ul. Aleja Niepodległości 10
65-048 Zielona Góra

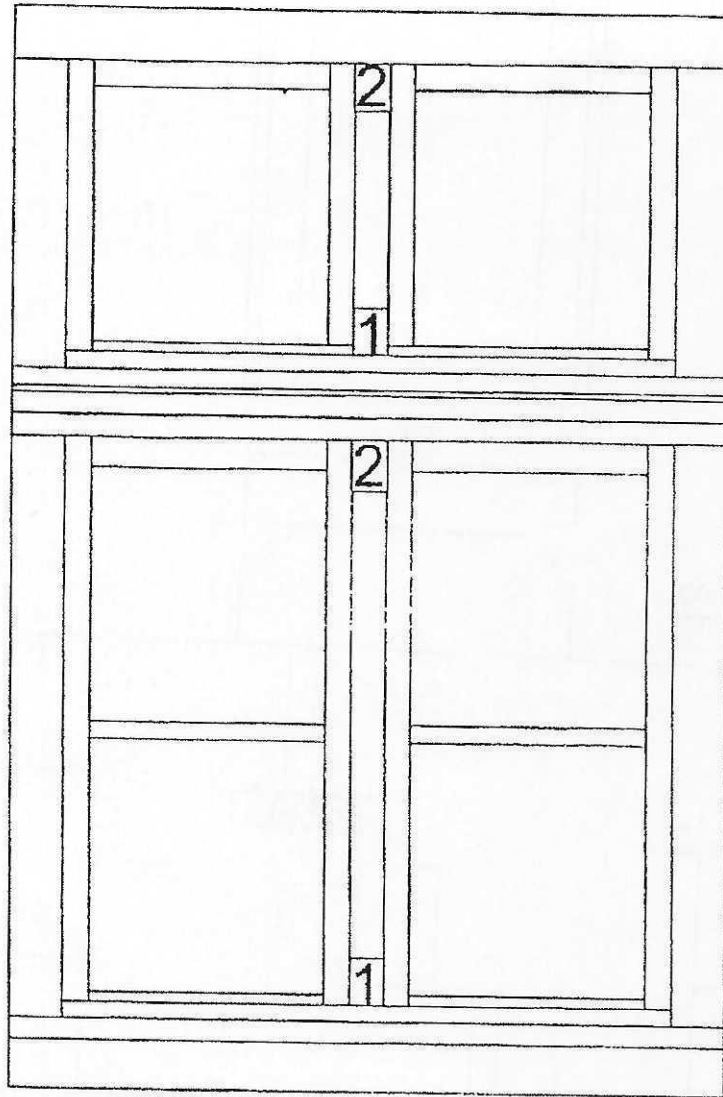

- 1- stopka dolna listwy przymykowej
- 2 - głowica listwy przymykowej

URZĄD MIASTA ZIELONA GÓRA
Departament Inwestycji Miejskich
Biuro Miejskiego Konserwatora Zabytków
ul. Aleja Niepodległości 10
65-048 Zielona Góra

Rysunek ogólny okna drewnianego

ul. Lisowskiego 1-3
Zielona Góra

Skala 1:2

Inspektor Nadzoru Inwestorskiego
Izabela Cześnowicz
mgr inż. Izabela Cześnowicz
nr upr. LBS/0051/OWOK/11

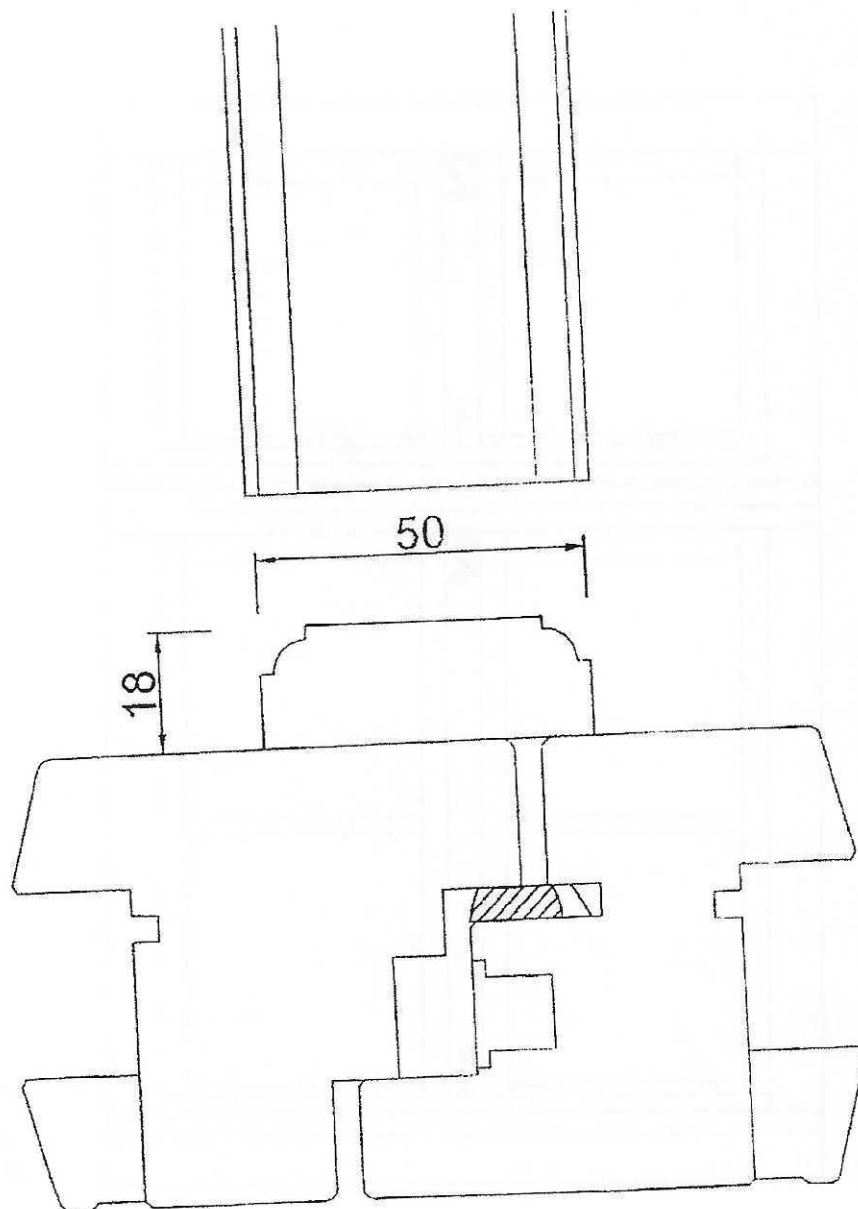

URZĄD MIASTA ZIELONA GÓRA
Departament Inwestycji Miejskich
Biuro Miejskiego Konserwatora Zabytków
ul. Aleja Niepodległości 10
65-048 Zielona Góra

Inspektor Nadzoru Inwestorskiego
Isabella
mgr inż. Izabela Czesnowicz
nr upr. LBS/0051/OWOK/11

Słupek ruchomy z listwą
przymykową

ul. Lisowskiego 1-3
Zielona Góra

Skala 1:2

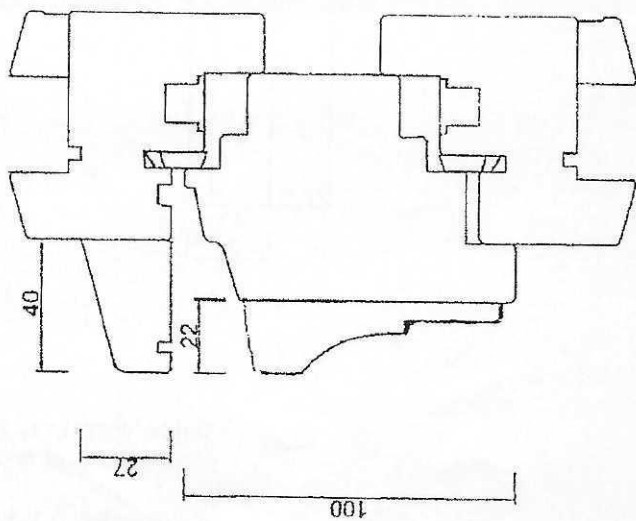
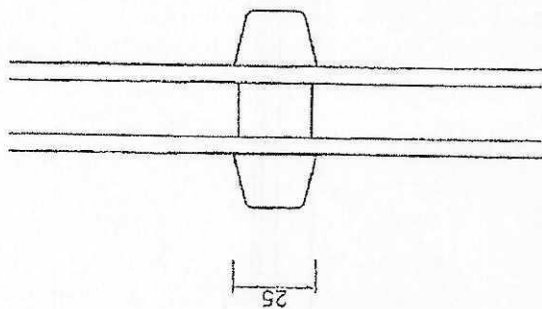

Przekrój śłemia wraz z listwą
Przekrój szprusu wiedeńskiego

ul. Lisowskiego 1-3
Zielona Góra

Skala 1:2

Inspektor Nadzoru Inwestorskiego
mgr inż. Izabela Czarniuticz
nr upr. LBS/005/10WOK/11

URZĄD MIASTA ZIELONA GÓRA
Departament Inwestycji Miejskich
Biuro Miejskiego Konserwatora Zabytków
ul. Aleja Niepodległości 10
65-048 Zielona Góra

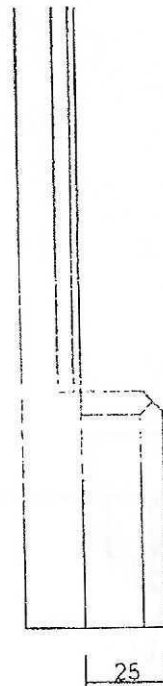
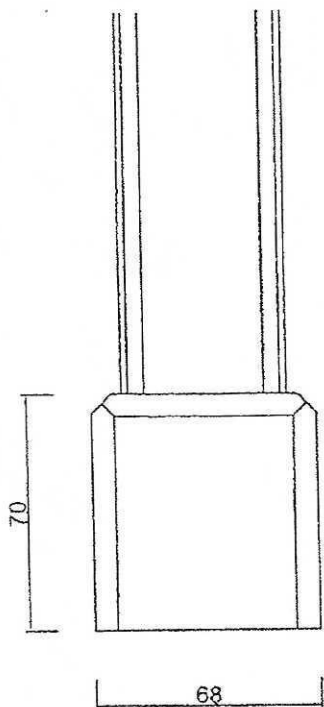
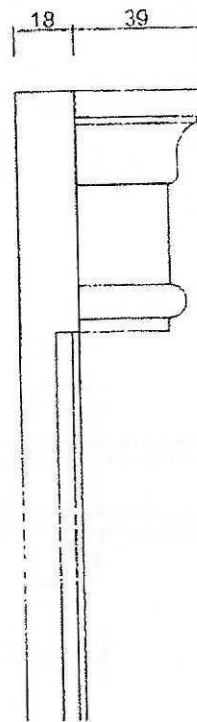
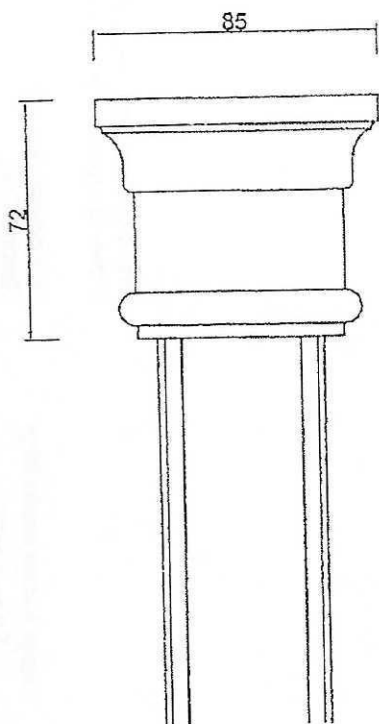

URZĄD MIASTA ZIELONA GÓRA
 Departament Inwestycji Miejskich
 Biuro Miejskiego Konserwatora Zabytków
 ul. Aleja Niepodległości 10
 65-048 Zielona Góra

Inspektor Nadzoru Inwestorskiego
W. S.
 mgr inż. Izabela Czesnowicz
 nr upr. LBS/0051/OWOK/11

Stopka dolna wraz z listwą
 przymykową i głowicą górną

ul. Lisowskiego 1-3
 Zielona Góra

Skala 1:2