

Sygnatura sprawy: 70/ZP/22

SPECYFIKACJA WARUNKÓW ZAMÓWIENIA



ZAMAWIAJĄCY:

Akademia Marynarki Wojennej
im. Bohaterów Westerplatte
ul. inż. Śmidowicza 69
81-127 GDYNIA
www.amw.gdynia.pl



ZAPRASZA DO ZŁOŻENIA OFERTY W POSTĘPOWANIU

Dostawa szaf metalowych na odzież (WP2-40)

TRYB UDZIELENIA ZAMÓWIENIA: tryb podstawowy bez negocjacji

Podstawa prawna: Ustawa z dnia 11.09.2019 r. - Prawo zamówień publicznych
(Dz. U. z 2021 r. poz. 1129 z późn. zm.)

ZATWIERDZAM

Rektor-Komendant
konradmirał prof. dr hab. Tomasz SZUBRYCHT

dnia 2022 r.

Opracowała: Sekcja Zamówień Publicznych

ROZDZIAŁ 1 Nazwa oraz adres Zamawiającego, numer telefonu, adres poczty elektronicznej oraz strony internetowej prowadzonego postępowania

Nazwa: Akademia Marynarki Wojennej im. Bohaterów Westerplatte
Adres: **ul. inż. Śmidowicza 69**
81 – 127 GDYNIA
Numer telefonu: **261262537**
Godziny urzędowania: **od godz. 7.30 do godz. 15.30**
NIP: **586-010-46-93**
REGON: **190064136**
Adres poczty elektronicznej: przetargi@amw.gdynia.pl
Adres strony internetowej: www.amw.gdynia.pl
Adres strony internetowej prowadzonego postępowania: platforma zakupowa
<https://platformazakupowa.pl/>

Wykonawca zamierzający wziąć udział w postępowaniu o udzielenie zamówienia publicznego, zobowiązany jest posiadać konto na platformie zakupowej.

Zarejestrowanie i utrzymanie konta na platformie zakupowej oraz korzystanie z platformy jest bezpłatne.

ROZDZIAŁ 2 Adres strony internetowej, na której udostępniane będą zmiany i wyjaśnienia treści SWZ oraz inne dokumenty zamówienia bezpośrednio związane z postępowaniem o udzielenie zamówienia

platforma zakupowa
<https://platformazakupowa.pl/>

ROZDZIAŁ 3 Tryb udzielenia zamówienia

Postępowanie o udzielenie zamówienia prowadzone jest w **trybie podstawowym** na podstawie art. 275 pkt 1 ustawy z dnia 11 września 2019 r. - Prawo zamówień publicznych oraz zgodnie z wymogami określonymi w niniejszej Specyfikacji Warunków Zamówienia, zwanej dalej „SWZ”.

ROZDZIAŁ 4 Informacja, czy Zamawiający przewiduje wybór najkorzystniejszej oferty z możliwością prowadzenia negocjacji

Zamawiający **nie przewiduje negocjacji.**

ROZDZIAŁ 5 Opis przedmiotu zamówienia

1. Wspólny Słownik Zamówień (CPV):
39141300-5 Szafa metalowa
2. Przedmiotem zamówienia jest:
Dostawa szaf metalowych na odzież (WP2-40). Opis przedmiotu zamówienia w załączniku nr 2 do SWZ.
3. **Zamawiający informuje, że podstawą do wstępu cudzoziemców na teren Akademii przed przystąpieniem do realizacji umowy jest otrzymanie pozwolenia jednorazowego na wjazd w wyniku uzyskania pozytywnej opinii Dyrektora B II Służby Kontrwywiadu Wojskowego (wymóg uzyskania pozytywnej opinii SKW zgodnie z zasadami wynikającymi z Decyzji nr 107/MON Ministra Obrony Narodowej z dnia 18.08.2021 r. w sprawie organizowania współpracy międzynarodowej w resorcie obrony narodowej zmienionej Decyzją Nr 61/MON Ministra Obrony Narodowej z dnia 6 maja 2022 r.)**
Zamawiający zastrzega, że procedura wyrażenia zgody na realizację umowy przez pracowników nie posiadających obywatelstwa polskiego może potrwać do około 20 dni, a negatywna opinia Dyrektora B II SKW może skutkować nie wpuszczeniem obcokrajowców na teren Uczelni. Ponadto Dyrektor B II SKW może w każdej chwili zwrócić się do realizującego

z wnioskiem o niezwłoczne podjęcie czynności zmierzających do usunięcia wskazanych cudzoziemców z obszaru chronionego obiektu wojskowego.

Z powyższego Wykonawcy nie przysługują żadne roszczenia związane ze zmianą terminu wykonania przedmiotu zamówienia.

ROZDZIAŁ 6 Termin wykonania zamówienia

Termin realizacji zamówienia: **45 dni liczonych od dnia podpisania umowy.**

ROZDZIAŁ 7 Projektowane postanowienia umowy w sprawie zamówienia publicznego, które zostaną wprowadzone do treści tej umowy

1. Zamawiający wymaga, aby wybrany Wykonawca zawarł z nim umowę na warunkach określonych w projekcie umowy stanowiącym **załącznik nr 3** do SWZ.
2. Zamawiający zastrzega sobie, iż ostateczna treść umowy w stosunku do projektu umowy może ulec zmianie, jednakże wyłącznie w przypadku, gdy zmiana ta nie jest istotna w rozumieniu art. 454 ustawy Prawo Zamówień Publicznych i w zakresie przewidzianym w treści projektu umowy, zgodnie z art. 455 ust. 1 ustawy Prawo Zamówień Publicznych.
3. Zamawiający, zgodnie z art. 455 ust. 1 ustawy Prawo Zamówień Publicznych, przewiduje możliwość dokonania zmian postanowień zawartej umowy w sprawie zamówienia publicznego, w sposób i na warunkach określonych w projekcie umowy.
4. Strony przewidują możliwość opcji w **projekcie umowy (załącznik nr 3 § 1)**.

ROZDZIAŁ 8 Informacja o środkach komunikacji elektronicznej, przy użyciu których Zamawiający będzie komunikował się z Wykonawcami, oraz informacje o wymaganiach technicznych i organizacyjnych sporządzania, wysyłania i odbierania korespondencji elektronicznej

1. Postępowanie prowadzone jest w języku polskim w formie elektronicznej za pośrednictwem platformy zakupowej (dalej jako „Platforma”) pod adresem:

<https://platformazakupowa.pl/>
2. W celu skrócenia czasu udzielenia odpowiedzi na pytania preferuje się, aby komunikacja między Zamawiającym a Wykonawcami, w tym wszelkie oświadczenia, wnioski, zawiadomienia oraz informacje, przekazywane były w formie elektronicznej za pośrednictwem platformazakupowa.pl i formularza „Wyślij wiadomość do Zamawiającego”.
Za datę przekazania (wpływu) oświadczeń, wniosków, zawiadomień oraz informacji przyjmuje się datę ich przesłania za pośrednictwem platformazakupowa.pl poprzez kliknięcie przycisku „Wyślij wiadomość do Zamawiającego”, po których pojawi się komunikat, że wiadomość została wysłana do Zamawiającego.
3. Zamawiający będzie przekazywał wykonawcom informacje w formie elektronicznej za pośrednictwem platformazakupowa.pl. Informacje dotyczące odpowiedzi na pytania, zmiany specyfikacji, zmiany terminu składania i otwarcia ofert Zamawiający będzie zamieszczał na platformie w sekcji „Komunikaty”. Korespondencja, której zgodnie z obowiązującymi przepisami adresatem jest konkretny Wykonawca, będzie przekazywana w formie elektronicznej za pośrednictwem platformazakupowa.pl do konkretnego Wykonawcy.
4. Wykonawca jako podmiot profesjonalny ma obowiązek sprawdzania komunikatów i wiadomości bezpośrednio na platformazakupowa.pl przesłanych przez Zamawiającego, gdyż system powiadomień może ulec awarii lub powiadomienie może trafić do folderu SPAM.
5. Zamawiający, zgodnie z art. 67 ustawy Prawo Zamówień Publicznych, określa wymagania techniczne i organizacyjne sporządzania, wysyłania i odbierania korespondencji elektronicznej, tj.:
 - a) stały dostęp do sieci Internet o gwarantowanej przepustowości nie mniejszej niż 512 kb/s,
 - b) komputer klasy PC lub MAC o następującej konfiguracji: pamięć RAM min. 2 GB, procesor Intel Pentium IV 2 GHz lub nowszy, jeden z systemów operacyjnych - MS Windows wersja 7, Mac Os x 10.4, Linux, lub ich nowsze wersje,
 - c) zainstalowana dowolna przeglądarka internetowa, w przypadku Internet Explorer minimalnie wersja 10.0,
 - d) włączona obsługa JavaScript,
 - e) zainstalowany program Adobe Acrobat Reader lub inny obsługujący format plików .pdf,

- f) Platformazakupowa.pl działa według standardu przyjętego w komunikacji sieciowej - kodowanie UTF8,
 - g) Oznaczenie czasu odbioru danych przez platformę zakupową stanowi datę oraz dokładny czas (hh:mm:ss) generowany wg. czasu lokalnego serwera synchronizowanego z zegarem Głównego Urzędu Miar.
6. Wykonawca, przystępując do niniejszego postępowania o udzielenie zamówienia publicznego:
- a) akceptuje warunki korzystania z platformazakupowa.pl określone w Regulaminie zamieszczonym na stronie internetowej [pod linkiem](#) w zakładce „Regulamin” oraz uznaje go za wiążący,
 - b) zapoznał i stosuje się do Instrukcji składania ofert/wniosek dostępnej [pod linkiem](#).
7. **Zamawiający nie ponosi odpowiedzialności za złożenie oferty w sposób niezgodny z Instrukcją korzystania z platformazakupowa.pl**, w szczególności za sytuację, gdy Zamawiający zapozna się z treścią oferty przed upływem terminu otwarcia ofert (np. złożenie oferty w zakładce „Wyślij wiadomość do Zamawiającego”).
- Taka oferta zostanie uznana przez Zamawiającego za ofertę handlową i nie będzie brana pod uwagę w przedmiotowym postępowaniu ponieważ nie został spełniony obowiązek określony w art. 221 Ustawy Prawo Zamówień Publicznych.
8. Zamawiający informuje, że instrukcje korzystania z platformazakupowa.pl dotyczące w szczególności logowania, składania wniosków o wyjaśnienie treści SWZ, składania ofert oraz innych czynności podejmowanych w niniejszym postępowaniu przy użyciu platformazakupowa.pl znajdują się w zakładce „Instrukcje dla Wykonawców” na stronie internetowej pod adresem: <https://platformazakupowa.pl/strona/45-instrukcje>
9. Zamawiający nie przewiduje sposobu komunikowania się z Wykonawcami w inny sposób niż przy użyciu środków komunikacji elektronicznej, wskazanych w SWZ.

ROZDZIAŁ 9

Informacja o sposobie komunikowania się Zamawiającego z Wykonawcami w inny sposób niż przy użyciu środków komunikacji elektronicznej w przypadku zaistnienia jednej z sytuacji określonych w art. 65 ust. 1, art. 66 i art. 69

Nie dotyczy.

ROZDZIAŁ 10 Wskazanie osób uprawnionych do komunikowania się z Wykonawcami

Sekcja Zamówień Publicznych

Anna PARASIŃSKA, Beata ŁASZCZEWSKA-ADAMCZAK, Rafał FUDALA.

ROZDZIAŁ 11 Termin związania ofertą

1. Wykonawca jest związany złożoną ofertą od dnia upływu terminu składania ofert do dnia **27.11.2022 r.**
2. W przypadku gdy wybór najkorzystniejszej oferty nie nastąpi przed upływem terminu związania ofertą określonego w SWZ, Zamawiający przed upływem terminu związania ofertą zwraca się jednokrotnie do Wykonawców o wyrażenie zgody na przedłużenie tego terminu o wskazywany przez niego okres, nie dłuższy niż 30 dni.
3. Przedłużenie terminu związania ofertą, o którym mowa w ust. 2, wymaga złożenia przez Wykonawcę pisemnego oświadczenia o wyrażeniu zgody na przedłużenie terminu związania ofertą.

ROZDZIAŁ 12 Opis sposobu przygotowania oferty

1. Oferta, wniosek oraz przedmiotowe środki dowodowe (jeżeli były wymagane) składane elektronicznie muszą zostać podpisane elektronicznym kwalifikowanym podpisem lub podpisem zaufanym lub podpisem osobistym. W procesie składania oferty, wniosku w tym przedmiotowych środków dowodowych na platformie, kwalifikowany podpis elektroniczny Wykonawca może złożyć

- bezpośrednio na dokumencie, który następnie przesyła do systemu¹ przez platformazakupowa.pl oraz dodatkowo dla całego pakietu dokumentów w kroku 2 **Formularza składania oferty lub wniosku** (po kliknięciu w przycisk **Przejdź do podsumowania**).
2. Poświadczenia za zgodność z oryginałem dokonuje odpowiednio Wykonawca, podmiot, na którego zdolnościach lub sytuacji polega Wykonawca, Wykonawcy wspólnie ubiegający się o udzielenie zamówienia publicznego albo podwykonawca, w zakresie dokumentów, które każdego z nich dotyczą. Poprzez oryginał należy rozumieć dokument podpisany kwalifikowanym podpisem elektronicznym lub podpisem zaufanym lub podpisem osobistym przez osobę/osoby upoważnioną/upoważnione. Poświadczenie za zgodność z oryginałem następuje w formie elektronicznej podpisane kwalifikowanym podpisem elektronicznym lub podpisem zaufanym lub podpisem osobistym przez osobę/osoby upoważnioną/upoważnione.
 3. Oferta musi być:
 - a) sporządzona na podstawie załączników niniejszej SWZ w języku polskim,
 - b) złożona przy użyciu środków komunikacji elektronicznej tzn. za pośrednictwem platformazakupowa.pl,
 - c) podpisana kwalifikowanym podpisem elektronicznym lub podpisem zaufanym lub podpisem osobistym przez osobę upoważnioną.
 4. Podpisy kwalifikowane wykorzystywane przez wykonawców do podpisywania wszelkich plików muszą spełniać “Rozporządzenie Parlamentu Europejskiego i Rady w sprawie identyfikacji elektronicznej i usług zaufania w odniesieniu do transakcji elektronicznych na rynku wewnętrznym (eIDAS) (UE) nr 910/2014 - od 1 lipca 2016 roku”.
 5. W przypadku wykorzystania formatu podpisu XAdES zewnętrzny Zamawiający wymaga dołączenia odpowiedniej ilości plików, czyli podpisywanych plików z danymi oraz plików XAdES.
 6. Zgodnie z art. 18 ust. 3 ustawy Prawo zamówień publicznych, nie ujawnia się informacji stanowiących tajemnicę przedsiębiorstwa, w rozumieniu przepisów o zwalczaniu nieuczciwej konkurencji, jeżeli Wykonawca, wraz z przekazaniem takich informacji, zastrzegł, że nie mogą być one udostępniane oraz wykazał, że zastrzeżone informacje stanowią tajemnicę przedsiębiorstwa. Wykonawca nie może zastrzec informacji, o których mowa w art. 222 ust. 5 ustawy Prawo zamówień publicznych. Na platformie w formularzu składania oferty znajduje się miejsce wyznaczone do dołączenia części oferty stanowiącej tajemnicę przedsiębiorstwa.
 7. Wykonawca, za pośrednictwem platformazakupowa.pl może przed upływem terminu do składania ofert zmienić lub wycofać ofertę. Sposób dokonywania zmiany lub wycofania oferty zamieszczono w instrukcji zamieszczonej na stronie internetowej pod adresem: <https://platformazakupowa.pl/strona/45-instrukcje>
 8. Każdy z wykonawców może złożyć tylko jedną ofertę. Złożenie większej liczby ofert lub oferty zawierającej propozycje wariantowe spowoduje, że podlegać będzie odrzuceniu.
 9. Ceny oferty muszą zawierać wszystkie koszty, jakie musi ponieść Wykonawca, aby zrealizować zamówienie z najwyższą starannością.
 10. Opatrzony plik zawierający skompresowane dane kwalifikowanym podpisem elektronicznym jest jednoznaczne z podpisaniem oryginału dokumentu, z wyjątkiem kopii poświadczonych odpowiednio przez innego Wykonawcę ubiegającego się wspólnie z nim o udzielenie zamówienia, przez podmiot, na którego zdolnościach lub sytuacji polega Wykonawca, albo przez Podwykonawcę.
 11. Maksymalny rozmiar jednego pliku przesyłanego za pośrednictwem dedykowanych formularzy do: złożenia, zmiany, wycofania oferty wynosi 150 MB, natomiast przy komunikacji wielkość pliku to maksymalnie 500 MB.
 12. Formaty plików wykorzystywanych przez wykonawców powinny być zgodne z “OBWIESZCZENIEM PREZESA RADY MINISTRÓW z dnia 9 listopada 2017 r. w sprawie ogłoszenia jednolitego tekstu rozporządzenia Rady Ministrów w sprawie Krajowych Ram Interoperacyjności, minimalnych wymagań dla rejestrów publicznych i wymiany informacji w postaci elektronicznej oraz minimalnych wymagań dla systemów teleinformatycznych”.
 13. Zalecenia:

¹ rozporządzenie Prezesa Rady Ministrów z dnia 30 grudnia 2020 r. w sprawie sposobu sporządzania i przekazywania informacji oraz wymagań technicznych dla dokumentów elektronicznych oraz środków komunikacji elektronicznej w postępowaniu o udzielenie zamówienia publicznego lub konkursie (Dz. U. poz. 2452).

- a) Zamawiający rekomenduje wykorzystanie formatów: .pdf .doc .xls .jpg (.jpeg) ze szczególnym wskazaniem na .pdf
- b) W celu ewentualnej kompresji danych Zamawiający rekomenduje wykorzystanie jednego z formatów:
 - .zip
 - .7Z
- c) Wśród formatów powszechnych a NIE występujących w rozporządzeniu występują: .rar .gif .bmp .numbers .pages. Dokumenty złożone w takich plikach zostaną uznane za złożone nieskutecznie.
- d) Zamawiający zwraca uwagę na ograniczenia wielkości plików podpisywanych profilem zaufanym, który wynosi max 10MB, oraz na ograniczenie wielkości plików podpisywanych w aplikacji eDoApp służącej do składania podpisu osobistego, który wynosi max 5MB.
- e) Ze względu na niskie ryzyko naruszenia integralności pliku oraz łatwiejszą weryfikację podpisu, Zamawiający zaleca, w miarę możliwości, przekonwertowanie plików składających się na ofertę na format .pdf i opatrzenie ich podpisem kwalifikowanym PAdES.
- f) Pliki w innych formatach niż PDF zaleca się opatrzyć zewnętrznym podpisem XAdES. Wykonawca powinien pamiętać, aby plik z podpisem przekazywać łącznie z dokumentem podpisywanym.
- g) Zamawiający zaleca aby w przypadku podpisywania pliku przez kilka osób, stosować podpisy tego samego rodzaju. Podpisywanie różnymi rodzajami podpisów np. osobistym i kwalifikowanym może doprowadzić do problemów w weryfikacji plików.
- h) Zamawiający zaleca, aby Wykonawca z odpowiednim wyprzedzeniem przetestował możliwość prawidłowego wykorzystania wybranej metody podpisania plików oferty.
- i) Zaleca się, aby komunikacja z Wykonawcami odbywała się tylko na Platformie za pośrednictwem formularza "Wyślij wiadomość do Zamawiającego", nie za pośrednictwem adresu email.
- j) Osobą składającą ofertę powinna być osoba kontaktowa podawana w dokumentacji.
- k) Ofertę należy przygotować z należytą starannością dla podmiotu ubiegającego się o udzielenie zamówienia publicznego i zachowaniem odpowiedniego odstępu czasu do zakończenia przyjmowania ofert/wniosków. Sugerujemy złożenie oferty na kilka godzin przed terminem składania ofert/wniosków.
- l) Podczas podpisywania plików zaleca się stosowanie algorytmu skrótu SHA2 zamiast SHA1.
- m) Jeśli Wykonawca pakuje dokumenty np. w plik ZIP zalecamy wcześniejsze podpisanie każdego ze skompresowanych plików.
- n) Zamawiający rekomenduje wykorzystanie podpisu z kwalifikowanym znacznikiem czasu.
- o) Zamawiający zaleca aby nie wprowadzać jakichkolwiek zmian w plikach po podpisaniu ich podpisem kwalifikowanym. Może to skutkować naruszeniem integralności plików co równoważne będzie z koniecznością odrzucenia oferty w postępowaniu.

14. Dokumenty stanowiące ofertę, które należy złożyć:

- a) **Formularz ofertowy**- sporządzony według wzoru (**załącznik nr 1**).
- b) **Oświadczenie Wykonawcy o niepodleganiu wykluczeniu z postępowania** – w przypadku wspólnego ubiegania się o zamówienie przez Wykonawców, oświadczenie o niepodleganiu wykluczeniu składa każdy z Wykonawców - sporządzony według wzoru (**załącznik nr 5**).
- c) **Pełnomocnictwo** upoważniające do złożenia oferty, o ile ofertę składa pełnomocnik;
- d) **Pełnomocnictwo dla pełnomocnika** do reprezentowania w postępowaniu Wykonawców wspólnie ubiegających się o udzielenie zamówienia - dotyczy ofert składanych przez Wykonawców wspólnie ubiegających się o udzielenie zamówienia – **jeżeli dotyczy**;
- e) **Oświadczenie o którym mowa w art. 117 ust 4 (załącznik nr 6) – jeżeli dotyczy.**
- f) **Oświadczenie RODO** - sporządzone według wzoru (**załącznik nr 7**).
- g) **Oświadczenie wykonawcy/wykonawcy wspólnie** ubiegającego się o udzielenie zamówienia z art. 125 ust. 1 ustawy Pzp (**załącznik nr 9**);

15. Dokumenty i oświadczenia, które Wykonawca będzie zobowiązany złożyć na wezwanie Zamawiającego, którego oferta została najwyżej oceniona. Zamawiający wezwie wykonawcę, do złożenia w wyznaczonym terminie, nie krótszym niż 5 dni od dnia wezwania, aktualnych na dzień złożenia oświadczenia o braku podstaw do wykluczenia i następujących podmiotowych środków dowodowych:

h) **Oświadczenie** o przynależności bądź braku przynależności do grupy kapitałowej (**załącznik nr 4**)

i) **Oświadczenie** o aktualności informacji (**załącznik nr 8**)

16. Oferta, oświadczenie o niepodleganiu wykluczeniu z udziału w postępowaniu muszą być złożone w oryginale.
17. Pełnomocnictwo do złożenia oferty musi być złożone w oryginale w takiej samej formie, jak składana oferta (t.j. w formie elektronicznej lub postaci elektronicznej opatrzonej podpisem zaufanym lub podpisem osobistym). Dopuszcza się także złożenie elektronicznej kopii (skanu) pełnomocnictwa sporządzonego uprzednio w formie pisemnej, w formie elektronicznego poświadczenia sporządzonego stosownie do art. 97 § 2 ustawy z dnia 14 lutego 1991 r. - Prawo o notariacie (t.j. Dz.U.2020.1192 z późn.zm.), które to poświadczenie notariusz opatruje kwalifikowanym podpisem elektronicznym, bądź też poprzez opatrzenie skanu pełnomocnictwa sporządzonego uprzednio w formie pisemnej kwalifikowanym podpisem, podpisem zaufanym lub podpisem osobistym mocodawcy. Elektroniczna kopia pełnomocnictwa nie może być uwierzytelniona przez upełnomocnionego.
18. Jeżeli Wykonawca nie złoży przedmiotowych środków dowodowych lub złożone przedmiotowe środki dowodowe będą niekompletne, Zamawiający wezwie do ich złożenia lub uzupełnienia w wyznaczonym terminie.
19. Postanowień ust. 18 nie stosuje się, jeżeli przedmiotowy środek dowodowy służy potwierdzeniu zgodności z cechami lub kryteriami określonymi w opisie kryteriów oceny ofert lub, pomimo złożenia przedmiotowego środka dowodowego, oferta podlega odrzuceniu albo zachodzą przesłanki unieważnienia postępowania.
20. Oferty składane wspólnie (konsorcjum, spółka cywilna itp.).
21. Wykonawcy mogą wspólnie ubiegać się o udzielenie zamówienia.
22. Wykonawcy składający ofertę wspólną ustanawiają pełnomocnika do reprezentowania ich w postępowaniu o udzielenie zamówienia albo reprezentowania w postępowaniu i zawarcia umowy.
23. Do oferty wspólnej Wykonawcy dołączają pełnomocnictwo.
24. Pełnomocnik pozostaje w kontakcie z Zamawiającym w toku postępowania i do niego Zamawiający kieruje informacje, korespondencję, itp.
25. Oferta wspólna, składana przez dwóch lub więcej Wykonawców, powinna spełniać następujące wymagania:
 - a) oferta wspólna powinna być sporządzona zgodnie z SWZ;
 - b) sposób składania dokumentów w ofercie wspólnej:
 - dokumenty, dotyczące własnej firmy, takie jak np.: oświadczenie o braku podstaw do wykluczenia składa każdy z Wykonawców składających ofertę wspólną we własnym imieniu;
 - dokumenty wspólne takie jak np.: formularz ofertowy, formularz cenowy, dokumenty podmiotowe i przedmiotowe składa pełnomocnik Wykonawców w imieniu wszystkich Wykonawców składających ofertę wspólną;
 - c) kopie dokumentów dotyczących każdego z Wykonawców składających ofertę wspólną muszą być poświadczone za zgodność z oryginałem przez osobę lub osoby upoważnione do reprezentowania tych Wykonawców.
26. Przed podpisaniem umowy (w przypadku wygrania postępowania) Wykonawcy składający ofertę wspólną będą mieli obowiązek przedstawić Zamawiającemu umowę konsorcjum, zawierającą, co najmniej:
 - a) zobowiązanie do realizacji wspólnego przedsięwzięcia gospodarczego obejmującego swoim zakresem realizację przedmiotu zamówienia,
 - b) określenie zakresu działania poszczególnych stron umowy,
 - c) czas obowiązywania umowy, który nie może być krótszy, niż okres obejmujący realizację zamówienia oraz czas trwania gwarancji jakości i rękojmi.

ROZDZIAŁ 13 Sposób oraz termin składania ofert

1. Ofertę wraz z wymaganymi dokumentami należy umieścić na platformazakupowa.pl pod adresem: **https://platformazakupowa.pl/** w myśl Ustawy z dnia 11.09.2019 r. - Prawo zamówień publicznych na stronie internetowej prowadzonego postępowania do dnia **28.10.2022 r. o godz. 09:00**
2. Do oferty należy dołączyć wszystkie wymagane w SWZ dokumenty.

- Po wypełnieniu Formularza składania oferty lub wniosku i dołączenia wszystkich wymaganych załączników należy kliknąć przycisk „Przejdź do podsumowania”.
- Oferta lub wniosek składana elektronicznie musi zostać podpisana elektronicznym podpisem kwalifikowanym, podpisem zaufanym lub podpisem osobistym. W procesie składania oferty za pośrednictwem platformazakupowa.pl, Wykonawca powinien złożyć podpis bezpośrednio na dokumentach przesłanych za pośrednictwem platformazakupowa.pl. Zalecamy stosowanie podpisu na każdym załączonym pliku osobno, w szczególności wskazanych w art. 63 ust. 1 oraz ust. 2 ustawy Prawo zamówień publicznych, gdzie zaznaczono, iż oferty, wnioski o dopuszczenie do udziału w postępowaniu oraz oświadczenie, o którym mowa w art. 125 ust. 1 tej ustawy sporządza się, pod rygorem nieważności, w postaci lub formie elektronicznej i opatruje się odpowiednio w odniesieniu do wartości postępowania kwalifikowanym podpisem elektronicznym, podpisem zaufanym lub podpisem osobistym.
- Za datę złożenia oferty przyjmuje się datę jej przekazania w systemie (platformie) w drugim kroku składania oferty poprzez kliknięcie przycisku “Złóż ofertę” i wyświetlenie się komunikatu, że oferta została zaszyfrowana i złożona.
- Szczegółowa instrukcja dla Wykonawców dotycząca złożenia, zmiany i wycofania oferty znajduje się na stronie internetowej pod adresem: <https://platformazakupowa.pl/strona/45-instrukcje>
- Wykonawca po upływie terminu do składania ofert nie może wycofać złożonej oferty.

ROZDZIAŁ 14 Termin otwarcia ofert

- Otwarcie ofert nastąpi niezwłocznie po upływie terminu składania ofert, tj. **28.10.2021 r. o godz. 09:15**
- Jeżeli otwarcie ofert następuje przy użyciu systemu teleinformatycznego, w przypadku awarii tego systemu, która powoduje brak możliwości otwarcia ofert w terminie określonym przez Zamawiającego, otwarcie ofert następuje niezwłocznie po usunięciu awarii.
- Zamawiający poinformuje o zmianie terminu otwarcia ofert na stronie internetowej prowadzonego postępowania.
- Zamawiający, najpóźniej przed otwarciem ofert, udostępnia na stronie internetowej prowadzonego postępowania informację o kwocie, jaką zamierza przeznaczyć na sfinansowanie zamówienia.
- Otwarcie ofert jest niejawne.**
- Zamawiający, niezwłocznie po otwarciu ofert, udostępnia na stronie internetowej prowadzonego postępowania informacje o:
 - 1) nazwach albo imionach i nazwiskach oraz siedzibach lub miejscach prowadzonej działalności gospodarczej albo miejscach zamieszkania wykonawców, których oferty zostały otwarte;
 - 2) cenach lub kosztach zawartych w ofertach.
- Informacja zostanie opublikowana na stronie postępowania na platformazakupowa.pl w sekcji „Komunikaty”.
- W przypadku ofert, które podlegają negocjacjom, Zamawiający udostępnia informacje, o których mowa w ust. 6 pkt 2, niezwłocznie po otwarciu ofert ostatecznych albo unieważnieniu postępowania.
- Zgodnie z Ustawą Prawo Zamówień Publicznych Zamawiający nie ma obowiązku przeprowadzania jawnej sesji z otwarciem ofert, z udziałem wykonawców lub transmitowania sesji otwarcia za pośrednictwem elektronicznych narzędzi do przekazu wideo on-line a ma jedynie takie uprawnienie.

ROZDZIAŁ 15 Podstawy wykluczenia

- Z postępowania o udzielenie zamówienia wyklucza się Wykonawców, w stosunku do których zachodzi którakolwiek z okoliczności wskazanych:
 - 1) w art. 108 ust. 1 pkt 1 - 6 ustawy;
 - 2) w art. 109 ust. 1 pkt 1 i od 3 do 10 ustawy, tj.:

Z postępowania o udzielenie zamówienia zamawiający może wykluczyć wykonawcę:

 - 1) który naruszył obowiązki dotyczące płatności podatków, opłat lub składek na ubezpieczenia społeczne lub zdrowotne, z wyjątkiem przypadku, o którym mowa w art. 108 ust. 1 pkt 3, chyba że wykonawca odpowiednio przed upływem terminu do składania wniosków o dopuszczenie do udziału w postępowaniu albo przed upływem terminu składania ofert dokonał płatności należnych podatków, opłat lub składek na ubezpieczenia społeczne lub zdrowotne wraz z odsetkami lub grzywnami lub zawarł wiążące porozumienie w sprawie spłaty tych należności;

- 2) ~~który naruszył obowiązki w dziedzinie ochrony środowiska, prawa socjalnego lub prawa pracy:~~
 - a) ~~będącego osobą fizyczną skazanego prawomocnie za przestępstwo przeciwko środowisku, o którym mowa w rozdziale XXII Kodeksu karnego lub za przestępstwo przeciwko prawom osób wykonujących pracę zarobkową, o którym mowa w rozdziale XXVIII Kodeksu karnego, lub za odpowiedni czyn zabroniony określony w przepisach prawa obcego;~~
 - b) ~~będącego osobą fizyczną prawomocnie skazanego **ukaranego** za wykroczenie przeciwko prawom pracownika lub wykroczenie przeciwko środowisku, jeżeli za jego popełnienie wymierzono karę aresztu, ograniczenia wolności lub karę grzywny;~~
 - e) ~~wobec którego wydano ostateczną decyzję administracyjną o naruszeniu obowiązków wynikających z prawa ochrony środowiska, prawa pracy lub przepisów o zabezpieczeniu społecznym, jeżeli wymierzono tą decyzją karę pieniężną;~~
 - 3) jeżeli urzędującego członka jego organu zarządzającego lub nadzorczego, wspólnika spółki w spółce jawnej lub partnerskiej albo komplementariusza w spółce komandytowej lub komandytowo-akcyjnej lub prokurenta prawomocnie skazano za przestępstwo lub **ukarano za** wykroczenie, o którym mowa w pkt 2 lit. a lub b;
 - 4) w stosunku do którego otwarto likwidację, ogłoszono upadłość, którego aktywami zarządza likwidator lub sąd, zawarł układ z wierzycielami, którego działalność gospodarcza jest zawieszona albo znajduje się on w innej tego rodzaju sytuacji wynikającej z podobnej procedury przewidzianej w przepisach miejsca wszczęcia tej procedury;
 - 5) który w sposób zawiniony poważnie naruszył obowiązki zawodowe, co podważa jego uczciwość, w szczególności gdy wykonawca w wyniku zamierzonego działania lub rażącego niedbalstwa nie wykonał lub nienależycie wykonał zamówienie, co zamawiający jest w stanie wykazać za pomocą stosownych dowodów;
 - 6) jeżeli występuje konflikt interesów w rozumieniu art. 56 ust. 2, którego nie można skutecznie wyeliminować w inny sposób niż przez wykluczenie wykonawcy;
 - 7) który, z przyczyn leżących po jego stronie, w znacznym stopniu lub zakresie nie wykonał lub nienależycie wykonał albo długotrwale nienależycie wykonywał istotne zobowiązanie wynikające z wcześniejszej umowy w sprawie zamówienia publicznego lub umowy koncesji, co doprowadziło do wypowiedzenia lub odstąpienia od umowy, odszkodowania, wykonania zastępczego lub realizacji uprawnień z tytułu rękojmi za wady;
 - 8) który w wyniku zamierzonego działania lub rażącego niedbalstwa wprowadził zamawiającego w błąd przy przedstawianiu informacji, że nie podlega wykluczeniu, spełnia warunki udziału w postępowaniu lub kryteria selekcji, co mogło mieć istotny wpływ na decyzje podejmowane przez zamawiającego w postępowaniu o udzielenie zamówienia, lub który zataił te informacje lub nie jest w stanie przedstawić wymaganych podmiotowych środków dowodowych;
 - 9) który bezprawnie wpływał lub próbował wpływać na czynności zamawiającego lub próbował pozyskać lub pozyskał informacje poufne, mogące dać mu przewagę w postępowaniu o udzielenie zamówienia;
 - 10) który w wyniku lekkomyślności lub niedbalstwa przedstawił informacje wprowadzające w błąd, co mogło mieć istotny wpływ na decyzje podejmowane przez zamawiającego w postępowaniu o udzielenie zamówienia.
2. W przypadkach, o których mowa w ust. 1 pkt 1–5 lub 7, zamawiający może nie wykluczać wykonawcy, jeżeli wykluczenie byłoby w sposób oczywisty nieproporcjonalne, w szczególności gdy kwota zaległych podatków lub składek na ubezpieczenie społeczne jest niewielka albo sytuacja ekonomiczna lub finansowa wykonawcy, o którym mowa w ust. 1 pkt 4, jest wystarczająca do wykonania zamówienia.
 3. Wykluczenie Wykonawcy następuje zgodnie z art. 111 ustawy.
 4. Wykonawca może zostać wykluczony przez Zamawiającego na każdym etapie postępowania o udzielenie zamówienia.
 5. W związku z ustawą z dnia 13 kwietnia 2022 r. o szczególnych rozwiązaniach w zakresie przeciwdziałania wspieraniu agresji na Ukrainę oraz służących ochronie bezpieczeństwa narodowego, **wyklucza się z postępowania wykonawców rosyjskich** w rozumieniu przepisów rozporządzenia 833/2014 zmienionego rozporządzeniem 2022/576. **Zakaz obejmuje również podwykonawców, dostawców i podmioty, na których zdolności wykonawca polega,** w przypadku gdy przypada na nich ponad 10 % wartości zamówienia.

Weryfikacji braku zaistnienia tej podstawy wykluczenia w stosunku do wykonawcy zamawiający dokona wszelkimi dostępnymi środkami np.: za pomocą ogólnodostępnych rejestrów takich jak Krajowy Rejestr Sądowy, Centralna Ewidencja i Informacja o Działalności Gospodarczej, Centralny Rejestr Beneficjentów Rzeczywistych itd.

ROZDZIAŁ 16 Sposób obliczenia ceny

1. Cena oferty musi uwzględniać wszystkie zobowiązania wynikające z umowy, tj. wszystkie koszty i składniki związane z wykonaniem zamówienia oraz warunkami SWZ i uwzględniać cały zakres przedmiotu zamówienia (w tym podatki i narzuty). Cena oferty uwzględnia wszystkie zobowiązania, musi być podana w PLN cyfrowo i słownie, z wyodrębnieniem należnego podatku VAT - jeżeli występuje.
2. Cenę należy określić z dokładnością do dwóch miejsc po przecinku. Kwoty wykazane w ofercie zaokrągla się do pełnych groszy, przy czym końcówki poniżej 0,5 grosza pomija się, a końcówki 0,5 grosza i wyższe zaokrągla się do 1 grosza.
3. Cena ustalona przez Wykonawcę zostanie ustalona na okres ważności umowy i nie będzie podlegała zmianom.
4. Cenę za wykonanie przedmiotu zamówienia należy wpisać do „Formularza ofertowego” stanowiącego załącznik do niniejszej specyfikacji warunków zamówienia.
5. Wynagrodzenie za przedmiot umowy jest wynagrodzeniem ryczałtowym.

ROZDZIAŁ 17 Opis kryteriów oceny ofert, wraz z podaniem wag tych kryteriów, i sposobu oceny

1. Przy wyborze oferty Zamawiający będzie się kierował następującymi kryteriami:

L.p.	Nazwa kryterium	Waga	Sposób punktowania
1.	Cena /C/	60%	60 pkt.
2.	Okres gwarancji /OG/	40%	40 pkt.

- 1) **60 pkt Cena wykonania zamówienia /C/** – obejmuje cenę wykonania przedmiotu zamówienia w zakresie rzeczowym określonym w niniejszej SIWZ.

Oferta z najniższą ceną otrzyma maksymalną ilość punktów = 60 pkt, oferty następne będą oceniane na zasadzie proporcji w stosunku do oferty najtańszej wg wzoru:

$$C = [C \text{ min} / C \text{ bad}] \times 60$$

gdzie: C - liczba punktów za cenę
 C min - najniższa cena ofertowa
 C bad - cena oferty badanej

- 2) **40 pkt gwarancja /OG/**

gdzie: **24 m-ce jest okresem minimalnym** za które Wykonawca otrzyma 0 punktów. Zamawiający przyzna punkty w kryterium gwarancji w następujący sposób:

24 miesiące gwarancji - 0 punktów
 36 miesięcy gwarancji - 20 punktów
 48 miesięcy gwarancji - 40 punktów

- 3) **Łączna suma punktów zostanie określona wg wzoru: C+OG**

2. Ocenie będą podlegać wyłącznie oferty niepodlegające odrzuceniu.
3. Za najkorzystniejszą zostanie uznana oferta z najwyższą liczbą punktów.
4. W sytuacji, gdy Zamawiający nie będzie mógł dokonać wyboru najkorzystniejszej oferty ze względu na to, że zostały złożone oferty o takiej samej ilości punktów, wezwie on Wykonawców, którzy złożyli te oferty, do złożenia w terminie określonym przez Zamawiającego ofert dodatkowych zawierających nową cenę. Wykonawcy, składając oferty dodatkowe, nie mogą zaoferować cen wyższych niż zaoferowane w uprzednio złożonych przez nich ofertach.

5. W toku badania i oceny ofert Zamawiający może żądać od Wykonawców wyjaśnień dotyczących treści złożonych przez nich ofert lub innych składanych dokumentów lub oświadczeń. Wykonawcy są zobowiązani do przedstawienia wyjaśnień w terminie wskazanym przez Zamawiającego.
6. Zamawiający wybiera najkorzystniejszą ofertę w terminie związania z ofertą określonym w SWZ.
7. Jeżeli termin związania ofertą upłyne przed wyborem najkorzystniejszej oferty, Zamawiający wezwie Wykonawcę, którego oferta otrzymała najwyższą ocenę, do wyrażenia, w wyznaczonym przez Zamawiającego terminie, pisemnej zgody na wybór jego oferty.
8. W przypadku braku zgody, o której mowa w ust. 7, oferta podlega odrzuceniu, a Zamawiający zwraca się o wyrażenie takiej zgody do kolejnego Wykonawcy, którego oferta została najwyżej oceniona, chyba że zachodzą przesłanki do unieważnienia postępowania.
9. Cenę należy podać w PLN i wyliczyć na podstawie indywidualnej kalkulacji wykonawcy, uwzględniając termin realizacji, doświadczenie i wiedzę zawodową wykonawcy, jak i wszelkie koszty niezbędne do wykonania całości lub części przedmiotu zamówienia, podatki oraz rabaty, upusty itp., których wykonawca zamierza udzielić. Cena oferty musi obejmować pełny zakres przedmiotu zamówienia lub jego części. W okresie realizacji umowy cena nie podlega waloryzacji.
10. Wynagrodzenie za przedmiot umowy jest wynagrodzeniem ryczałtowym. Sumaryczna cena wyliczona w indywidualnej kalkulacji wykonawcy winna odpowiadać cenie podanej przez wykonawcę w formularzu oferty dla całości lub części przedmiotu zamówienia.
11. Nie przewiduje się żadnych przedpłat ani zaliczek na poczet realizacji przedmiotu umowy, a płatność nastąpi zgodnie z zapisem umowy i ofertą wykonawcy.

ROZDZIAŁ 18	Informacje o formalnościach, jakie muszą zostać dopełnione po wyborze oferty w celu zawarcia umowy w sprawie zamówienia publicznego
--------------------	--

1. Zamawiający zawiera umowę w sprawie zamówienia publicznego, z uwzględnieniem art. 577 ustawy Prawo zamówień publicznych, w terminie nie krótszym niż 5 dni od dnia przesłania zawiadomienia o wyborze najkorzystniejszej oferty, jeżeli zawiadomienie to zostało przesłane przy użyciu środków komunikacji elektronicznej, albo 10 dni, jeżeli zostało przesłane w inny sposób.
2. Zamawiający może zawrzeć umowę w sprawie zamówienia publicznego przed upływem terminu, o którym mowa w ust. 1, jeżeli w postępowaniu o udzielenie zamówienia złożono tylko jedną ofertę.
3. Wykonawca, którego oferta została wybrana jako najkorzystniejsza, zostanie poinformowany przez Zamawiającego o miejscu i terminie podpisania umowy.
4. Wykonawca, o którym mowa w ust. 1, ma obowiązek zawrzeć umowę w sprawie zamówienia na warunkach określonych w projektowanych postanowieniach umowy, które stanowią załącznik do SWZ. Umowa zostanie uzupełniona o zapisy wynikające ze złożonej oferty.
5. Przed podpisaniem umowy Wykonawcy wspólnie ubiegający się o udzielenie zamówienia (w przypadku wyboru ich oferty jako najkorzystniejszej) przedstawiają Zamawiającemu umowę regulującą współpracę tych Wykonawców.
6. Jeżeli Wykonawca, którego oferta została wybrana jako najkorzystniejsza, uchyla się od zawarcia umowy w sprawie zamówienia publicznego Zamawiający może dokonać ponownego badania i oceny ofert spośród ofert pozostałych w postępowaniu Wykonawców albo unieważnić postępowanie.

ROZDZIAŁ 19	Pouczenie o środkach ochrony prawnej przysługujących Wykonawcy
--------------------	---

1. Środki ochrony prawnej przysługują Wykonawcy, jeżeli ma lub miał interes w uzyskaniu zamówienia oraz poniósł lub może ponieść szkodę w wyniku naruszenia przez Zamawiającego przepisów Pzp.
2. Odwołanie przysługuje na:
 - 2.1. niezgodną z przepisami ustawy czynność Zamawiającego, podjętą w postępowaniu o udzielenie zamówienia, w tym na projektowane postanowienie umowy;
 - 2.2. zaniechanie czynności w postępowaniu o udzielenie zamówienia, do której Zamawiający był obowiązany na podstawie ustawy;
 - 2.3. zaniechanie przeprowadzenia postępowania o udzielenie zamówienia lub zorganizowania konkursu na podstawie ustawy, mimo że zamawiający był do tego obowiązany.
3. Odwołanie wnosi się do Prezesa Krajowej Izby Odwoławczej w formie pisemnej albo w formie elektronicznej albo w postaci elektronicznej opatrzone podpisem zaufanym.

4. Na orzeczenie Krajowej Izby Odwoławczej oraz postanowienie Prezesa Krajowej Izby Odwoławczej, o którym mowa w art. 519 ust. 1 ustawy Prawo zamówień publicznych, stronom oraz uczestnikom postępowania odwoławczego przysługuje skarga do sądu, Skargę wnosi się do Sądu Okręgowego w Warszawie za pośrednictwem Prezesa Krajowej Izby Odwoławczej.
5. Szczegółowe informacje dotyczące środków ochrony prawnej określone są w Dziale IX ustawy Prawo zamówień publicznych - „Środki ochrony prawnej”.

ROZDZIAŁ 20	Informacje o warunkach udziału w postępowaniu, jeżeli Zamawiający je przewiduje
--------------------	--

1. O udzielenie zamówienia mogą ubiegać się Wykonawcy, którzy **spełniają warunki udziału w postępowaniu** dotyczące:
 - 1) **zdolności do występowania w obrocie gospodarczym**
Opis spełnienia warunku:
Zamawiający odstępuje od opisu sposobu dokonywania oceny spełnienia warunków w tym zakresie. Zamawiający nie dokona oceny spełnienia warunków udziału w postępowaniu.
 - 2) **uprawnień do prowadzenia określonej działalności gospodarczej lub zawodowej, o ile wynika to z odrębnych przepisów**
Opis spełnienia warunku:
Zamawiający odstępuje od opisu sposobu dokonywania oceny spełnienia warunków w tym zakresie. Zamawiający nie dokona oceny spełnienia warunków udziału w postępowaniu.
 - 3) **sytuacji ekonomicznej lub finansowej**
Opis spełnienia warunku:
Zamawiający odstępuje od opisu sposobu dokonywania oceny spełnienia warunków w tym zakresie. Zamawiający nie dokona oceny spełnienia warunków udziału w postępowaniu.
 - 4) **zdolności technicznej lub zawodowej**
Opis spełnienia warunku:
Zamawiający odstępuje od opisu sposobu dokonywania oceny spełnienia warunków w tym zakresie. Zamawiający nie dokona oceny spełnienia warunków udziału w postępowaniu.

ROZDZIAŁ 21	Informacje o podmiotowych środkach dowodowych, jeżeli Zamawiający będzie wymagał ich złożenia
--------------------	--

Zamawiający nie będzie wymagał złożenia podmiotowych środków dowodowych **do oferty** innych, z wyjątkiem oświadczeń wymienionych w art. 125 ust. 1 ustawy Prawo zamówień publicznych.

ROZDZIAŁ 22	Opis części zamówienia, jeżeli Zamawiający dopuszcza składanie ofert częściowych
--------------------	---

Zamawiający **nie dopuszcza** możliwość składania ofert częściowych.
Powodem niedzielenia na części jest dostawa jednego asortymentu.

ROZDZIAŁ 23	Liczba części zamówienia, na którą Wykonawca może złożyć ofertę, lub maksymalna liczba części, na które zamówienie może zostać udzielone temu samemu Wykonawcy, oraz kryteria lub zasady, mające zastosowanie do ustalenia, które części zamówienia zostaną udzielone jednemu Wykonawcy, w przypadku wyboru jego oferty w większej niż maksymalna liczbie części
--------------------	---

Nie dotyczy

ROZDZIAŁ 24	Informacje dotyczące ofert wariantowych, w tym informacje o sposobie przedstawiania ofert wariantowych oraz minimalne warunki, jakim muszą odpowiadać oferty wariantowe, jeżeli Zamawiający wymaga lub dopuszcza ich składanie
--------------------	---

Zamawiający **nie dopuszcza** możliwości składania ofert wariantowych.

ROZDZIAŁ 25	Wymagania w zakresie zatrudnienia na podstawie stosunku pracy, w okolicznościach, o których mowa w art. 95
Nie dotyczy.	
ROZDZIAŁ 26	Wymagania w zakresie zatrudnienia osób, o których mowa w art. 96 ust. 2 pkt 2, jeżeli Zamawiający przewiduje takie wymagania
Nie dotyczy.	
ROZDZIAŁ 27	Informacje o zastrzeżeniu możliwości ubiegania się o udzielenie zamówienia wyłącznie przez wykonawców, o których mowa w art. 94, jeżeli Zamawiający przewiduje takie wymagania
Zamawiający nie zastrzega możliwości ubiegania się o udzielenie zamówienia wyłącznie wykonawców, o których mowa w art. 94 ustawy Prawo zamówień publicznych.	
ROZDZIAŁ 28	Wymagania dotyczące wadium, w tym jego kwotę, jeżeli Zamawiający przewiduje obowiązek wniesienia wadium
Zamawiający nie przewiduje konieczność złożenia wadium.	
ROZDZIAŁ 29	Informacje o przewidywanych zamówieniach, o których mowa w art. 214 ust. 1 pkt 7 i 8, jeżeli Zamawiający przewiduje udzielenie takich zamówień
Zamawiający nie przewiduje możliwości udzielenia zamówień z wolnej ręki o których mowa w art. 214 ust. 1 pkt 7 i 8 ustawy Prawo zamówień publicznych.	
ROZDZIAŁ 30	Informacje dotyczące przeprowadzenia przez Wykonawcę wizji lokalnej lub sprawdzenia przez niego dokumentów niezbędnych do realizacji zamówienia, o których mowa w art. 131 ust. 2 ustawy Prawo zamówień publicznych, jeżeli Zamawiający przewiduje możliwość albo wymaga złożenia oferty po odbyciu wizji lokalnej lub sprawdzeniu tych dokumentów
Zamawiający nie wymaga odbycia przez Wykonawcę wizji lokalnej lub sprawdzenia przez niego dokumentów niezbędnych do realizacji zamówienia.	
ROZDZIAŁ 31	Informacje dotyczące walut obcych, w jakich mogą być prowadzone rozliczenia między Zamawiającym a wykonawcą, jeżeli Zamawiający przewiduje rozliczenia w walutach obcych
<ol style="list-style-type: none"> 1. Zamawiający nie przewiduje możliwości prowadzenia rozliczeń w walutach obcych. 2. Rozliczenia między Zamawiającym a Wykonawcą będą prowadzone w złotych polskich (PLN). 3. Zamawiający nie przewiduje możliwości udzielenia zaliczek na poczet wykonania zamówienia. 	
ROZDZIAŁ 32	Informacje dotyczące zwrotu kosztów udziału w postępowaniu, jeżeli Zamawiający przewiduje ich zwrot
Zamawiający nie przewiduje zwrotu kosztów udziału w postępowaniu, z zastrzeżeniem art. 261.	
ROZDZIAŁ 33	Informację o obowiązku osobistego wykonania przez Wykonawcę kluczowych zadań, jeżeli Zamawiający dokonuje takiego zastrzeżenia zgodnie z art. 60 i art. 121 ustawy Prawo zamówień publicznych
Zamawiający nie zastrzega obowiązku osobistego wykonania przez Wykonawcę kluczowych zadań.	
ROZDZIAŁ 34	Maksymalna liczba wykonawców, z którymi Zamawiający zawrze umowę ramową, jeżeli Zamawiający przewiduje zawarcie umowy ramowej
Zamawiający nie przewiduje zawarcia umowy ramowej.	
ROZDZIAŁ 35	Informacja o przewidywanym wyborze najkorzystniejszej oferty z zastosowaniem aukcji elektronicznej wraz z informacjami, o których mowa w art. 230 ustawy Prawo zamówień publicznych, jeżeli Zamawiający przewiduje aukcję elektroniczną

Zamawiający **nie przewiduje** aukcji elektronicznej.

ROZDZIAŁ 36	Wymóg lub możliwość złożenia ofert w postaci katalogów elektronicznych lub dołączenia katalogów elektronicznych do oferty, w sytuacji określonej w art. 93 ustawy Prawo zamówień publicznych
--------------------	---

Zamawiający **nie wymaga** złożenia oferty w postaci katalogu elektronicznego.

ROZDZIAŁ 37	Informacje dotyczące zabezpieczenia należytego wykonania umowy, jeżeli Zamawiający je przewiduje
--------------------	---

Zamawiający **nie wymaga** wniesienia zabezpieczenia należytego wykonania umowy.

ROZDZIAŁ 38	Klauzula informacyjna z art. 13 RODO do zastosowania przez Zamawiających w celu związanym z postępowaniem o udzielenie zamówienia publicznego
--------------------	--

Zgodnie z art. 13 ust. 1 i 2 rozporządzenia Parlamentu Europejskiego i Rady (UE) 2016/679 z dnia 27 kwietnia 2016 r. w sprawie ochrony osób fizycznych w związku z przetwarzaniem danych osobowych i w sprawie swobodnego przepływu takich danych oraz uchylenia dyrektywy 95/46/WE (ogólne rozporządzenie o ochronie danych) (Dz. Urz. UE L 119 z 04.05.2016, str. 1), dalej „RODO”, informuję, że:

- administratorem Pani/Pana danych osobowych jest /*Akademia Marynarki Wojennej im. Bohaterów Westerplatte, ul. Inż. J. Śmidowicza 69, 81-127 Gdynia*/;
- inspektorem ochrony danych osobowych w /*nazwa zamawiającego*/ jest Pan/~~Pani~~ / *mgr inż. Janusz Gawrych, kontakt: iod@amw.gdynia.pl, 261-262-644/* *;
- Pani/Pana dane osobowe przetwarzane będą na podstawie art. 6 ust. 1 lit. c RODO w celu związanym z postępowaniem o udzielenie zamówienia publicznego **70/ZP/22** prowadzonym w trybie **podstawowym (z art. 275 ust. 1 Pzp)**
- odbiorcami Pani/Pana danych osobowych będą osoby lub podmioty, którym udostępniona zostanie dokumentacja postępowania w oparciu o art. 18 ust. 6 oraz art. 19, art. 74 ust. 3 i 4, art. 75 i 76 ustawy z dnia 11 września 2019 r. – Prawo zamówień publicznych (Dz. U. z 2021 r. poz. 1129), dalej „ustawa Pzp”;
- Pani/Pana dane osobowe będą przechowywane, zgodnie z art. 78 ust. 4 ustawy Pzp, przez okres 4 lat od dnia zakończenia postępowania o udzielenie zamówienia, a jeżeli czas trwania umowy przekracza 4 lata, okres przechowywania obejmuje cały czas trwania umowy;
- obowiązek podania przez Panią/Pana danych osobowych bezpośrednio Pani/Pana dotyczących jest wymogiem ustawowym określonym w przepisach ustawy Pzp, związanym z udziałem w postępowaniu o udzielenie zamówienia publicznego; konsekwencje niepodania określonych danych wynikają z ustawy Pzp;
- w odniesieniu do Pani/Pana danych osobowych decyzje nie będą podejmowane w sposób zautomatyzowany, stosowanie do art. 22 RODO;
- posiada Pani/Pan:
 - na podstawie art. 15 RODO prawo dostępu do danych osobowych Pani/Pana dotyczących;
 - na podstawie art. 16 RODO prawo do sprostowania Pani/Pana danych osobowych **;
 - na podstawie art. 18 RODO prawo żądania od administratora ograniczenia przetwarzania danych osobowych z zastrzeżeniem przypadków, o których mowa w art. 18 ust. 2 RODO ***;
 - prawo do wniesienia skargi do Prezesa Urzędu Ochrony Danych Osobowych, gdy uzna Pani/Pan, że przetwarzanie danych osobowych Pani/Pana dotyczących narusza przepisy RODO;
- nie przysługuje Pani/Panu:
 - w związku z art. 17 ust. 3 lit. b, d lub e RODO prawo do usunięcia danych osobowych;
 - prawo do przenoszenia danych osobowych, o którym mowa w art. 20 RODO;
 - **na podstawie art. 21 RODO prawo sprzeciwu, wobec przetwarzania danych osobowych, gdyż podstawą prawną przetwarzania Pani/Pana danych osobowych jest art. 6 ust. 1 lit. c RODO.**

1) rozporządzenie Parlamentu Europejskiego i Rady (UE) 2016/679 z dnia 27 kwietnia 2016 r. w sprawie ochrony osób fizycznych w związku z przetwarzaniem danych osobowych i w sprawie swobodnego przepływu takich danych oraz uchylenia dyrektywy 95/46/WE (ogólne rozporządzenie o ochronie danych) (Dz. Urz. UE L 119 z 04.05.2016, str. 1).

* **Wyjaśnienie:** informacja w tym zakresie jest wymagana, jeżeli w odniesieniu do danego administratora lub podmiotu przetwarzającego istnieje obowiązek wyznaczenia inspektora ochrony danych osobowych

** **Wyjaśnienie:** skorzystanie z prawa do sprostowania nie może skutkować zmianą wyniku postępowania o udzielenie zamówienia publicznego ani zmianą postanowień umowy w zakresie niezgodnym z ustawą Pzp oraz nie może naruszać integralności protokołu oraz jego załączników.

*** **Wyjaśnienie:** prawo do ograniczenia przetwarzania nie ma zastosowania w odniesieniu do przechowywania, w celu zapewnienia korzystania ze środków ochrony prawnej lub w celu ochrony praw innej osoby fizycznej lub prawnej, lub z uwagi na ważne względy interesu publicznego Unii Europejskiej lub państwa członkowskiego.

ROZDZIAŁ 39 Załączniki

Wykaz załączników do SWZ będących jej integralną częścią:

Załącznik nr 1	Formularz ofertowy
Załącznik nr 2	Opis przedmiotu zamówienia
Załącznik nr 3	Projekt umowy
Załącznik nr 4	Oświadczenie o grupie kapitałowej
Załącznik nr 5	Oświadczenie Wykonawcy o braku podstaw do wykluczenia
Załącznik nr 6	Oświadczenie z art. 117 ust 4
Załącznik nr 7	Oświadczenie RODO
Załącznik nr 8	Oświadczenie o aktualności informacji
Załącznik nr 9	Oświadczenie wykonawcy/wykonawcy wspólnie ubiegającego się

Gdynia,10.2022 r.

Podpisy osób uprawnionych

WNIOSKUJĄCY

(odpowiedzialny za opis przedmiotu zamówienia, zawarcie i realizację umowy):

Zbigniew **LEWKOWICZ**

UZGODNIONO Z:

(Sekcją Zamówień Publicznych w zakresie procedur Prawa zamówień publicznych)

Anna **PARASIŃSKA**

UZGODNIONO Z:

(Kancelarz AMW)

Marek **DRYGAS**

FORMULARZ OFERTOWY WYKONAWCY

DANE DOTYCZĄCE WYKONAWCY

Nazwa Wykonawcy (firmy)

.....
Adres Siedziby Wykonawcy (firmy)

...../
Województwo

Adres do korespondencji

...../
Województwo

Nr telefonu/e-mail

NIP

REGON

oświadczam, że jestem (należy wybrać z listy)

- mikroprzedsiębiorstwem,
- małym przedsiębiorstwem,
- średnim przedsiębiorstwem,
- jednoosobową działalność gospodarczą,
- osoba fizyczna nieprowadząca działalności gospodarczej,
- inny rodzaj.

Nawiązując do zamówienia ogłoszonego w trybie podstawowym bez negocjacji na:

Dostawa szaf metalowych na odzież (WP2-40) (70/ZP/22)

zobowiązuję się wykonać przedmiot zamówienia za cenę:

cena netto.....PLN

(słownie:)

podatek VAT PLN

cena brutto.....PLN

(słownie:)

Okres gwarancji miesięcy

Lp.	Nazwa	Ilość	Cena jednostkowa netto	Wartość netto	Stawka VAT	Cena jednostkowa brutto	Wartość brutto
	A	B	C	=B*C	D	=C*D	=B*C*D
1	Szafy metalowej na odzież (WP2-40)	100			23		

- 1) oświadczamy, że wybór oferty:
 - nie będzie prowadził do powstania u Zamawiającego obowiązku podatkowego zgodnie z przepisami o podatku od towarów i usług.
 - będzie prowadził do powstania u Zamawiającego obowiązku podatkowego zgodnie z przepisami o podatku od towarów i usług. Powyższy obowiązek podatkowy będzie dotyczył (Wpisać nazwę /rodzaj towaru lub usługi, które będą prowadziły do powstania u Zamawiającego obowiązku podatkowego zgodnie z przepisami o podatku od towarów i usług) objętych przedmiotem zamówienia.
- 2) oświadczamy, że oferujemy przedmiot zamówienia zgodny z wymaganiami i warunkami określonymi przez Zamawiającego w SWZ i potwierdzamy przyjęcie warunków umownych i warunków płatności zawartych w SWZ i we wzorze umowy stanowiącym załącznik do SWZ.
- 3) Cena powinna:
 - być podana w złotych polskich i wyliczona na podstawie indywidualnej kalkulacji uwzględniając podatki oraz rabaty, opusty, itp., których Wykonawca zamierza udzielić oraz wszystkie koszty związane z realizacją umowy;
 - zawierać podatek VAT (o ile dotyczy);
 - być podana z dokładnością do dwóch miejsc po przecinku, w walucie PLN.

Uwaga! Wykonawca zobowiązany jest do wypełnienia miejsc wykropkowanych i właściwych pól.

Opis przedmiotu zamówienia:

Szafa na odzież - metalowa (WP2-40) – 100 szt.

1. Szafa dwudrzwiowa z wysuwaną szufladą otwieraną od góry wykonana z blachy stalowej o grubości od 0,8 mm do 1,5 mm w zależności od poszczególnych elementów konstrukcji.
2. Wymiary zewnętrzne szafy 2225 x 1000 x 600 mm (wys. x szer. x gł.).
3. Szafa składa się z części zasadniczej (odzieżowej) zamykanej dwuskrzydłowymi symetrycznymi drzwiami zamykanymi zamkiem szyfrowym, w której znajduje się:
 - stała półka ze skarbczykiem zamykanym zamkiem szyfrowym;
 - trzy ruchome półki z możliwością regulacji wysokości;
 - drażek metalowy chromowany z przesuwными haczykami z możliwością mocowania na trzech wysokościach.
4. W dolnej części szafy znajduje się wysuwana szuflada z drzwiami otwieranymi do góry. W kierunku części zasadniczej zamykanej zamkiem szyfrowym, znajdują się:
 - komora przedzielona wewnątrz pionową przegrodą na dwie symetryczne części;
 - w prawej komorze 1 półka regulowana (3 położenia);
 - siłowniki zabezpieczające przed samoczynnym zamykaniem się.
5. Wysuwana szuflada pełni funkcję podestu - ławki umożliwiając dostęp do przedmiotów przechowywanych na szafie oraz w górnej części szafy.
6. Widok ogólny szafy przedstawiają rysunki nr 1 i 2.
7. Szafa wykonana z blachy stalowej wzmocnionej giętymi profilami o przekroju prostokątnym 40 x 20 mm zapewniającymi sztywność i wytrzymałość konstrukcji (rys. 4, szczegół A).
8. Korpus szafy, ściana górna korpusu, ściana dolna części odzieżowej, ściana dolna korpusu (cokół) wykonane z blachy o grubości 1 mm w postaci elementów giętych zapewniających ich sztywność i wytrzymałość. Ściana dolna korpusu (cokół) wzmocniona profilami C o przekroju 20 x 60 mm z blachy o grubości 1,2 mm.
9. Elementy z blachy powinny dolegać. Łączone za pomocą zgrzewania, natomiast elementy wzmacniające szufladę od spodu za pomocą spawania punktowego.
10. Na górze szafy reling 10 x 20 mm długości 600 mm umieszczony symetrycznie 200 mm od krawędzi przedniej szafy (rys. 5, szczegół C).
11. Drzwi szafy profilowane wykonane z blachy o grubości 1 mm, giętej z jednego arkusza nadającej im profil na całym obwodzie zapewniający sztywność i wytrzymałość.
Drzwi profilowane, dodatkowo wzmocnione profilem giętym o przekroju 40 x 60 mm z blachy o grubości 0,8 mm, nadającym dodatkową sztywność w części przyzawiasowej. Drzwi prawe wzmocnione dodatkowo giętą osłoną zamka i mechanizmu ryglującego na całej swojej wysokości. Drzwi osadzone w korpusie szafy na zawiasach wewnętrznych.
Na każdych drzwiach od góry i dołu wykonane otwory wentylacyjne. Od wewnątrz na lewych drzwiach części odzieżowej umieszczone lustro formatu A4. Na zewnątrz prawych drzwi sztyld do umieszczenia wywieszki formatu A6. Drzwi zamykane zamkiem szyfrowym mechanicznym o 10000 kombinacji wyposażony w czterocyfrowy kod (bez konieczności używania klucza) z mechanizmem ryglującym blokującym w trzech punktach (rys. 8 szczegół 1, rys. 9, szczegół J). Zamek musi być wykonany z materiałów trwałych. Korpus zamka stalowy lub ze stopów metali. Mocowanie zamka ma uniemożliwiać samoistne odkręcanie się od szafy w wyniku otwierania, mocowany w owalnym otworze 19x16 mm, blokowany nakrętką z podkładką ząbkowaną od wewnątrz na całej powierzchni o wysokiej odporności na skutki wibracji dzięki efektowi blokowania. Zmiana szyfru przy pomocy zintegrowanego przycisku. Klucz serwisowy (master) z 4000 kombinacją oraz funkcją identyfikacji kodu (minimalna liczba kluczy masterów 2 na 50 szaf).
12. Szuflada osadzona na prowadnicach kulkowych o pełnym wysuwie podparta od przodu i od tyłu kółkami zamykana zamkiem szyfrowym. Ściana czołowa szuflady, ściana tylna, drzwi szuflady wykonane z blachy o grubości 1,5 mm, ściany boczne szuflady i dno wykonane z blachy o grubości 1 mm. Szuflada wykonana w postaci giętych elementów o profilu C zapewniających sztywność i wytrzymałość. Ściana czołowa szuflady gięta z blachy w profil nadający sztywność i jednocześnie będący uchwytem szuflady. Dno szuflady wzmocnione dwoma giętymi profilami o przekroju 20 x 60 mm (rys. 10, szczegół K) z blachy o grubości 1,5 mm, wewnątrz wzmocnione pionowo ustawionymi giętymi profilami o przekroju 20 x 20 mm z blachy o grubości 1,5 mm. Drzwi szuflady wzmocnione profilem o przekroju 20 x 200 mm z blachy o grubości 1,5 mm osadzone za pomocą

zawiasu taśmowego na całej szerokości będące jednocześnie ławką-podestem. Do drzwi szuflady zamontowane siłowniki zabezpieczające przed samoczynnym zamykaniem. Szuflada przedzielona wewnątrz pionową przegrodą na dwie części (komory). Otwory wentylacyjne od czoła szuflady w każdej z komór. W prawej komorze na 1/2 głębokości półka regulowana (3 położenia, rys. 6 szczegół E).

Wewnątrz szuflady w dnie od czoła szuflady dwa rzędy otworów służących do usuwania piachu w pozycji otwartej (rys. 6 szczegół F).

Szuflada będąca jednocześnie ławką - podestem wytrzymała na obciążenie, co najmniej 1 osoby dorosłej (130 kg) wyłożona matą antypoślizgową.

Szuflada zamykana zamkiem szyfrowym mechanicznym o 1000 kombinacji. Zamek musi być wykonany z materiałów trwałych. Korpus zamka stalowy lub ze stopów metali.

Mocowanie zamka ma uniemożliwiać samoistne odkręcanie się od szafy w wyniku otwierania, blokowany nakrętką z podkładką ząbkowaną od wewnątrz na całej powierzchni o wysokiej odporności na skutki wibracji dzięki efektowi blokowania (bez konieczności używania klucza).

13. Szuflada zabezpieczana przed wsuwaniem podczas korzystania z niej, jako podestu (rys. 5 szczegół D).

14. Część zasadnicza (odzieżowa) wewnątrz wyposażona:

-od góry w półkę stałą wykonaną z blachy o grubości 1 mm wzmocnionej profilem O przekroju 20 x 200 mm (rys. 7 szczegół G);

-skarbczyk na drobne przedmioty wykonany z profili giętych z blachy o grubości 1 mm, o szerokości 500 mm na pełną wysokość pomiędzy półką stałą, a ścianą górną (250 mm), w świetle otworu drzwiowego wysokość 190 mm i szerokość 350 mm;

-drzwiczki skarbczyka osadzone na zawiasach wewnętrznych, zamykany zamkiem szyfrowym (wymagania jak w punkcie 9);

-drażek metalowy chromowany o średnicy 25 mm z 10 przesuwными haczykami z możliwością mocowania drążka na trzech wysokościach:

-pod półką stałą na wysokości ok. 1450 mm od ściany dolnej części odzieżowej;

-pod półką ruchomą na wysokości ok. 1250 mm od ściany dolnej części odzieżowej;

-pod półką ruchomą na wysokości ok. 1050 mm od ściany dolnej części odzieżowej;

-trzy ruchome półki z możliwością regulacji, co 25 mm wykonane w postaci giętego profilu (przebiegię 25 mm) z blachy o grubości 0,8mm wzmocnione profilem o przekroju 20 x 100 mm (rys. 7 szczegół H);

-wewnątrz szafy profile wzmacniające zakończone 50 mm nad dolną półką (rys. 4 szczegół B).

15. Od spodu szafę wyposażać w ślizgacze meblowe.

16. Schematy poglądowe z poszczególnymi wymiarami zostały przedstawione na rysunkach od 1 do 10

17. Szafa zabezpieczona antykorozyjnie i malowana proszkowo w kolorze paleta RAL - 7001.

Każda szafa wyposażona w dwa uchwyty i kołki o średnicy 8 mm umożliwiające mocowanie szafy do ściany.

18. Szafa nie może posiadać ostrych krawędzi, zadziórów.

19. Elementy ruchome muszą się otwierać i przesuwać płynnie.

20. Do transportu ruchome elementy zabezpieczone przed otwieraniem, wypadaniem i uszkodzeniem.

Pakowana w opakowaniach bezpośrednich z tektury falistej lub folii bąbelkowej.

21. Wyroby muszą spełniać wymogi w klasie higieniczności E 1.

22. Do wykonania wyrobu zastosować materiały w I gatunku.

Terminy i forma dostarczenia (dostawy).

Złożenie towaru we wskazanym miejscu przez Zamawiającego

Dostawa do godziny 14⁰⁰ w dni robocze

zdjęcie poglądowe



zdjęcie poglądowe



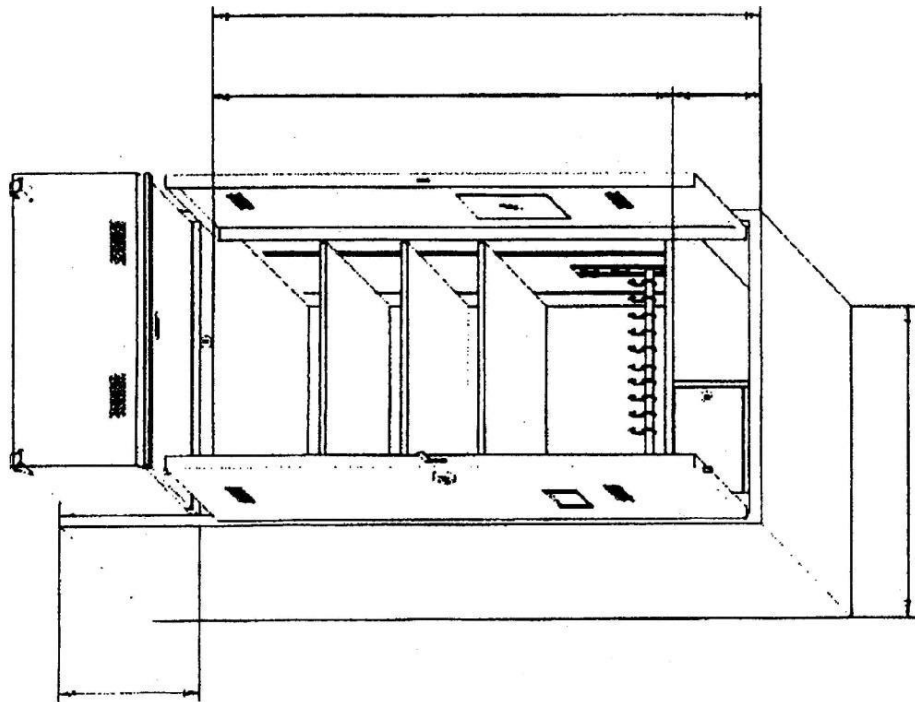
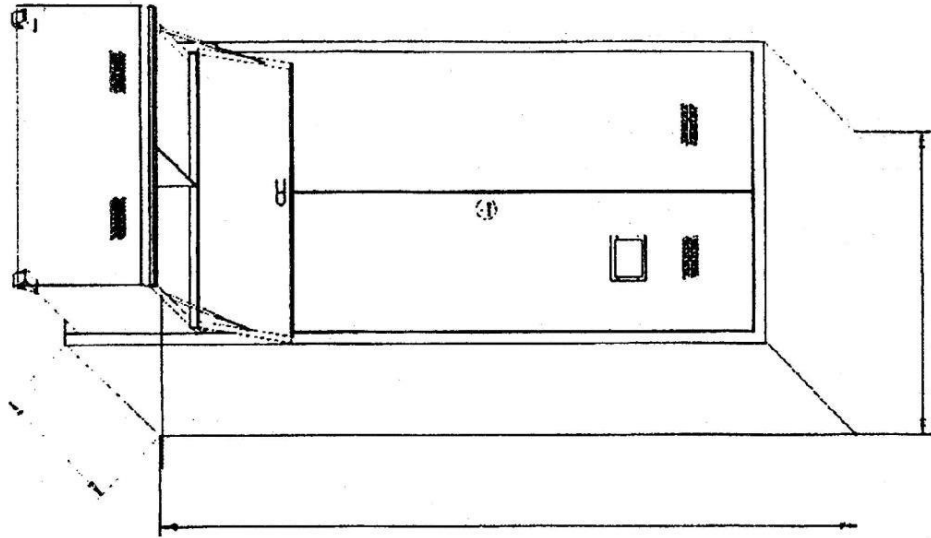

Szafa metalowa na odzież WP-2

Rys. 1

Szafa metalowa na odzież WP2-40

Rys. 2

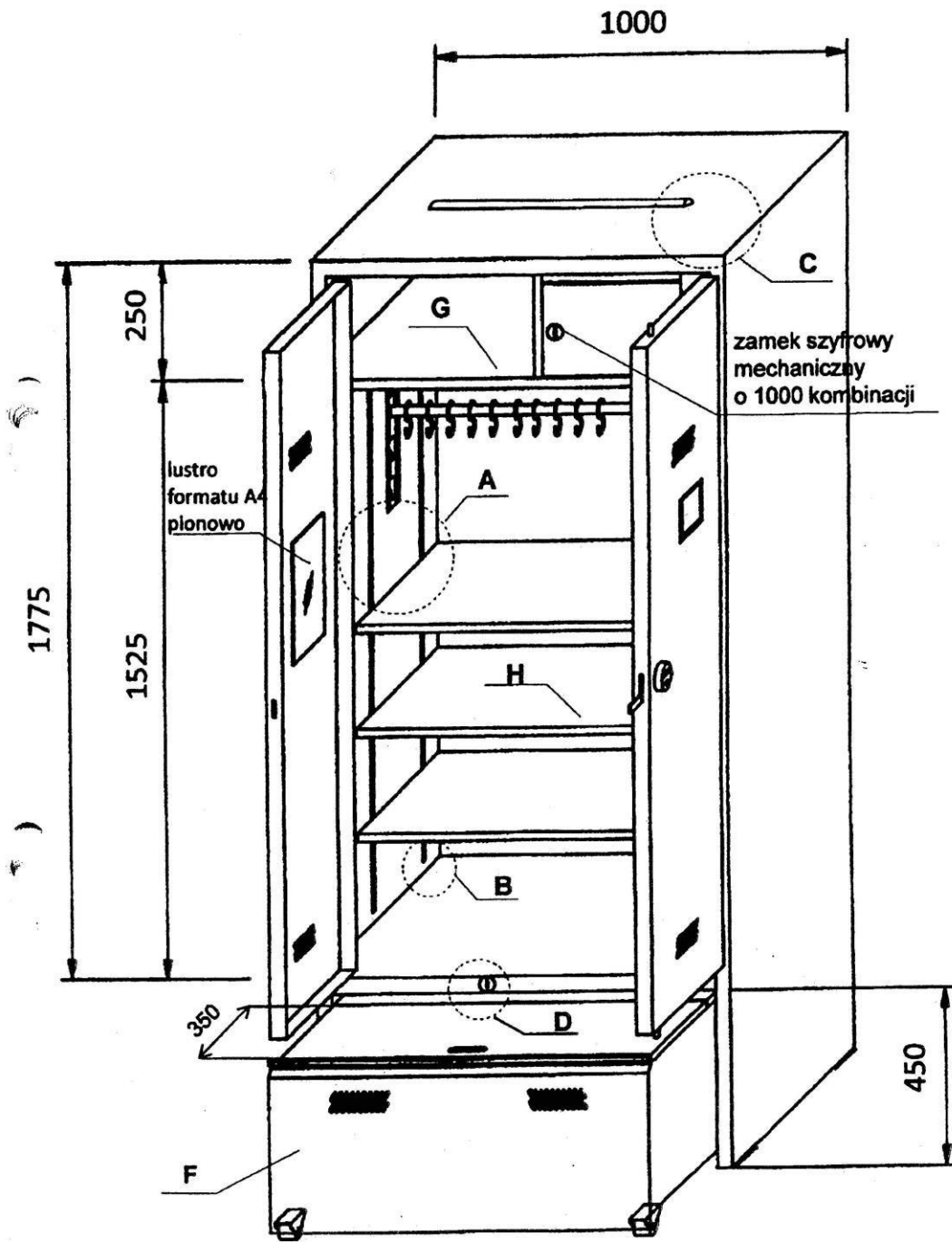

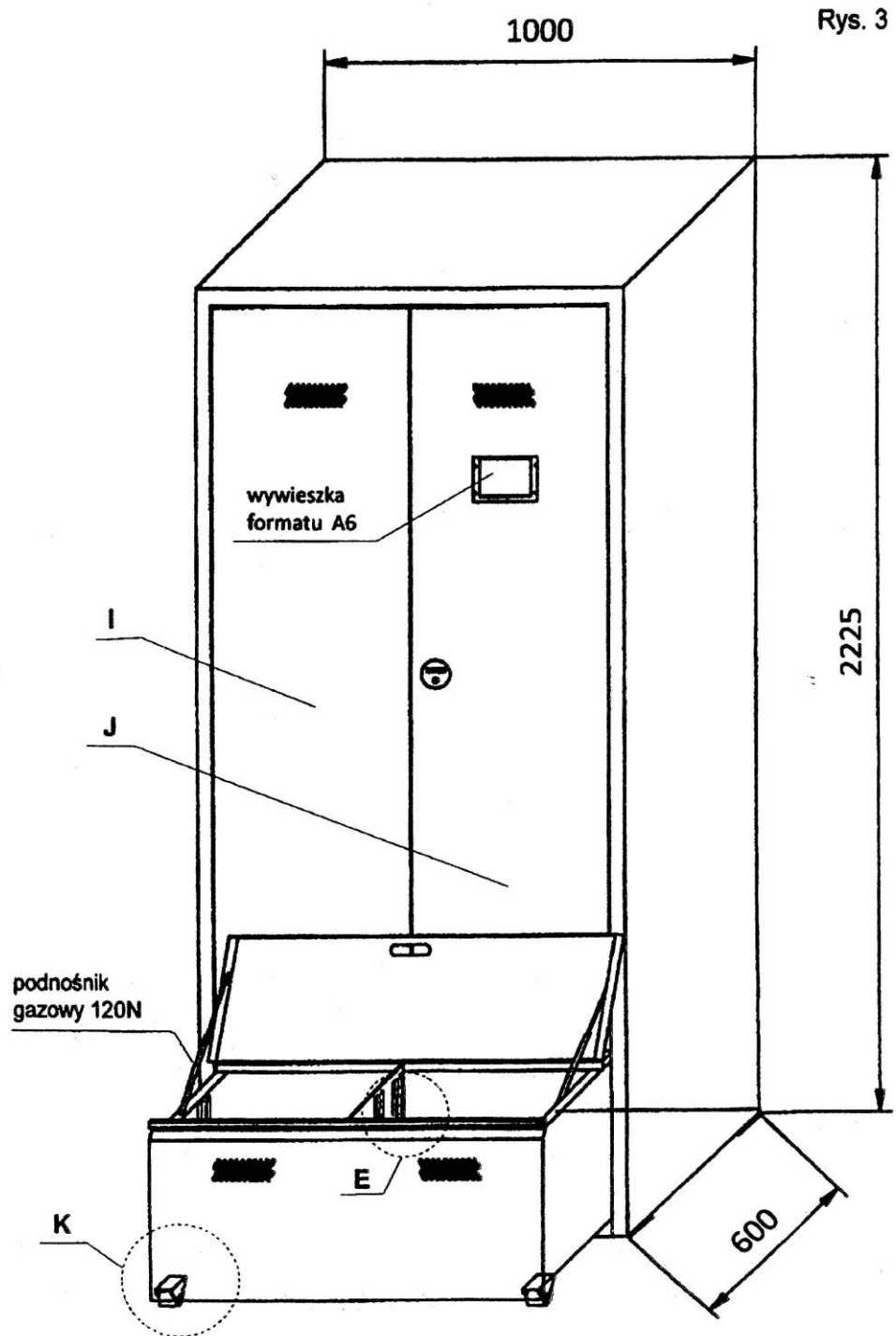

Szczegół A

Rys. 4

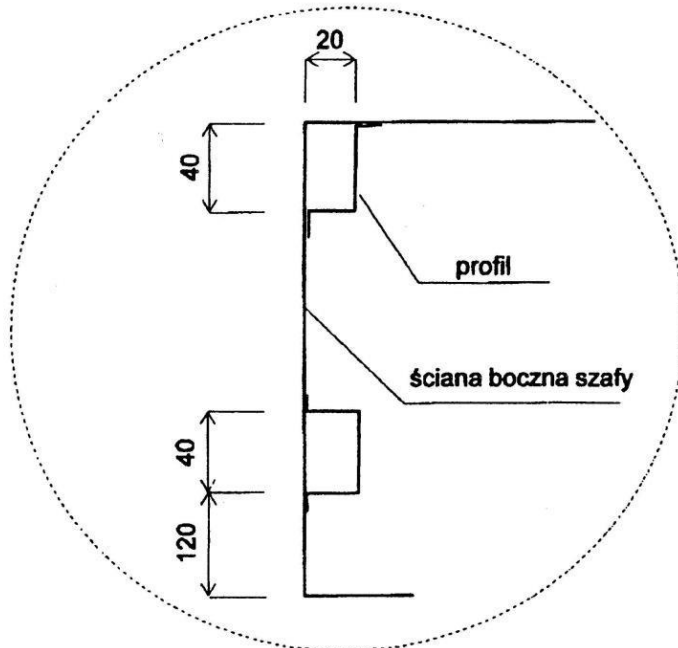

Szczegół B

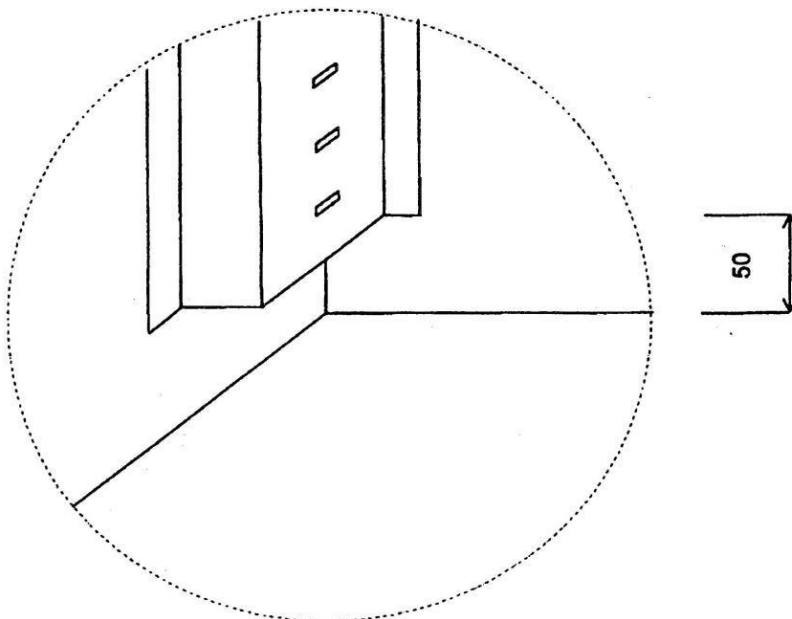

Rys. 5

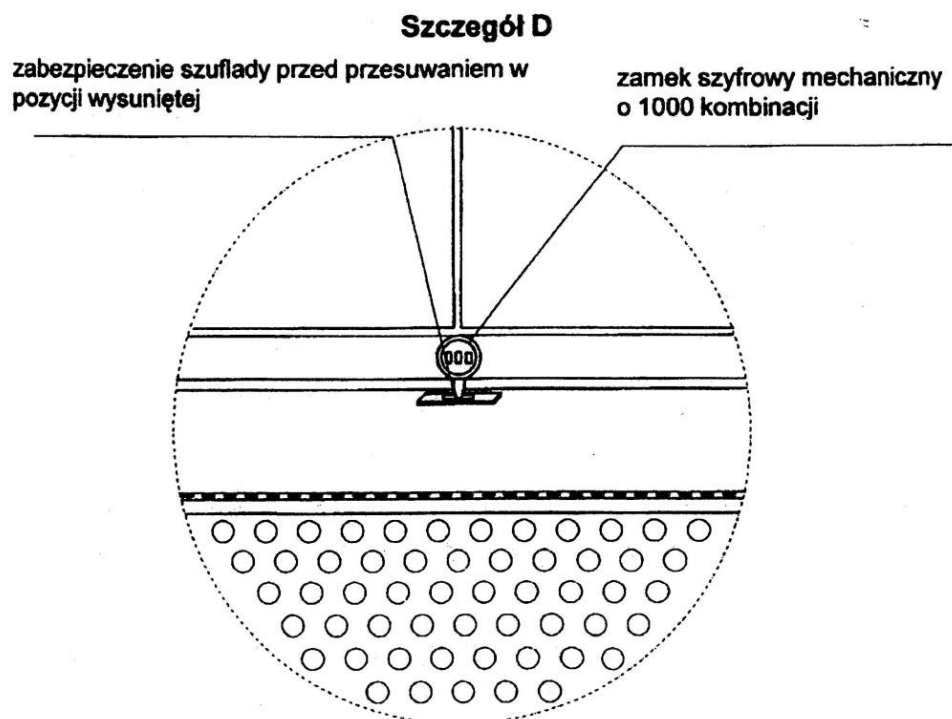
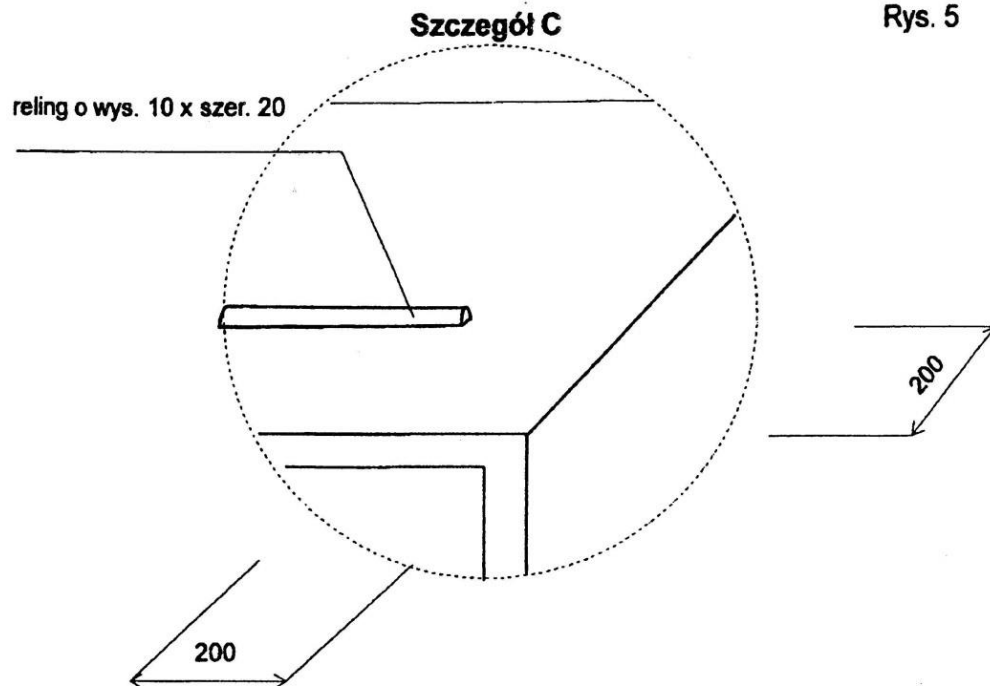

Szczegół E

Rys. 6

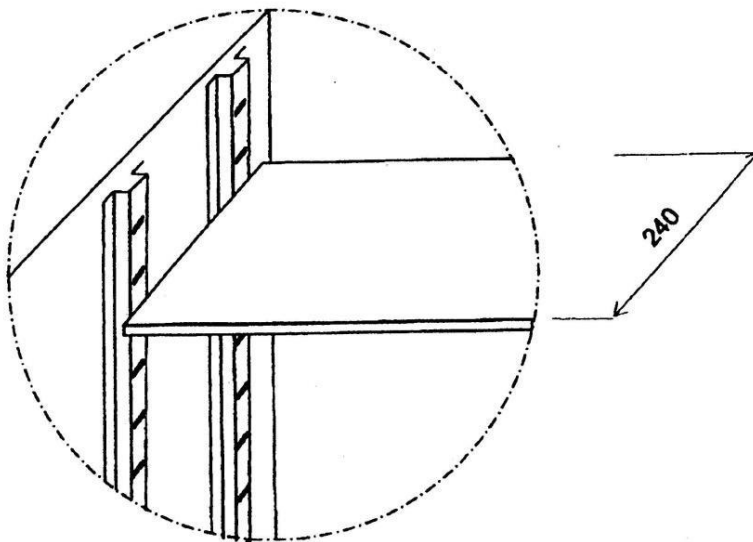

Szczegół F
szuflada wysuwana

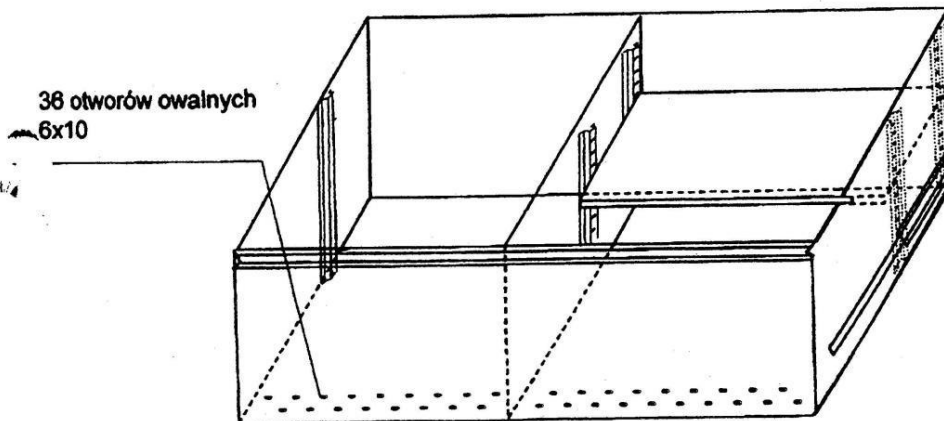

Szczegół G

Rys. 7

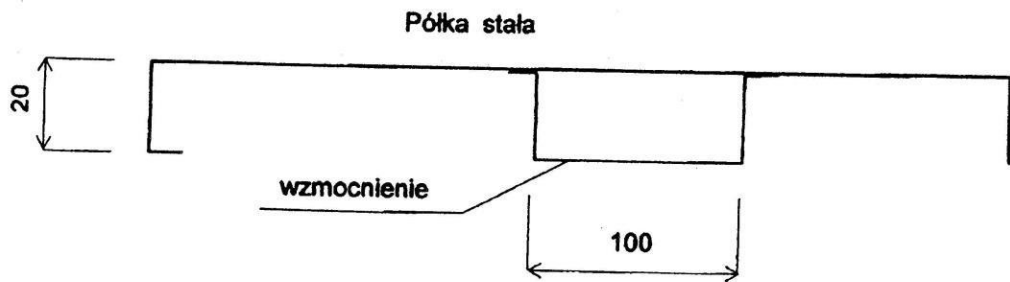

Szczegół H

Półka przestawna

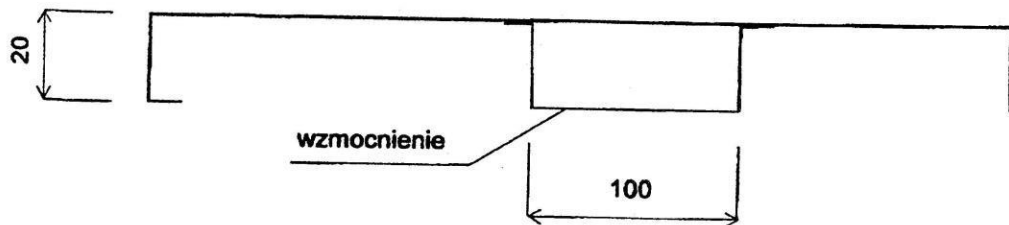

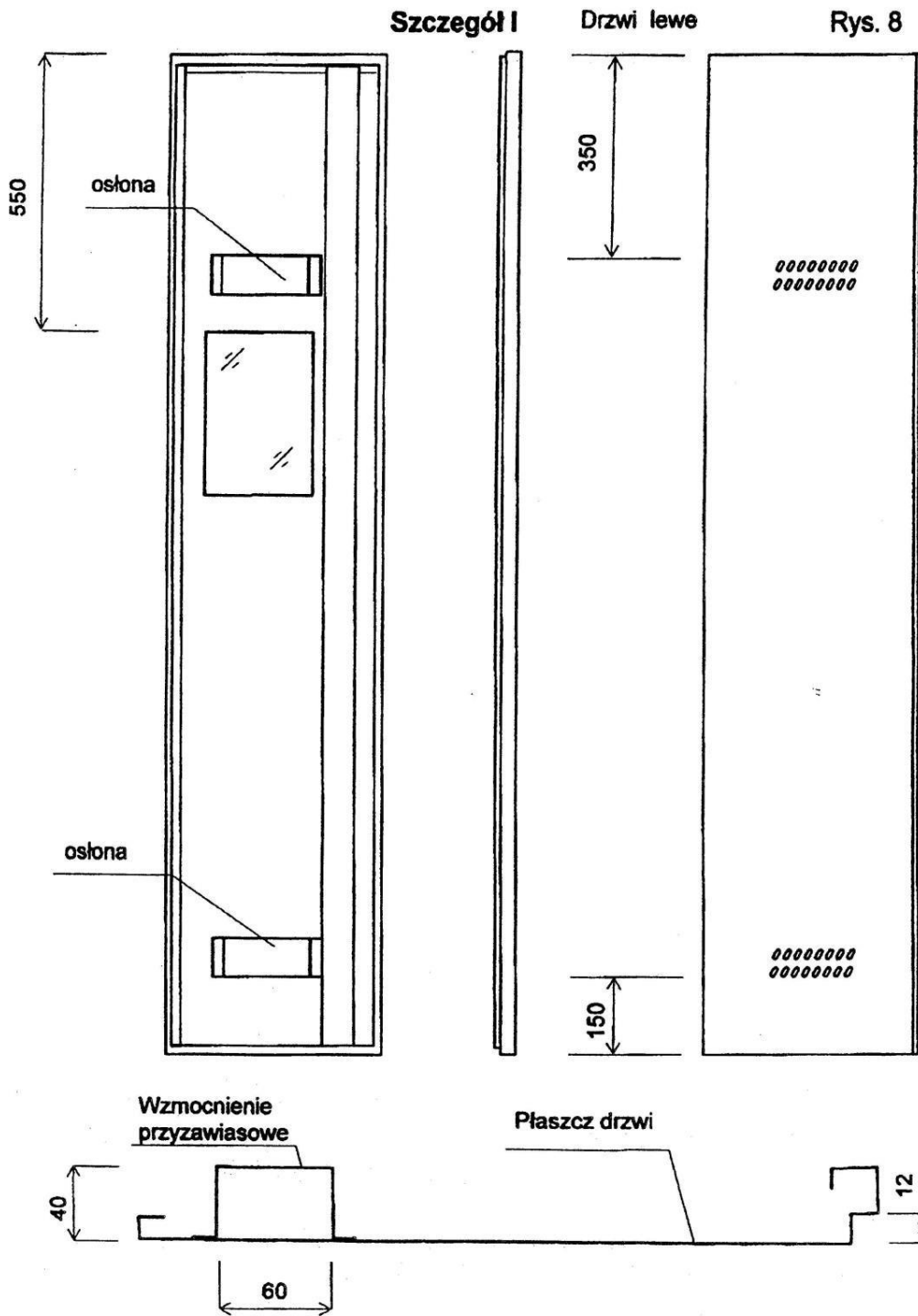

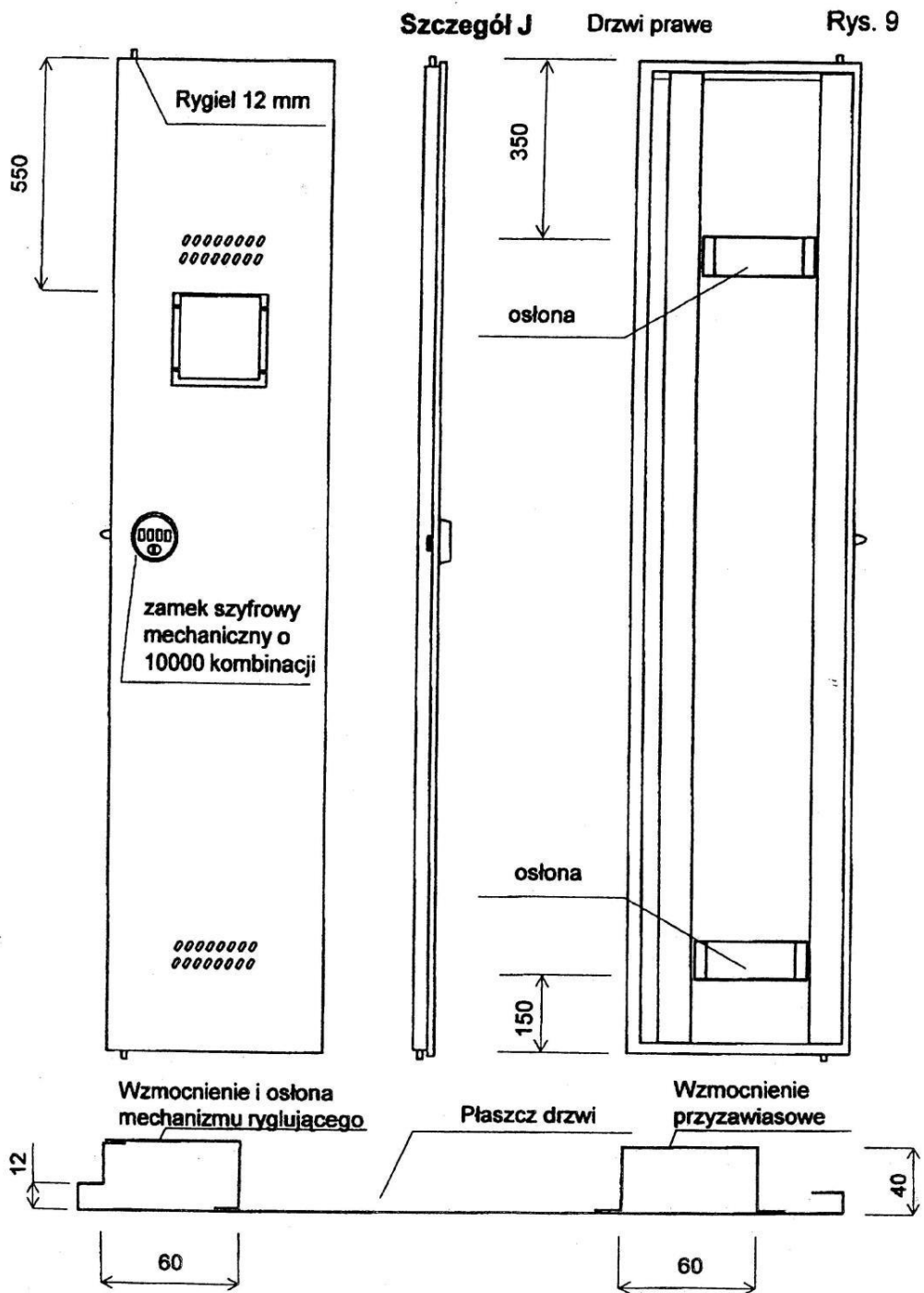

Szczegół K

Rys. 10

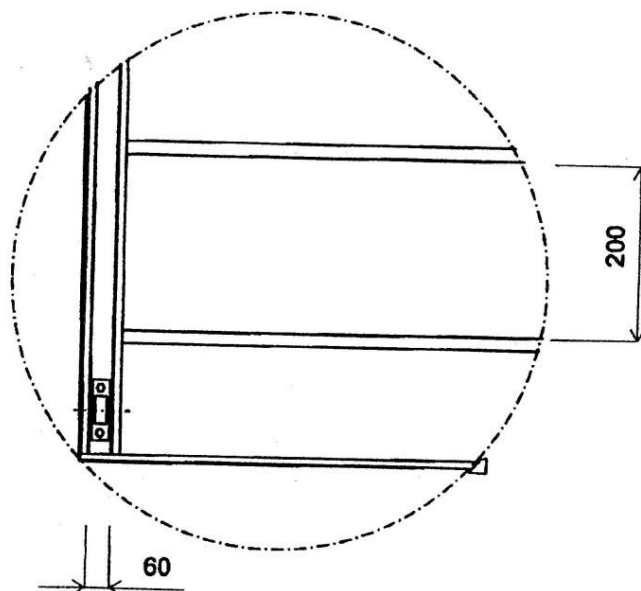

UMOWA NR
(zw. dalej „Umową”)

zawarta w dniur. w Gdyni, pomiędzy:

Akademią Marynarki Wojennej im. Bohaterów Westerplatte z siedzibą w Gdyni (81-127) przy ul. Śmidowicza 69, NIP 586-010-46-93, Regon: 190064136,
reprezentowaną przez:

KANCLERZA – Marka DRYGASA, działającego na mocy pełnomocnictwa Rektora –Komendanta –
kadm. prof. dr. hab. Tomasza SZUBRYCHTA,

zwaną w dalszej treści niniejszej Umowy „**Zamawiającym**”,

a

....., wpis do rejestru działalności gospodarczej, NIP Regon.....

reprezentowaną przez:

.....

zwaną w dalszej treści niniejszej Umowy „**Wykonawcą**”,

zwanymi dalej łącznie „Stronami”, a każdy indywidualnie „Stroną”,

o następującej treści:

§ 1

1. W wyniku wyboru oferty Wykonawcy w postępowaniu o udzielenie zamówienia publicznego przeprowadzonego w trybie podstawowym zgodnie z art. 275 pkt 1 Ustawy z dnia 11 września 2019 r. (t.j. Dz.U. z 2022 r. poz. 1710z późn.zm.) - dalej zwaną „Pzp”, w dniu r., Wykonawca przenosi na Zamawiającego prawo własności szaf na odzież - metalowych (WP2-40) – 100 szt. , zwanych dalej „Materiałami”, zgodnie z ofertą złożoną w postępowaniu o udzielenie zamówienia publicznego, a także dokona sukcesywnej dostawy Materiałów, a Zamawiający to prawo odbiera i płaci na rzecz Wykonawcy cenę określoną w § 4 Umowy.
2. Zamawiający przewiduje możliwość skorzystania, poprzez złożenie jednostronnego oświadczenia w formie pisemnej, z uprawnienia polegającego na zwiększeniu ilości materiałów zamawianych w ramach Umowy, do maksymalnie 50% wynagrodzenia Wykonawcy określonego w § 4 ust. 1 obowiązującego w dniu złożenia oświadczenia o skorzystaniu z tego uprawnienia (tzw. Opcja). Uprawnienie, o którym mowa w zdaniu poprzedzającym, może być wykonywane wielokrotnie, aż do osiągnięcia wysokości 50% wynagrodzenia Wykonawcy z dnia złożenia oświadczenia. Z uprawnienia tego Zamawiający może skorzystać w przypadku zaistnienia po jego stronie potrzeby na zamówienie dodatkowych Materiałów, w ilości nieprzewidzianej w pierwotnej treści zamówienia. Skorzystanie z Opcji powoduje wyłącznie zmianę w zakresie wskazanym w zd. 1 niniejszego ustępu oraz zwiększenie maksymalnego wynagrodzenia Wykonawcy, o którym mowa w § 4 ust. 1. W przypadku skorzystania z Opcji, postanowienia Umowy stosuje się bezpośrednio do zwiększonego zakresu zamówienia.

§ 2

Wykonawca oświadcza, że:

- a. jest uprawniony oraz posiada niezbędne kwalifikacje do pełnej realizacji przedmiotu Umowy;
- b. dostarczone Materiały są właściwej jakości, fabrycznie nowe, przedmiot Umowy będzie pozbawiony wad fizycznych i prawnych;
- c. dostarczone Materiały spełniają właściwe normy przewidziane prawem polskim;
- d. będzie działał z należytą zawodową starannością w zakresie niezbędnym dla wykonania przedmiotu Umowy, zgodnie z obowiązującymi na terytorium Rzeczypospolitej Polskiej przepisami prawa oraz odnoszącymi się do przedmiotu Umowy normami i zasadami dobrych praktyk.

§ 3

1. Umowa będzie realizowana przez okres 12 miesięcy od dnia jej zawarcia lub do czasu wykorzystania kwoty Umowy, o której mowa w § 4 ust. 1, w zależności od tego, co nastąpi wcześniej, zaś w przypadku skorzystania przez Zamawiającego z Opcji – do czasu wyczerpania kwoty, o której mowa

- w § 4 ust. 1, powiększonej o kwotę wynikającą z Opcji, jednakże nie dłużej niż przez okres 12 miesięcy od dnia zawarcia Umowy.
2. Dostawy będą realizowane każdorazowo w terminie 5 dni roboczych od dnia złożenia u Wykonawcy zapotrzebowania określającego ilość i rodzaj asortymentu wyszczególnionego w formularzu cenowym, stanowiącym załącznik nr do niniejszej Umowy oraz podpisanego przez Szefa Wydziału Materiałowo-Technicznego AMW. Złożenie zapotrzebowania może nastąpić pisemnie lub za pośrednictwem poczty elektronicznej na adresy podane w niniejszej Umowie.
 3. Osoby wyznaczone przez Zamawiającego do kontaktów z Wykonawcą to, i, tel.:
 4. Wykonawcę w realizacji niniejszej Umowy reprezentuje.....
 5. Odbiór Materiałów nastąpi na podstawie prawidłowo wystawionej i zaakceptowanej przez pracownika Zamawiającego faktury VAT.
 6. Akceptacja prawidłowo wystawionej faktury VAT odbywa się w ten sposób, że pracownik upoważniony przez Zamawiającego do odebrania dostawy, po zweryfikowaniu zgodności dostarczonych Materiałów ze złożonym zapotrzebowaniem, postawi na fakturze VAT przedłożonej przez Wykonawcę pieczętkę oraz złoży własnoręczny podpis.
 7. Wykonawca zapłaci Zamawiającemu następujące kary umowne:
 - a) w każdym przypadku przekroczenia terminu określonego w ust. 2 - w wysokości 1% ceny towaru wyszczególnionego w zapotrzebowaniu, za każdy dzień zwłoki, nie więcej jednak niż 20% całkowitego wynagrodzenia umownego;
 - b) w przypadku odstąpienia od Umowy z przyczyn leżących po stronie Wykonawcy - w wysokości 5% całkowitego wynagrodzenia umownego;
 - c) w przypadku naruszenia obowiązku określonego w § 9 Umowy - w wysokości 5% wynagrodzenia umownego za każdy przypadek naruszenia.
 8. Wykonawca nie może uwolnić się od odpowiedzialności względem Zamawiającego za niewykonanie lub nienależyte wykonanie Umowy, chociażby niewykonanie lub nienależyte wykonanie zobowiązań nie wynikało z jego winy, chyba że za powyższe okoliczności wyłączną odpowiedzialność ponosi Zamawiający.
 9. Zamawiający zastrzega sobie prawo potrącenia równowartości naliczonych kar umownych z wynagrodzenia Wykonawcy wynikającego z opłat/y za fakturę/y.
 10. Zamawiający zastrzega sobie prawo dochodzenia odszkodowania przewyższającego wysokość zastrzeżonych kar umownych.
 11. Dostarczone Materiały muszą posiadać minimum 12 miesięczną gwarancję przydatności do użycia, liczoną od dnia dostawy, określoną przez producenta na opakowaniu.
 12. Łączna maksymalna wysokość kar umownych, których może dochodzić każda ze Stron nie może przekroczyć 20% całkowitej kwoty wynagrodzenia brutto określonej w § 4 ust. 1 Umowy.

§ 4

1. Na realizację przedmiotu zamówienia Zamawiający przeznaczył kwotę w wysokości:**zł (słownie: złotych)** w tym należytny podatek VAT, do której realizowane będą zamówienia w poszczególnych transzach.
2. Kwota określona w ust. 1 niniejszego paragrafu stanowi maksymalne wynagrodzenie Wykonawcy z tytułu realizacji Umowy, z zastrzeżeniem możliwości skorzystania przez Zamawiającego z Opcji, o której mowa w § 1 ust. 2.
3. Jakikolwiek odwołanie się w niniejszej Umowie do wynagrodzenia umownego oznacza maksymalne wynagrodzenie brutto, określone w ust. 1 i 2 niniejszego paragrafu.
4. Ceny jednostkowe zawiera załącznik nr do Umowy – oferta Wykonawcy.
5. Ceny jednostkowe, o których mowa w ust. 2, zawierają wszelkie koszty związane z realizacją niniejszej Umowy, w tym koszty sprzedaży, dostawy, wniesienia, wymiany materiałów, a także podatki, w tym podatek od towarów i usług (VAT).
6. Ceny, o których mowa w ust. 1 są niezmiennie w całym okresie realizacji Umowy.
7. Wykonawca przyjmuje do wiadomości, iż kwoty i ilości zamówionych Materiałów mogą nie wyczerpać kwot określonych w ust. 1-6 i oświadczają, że nie będzie dochodził realizacji Umowy w niewykonanej części ani odszkodowania stąd wynikającego, jak również zrzeka się wszelkich roszczeń przeciwko Zamawiającemu z tego tytułu.

8. Zapłata za dostarczone Materiały nastąpi każdorazowo po realizacji dostawy i prawidłowym wystawieniu faktury VAT, która zostanie skutecznie doręczona Zamawiającemu, przelewem w terminie do 14 dni od daty otrzymania faktury z konta Zamawiającego: **Santander Bank Polska, 95 1500 1881 1210 2003 3251 0000**, na konto Wykonawcy w:

....., przy czym za dzień zapłaty Strony Umowy przyjmują datę obciążenia rachunku Zamawiającego.

§ 5

Uprawnienia z tytułu rękojmi nie są wyłączone.

§ 6

Wszystkie zmiany Umowy wymagają formy pisemnej pod rygorem nieważności, za zgodą obu Stron.

§ 7

Wykonawca nie może przenieść praw i obowiązków wynikających z niniejszej Umowy na osoby trzecie bez pisemnej zgody Zamawiającego.

§ 8

1. Zakres świadczenia Wykonawcy wynikającego z Umowy jest tożsamy z jego zobowiązaniem zawartym w ofercie.
2. Umowa jest nieważna w części wykraczającej poza określenie przedmiotu zamówienia zawartego w specyfikacji istotnych warunków zamówienia.
3. Postanowienia Umowy nie mogą być zmienione w stosunku do treści oferty, na podstawie której dokonano wyboru Wykonawcy, chyba że w przypadku zakończenia bądź wstrzymania produkcji oferowanego przez Wykonawcę produktu, będącego przedmiotem zamówienia, wycofania danego produktu z rynku, lub z innych uzasadnionych i uwzględnionych przez Zamawiającego przyczyn. W takiej sytuacji dopuszcza się zmianę na nowy produkt o tych samych bądź lepszych parametrach, po cenie jednostkowej nie wyższej niż w ofercie. Wykonawca, w takiej sytuacji, zobowiązany jest do wykazania równoważności nowego produktu w stosunku do uprzednio zaoferowanego oraz przedstawienia na żądanie Zamawiającego dokumentu, wystawionego przez producenta lub generalnego przedstawiciela producenta na Polskę, potwierdzającego wymienione sytuacje związane z produkcją lub dopuszczeniem na rynek;
4. W razie zaistnienia istotnej zmiany okoliczności powodującej, że wykonanie Umowy nie leży w interesie publicznym, czego nie można było przewidzieć w dniu zawierania Umowy, Zamawiający może odstąpić od Umowy w terminie 30 dni od dnia powzięcia wiadomości o tych okolicznościach. W takim przypadku Wykonawca może żądać wyłącznie wynagrodzenia należnego z tytułu wykonania odpowiedniej części Umowy.

§ 9

1. W czasie wykonywania niniejszej Umowy oraz w okresie gwarancji (rękojmi), Wykonawca jest zobowiązany do pisemnego powiadamiania Zamawiającego o:
 - zmianie siedziby Wykonawcy,
 - upadłości Wykonawcy,
 - wszczęciu postępowania układowego,
 - ogłoszeniu likwidacji,
 - zawieszeniu działalności,
 - zmianie w zakresie rejestracji działalności Wykonawcy,w terminie trzech dni od dnia zaistnienia powyższych okoliczności pod rygorem obowiązku zapłaty na rzecz Zamawiającego kary umownej opisanej w § 3 ust. 7 lit. c niniejszej Umowy.

§ 10

1. Zamawiający będzie uprawniony do odstąpienia od Umowy z przyczyn leżących po stronie Wykonawcy ze skutkiem natychmiastowym w następujących przypadkach:
 - a) Wykonawca, pomimo pisemnych zastrzeżeń Zamawiającego, nie wykonuje zobowiązań wynikających z Umowy lub wykonuje je nienależycie;
 - b) w wyniku wszczętego postępowania egzekucyjnego nastąpiło zajęcie majątku Wykonawcy lub znacznej jego części;

- c) złożony został wniosek o ogłoszenie upadłości Wykonawcy;
 - d) Wykonawca nie zrealizował lub zrealizował nienależycie w ciągu 3 następujących po sobie miesięcy kalendarzowych co najmniej 3 jednostkowych zamówień składanych przez Zamawiającego, z przyczyn nieleżących wyłącznie po stronie Zamawiającego;
 - e) Wykonawca w ciągu 3 następujących po sobie miesięcy kalendarzowych zrealizował co najmniej 3 zamówienia na rzecz Zamawiającego z opóźnieniem przekraczającym 5 dni roboczych, z przyczyn nieleżących wyłącznie po stronie Zamawiającego;
 - f) Zamawiający zgłosił roszczenia w zakresie rękojmi lub gwarancji w odniesieniu do więcej niż 3 dostaw.
2. Odstąpienie od Umowy może nastąpić wyłącznie w formie pisemnej pod rygorem nieważności wraz z podaniem uzasadnienia, w terminie 30 dni od dnia zaistnienia przesłanek odstąpienia. Odstąpienie od Umowy przez Zamawiającego wywołuje skutek na przyszłość (ex nunc), a w szczególności nie powoduje utraty uprawnień z tytułu rękojmi oraz gwarancji w odniesieniu do odebranego przez Zamawiającego bez zastrzeżeń przedmiotu Umowy.

§ 11

1. W zakresie nieunormowanym niniejszą Umową stosuje się Prawo Zamówień Publicznych i przepisów Kodeksu Cywilnego.
2. Strony zgodnie oświadczają, że tryb przewidziany w ustawie z dnia 11.09.2019 r. Prawo zamówień publicznych i aktach wykonawczych do tej ustawy został zachowany.
3. Ewentualne spory, wynikłe na tle stosowania niniejszej Umowy, będą rozstrzygane polubownie lub przez sąd powszechny właściwy dla miejsca siedziby Zamawiającego.

§ 12

Umowę sporządzono w 3 (trzech) jednobrzmiących egzemplarzach, 1 (jeden) dla Wykonawcy oraz 2 (dwa) dla Zamawiającego.

Wykonawca

.....

Zamawiający

.....

Wykonawca:

.....

.....
reprezentowany przez:

.....

.....
(imię, nazwisko, stanowisko/podstawa do

reprezentacji)

**OŚWIADCZENIE
O PRZYNALEŻNOŚCI / BRAKU PRZYNALEŻNOŚCI
DO GRUPY KAPITAŁOWEJ***

Na potrzeby postępowania o udzielenie zamówienia publicznego pn. **Dostawa szaf metalowych na odzież (WP2-40)** (70/ZP/22), prowadzonego w trybie przetargu podstawowego z art. 275 ust.1, na podstawie ustawy z dnia 11 września 2019 r. Prawo zamówień publicznych (t. j. Dz. U. z 2021 r. poz. 1129 ze zm.), oświadczam/y, że:

- **należę** ** do tej samej grupy kapitałowej w rozumieniu ustawy z dnia 16 lutego 2007 r. o ochronie konkurencji i konsumentów (t.j. Dz. U. z 2021 r. poz. 275 z późn.zm.), co następujący Wykonawca, który złożył odrębną ofertę, w postępowaniu:

.....

.....

lub

- **nie należę** ** do tej samej grupy kapitałowej w rozumieniu ustawy z dnia 16 lutego 2007 r. o ochronie konkurencji i konsumentów (t.j. Dz. U. z 2021 r. poz. 275 z późn.zm.), co inny Wykonawca, który złożył odrębną ofertę, w postępowaniu.

Data, miejscowość oraz podpis (-y):

* niniejsze oświadczenie składa każdy z Wykonawców wspólnie ubiegających się o udzielenie zamówienia

** niepotrzebne skreślić

Wykonawca:

.....

.....

reprezentowany przez:

.....

.....

(imię, nazwisko, stanowisko/podstawa do reprezentacji)

**OŚWIADCZENIE
DOTYCZĄCE PRZESŁANEK WYKLUCZENIA Z POSTĘPOWANIA**

Składając ofertę w postępowaniu nr sprawy: **70/ZP/22** na:

Dostawa szaf metalowych na odzież (WP2-40)

OŚWIADCZENIA DOTYCZĄCE WYKONAWCY

1. Oświadczam, że nie podlegam wykluczeniu z postępowania na podstawie art. 108 ust. 1 ustawy PZP.
2. Oświadczam, że nie podlegam wykluczeniu z postępowania na podstawie art. 109 ust. 1 pkt 1, 4, 5 i od 7 do 10 ustawy PZP.
3. Oświadczam, że nie jestem umieszczony na listach i nie podlegam wykluczeniu z niniejszego postępowania o udzielenie zamówienia, na podstawie obowiązujących przepisów określonych w art. 7 ust. 1 Ustawy z dnia 13 kwietnia 2022 r. o szczególnych rozwiązaniach w zakresie przeciwdziałania wspieraniu agresji na Ukrainę oraz służących ochronie bezpieczeństwa narodowego (Dz.U. z 2022 r. poz. 835)

Oświadczam, że zachodzą w stosunku do mnie podstawy wykluczenia z postępowania na podstawie art. ustawy PZP (*podać mającą zastosowanie podstawę wykluczenia spośród wskazanych powyżej*). Jednocześnie oświadczam, że w związku z ww. okolicznością, na podstawie art. 110 ust. 2 ustawy PZP podjąłem następujące środki naprawcze:

.....

.....

.....

.....

**OŚWIADCZENIE WYKONAWCÓW
WSPÓLNIE UBIEGAJĄCYCH SIĘ O ZAMÓWIENIE**

(o którym mowa w art. 117 ust. 4 ustawy)

Oświadczenia wykonawców wspólnie ubiegających się o udzielenie zamówienia

PODMIOTY W IMIENIU KTÓRYCH SKŁADANE JEST OŚWIADCZENIE:

.....

(pełna nazwa/firma, adres, w zależności od podmiotu: NIP/PESEL, KRS/CEIDG)

.....

(pełna nazwa/firma, adres, w zależności od podmiotu: NIP/PESEL, KRS/CEIDG) reprezentowane przez:

.....

(imię, nazwisko, stanowisko/podstawa do reprezentacji)

Oświadczenie składane na podstawie art. 117 ust. 4 ustawy z dnia 11 września 2019 r. Prawo zamówień publicznych (tekst jedn.: Dz. U. z 2021 r., poz. 1129 z późn. zm.) - dalej: ustawa Pzp Na potrzeby postępowania o udzielenie zamówienia publicznego którego przedmiotem jest **Dostawa szaf metalowych na odzież (WP2-40) (70/ZP/22)**, prowadzonego w **trybie przetargu podstawowego** działając jako pełnomocnik podmiotów, w imieniu których składane jest oświadczenie oświadczam, że:

Wykonawca:

Wykona następujący zakres świadczenia wynikającego z umowy o zamówienie publiczne:

.....

Wykonawca:

Wykona następujący zakres świadczenia wynikającego z umowy o zamówienie publiczne:

.....

.....

Oświadczam, że wszystkie informacje podane w powyższych oświadczeniach są aktualne i zgodne z prawdą.

ZALĄCZNIK NR 7

Wykonawca:

.....

reprezentowany przez:

.....

(imię, nazwisko, stanowisko/podstawa do

reprezentacji)

Oświadczenie wymagane od wykonawcy w zakresie wypełnienia obowiązków informacyjnych wynikających z RODO

Wykonawca ubiegając się o udzielenie zamówienia publicznego jest zobowiązany do wypełnienia wszystkich obowiązków formalno-prawnych związanych z udziałem w postępowaniu. Do obowiązków tych należą m.in. obowiązki wynikające z RODO⁴⁾, w szczególności obowiązek informacyjny przewidziany w **art. 13 RODO** względem osób fizycznych, których dane osobowe dotyczą i od których dane te wykonawca bezpośrednio pozyskał. Jednakże obowiązek informacyjny wynikający z art. 13 RODO nie będzie miał zastosowania, gdy i w zakresie, w jakim osoba fizyczna, której dane dotyczą, dysponuje już tymi informacjami (vide: art. 13 ust. 4).

Wykonawca musi wypełnić obowiązek informacyjny wynikający z **art. 14 RODO** względem osób fizycznych, których dane przekazuje zamawiającemu i których dane pośrednio pozyskał, chyba że ma zastosowanie co najmniej jedno z włączeń, o których mowa w art. 14 ust. 5 RODO.

W celu zapewnienia, że wykonawca wypełnił ww. obowiązki informacyjne oraz ochrony prawnie uzasadnionych interesów osoby trzeciej, której dane zostały przekazane w związku z udziałem wykonawcy w postępowaniu, wykonawca składa w postępowaniu o udzielenie zamówienia publicznego oświadczenie o wypełnieniu przez niego obowiązków informacyjnych przewidzianych w art. 13 lub art. 14 RODO.

Oświadczenie wykonawca składa razem z ofertą.

Oświadczenie wymagane od wykonawcy w zakresie wypełnienia obowiązków informacyjnych przewidzianych w art. 13 lub art. 14 RODO

Oświadczam, że wypełniłem obowiązki informacyjne przewidziane w art. 13 lub art. 14 RODO¹⁾ wobec osób fizycznych, od których dane osobowe bezpośrednio lub pośrednio pozyskałem w celu ubiegania się o udzielenie zamówienia publicznego w niniejszym postępowaniu.*

* W przypadku, gdy wykonawca nie przekazuje danych osobowych innych niż bezpośrednio jego dotyczących lub zachodzi wyłączenie stosowania obowiązku informacyjnego, stosownie do art. 13 ust. 4 lub art. 14 ust. 5 RODO treści oświadczenia wykonawca nie składa (usunięcie treści oświadczenia np. przez jego wykreślenie).

⁴⁾ rozporządzenie Parlamentu Europejskiego i Rady (UE) 2016/679 z dnia 27 kwietnia 2016 r. w sprawie ochrony osób fizycznych w związku z przetwarzaniem danych osobowych i w sprawie swobodnego przepływu takich danych oraz uchylenia dyrektywy 95/46/WE (ogólne rozporządzenie o ochronie danych) (Dz. Urz. UE L 119 z 04.05.2016, str. 1).

Wykonawca:

(pełna nazwa/firma, adres, w zależności od podmiotu: NIP/PESEL, KRS/CEiDG) reprezentowany przez:

.....

(imię, nazwisko, stanowisko/podstawa do reprezentacji)

Oświadczenie Wykonawcy o aktualności informacji zawartych w oświadczeniu, o którym mowa w art. 125 ust. 1 ustawy, w zakresie podstaw wykluczenia z postępowania

Składając ofertę w postępowaniu o udzielenie zamówienia publicznego w trybie przetargu podstawowego z art. 275 ust.1 **znak: 70/ZP/22**:

Dostawa szaf metalowych na odzież (WP2-40)

w zakresie art. 108 ust. 1 pkt 3-6 ustawy Pzp, dodatkowo art. 109 ust. 1 pkt 5 i 7-8 oświadczamy, że: wszystkie informacje zawarte w oświadczeniu, o którym mowa w art. 125 ust. 1 ustawy, w zakresie podstaw wykluczenia z postępowania **są** aktualne na dzień złożenia oświadczenia.

Wykonawca:

.....

(pełna nazwa/firma, adres, w zależności od podmiotu: NIP/PESEL, KRS/CEiDG)

reprezentowany przez:

.....

(imię, nazwisko, stanowisko/podstawa do reprezentacji)

Oświadczenia

wykonawcy/wykonawcy wspólnie ubiegającego się o udzielenie zamówienia

UWZGLĘDNIAJĄCE PRZESŁANKI WYKLUCZENIA Z ART. 7 UST. 1 USTAWY O SZCZEGÓLNYCH ROZWIĄZANIACH W ZAKRESIE PRZECIWDZIAŁANIA WSPIERANIU AGRESJI NA UKRAINĘ ORAZ SŁUŻĄCYCH OCHRONIE BEZPIECZEŃSTWA NARODOWEGO

składane na podstawie art. 125 ust. 1 ustawy Pzp

Na potrzeby postępowania o udzielenie zamówienia publicznego pn. **Dostawa szaf metalowych na odzież (WP2-40) (70/ZP/22)**, oświadczam, co następuje:

OŚWIADCZENIA DOTYCZĄCE PODSTAW WYKLUCZENIA:

1. Oświadczam, że nie podlegam wykluczeniu z postępowania na podstawie art. 108 ust. 1 ustawy Pzp. Oświadczam, że nie podlegam wykluczeniu z postępowania na podstawie art. 109 ust. 1 ustawy Pzp.
2. [UWAGA: zastosować, gdy zachodzą przesłanki wykluczenia z art. 108 ust. 1 pkt 1, 2 i 5 lub art.109 ust.1 pkt 2-5 i 7-10 ustawy Pzp, a wykonawca korzysta z procedury samooczyszczenia, o której mowa w art. 110 ust. 2 ustawy Pzp] Oświadczam, że zachodzą w stosunku do mnie podstawy wykluczenia z postępowania na podstawie art. ustawy Pzp (podać mającą zastosowanie podstawę wykluczenia spośród wymienionych w art. 108 ust. 1 pkt 1, 2 i 5 lub art. 109 ust. 1 pkt 2-5 i 7-10 ustawy Pzp). Jednocześnie oświadczam, że w związku z ww. okolicznością, na podstawie art. 110 ust. 2 ustawy Pzp podjąłem następujące środki naprawcze i zapobiegawcze:
.....
.....
3. Oświadczam, że nie zachodzą w stosunku do mnie przesłanki wykluczenia z postępowania na podstawie art. 7 ust. 1 ustawy z dnia 13 kwietnia 2022 r. o szczególnych rozwiązaniach w zakresie przeciwdziałania wspieraniu agresji na Ukrainę oraz służących ochronie bezpieczeństwa narodowego (Dz. U. poz. 835)⁵.

⁵ Zgodnie z treścią art. 7 ust. 1 ustawy z dnia 13 kwietnia 2022 r. o szczególnych rozwiązaniach w zakresie przeciwdziałania wspieraniu agresji na Ukrainę oraz służących ochronie bezpieczeństwa narodowego, zwanej dalej „ustawą”, z postępowania o udzielenie zamówienia publicznego lub konkursu prowadzonego na podstawie ustawy Pzp wyklucza się:

1) wykonawcę oraz uczestnika konkursu wymienionego w wykazach określonych w rozporządzeniu 765/2006 i rozporządzeniu 269/2014 albo wpisanego na listę na podstawie decyzji w sprawie wpisu na listę rozstrzygającej o zastosowaniu środka, o którym mowa w art. 1 pkt 3 ustawy;

2) wykonawcę oraz uczestnika konkursu, którego beneficjentem rzeczywistym w rozumieniu ustawy z dnia 1 marca 2018 r. o przeciwdziałaniu praniu pieniędzy oraz finansowaniu terroryzmu (Dz. U. z 2022 r. poz. 593 i 655) jest osoba wymieniona w wykazach określonych w rozporządzeniu 765/2006 i rozporządzeniu 269/2014 albo wpisana na listę lub będąca takim beneficjentem rzeczywistym od dnia 24 lutego 2022 r., o ile została wpisana na listę na podstawie decyzji w sprawie wpisu na listę rozstrzygającej o zastosowaniu środka, o którym mowa w art. 1 pkt 3 ustawy;

3) wykonawcę oraz uczestnika konkursu, którego jednostką dominującą w rozumieniu art. 3 ust. 1 pkt 37 ustawy z dnia 29 września 1994 r. o rachunkowości (Dz. U. z 2021 r. poz. 217, 2105 i 2106), jest podmiot wymieniony w wykazach określonych w rozporządzeniu 765/2006 i rozporządzeniu 269/2014 albo wpisany na listę lub będący taką jednostką dominującą od dnia 24 lutego 2022 r., o ile został wpisany na listę na podstawie decyzji w sprawie wpisu na listę rozstrzygającej o zastosowaniu środka, o którym mowa w art. 1 pkt 3 ustawy.

OŚWIADCZENIE DOTYCZĄCE WARUNKÓW UDZIAŁU W POSTĘPOWANIU:

[UWAGA: stosuje tylko wykonawca/ wykonawca wspólnie ubiegający się o zamówienie]

Oświadczam, że spełniam warunki udziału w postępowaniu określone przez zamawiającego w

(wskazać dokument i właściwą jednostkę redakcyjną dokumentu, w której określono warunki udziału w postępowaniu).

[UWAGA: stosuje tylko wykonawca/ wykonawca wspólnie ubiegający się o zamówienie, który polega na zdolnościach lub sytuacji podmiotów udostępniających zasoby, a jednocześnie samodzielnie w pewnym zakresie wykazuje spełnianie warunków]

Oświadczam, że spełniam warunki udziału w postępowaniu określone przez zamawiającego w

(wskazać dokument i właściwą jednostkę redakcyjną dokumentu, w której określono warunki udziału w postępowaniu) w następującym zakresie:

INFORMACJA W ZWIĄZKU Z POLEGANIEM NA ZDOLNOŚCIACH LUB SYTUACJI PODMIOTÓW UDOSTĘPNIAJĄCYCH ZASOBY:

Oświadczam, że w celu wykazania spełniania warunków udziału w postępowaniu, określonych przez zamawiającego w..... (wskazać dokument i właściwą jednostkę redakcyjną dokumentu, w której określono warunki udziału w postępowaniu), polegam na zdolnościach lub sytuacji następującego/yh podmiotu/ów udostępniających zasoby: (wskazać nazwę/y podmiotu/ów).....

.....

w następującym zakresie:.....

(określić odpowiedni zakres udostępnianych zasobów dla wskazanego podmiotu).

OŚWIADCZENIE DOTYCZĄCE PODANYCH INFORMACJI:

Oświadczam, że wszystkie informacje podane w powyższych oświadczeniach są aktualne i zgodne z prawdą oraz zostały przedstawione z pełną świadomością konsekwencji wprowadzenia zamawiającego w błąd przy przedstawianiu informacji.

INFORMACJA DOTYCZĄCA DOSTĘPU DO PODMIOTOWYCH ŚRODKÓW DOWODOWYCH:

Wskazuję następujące podmiotowe środki dowodowe, które można uzyskać za pomocą bezpłatnych i ogólnodostępnych baz danych, oraz dane umożliwiające dostęp do tych środków:

1)

(wskazać podmiotowy środek dowodowy, adres internetowy, wydający urząd lub organ, dokładne dane referencyjne dokumentacji)

2)

(wskazać podmiotowy środek dowodowy, adres internetowy, wydający urząd lub organ, dokładne dane referencyjne dokumentacji)

.....
kwalifikowany podpis elektroniczny lub podpis zaufany lub podpis osobisty