

## Specyfikacja Warunków Zamówienia

Dla zadania pn.:

### **Modernizacja oświetlenia w Kamiennej Górze polegająca na wymianie opraw nieenergooszczędnych na nowe, energooszczędne typu Led**

**Zamawiający:** Gmina Miejska Kamienna Góra  
Plac Grunwaldzki 1  
58-400 Kamienna Góra

**Zatwierdzam:**

Zamawiający oczekuje, że Wykonawcy zapoznają się dokładnie z treścią niniejszej SWZ. Wykonawca ponosi ryzyko niedostarczenia wszystkich wymaganych informacji i dokumentów, oraz przedłożenia oferty nieodpowiadającej wymaganiom określonym przez Zamawiającego.

## I. NAZWA ORAZ ADRES ZAMAWIAJĄCEGO

Gmina Miejska Kamienna Góra

Plac Grunwaldzki 1

58-400 Kamienna Góra

Telefon: (75) 64 55 110

E-mail: [zamowienia@kamiennagora.pl](mailto:zamowienia@kamiennagora.pl)

Strona internetowa prowadzonego postępowania: <https://platformazakupowa.pl/pn/kamiennagora>

Na tej stronie udostępniane będą zmiany i wyjaśnienia treści SWZ oraz inne dokumenty zamówienia bezpośrednio związane z postępowaniem o udzielenie zamówienia.

## II. OCHRONA DANYCH OSOBOWYCH

1. Zamawiający zgodnie z art. 13 ust. 1 i 2 rozporządzenia Parlamentu Europejskiego i Rady (UE) 2016/679 z dnia 27 kwietnia 2016 r. w sprawie ochrony osób fizycznych w związku z przetwarzaniem danych osobowych i w sprawie swobodnego przepływu takich danych oraz uchylenia dyrektywy 95/46/WE (ogólne rozporządzenie o ochronie danych) (Dz. Urz. UE L 119 z 04.05.2016, str. 1), dalej „RODO”, informuje że:
  - 1.1. administratorem Pani/Pana danych osobowych przetwarzanych w Urzędzie Miasta Kamienna Góra jest Burmistrz Miasta Kamienna Góra z siedzibą w Kamiennej Górze (58-400) przy Placu Grunwaldzkim 1;
  - 1.2. z administratorem można się skontaktować poprzez adres e-mail: [iod@kamiennagora.pl](mailto:iod@kamiennagora.pl) lub pisemnie na adres siedziby administratora;
  - 1.3. Pani/Pana dane osobowe przetwarzane będą na podstawie art. 6 ust. 1 lit. c RODO w celu związanym z niniejszym postępowaniem o udzielenie zamówienia publicznego;
  - 1.4. odbiorcami Pani/Pana danych osobowych będą osoby lub podmioty, którym udostępniona zostanie dokumentacja postępowania w oparciu o art. 74 ustawy z dnia 11 września 2019 r. – Prawo zamówień publicznych (tekst jednolity Dz.U. z 2023 r. poz. 1605 ze zmianami), dalej „Ustawa”;
  - 1.5. Pani/Pana dane osobowe będą przechowywane, zgodnie z art. 78 ust. 1 Ustawy, przez okres 4 lat od dnia zakończenia postępowania o udzielenie zamówienia, a jeżeli czas trwania umowy przekracza 4 lata, okres przechowywania obejmuje cały okres obowiązywania umowy;
  - 1.6. obowiązek podania przez Panią/Pana danych osobowych bezpośrednio Pani/Pana dotyczących jest wymogiem ustawowym określonym w przepisach Ustawy, związanym z udziałem w postępowaniu o udzielenie zamówienia publicznego;
  - 1.7. w odniesieniu do Pani/Pana danych osobowych decyzje nie będą podejmowane w sposób zautomatyzowany, stosowanie do art. 22 RODO.
2. Posiada Pani/Pan:
  - 2.1. na podstawie art. 15 RODO prawo dostępu do danych osobowych Pani/Pana dotyczących;
  - 2.2. na podstawie art. 16 RODO prawo do sprostowania Pani/Pana danych osobowych;
  - 2.3. na podstawie art. 18 RODO prawo żądania od administratora ograniczenia przetwarzania danych osobowych z zastrzeżeniem przypadków, o których mowa w art. 18 ust. 2 RODO;
  - 2.4. prawo do wniesienia skargi do Prezesa Urzędu Ochrony Danych Osobowych, gdy uzna Pani/Pan, że przetwarzanie danych osobowych Pani/Pana dotyczących narusza przepisy RODO;
3. Nie przysługuje Pani/Panu:
  - 3.1. w związku z art. 17 ust. 3 lit. b, d lub e RODO prawo do usunięcia danych osobowych;
  - 3.2. prawo do przenoszenia danych osobowych, o którym mowa w art. 20 RODO;
  - 3.3. na podstawie art. 21 RODO prawo sprzeciwu, wobec przetwarzania danych osobowych, gdyż podstawą prawną przetwarzania Pani/Pana danych osobowych jest art. 6 ust. 1 lit. c RODO.

### III. TRYB UDZIELENIA ZAMÓWIENIA

1. Postępowanie o udzielenie zamówienia publicznego prowadzone jest w trybie podstawowym, o którym mowa w art. 275 pkt 1 ustawy z dnia 11 września 2019 r. Prawo zamówień publicznych (tekst jednolity Dz. U. z 2023 r. poz. 1605 ze zmianami), dalej „Ustawa”.
2. Zamawiający nie przewiduje wyboru najkorzystniejszej oferty z możliwością przeprowadzenia negocjacji.
3. W zakresie nieuregulowanym niniejszą Specyfikacją Warunków Zamówienia („SWZ”) zastosowanie mają przepisy Ustawy.

### IV. OPIS PRZEDMIOTU ZAMÓWIENIA

1. Przedmiotem zamówienia jest modernizacja oświetlenia w Kamiennej Górze polegająca na wymianie opraw nieenergooszczędnych na nowe, energooszczędne typu Led.
2. Przedmiot zamówienia szczegółowo opisany jest w **Załączniku nr 8** niniejszej specyfikacji warunków zamówienia.
3. Wykonawca zobowiązany jest zrealizować zamówienie na zasadach i warunkach opisanych w **Załączniku nr 9** niniejszej specyfikacji warunków zamówienia.
4. **Zadanie inwestycyjne dofinansowane jest ze środków Rządowego Funduszu Polski Ład: Program Inwestycji Strategicznych (Edycja 9RP/2023/598/PolskiŁad – Rozświetlamy Polskę).**
5. Zamawiający, na podstawie art. 95 Ustawy, wymaga zatrudnienia przez Wykonawcę lub Podwykonawcę na podstawie stosunku pracy w rozumieniu przepisów ustawy z dnia 26 czerwca 1974 r. Kodeks pracy (tekst jednolity Dz.U. z 2023 r. poz. 1465) osób wykonujących następujące czynności:
  - 5.1. demontaż opraw oświetleniowych,
  - 5.2. montaż opraw oświetleniowych,
  - 5.3. prace porządkowe.
6. W trakcie realizacji zamówienia Zamawiający zastrzega sobie prawo do dokonywania czynności kontrolnych wobec Wykonawcy odnośnie spełniania przez Wykonawcę lub Podwykonawcę wymogu zatrudnienia na podstawie stosunku pracy osób wykonujących wskazane w pkt. 5. SWZ czynności. Zamawiający uprawniony jest w szczególności do:
  - 6.1. żądania oświadczeń i dokumentów w zakresie potwierdzenia spełniania ww. wymogów i dokonywania ich oceny,
  - 6.2. żądania wyjaśnień w przypadku wątpliwości w zakresie potwierdzenia ww. wymogów,
  - 6.3. przeprowadzania kontroli na miejscu wykonywania świadczenia.
7. W trakcie realizacji zamówienia Wykonawca, na każde wezwanie Zamawiającego i terminie w tym wezwaniu określonym, przedłoży według wyboru Zamawiającego wskazane poniżej dowody w celu potwierdzenia spełnienia wymogu zatrudnienia na podstawie umowy o pracę osób wykonujących czynności określone w pkt. 6. w trakcie realizacji zamówienia:
  - 7.1. oświadczenie zatrudnionego pracownika zawierające informacje, w szczególności imię i nazwisko, datę zawarcia umowy o pracę, rodzaj umowy o pracę i zakres obowiązków;
  - 7.2. oświadczenie Wykonawcy lub Podwykonawcy o zatrudnieniu na podstawie umowy o pracę osób wykonujących czynności, o których mowa w pkt. 5. Oświadczenie to powinno zawierać: dokładne określenie podmiotu składającego oświadczenie, datę złożenia oświadczenia, wskazanie, że objęte wezwaniem czynności wykonują osoby zatrudnione na podstawie umowy o pracę wraz ze wskazaniem liczby tych osób, rodzaju umowy o pracę, okresu zatrudnienia i wymiaru etatu oraz podpis osoby upoważnionej do złożenia oświadczenia w imieniu Wykonawcy lub Podwykonawcy;
  - 7.3. poświadczony za zgodność z oryginałem kopie umów o pracę osób wykonujących czynności, których dotyczy oświadczenie, o którym mowa w ppkt. 7.2. SWZ. Kopia umowy o pracę winna zostać zanonimizowana w sposób zapewniający ochronę danych osobowych pracowników, zgodnie z przepisami Rozporządzenia Parlamentu Europejskiego i Rady (UE) 2016/679 z dnia 27 kwietnia 2016 r. w sprawie ochrony osób fizycznych w związku z przetwarzaniem danych osobowych i w sprawie swobodnego przepływu takich danych oraz uchylenia dyrektywy 95/46/WE (ogólne rozporządzenie o ochronie danych) (Dz. Urz. UE L rok 2016 nr 119 poz. 1 z 04.05.2016) tj. w szczególności bez adresów, numerów PESEL. Informacje takie jak: imię i nazwisko pracownika, data zawarcia umowy, wymiar etatu, rodzaj umowy o pracę nie podlegają anonimizacji i muszą być możliwe do zidentyfikowania;

- 7.4. zaświadczenie właściwego oddziału ZUS, potwierdzające opłacenie przez Wykonawcę lub Podwykonawcę składek na ubezpieczenie społeczne i zdrowotne z tytułu zatrudnienia na podstawie umów o pracę za ostatni okres rozliczeniowy;
  - 7.5. poświadczoną za zgodność z oryginałem odpowiednio przez Wykonawcę lub Podwykonawcę kopię dowodu potwierdzającego zgłoszenie pracownika przez pracodawcę do ubezpieczeń, zanonimizowaną w sposób zapewniający ochronę danych osobowych pracowników, zgodnie z przepisami ustawy o ochronie danych osobowych.
8. Nieprzedłożenie przez Wykonawcę dokumentów określonych powyżej Zamawiający będzie traktował jako niewypełnienie obowiązku zatrudnienia pracowników na podstawie stosunku pracy i będzie podstawą do naliczania kar umownych w wysokości określonej w Projektowanych postanowieniach umowy.

## **V. OPIS CZĘŚCI ZAMÓWIENIA**

1. Zamawiający nie dopuszcza składania ofert częściowych.
2. Zadanie, będące przedmiotem niniejszego postępowania o udzielenie zamówienia publicznego, realizowane jest z dofinansowaniem w ramach programu Polski Ład: Program Inwestycji Strategicznych. Regulamin oraz promesa wstępna programu zakładają ogłoszenie postępowania zakupowego w celu wyboru wykonawcy inwestycji w terminie nie dłuższym niż 9 miesięcy od dnia udostępnienia promesy przez BGK. Z treści wyżej wymienionych dokumentów wynika, że zamówienie musi być udzielone w ramach jednego postępowania.
3. Podział zamówienia niesie za sobą ryzyko braku ofert na jedną lub kilka części, przedłużenia się postępowania o udzielenie zamówienia publicznego, powstania rozbieżności czasowych w rozstrzygnięciu poszczególnych części. W konsekwencji może dojść do sytuacji, gdzie wybór najkorzystniejszej oferty oraz zawarcie umów na poszczególne części może odbyć się w różnych terminach lub w najbardziej pesymistycznym wariantcie do unieważnienia części postępowań z powodu braku ofert. Powyższe oznaczałoby niemożność spełnienia wymagań określonych w regulaminie programu Polski Ład: „jeden wniosek (promesa) = jedno postępowanie o udzielenie zamówienia” i w konsekwencji utratę dofinansowania przez Zamawiającego.
4. Nie bez znaczenia dla braku podziału zamówienia na części pozostaje kwestia dotycząca rozliczeń i płatności na rzecz Wykonawców a także rozliczenia dofinansowania ze środków programu Polski Ład.
5. Ponadto zamówienie jest o wartości nieprzekraczającej progów UE i z dotychczasowych doświadczeń Zamawiającego wynika, iż ubiegają się o takie zamówienia głównie małe i średnie przedsiębiorstwa, a więc zakres zamówienia jest dostosowany do potrzeb sektora MŚP bez konieczności dalszego jego rozdrabniania.

## **VI. INFORMACJA O PRZEWDYWANYCH ZAMÓWIENIACH, O KTÓRYCH MOWA W ART. 214 UST. 1 PKT. 7 I 8 USTAWY**

Zamawiający nie przewiduje udzielania zamówień na podstawie art. 214 ust. 1 pkt. 7 i 8 Ustawy.

## **VII. INFORMACJA DOTYCZĄCA OFERT WARIANTOWYCH, UMOWY RAMOWEJ, AUKCJI ELEKTRONICZNEJ, KATALOGÓW ELEKTRONICZNYCH**

1. Zamawiający nie dopuszcza składania ofert wariantowych.
2. Zamawiający nie przewiduje zawarcia umowy ramowej.
3. Zamawiający nie przewiduje przeprowadzenia aukcji elektronicznej.
4. Zamawiający nie wymaga i nie dopuszcza złożenia ofert w postaci katalogów elektronicznych.

## **VIII. TERMIN WYKONANIA ZAMÓWIENIA**

Termin wykonania zamówienia: **do 8 miesięcy licząc od dnia podpisania umowy.**

## **IX. PODSTAWY WYKLUCZENIA**

1. Z postępowania o udzielenie zamówienia wyklucza się, z zastrzeżeniem art. 110 ust. 2 Ustawy, Wykonawcę wobec którego zachodzą podstawy wykluczenia, o których mowa:

- 1.1. w art. 108 ust. 1 Ustawy,
  - 1.2. w art. 109 ust. 1 pkt 4 Ustawy, tj. w stosunku do którego otwarto likwidację, ogłoszono upadłość, którego aktywami zarządza likwidator lub sąd, zawarł układ z wierzycielami, którego działalność gospodarcza jest zawieszona albo znajduje się on w innej tego rodzaju sytuacji wynikającej z podobnej procedury przewidzianej w przepisach miejsca wszczęcia tej procedury.
2. Wykonawca może zostać wykluczony przez Zamawiającego na każdym etapie postępowania o udzielenie zamówienia.

## X. INFORMACJE O WARUNKACH UDZIAŁU W POSTĘPOWANIU

1. O udzielenie zamówienia mogą ubiegać się Wykonawcy, którzy spełniają warunki dotyczące:
  - 1.1. Zdolności do występowania w obrocie gospodarczym – **nie dotyczy**.
  - 1.2. Uprawnień do prowadzenia określonej działalności gospodarczej lub zawodowej, o ile wynika to z odrębnych przepisów – **nie dotyczy**.
  - 1.3. Sytuacji ekonomicznej lub finansowej – **nie dotyczy**.
  - 1.4. Zdolności technicznej lub zawodowej: **Wykonawca spełni warunek udziału w postępowaniu, jeżeli wykaże, że:**
    - a) **w okresie ostatnich pięciu (5) lat przed upływem terminu składania ofert, a jeżeli okres prowadzenia działalności gospodarczej jest krótszy – w tym okresie, zrealizował należycie co najmniej 1 (jedno) zadanie obejmujące swym zakresem dostawę i montaż co najmniej 150 szt. opraw oświetlenia ulicznego lub opraw parkowych, wykonanych w technologii LED;**
    - b) **dysponuje osobą posiadającą uprawnienia budowlane do kierowania robotami budowlanymi bez ograniczeń w specjalności instalacyjnej w zakresie sieci, instalacji i urządzeń elektrycznych i elektroenergetycznych i będącą członkiem właściwej terytorialnie Izby Inżynierów Budownictwa.**

*Osoby odpowiedzialne za kierowanie robotami muszą posiadać uprawnienia do wykonywania samodzielnych funkcji technicznych w budownictwie odpowiadające wymaganiom określonym w ustawie – Prawo budowlane (tekst jednolity Dz.U. z 2023 r. poz. 682 ze zmianami) lub odpowiadające im ważne uprawnienia, które zostały wydane na podstawie wcześniej obowiązujących przepisów oraz odpowiadające wymaganiom określonym w ustawie o samorządach zawodowych architektów oraz inżynierów budownictwa (Dz.U. z 2023 r. poz. 551). W przypadku uprawnień budowlanych wydanych na podstawie wcześniej obowiązujących przepisów – uprawnienia muszą obejmować przywołany powyżej zakres.*

*W przypadku, gdy Wykonawca wykazuje osoby, które nabyły kwalifikacje wymagane do wykonywania działalności w budownictwie poza terytorium RP, osoby te muszą posiadać decyzje o uznaniu kwalifikacji zawodowych w danej branży budowlanej zgodnie z ustawą z dnia 22 grudnia 2015 r. o zasadach uznawania kwalifikacji zawodowych nabytych w państwach członkowskich Unii Europejskiej (tekst jednolity Dz.U. z 2023 r. poz. 334) lub posiadać prawo do świadczenia usług transgranicznych zgodnie z ustawą z dnia 15 grudnia 2000 r. o samorządach zawodowych architektów oraz inżynierów budownictwa (Dz. U. z 2023 r. poz. 551).*
2. Oceniając zdolność techniczną lub zawodową, Zamawiający może, na każdym etapie postępowania uznać, że Wykonawca nie posiada wymaganych zdolności, jeżeli posiadanie przez Wykonawcę sprzecznych interesów, w szczególności zaangażowanie zasobów technicznych lub zawodowych Wykonawcy w inne przedsięwzięcia gospodarcze Wykonawcy może mieć negatywny wpływ na realizację zamówienia.
3. Warunek dotyczący uprawnień do prowadzenia określonej działalności gospodarczej lub zawodowej, będzie spełniony, jeżeli co najmniej jeden z Wykonawców wspólnie ubiegających się o udzielenie zamówienia posiada uprawnienia do prowadzenia określonej działalności gospodarczej lub zawodowej i zrealizuje roboty budowlane, dostawy lub usługi, do których realizacji te uprawnienia są wymagane.
4. W odniesieniu do warunków dotyczących wykształcenia, kwalifikacji zawodowych lub doświadczenia Wykonawcy wspólnie ubiegający się o udzielenie zamówienia mogą polegać na zdolnościach tych z Wykonawców, którzy wykonają roboty budowlane lub usługi, do realizacji których te zdolności są wymagane.
5. W przypadku, o którym mowa w pkt. 3 i 4 Wykonawcy wspólnie ubiegający się o udzielenie zamówienia, w tym spółki cywilne, zobowiązani są dołączyć do oferty oświadczenie, z którego wynikać będzie, które roboty budowlane, dostawy lub usługi wykonają poszczególni Wykonawcy. Wzór oświadczenia stanowi **Załącznik nr 3** do SWZ.

6. Wykonawca, który polega na zdolnościach lub sytuacji podmiotów udostępniających zasoby, zobowiązany jest złożyć wraz z ofertą, zobowiązanie podmiotu udostępniającego zasoby do oddania mu do dyspozycji niezbędnych zasobów na potrzeby realizacji zamówienia lub inny podmiotowy środek dowodowy potwierdzający, że Wykonawca realizując zamówienie będzie dysponował niezbędnymi zasobami tych podmiotów. Wzór zobowiązania stanowi **Załącznik nr 4** do SWZ.
7. Zobowiązanie podmiotu udostępniającego zasoby, o którym mowa w pkt. 6 musi potwierdzać, że stosunek łączący Wykonawcę z podmiotem udostępniającym zasoby gwarantuje rzeczywisty dostęp do tych zasobów oraz określać w szczególności:
  - 7.1. zakres dostępnych Wykonawcy zasobów podmiotu udostępniającego zasoby,
  - 7.2. sposób i okres udostępnienia Wykonawcy i wykorzystania przez niego zasobów podmiotu udostępniającego te zasoby przy wykonywaniu zamówienia,
  - 7.3. czy i w jakim zakresie podmiot udostępniający zasoby, na zdolnościach którego Wykonawca polega w odniesieniu do warunków udziału w postępowaniu dotyczących wykształcenia, kwalifikacji zawodowych lub doświadczenia, zrealizuje roboty budowlane lub usługi, których wskazane zdolności dotyczą.
8. Zamawiający oceni, czy udostępniane Wykonawcy przez podmioty udostępniające zasoby zdolności techniczne lub zawodowe lub ich sytuacja finansowa lub ekonomiczna, pozwalają na wykazanie przez Wykonawcę spełnienia warunków udziału w postępowaniu oraz zbada, czy nie zachodzą wobec tego podmiotu podstawy wykluczenia, które zostały przewidziane względem Wykonawcy.
9. Podmiot, który zobowiązał się do udostępnienia zasobów, odpowiada solidarnie z Wykonawcą, który polega na jego sytuacji finansowej lub ekonomicznej, za szkodę poniesioną przez Zamawiającego powstałą wskutek nieudostępnienia tych zasobów, chyba że za udostępnienie zasobów podmiot ten nie ponosi winy.
10. Jeżeli zdolności techniczne lub zawodowe, sytuacja ekonomiczna lub finansowa podmiotu udostępniającego zasoby nie potwierdzą spełnienia przez Wykonawcę warunków udziału w postępowaniu lub zachodzą wobec tego podmiotu podstawy wykluczenia, Zamawiający zażąda, aby Wykonawca w określonym terminie zastąpił ten podmiot innym podmiotem lub podmiotami albo wykazał, że samodzielnie spełnia warunki udziału w postępowaniu.
11. Wykonawca nie może, po upływie terminu składania ofert, powoływać się na zdolności lub sytuację podmiotów udostępniających zasoby, jeżeli na etapie składania ofert nie polegał w danym zakresie na zdolnościach lub sytuacji podmiotów udostępniających zasoby.
12. Spełnianie warunków udziału w postępowaniu nastąpi w myśl zasady spełnia/nie spełnia.

## **XI. INFORMACJA O PODMIOTOWYCH I PRZEDMIOTOWYCH ŚRODKACH DOWODOWYCH**

1. Podmiotowe środki dowodowe wymagane przez Zamawiającego to:
  - 1.1. **Wykaz robót budowlanych wykonanych przez Wykonawcę nie wcześniej niż w okresie ostatnich 5 lat, a jeżeli okres prowadzenia działalności jest krótszy – w tym okresie, wraz z podaniem ich rodzaju, wartości, daty i miejsca wykonania oraz podmiotów, na rzecz których roboty te zostały wykonane, oraz dowody określające, czy te roboty budowlane zostały wykonane należyście, przy czym dowodami, o których mowa, są referencje bądź inne dokumenty sporządzone przez podmiot, na rzecz którego roboty budowlane zostały wykonane, a jeżeli Wykonawca z przyczyn niezależnych od niego nie jest w stanie uzyskać tych dokumentów – inne odpowiednie dokumenty – wzór: **Załącznik nr 6** do SWZ.**
  - 1.2. **Wykaz osób skierowanych przez Wykonawcę do realizacji zamówienia publicznego, w szczególności odpowiedzialnych za świadczenie usług, kontrolę jakości lub kierowanie robotami budowlanymi, wraz z informacjami na temat ich kwalifikacji zawodowych, uprawnień, doświadczenia i wykształcenia niezbędnych do wykonania zamówienia publicznego, a także zakresu wykonywanych przez nie czynności oraz informacją o podstawie do dysponowania tymi osobami - wzór: **Załącznik nr 5** do SWZ;**
  - 1.3. **Oświadczenie o aktualności informacji zawartych w oświadczeniu, o którym mowa w Rozdziale XV, pkt 7, ppkt 7.4. SWZ, w zakresie podstaw wykluczenia z postępowania wskazanych przez Zamawiającego – wzór: **Załącznik nr 7** do SWZ.**
2. Zamawiający wezwie Wykonawcę, którego oferta została najwyżej oceniona, do złożenia w wyznaczonym terminie, nie krótszym niż 5 dni od dnia wezwania, podmiotowych środków dowodowych, o których mowa w ppkt.1.1. ÷ 1.3., aktualnych na dzień złożenia podmiotowych środków dowodowych.

3. Jeżeli jest to niezbędne do zapewnienia odpowiedniego przebiegu postępowania o udzielenie zamówienia Zamawiający może na każdym etapie postępowania, wezwać Wykonawców do złożenia wszystkich lub niektórych podmiotowych środków dowodowych, aktualnych na dzień ich złożenia.
4. Jeżeli Wykonawca nie złożył oświadczenia o braku podstaw wykluczenia i spełnieniu warunków udziału w postępowaniu, podmiotowych środków dowodowych, innych dokumentów lub oświadczeń składanych w postępowaniu lub są one niekompletne lub zawierają błędy, Zamawiający wezwie Wykonawcę odpowiednio do ich złożenia, poprawienia lub uzupełnienia w wyznaczonym terminie, chyba, że oferta Wykonawcy podlega odrzuceniu bez względu na ich złożenie, uzupełnienie lub poprawienie lub zachodzą przesłanki unieważnienia postępowania.
5. Zamawiający może żądać od Wykonawców wyjaśnień dotyczących treści oświadczenia o braku podstaw wykluczenia i spełnieniu warunków udziału w postępowaniu lub złożonych podmiotowych środków dowodowych lub innych dokumentów lub oświadczeń składanych w postępowaniu.
6. Jeżeli złożone przez Wykonawcę oświadczenie o braku podstaw wykluczenia i spełnieniu warunków udziału w postępowaniu lub podmiotowe środki dowodowe budzą wątpliwości Zamawiającego, może on zwrócić się bezpośrednio do podmiotu, który jest w posiadaniu informacji lub dokumentów istotnych w tym zakresie dla oceny spełniania przez Wykonawcę warunków udziału w postępowaniu lub braku podstaw wykluczenia, o przedstawienie takich informacji lub dokumentów.
7. Zamawiający nie wezwie do złożenia podmiotowych środków dowodowych, jeżeli może je uzyskać za pomocą bezpłatnych i ogólnodostępnych baz danych, w szczególności rejestrów publicznych w rozumieniu Ustawy z dnia 17 lutego 2005 roku o informatyzacji działalności podmiotów realizujących zadania publiczne (tekst jednolity Dz.U. z 2023 r. poz. 57), o ile Wykonawca wskaże w oświadczeniu, o którym mowa w Rozdziale XIV, pkt. 7 ppkt. 7.4. SWZ, dane umożliwiające dostęp do tych środków.
8. Przedmiotowe środki dowodowe wymagane przez Zamawiającego to:
  - 8.1. **dokumenty (np. karty katalogowe)** potwierdzające spełnienie przez oferowane oprawy (drogowe, parkowe, ozdobne) wymagań określonych przez Zamawiającego w załączniku nr 8 do SWZ;
  - 8.2. **wyniki obliczeń fotometrycznych** dla dobranego (proponowanego oświetlenia) dla każdej z sytuacji oświetleniowej wskazanej w załączniku nr 1 i nr 2 do OPZ.
9. Jeżeli Wykonawca nie złoży wraz z ofertą przedmiotowych środków dowodowych, o których mowa w ppkt. 8.1. lub 8.2. lub złożone przedmiotowe środki dowodowe są niekompletne, Zamawiający wezwie do ich złożenia lub uzupełnienia w wyznaczonym terminie.
10. Zamawiający może żądać od Wykonawców wyjaśnień dotyczących treści przedmiotowych środków dowodowych

## **XII. INFORMACJA O ŚRODKACH KOMUNIKACJI ELEKTRONICZNEJ, PRZY UŻYCIU KTÓRYCH ZAMAWIAJĄCY BĘDZIE KOMUNIKOWAŁ SIĘ Z WYKONAWCAMI, ORAZ INFORMACJE O WYMAGANIACH TECHNICZNYCH I ORGANIZACYJNYCH SPORZĄDZANIA, WYSYŁANIA I ODBIERANIA KORESPONDENCJI ELEKTRONICZNEJ**

1. Postępowanie prowadzone jest w języku polskim w formie elektronicznej za pośrednictwem [platformazakupowa.pl](https://platformazakupowa.pl) dalej: „Platforma”, pod adresem: <https://platformazakupowa.pl/pn/kamiennagora>.
2. Zamawiający nie przewiduje sposobu komunikowania się z Wykonawcami w inny sposób niż przy użyciu środków komunikacji elektronicznej wskazanych w SWZ.
3. Funkcjonalność Platformy gwarantuje złożenie przez Wykonawcę w postępowaniu zaszyfrowanej oferty wraz z załącznikami, w sposób uniemożliwiający Zamawiającemu zapoznanie się z treścią oferty przed upływem terminu składania ofert.
4. W toku prowadzonego postępowania komunikacja między Wykonawcami a Zamawiającym, w tym wszelkie oświadczenia, wnioski, zawiadomienia oraz informacje, przekazywane będą za pośrednictwem Platformy i formularza „Wyślij wiadomość do zamawiającego”. Za datę przekazania (wpływu) oświadczeń, wniosków, zawiadomień oraz informacji przyjmuje się datę ich przesłania za pośrednictwem Platformy poprzez kliknięcie przycisku „Wyślij wiadomość do zamawiającego”, po których pojawi się komunikat, że wiadomość została wysłana do Zamawiającego.
5. Zamawiający będzie przekazywał Wykonawcom informacje w postaci elektronicznej za pośrednictwem Platformy. Informacje dotyczące odpowiedzi na pytania, zmiany specyfikacji, zmiany terminu składania i otwarcia ofert Zamawiający będzie zamieszczał na Platformie w sekcji “Komunikaty”. Korespondencja,

której zgodnie z obowiązującymi przepisami adresatem jest konkretny Wykonawca, będzie przekazywana w postaci elektronicznej za pośrednictwem platformy do konkretnego Wykonawcy.

6. Wykonawca jako podmiot profesjonalny ma obowiązek sprawdzania komunikatów i wiadomości przesłanych przez Zamawiającego bezpośrednio na Platformie, gdyż system powiadomień może ulec awarii lub powiadomienie może trafić do folderu SPAM.
7. Zamawiający, zgodnie z Rozporządzeniem Prezesa Rady Ministrów z dnia 30 grudnia 2020 r. w sprawie sposobu sporządzania i przekazywania informacji oraz wymagań technicznych dla dokumentów elektronicznych oraz środków komunikacji elektronicznej w postępowaniu o udzielenie zamówienia publicznego lub konkursie (Dz.U. z 2020 r. poz. 2452), określa niezbędne wymagania sprzętowo – aplikacyjne umożliwiające pracę na Platformie, tj.:
  - 7.1. stały dostęp do sieci Internet o gwarantowanej przepustowości nie mniejszej niż 512 kb/s,
  - 7.2. komputer klasy PC lub MAC o następującej konfiguracji: pamięć min. 2 GB Ram, procesor Intel IV 2 GHZ lub jego nowsza wersja, jeden z systemów operacyjnych - MS Windows 7, Mac Os x 10 4, Linux, lub ich nowsze wersje,
  - 7.3. zainstalowana dowolna przeglądarka internetowa inna niż Internet Explorer,
  - 7.4. włączona obsługa JavaScript,
  - 7.5. zainstalowany program Adobe Acrobat Reader lub inny obsługujący format plików .pdf,
  - 7.6. szyfrowanie na [platformazakupowa.pl](https://platformazakupowa.pl) odbywa się za pomocą protokołu TLS 1.3.,
  - 7.7. oznaczenie czasu odbioru danych przez platformę zakupową stanowi datę oraz dokładny czas (hh:mm:ss) generowany wg czasu lokalnego serwera synchronizowanego z zegarem Głównego Urzędu Miar.
8. Wykonawca, przystępując do niniejszego postępowania o udzielenie zamówienia publicznego:
  - 8.1. akceptuje warunki korzystania z Platformy określone w Regulaminie zamieszczonym na stronie internetowej [pod linkiem](#) w zakładce „Regulamin” oraz uznaje go za wiążący,
  - 8.2. zapoznał i stosuje się do Instrukcji składania ofert/wniosek dostępnej [pod linkiem](#).
9. Zamawiający nie ponosi odpowiedzialności za złożenie oferty w sposób niezgodny z Instrukcją korzystania z Platformy, w szczególności za sytuację, gdy Zamawiający zapozna się z treścią oferty przed upływem terminu składania ofert (np. złożenie oferty w zakładce „Wyślij wiadomość do zamawiającego”). Taka oferta zostanie uznana przez Zamawiającego za ofertę handlową i nie będzie brana pod uwagę w przedmiotowym postępowaniu.
10. Zamawiający informuje, że instrukcje korzystania z Platformy dotyczące w szczególności logowania, składania wniosków o wyjaśnienie treści SWZ, składania ofert oraz innych czynności podejmowanych w niniejszym postępowaniu przy użyciu Platformy znajdują się w zakładce „Instrukcje dla Wykonawców” na stronie internetowej pod adresem: <https://platformazakupowa.pl/strona/45-instrukcje>.
11. Dodatkowe zalecenia
  - 11.1. Zamawiający rekomenduje wykorzystanie formatów: .pdf .doc .docx .xls .jpg (.jpeg) **ze szczególnym wskazaniem na .pdf**.
  - 11.2. W celu ewentualnej kompresji danych Zamawiający rekomenduje wykorzystanie jednego z formatów: .zip , .7Z.
  - 11.3. Wśród rozszerzeń powszechnych a **niewymienionych** w Rozporządzeniu Rady Ministrów z dnia 21 maja 2024 r. w sprawie Krajowych Ram Interoperacyjności, minimalnych wymagań dla rejestrów publicznych i wymiany informacji w postaci elektronicznej oraz minimalnych wymagań dla systemów teleinformatycznych (Dz.U. z 2024 r. poz. 773) występują: .rar .gif .bmp .numbers .pages. Dokumenty złożone w takich plikach zostaną uznane za złożone nieskutecznie.
  - 11.4. Zamawiający zwraca uwagę na ograniczenia wielkości plików podpisywanych profilem zaufanym, który wynosi max. 10MB, oraz na ograniczenie wielkości plików podpisywanych w aplikacji eDoApp służącej do składania podpisu osobistego, który wynosi max. 5MB.
  - 11.5. W przypadku stosowania przez Wykonawcę kwalifikowanego podpisu elektronicznego:
    - a) ze względu na niskie ryzyko naruszenia integralności pliku oraz łatwiejszą weryfikację podpisu, Zamawiający zaleca, w miarę możliwości, przekonwertowanie plików składających się na ofertę na rozszerzenie .pdf i opatrzenie ich podpisem kwalifikowanym w formacie PAdES,



- b) pliki w innych formatach niż .pdf zaleca się opatrzyć podpisem w formacie XAdES o typie zewnętrznym. Wykonawca powinien pamiętać, aby plik z podpisem przekazywać łącznie z dokumentem podpisywanym,
  - c) Zamawiający rekomenduje wykorzystanie podpisu z kwalifikowanym znacznikiem czasu.
- 11.6. Zamawiający zaleca, aby w przypadku podpisywania pliku przez kilka osób, stosować podpisy tego samego rodzaju. Podpisywanie różnymi rodzajami podpisów np. osobistym i kwalifikowanym może doprowadzić do problemów w weryfikacji plików.
- 11.7. Zamawiający zaleca, aby Wykonawca z odpowiednim wyprzedzeniem przetestował możliwość prawidłowego wykorzystania wybranej metody podpisania plików oferty.
- 11.8. Zaleca się, aby komunikacja z Zamawiającym odbywała się tylko na Platformie za pośrednictwem formularza „Wyślij wiadomość do zamawiającego”, nie za pośrednictwem adresu email.
- 11.9. Ofertę należy przygotować z należytą starannością i odpowiednim wyprzedzeniem w stosunku do czasu wyznaczonego na składanie ofert/wniosków.
- 11.10. Podczas podpisywania plików zaleca się stosowanie algorytmu skrótu SHA2 zamiast SHA1.
- 11.11. Jeśli Wykonawca pakuje dokumenty np. w plik o rozszerzeniu .zip zaleca się wcześniejsze podpisanie każdego ze skompresowanych plików.
- 11.12. Zamawiający zaleca, aby **nie wprowadzać** jakichkolwiek zmian w plikach po podpisaniu ich podpisem kwalifikowanym. Może to skutkować naruszeniem integralności plików, co równoważne będzie z koniecznością odrzucenia oferty w postępowaniu.
12. Zamawiający może również komunikować się z Wykonawcami za pomocą poczty elektronicznej, email: [zamowienia@kamiennagora.pl](mailto:zamowienia@kamiennagora.pl).
13. Zamawiający dopuszcza możliwość składania dokumentów elektronicznych, oświadczeń lub elektronicznych kopii dokumentów lub oświadczeń za pomocą poczty elektronicznej, na adres email [zamowienia@kamiennagora.pl](mailto:zamowienia@kamiennagora.pl).

### XIII. WSKAZANIE OSÓB UPRAWNIONYCH DO KOMUNIKOWANIA SIĘ W WYKONAWCAMI

1. Zamawiający wyznacza następujące osoby do kontaktu z Wykonawcami:
  - 1.1. Katarzyna Kwiatkowska.

### XIV. OPIS SPOSOBU PRZYGOTOWANIA OFERTY

1. Oferta składana elektronicznie musi być sporządzana w języku polskim i opatrzona kwalifikowanym podpisem elektronicznym lub podpisem zaufanym lub podpisem osobistym. W procesie składania oferty na platformie, kwalifikowany podpis elektroniczny lub podpis zaufany lub podpis osobisty Wykonawca składa bezpośrednio na dokumencie, który następnie przesyła do systemu.
2. Do przygotowania oferty konieczne jest posiadanie przez osobę upoważnioną do reprezentowania Wykonawcy kwalifikowanego podpisu elektronicznego lub podpisu zaufanego lub podpisu osobistego.
3. Poświadczenia za zgodność z oryginałem dokonuje odpowiednio Wykonawca, podmiot, na którego zdolnościach lub sytuacji polega Wykonawca, wykonawcy wspólnie ubiegający się o udzielenie zamówienia publicznego, w zakresie dokumentów, które każdego z nich dotyczą. Poprzez oryginał należy rozumieć dokument podpisany kwalifikowanym podpisem elektronicznym lub podpisem zaufanym lub podpisem osobistym przez osobę/osoby upoważnioną/upoważnione. Poświadczenie za zgodność z oryginałem następuje w postaci elektronicznej poprzez podpisane kwalifikowanym podpisem elektronicznym lub podpisem zaufanym lub podpisem osobistym przez osobę/osoby upoważnioną/upoważnione.
4. Oferta powinna być:
  - 4.1. sporządzona z wykorzystaniem wzoru: **Załącznik nr 1** do SWZ,
  - 4.2. złożona przy użyciu środków komunikacji elektronicznej tzn. za pośrednictwem [platformazakupowa.pl](http://platformazakupowa.pl),
  - 4.3. podpisana kwalifikowanym podpisem elektronicznym lub podpisem zaufanym lub podpisem osobistym przez osobę/osoby upoważnioną/upoważnione.
5. Podpisy kwalifikowane wykorzystywane przez Wykonawców do podpisywania wszelkich plików muszą spełniać wymogi określone w Rozporządzeniu Parlamentu Europejskiego i Rady w sprawie identyfikacji

elektronicznej i usług zaufania w odniesieniu do transakcji elektronicznych na rynku wewnętrznym (eIDAS) (UE) nr 910/2014.

6. W przypadku wykorzystania formatu podpisu XAdES zewnętrzny Zamawiający wymaga dołączenia odpowiedniej ilości plików tj. podpisywanych plików z danymi oraz plików XAdES.
7. Do oferty należy dołączyć:
  - 7.1. w celu potwierdzenia, że osoba działająca w imieniu Wykonawcy jest umocowana do jego reprezentowania – odpis lub informację z Krajowego Rejestru Sądowego, Centralnej Ewidencji i Informacji o Działalności Gospodarczej lub innego właściwego rejestru,
  - 7.2. jeżeli w imieniu Wykonawcy działa osoba, której umocowanie do jego reprezentowania nie wynika z dokumentów, o których mowa w ppkt. 7.1. – pełnomocnictwo lub inny dokument (np. akt powołania na stanowisko prezesa zarządu, członka zarządu spółki lub, w przypadku spółek działających w systemie *common law*, członka rady dyrektorów, a także umowa spółki cywilnej lub uchwała jej wspólników, wskazująca jednego ze wspólników jako umocowanego do reprezentowania spółki) potwierdzający umocowanie do reprezentowania Wykonawcy,
  - 7.3. pełnomocnictwo dla pełnomocnika do reprezentowania w postępowaniu Wykonawców ubiegających się wspólnie o udzielenie zamówienia – dotyczy ofert składanych przez Wykonawców wspólnie ubiegających się o udzielenie zamówienia,
  - 7.4. oświadczenie o niepodleganiu wykluczeniu i spełnianiu warunków udziału w postępowaniu – wzór: **Załącznik nr 2** do SWZ,
  - 7.5. przedmiotowe środki dowodowe, o których mowa w Rozdziale XI. pkt 8 ppkt 8.1. i 8.2.
8. Wykonawca dołącza do oferty oświadczenie, o którym mowa w ppkt. 7.4., aktualne na dzień składania ofert. Oświadczenie stanowi dowód potwierdzający brak podstaw wykluczenia i spełniania warunków udziału w postępowaniu, tymczasowo zastępujący wymagane przez Zamawiającego podmiotowe środki dowodowe.
9. W przypadku wspólnego ubiegania się o zamówienie przez Wykonawców, oświadczenie, o którym mowa w ppkt. 7.4., składa każdy z Wykonawców. Oświadczenia te potwierdzają brak podstaw wykluczenia oraz spełniania warunków udziału w postępowaniu, w jakim każdy z Wykonawców wykazuje spełnianie warunków udziału w postępowaniu.
10. Wykonawca, w przypadku polegania na zdolnościach lub sytuacji podmiotów udostępniających zasoby, przedstawia, wraz z oświadczeniem o którym mowa w ppkt. 7.4., także oświadczenie podmiotu udostępniającego zasoby, potwierdzające brak podstaw wykluczenia tego podmiotu oraz odpowiednio spełnianie warunków udziału w postępowaniu, w zakresie w jakim Wykonawca powołuje się na jego zasoby.
11. Oferta oraz oświadczenie o niepodleganiu wykluczeniu i spełnianiu warunków udziału w postępowaniu muszą być złożone w oryginale.
12. Pełnomocnictwo do złożenia oferty musi być złożone w oryginale w takiej samej formie jak składana oferta (tj. w formie elektronicznej lub postaci elektronicznej opatrzonej podpisem zaufanym lub podpisem osobistym). Dopuszcza się także złożenie elektronicznej kopii (skanu) pełnomocnictwa sporządzonego uprzednio w formie pisemnej, w formie elektronicznego poświadczenia sporządzonego stosownie do art. 97 § 2 ustawy z dnia 14 lutego 1991 r. - prawo o notariacie (tekst jednolity Dz.U. z 2022 r. poz. 1799 ze zmianami), które to poświadczenie notariusz opatruje kwalifikowanym podpisem elektronicznym, bądź też poprzez opatrzenie skanu pełnomocnictwa sporządzonego uprzednio w formie pisemnej kwalifikowanym podpisem, podpisem zaufanym lub podpisem osobistym mocodawcy. Elektroniczna kopia pełnomocnictwa nie może być uwierzytelniona przez upełnomocnionego.
13. Oświadczenie o niepodleganiu wykluczeniu i spełnianiu warunków udziału w postępowaniu należy złożyć w formie elektronicznej lub w postaci elektronicznej opatrzonej podpisem zaufanym lub podpisem osobistym.
14. Pełnomocnictwo, dokumenty potwierdzające umocowanie do reprezentowania Wykonawcy, oświadczenie wraz z plikami stanowiącymi ofertę Wykonawca winien skompresować do jednego pliku archiwum (ZIP).
15. Wykonawca nie jest zobowiązany do złożenia dokumentów, o których mowa w pkt. 7 ppkt. 7.1., jeżeli Zamawiający może je uzyskać za pomocą bezpłatnych i ogólnodostępnych baz danych, o ile Wykonawca wskazał dane umożliwiające dostęp do tych środków w składanych dokumentach (np. NIP, REGON, KRS, adres strony internetowej, np. KRS, CEIDG).

16. Wszelkie informacje stanowiące tajemnicę przedsiębiorstwa w rozumieniu ustawy z dnia 16 kwietnia 1993 roku o zwalczaniu nieuczciwej konkurencji (tekst jednolity Dz.U. z 2022 r. poz. 1233), które Wykonawca zastrzeże jako tajemnicę przedsiębiorstwa, powinny zostać złożone w osobnym pliku. Na [platformazakupowa.pl](https://platformazakupowa.pl) w formularzu składania oferty znajduje się miejsce wyznaczone do dołączenia części oferty stanowiącej tajemnicę przedsiębiorstwa. Wykonawca zobowiązany jest, wraz z przekazaniem tych informacji, wykazać spełnienie przesłanek określonych w art. 11 ust. 2 ustawy z dnia 16 kwietnia 1993 roku o zwalczaniu nieuczciwej konkurencji. Zastrzeżenie przez Wykonawcę tajemnicy przedsiębiorstwa bez uzasadnienia, będzie traktowane przez Zamawiającego jako bezskuteczne ze względu na zaniechanie przez Wykonawcę podjęcia niezbędnych działań w celu zachowania poufności objętych klauzulą informacji zgodnie z postanowieniami art. 18 ust. 3 Ustawy.
17. Maksymalny rozmiar jednego pliku przesyłanego za pośrednictwem dedykowanych formularzy do: złożenia, zmiany, wycofania oferty wynosi 150 MB, natomiast przy komunikacji wielkość pliku to maksymalnie 500 MB.

## **XV. SPOSÓB ORAZ TERMIN SKŁADANIA OFERT**

1. Ofertę wraz z wymaganymi dokumentami (załącznikami) należy umieścić na [platformazakupowa.pl](https://platformazakupowa.pl) pod adresem: <https://platformazakupowa.pl/pn/kamiennagora> w zakładce dedykowanej postępowaniu w terminie do dnia **25 września 2024 roku**, do godz. **09:00**.
2. Po wypełnieniu Formularza składania oferty/wniosku i dołączeniu wszystkich wymaganych załączników należy kliknąć przycisk „Przejdź do podsumowania”.
3. Oferta składana elektronicznie musi zostać podpisana elektronicznym podpisem kwalifikowanym, podpisem zaufanym lub podpisem osobistym. W procesie składania oferty za pośrednictwem [platformazakupowa.pl](https://platformazakupowa.pl), Wykonawca powinien złożyć podpis bezpośrednio na dokumentach przesłanych za pośrednictwem [platformazakupowa.pl](https://platformazakupowa.pl). Zalecamy stosowanie podpisu na każdym załączonym pliku osobno.
4. Za datę złożenia oferty przyjmuje się datę jej przekazania w systemie (platformie) w drugim kroku składania oferty poprzez kliknięcie przycisku „Złóż ofertę” i wyświetlenie się komunikatu, że oferta została zaszyfrowana i złożona.
5. Wykonawca, za pośrednictwem [platformazakupowa.pl](https://platformazakupowa.pl) może przed upływem terminu do składania ofert zmienić lub wycofać ofertę. Sposób dokonywania zmiany lub wycofania oferty opisano w instrukcji zamieszczonej na stronie internetowej pod adresem: <https://platformazakupowa.pl/strona/45-instrukcje>.
6. Wykonawca po upływie terminu do składania ofert nie może wycofać złożonej oferty.
7. Zamawiający odrzuci ofertę złożoną po terminie składania ofert.

## **XVI. TERMIN OTWARCIA OFERT**

1. Otwarcie ofert nastąpi w dniu **25 września 2024 roku**, o godz. **09:05**.
2. Otwarcie ofert odbywa się bez udziału Wykonawców. Dokonywane jest poprzez odszyfrowanie i otwarcie ofert na stronie prowadzonego postępowania.
3. Zamawiający, najpóźniej przed otwarciem ofert, udostępni na stronie internetowej prowadzonego postępowania na [platformazakupowa.pl](https://platformazakupowa.pl) informację o kwocie, jaką zamierza przeznaczyć na sfinansowanie zamówienia.
4. Zamawiający, niezwłocznie po otwarciu ofert, udostępni na stronie internetowej prowadzonego postępowania informacje o:
  - 4.1. nazwach albo imionach i nazwiskach oraz siedzibach lub miejscach prowadzonej działalności gospodarczej albo miejscach zamieszkania wykonawców, których oferty zostały otwarte;
  - 4.2. cenach lub kosztach zawartych w ofertach.Informacja zostanie opublikowana w sekcji „Komunikaty”.
5. W przypadku awarii systemu teleinformatycznego, która powoduje brak możliwości otwarcia ofert w terminie określonym przez Zamawiającego, otwarcie ofert nastąpi niezwłocznie po usunięciu awarii.
6. Zamawiający poinformuje o zmianie terminu otwarcia ofert na stronie internetowej prowadzonego postępowania.

## XVII. TERMIN ZWIĄZANIA OFERTĄ

1. Wykonawca jest związany ofertą od dnia upływu terminu składania ofert do dnia **24 października 2024 roku**.
2. W przypadku, gdy wybór oferty najkorzystniejszej nie nastąpi przed upływem terminu związania ofertą określonego w SWZ, Zamawiający przez upływem terminu związania ofertą zwróci się jednokrotnie do Wykonawców o wyrażenie zgody na przedłużenie tego terminu o wskazany przez niego okres, nie dłuższy niż 30 dni.
3. Przedłużenie terminu związania ofertą, o którym mowa w pkt. 2, wymaga złożenia przez Wykonawcę pisemnego, tj. wyrażonego przy użyciu wyrazów, cyfr lub innych znaków pisarskich, które można odczytać i powielić, oświadczenia o wyrażeniu zgody na przedłużenie terminu związania ofertą.

## XVIII. WYMAGANIA DOTYCZĄCE WADIUM

Zamawiający nie wymaga od Wykonawców ubiegających się o udzielenie zamówienia wniesienia wadium.

## XIX. SPOSÓB OBLICZENIA CENY

1. Całkowita cena oferty brutto musi uwzględniać wszystkie wymagania niniejszej SWZ oraz obejmować wszystkie koszty, jakie doświadczony Wykonawca powinien przewidzieć do poniesienia z tytułu należytej oraz zgodnej z obowiązującymi przepisami realizacji przedmiotu zamówienia, w szczególności wszelkie koszty związane z realizacją zadania niezbędne do jego prawidłowego wykonania wynikające z opisu przedmiotu zamówienia, projektowanych postanowień umowy oraz załączników, m.in. koszty:
  - 1.1. wykonania prac,
  - 1.2. wywozu i utylizacji odpadów,
  - 1.3. dostaw materiałów oraz ich magazynowania, zabezpieczenia, ubezpieczenia włączając straty i transport na budowę,
  - 1.4. prób, nadzorów i odbiorów,
  - 1.5. kredytów związanych z koniecznością finansowania zadania,
  - 1.6. sprzętu i maszyn, ich dostaw, utrzymania, zasilania, zużycia mediów dla potrzeb wykonania robót objętych zamówieniem,
  - 1.7. wszelkich prac i materiałów pomocniczych,
  - 1.8. przeglądów gwarancyjnych,
  - 1.9. usuwania wad i usterek wynikłych w trakcie odbiorów i przeglądów,
  - 1.10. ogólne przedsiębiorstwa, narzutów, zysku, podatków,
  - 1.11. opłat i odszkodowań za szkody i straty wynikłe w związku z realizowanymi pracami,
  - 1.12. inne niż wyżej wymienione, a niezbędne do poniesienia w celu realizacji zamówienia oraz spełnienia wymagań dodatkowych wynikających w zapisów SWZ.
2. Cena oferty stanowić będzie wynagrodzenie ryczałtowe za realizację całego przedmiotu zamówienia i co do zasady nie będzie podlegała zmianom w okresie realizacji umowy. Wynagrodzenie ryczałtowe dla przedmiotowego zamówienia stanowi niezmiennie zaspokojenie rozszczenia przyjmującego zamówienie (tj. Wykonawcy), na podstawie treści złożonej oferty, o wynagrodzenie za wykonany przedmiot umowy (zamówienie). **Poza wyjątkami dotyczącymi zmiany wysokości wynagrodzenia określonymi przez Zamawiającego w projektowanych postanowieniach umowy**, wynagrodzenie ryczałtowe pozostaje niezmiennie nie tylko wówczas, gdy w czasie składania ofert nie można było przewidzieć wszystkich kosztów i pełnego zakresu robót budowlanych, ale również wówczas, gdy okoliczności te dałyby się przewidzieć, lecz strona składająca ofertę jako oświadczenie woli wykonania przedmiotu zamówienia, nie uwzględniła ich w dostatecznej mierze, bowiem Zamawiający przyjmuje, że Wykonawca składając ofertę (oświadczenie woli wykonania dzieła za określoną cenę) działa jako profesjonalista w zakresie ubiegania się o zamówienie objęte przedmiotem zamówienia.
3. Podana w Formularzu oferty cena ryczałtowa (łącznie z podatkiem od towarów i usług) musi być podana i wyliczona w **PLN** w zaokrągleniu do dwóch miejsc po przecinku.
4. Jeżeli złożona oferta powodować będzie powstanie obowiązku podatkowego Zamawiającego zgodnie z przepisami o podatku od towarów i usług w zakresie dotyczącym wewnątrzspółnotowego nabycia

towarów, Zamawiający w celu oceny takiej oferty doliczy do oferowanej ceny podatek od towarów i usług, który miałby obowiązek zapłacić zgodnie z obowiązującymi przepisami. W takim przypadku Wykonawca składając ofertę jest zobligowany poinformować Zamawiającego, że wybór jego oferty będzie prowadzić do powstania u Zamawiającego obowiązku podatkowego, wskazując nazwę (rodzaj) towaru, którego dostawa będzie prowadzić do jego powstania oraz wskazując ich wartość bez kwoty podatku.

## XX. OPIS KRYTERIÓW OCENY OFERT, WRAZ Z PODANIEM WAG TYCH KRYTERIÓW I SPOSOBU OCENY OFERT

1. Przy wyborze oferty Zamawiający będzie się kierował następującymi kryteriami:

**cena oferty (brutto)** - **znaczenie 90%**

**okres gwarancji na dostarczone i zamontowane oprawy oświetleniowe** - **znaczenie 10%**

2. Ocena ofert będzie się odbywała wg następujących zasad:

$$K_c = \frac{\text{cena najniższa}}{\text{cena z oferty badanej}} \times 100 \text{ pkt} \times 90\%$$

**W kryterium „Okres gwarancji na dostarczone i zamontowane oprawy oświetleniowe ” (Kg)** oferta może uzyskać maksymalnie 10 punktów. Ocena zostanie dokonana na podstawie okresu gwarancji na dostarczone i zamontowane oprawy oświetleniowe wskazanego przez Wykonawcę w Ofercie. Minimalny wymagany przez Zamawiającego okres gwarancji wynosi 60 miesięcy. Każde dodatkowe 12 miesięcy gwarancji powyżej wymaganego 60 miesięcznego okresu będzie premiowane przez Zamawiającego. Przyjmuje się, że punkty w tym kryterium będą przyznawane następująco:

60 miesięcy (wymagane) – 0 punktów

72 miesiące – 2 punkty

84 miesiące – 4 punkty

96 miesięcy – 6 punktów

108 miesięcy – 8 punktów

120 miesięcy – 10 punktów

Niepodanie przez Wykonawcę okresu gwarancji skutkować będzie odrzuceniem oferty na podstawie art. 226 ust. 1 pkt 5 Ustawy.

Ocena punktowa będzie wyrażona liczbą zaokrągloną do dwóch miejsc po przecinku.

Za ofertę najkorzystniejszą uznana zostanie oferta, która uzyska największą ilość punktów w wyniku następującego działania:

$$K = K_c + K_g$$

Zamawiający udzieli zamówienia Wykonawcy, którego oferta odpowiadać będzie wszystkim wymaganiom przedstawionym w Ustawie oraz w SWZ i zostanie oceniona jako najkorzystniejsza w oparciu o podane kryteria wyboru.

3. Jeżeli nie można będzie dokonać wyboru oferty najkorzystniejszej ze względu na to, że dwie lub więcej ofert przedstawiać będzie taki sam bilans ceny i innych kryteriów oceny ofert, Zamawiający spośród tych ofert wybierze ofertę z niższą ceną, a jeżeli zostały złożone oferty o takiej samej cenie, Zamawiający wezwie Wykonawców, którzy złożyli te oferty do złożenia w określonym terminie ofert dodatkowych.
4. Zamawiający wybiera ofertę najkorzystniejszą w terminie związania ofertą określonym w SWZ.
5. Jeżeli termin związania ofertą upłynie przed wyborem oferty najkorzystniejszej, Zamawiający wezwie Wykonawcę, którego oferta otrzymała najwyższą ocenę, do wyrażenia, w wyznaczonym przez Zamawiającego terminie, pisemnej zgody na wybór jego oferty.
6. W przypadku niewyrażenia zgody, o której mowa w pkt. 5, oferta podlega odrzuceniu, a Zamawiający zwraca się o wyrażenie takiej zgody do kolejnego Wykonawcy, którego oferta została najwyżej oceniona, chyba że zachodzą przesłanki do unieważnienia postępowania.
7. Zamawiający w opisie przedmiotu zamówienia określił wymagania jakościowe odnoszące się do głównych elementów przedmiotu zamówienia i w związku z tym zastosował kryterium oceny ofert w zakresie ceny o wadze przekraczającej 60%.

## **XXI. PROJEKTOWANE POSTANOWIENIA UMOWY W SPRAWIE ZAMÓWIENIA PUBLICZNEGO, KTÓRE ZOSTANĄ WPROWADZONE DO TREŚCI TEJ UMOWY.**

Projektowane postanowienia umowy w sprawie zamówienia publicznego, określone zostały w **Załączniku nr 9** do SWZ.

## **XXII. WYMAGANIA DOTYCZĄCE ZABEZPIECZENIA NALEŻYTEGO WYKONANIA UMOWY**

1. Wykonawca, którego oferta zostanie wybrana, zobowiązany będzie do wniesienia zabezpieczenia należytego wykonania umowy przed zawarciem umowy, w wysokości **3% ceny (brutto)** podanej w ofercie.
2. Zabezpieczenie może być wnoszone, według wyboru Wykonawcy, w jednej lub kilku następujących formach:
  - 2.1. Pieniądzu,
  - 2.2. Poręczeniach bankowych lub poręczeniach spółdzielczej kasy oszczędnościowo – kredytowej, z tym że zobowiązanie kasy jest zawsze zobowiązaniem pieniężnym,
  - 2.3. Gwarancjach bankowych,
  - 2.4. Gwarancjach ubezpieczeniowych,
  - 2.5. Poręczeniach udzielanych przez podmioty, o których mowa w art. 6b ust. 5 pkt 2 ustawy z dnia 9 listopada 2000 r. o utworzeniu Polskiej Agencji Rozwoju Przedsiębiorczości (tekst jednolity Dz.U. z 2024 r. poz. 419).
3. Zamawiający nie wyraża zgody na wniesienie zabezpieczenia w formach określonych w art. 450 ust. 2 Ustawy.
4. Zabezpieczenie wnoszone w pieniądzu Wykonawca zobowiązany jest wpłacić przelewem na konto Zamawiającego nr 51 1020 5226 0000 6302 0627 3652 w PKO BP SA. Na przelewie należy umieścić informację: „Zabezpieczenie: Modernizacja oświetlenia w Kamiennej Górze polegająca na wymianie opraw nieenergooszczędnych na nowe, energooszczędne typu LED - ZIF.271.15.2024”.
5. W przypadku wniesienia zabezpieczenia w pieniądzu, Zamawiający przechowa je na oprocentowanym rachunku bankowym.
6. Z treści zabezpieczenia przedstawionego w formie innej niż pieniężna winno wynikać, że bank, ubezpieczyciel, poręczyciel zapłaci na rzecz Zamawiającego, w terminie maksymalnie 30 dni od pisemnego żądania, kwotę zabezpieczenia, na pierwsze wezwanie Zamawiającego, bez odwołania, bez warunku, niezależnie od kwestionowania czy zastrzeżeń Wykonawcy i bez dochodzenia czy wezwanie Zamawiającego jest uzasadnione czy nie.
7. Jeżeli okres na jaki ma zostać wniesione zabezpieczenie przekracza 5 lat, zabezpieczenie w pieniądzu wnosi się na cały okres, a zabezpieczenie w innej formie wnosi się na okres nie krótszy niż 5 lat, z jednoczesnym zobowiązaniem się Wykonawcy do przedłużenia lub wniesienia nowego zabezpieczenia na kolejne okresy.
8. W przypadku nieprzedłużenia lub niewniesienia nowego zobowiązania najpóźniej na 30 dni przed upływem ważności dotychczasowego zabezpieczenia wniesionego w innej formie niż w pieniądzu, Zamawiający zmieni formę na zabezpieczenie w pieniądzu, przez wypłatę kwoty z dotychczasowego zabezpieczenia.

## **XXIII. INFORMACJE O FORMALNOŚCIACH, JAKIE MUSZĄ ZOSTAĆ DOPEŁNIONE PO WYBORZE OFERTY W CELU ZAWARCIA UMOWY W SPRAWIE ZAMÓWIENIA PUBLICZNEGO**

1. Wykonawca ma obowiązek zawrzeć umowę w sprawie zamówienia na warunkach określonych w projektowanych postanowieniach umowy, które stanowią **Załącznik nr 9** do SWZ. Umowa zostanie uzupełniona o zapisy wynikające ze złożonej oferty.
2. Wykonawcy wspólnie ubiegający się o udzielenie niniejszego zamówienia, których oferta zostanie uznana za najkorzystniejszą, przed podpisaniem umowy o realizację zamówienia, są zobowiązani przedstawić Zamawiającemu stosowną umowę regulującą współpracę tych podmiotów.
3. Przed zawarciem umowy Wykonawca zobowiązany będzie do wniesienia zabezpieczenia należytego wykonania umowy.
4. Podpisanie umowy nastąpi w siedzibie Urzędu Miasta: 58-400 Kamienna Góra, Plac Grunwaldzki 1, w terminie wyznaczonym przez Zamawiającego. Dopuszcza się inny sposób zawarcia umowy, uzgodniony pomiędzy Zamawiającym i wybranym Wykonawcą.

#### **XXIV. POUCZENIE O ŚRODKACH OCHRONY PRAWNEJ PRZYSŁUGUJĄCYCH WYKONAWCY**

1. Środki ochrony prawnej przysługują Wykonawcy, jeżeli ma lub miał interes w uzyskaniu zamówienia oraz poniósł lub może ponieść szkodę w wyniku naruszenia przez Zamawiającego przepisów Ustawy.
2. Odwołanie przysługuje na:
  - 2.1. niezgodną z przepisami ustawy czynność Zamawiającego, podjętą w postępowaniu o udzielenie zamówienia, w tym na projektowane postanowienia umowy,
  - 2.2. zaniechanie czynności w postępowaniu o udzielenie zamówienia, do której Zamawiający był obowiązany na podstawie Ustawy.
3. Odwołanie wnosi się do Prezesa Krajowej Izby Odwoławczej w formie pisemnej albo w formie elektronicznej albo postaci elektronicznej opatrzonej podpisem zaufanym.
4. Na orzeczenie Krajowej Izby Odwoławczej oraz postanowienie Prezesa Krajowej Izby Odwoławczej, o którym mowa w art. 519 ust. 1 Ustawy, stronom oraz uczestnikom postępowania odwoławczego przysługuje skarga do sądu. Skargę wnosi się do Sądu Okręgowego w Warszawie za pośrednictwem Prezesa Krajowej Izby Odwoławczej.
5. Szczegółowe informacje dotyczące środków ochrony prawnej określone są w Dziale IX „Środki ochrony prawnej” Ustawy.

#### **XXV. POZOSTAŁE INFORMACJE**

1. Rozliczenia między Zamawiającym a Wykonawcą wyłonionym do wykonania zamówienia prowadzone będą wyłącznie w polskich złotych (PLN).
2. Zamawiający nie przewiduje przeprowadzenia przez Wykonawcę wizji lokalnej lub sprawdzenia przez niego dokumentów niezbędnych do realizacji zamówienia.
3. Zamawiający nie przewiduje zwrotu kosztów udziału w niniejszym postępowaniu, z zastrzeżeniem przypadków, gdy przepisy Ustawy stanowią inaczej.
4. Zamawiający nie zastrzega obowiązku osobistego wykonania przez Wykonawcę kluczowych zadań.
5. Zamawiający informuje, że na podstawie przepisu art. 7 ust. 1 ustawy z dnia 13 kwietnia 2022 roku o szczególnych rozwiązaniach w zakresie przeciwdziałania wspieraniu agresji na Ukrainę oraz służących ochronie bezpieczeństwa narodowego (tekst jednolity Dz.U. z 2023 r. poz. 1497 ze zmianami), wykluczy z postępowania Wykonawcę ubiegającego się o udzielenie zamówienia wobec którego zachodzą podstawy wykluczenia.
6. W zakresie nieuregulowanym Ustawą lub niniejszą SWZ w odniesieniu do oświadczeń i dokumentów składanych przez Wykonawcę w postępowaniu zastosowanie mają przepisy Rozporządzenia Ministra Rozwoju, Pracy i Technologii z dnia 23 grudnia 2020 roku w sprawie podmiotowych środków dowodowych oraz innych dokumentów lub oświadczeń, jakich może żądać zamawiający od wykonawcy (Dz. U. z 2020 r. poz. 2415 ze zmianami) oraz przepisy Rozporządzenia Prezesa Rady Ministrów z dnia 30 grudnia 2020 roku w sprawie sposobu sporządzania i przekazywania informacji oraz wymagań technicznych dla dokumentów elektronicznych oraz środków komunikacji elektronicznej w postępowaniu o udzielenie zamówienia publicznego lub konkursie (Dz. U. z 2020 r. poz. 2452).
7. Zamawiający, na podstawie art. 310 Ustawy wskazuje, że może unieważnić postępowanie o udzielenie zamówienia, jeżeli środki, które zamierzał przeznaczyć na sfinansowanie całości lub części zamówienia, nie zostały mu przyznane.
8. W sprawach nieuregulowanych stosuje się zapisy Ustawy.

#### **XXVI. ZAŁĄCZNIKI DO SWZ**

1. Załącznik nr 1 – Formularz oferty
2. Załącznik nr 2 – Oświadczenie o braku podstaw wykluczenia i spełnianiu warunków udziału w postępowaniu
3. Załączniki nr 3 – Oświadczenie wykonawców wspólnie ubiegających się o udzielenie zamówienia
4. Załącznik nr 4 – Zobowiązanie podmiotu udostępniającego zasoby
5. Załącznik nr 5 – Wykaz osób
6. Załącznik nr 6 – Wykaz robót

7. Załącznik nr 7 - Oświadczenie o aktualności informacji
8. Załącznik nr 8 – Opis przedmiotu zamówienia
9. Załącznik nr 9 – Projektowane postanowienia umowy



## Formularz oferty

1. Postępowanie o udzielenie zamówienia publicznego pn.: **Modernizacja oświetlenia w Kamiennej Górze polegająca na wymianie opraw nieenergooszczędnych na nowe, energooszczędne typu LED – ZIF.271.15.2024**

**2. Zamawiający:**

Gmina Miejska Kamienna Góra  
Plac Grunwaldzki 1  
58-400 Kamienna Góra

**3. Oferta złożona przez:**

**Zarejestrowana nazwa Wykonawcy<sup>1</sup> /Pełnomocnika podmiotów występujących wspólnie<sup>1</sup>:**

\_\_\_\_\_

**Zarejestrowany adres Wykonawcy<sup>1</sup> /Pełnomocnika podmiotów występujących wspólnie<sup>1</sup>:**

ulica: \_\_\_\_\_ nr: \_\_\_\_\_

kod: \_\_\_\_\_ miejscowość: \_\_\_\_\_

województwo: \_\_\_\_\_ tel.: \_\_\_\_\_

e-mail.: \_\_\_\_\_

NIP: \_\_\_\_\_ REGON: \_\_\_\_\_ KRS: \_\_\_\_\_

Do kontaktów z Zamawiającym w czasie trwania postępowania o udzielenie zamówienia wyznaczamy:

Pana/Panią \_\_\_\_\_, tel. \_\_\_\_\_, e-mail: \_\_\_\_\_

**Zarejestrowana nazwa Partnera podmiotów występujących wspólnie<sup>1</sup>:**

\_\_\_\_\_

**Zarejestrowany adres Partnera podmiotów występujących wspólnie**

ulica: \_\_\_\_\_ nr: \_\_\_\_\_

kod: \_\_\_\_\_ miejscowość: \_\_\_\_\_

województwo: \_\_\_\_\_ tel.: \_\_\_\_\_

e-mail.: \_\_\_\_\_

NIP: \_\_\_\_\_ REGON: \_\_\_\_\_ KRS: \_\_\_\_\_

itd.

4. Oferujemy wykonanie zamówienia polegającego na modernizacji oświetlenia w Kamiennej Górze, opisanego szczegółowo w Załączniku nr 8 do SWZ za cenę brutto: \_\_\_\_\_ zł (słownie: \_\_\_\_\_).

5. Oświadczamy, że przyjmujemy termin realizacji zamówienia wynoszący: **do 8 miesięcy licząc od dnia podpisania umowy.**
6. Oświadczamy, że na wykonane prace budowlano – montażowe udzielamy gwarancji **na okres 60 miesięcy licząc od daty odbioru końcowego.**
7. Oświadczamy, że na dostarczone i zamontowane oprawy oświetleniowe udzielamy gwarancji wynoszącej:
- 60 miesięcy** (minimum) licząc od daty odbioru końcowego
  - 72 miesięcy** licząc od daty odbioru końcowego
  - 84 miesiące** licząc od daty odbioru końcowego
  - 96 miesięcy** licząc od daty odbioru końcowego
  - 108 miesięcy** licząc od daty odbioru końcowego
  - 120 miesięcy** licząc od daty odbioru końcowego
- Należy postawić znak „x” we właściwym polu „□”.
8. Oświadczamy, że przyjmujemy terminy płatności faktur określone w Projektowanych postanowieniach umowy – Załącznik nr 9 do specyfikacji warunków zamówienia.
9. **Oświadczamy, że:**
- Roboty stanowiące przedmiot zamówienia wykonamy siłami własnymi<sup>2</sup>
  - Podwykonawcy (om) powierzony zostanie następujący zakres prac: \_\_\_\_\_
  - Wartość lub procentowa część zamówienia, jaka zostanie powierzona podwykonawcy lub podwykonawcom \_\_\_\_\_
  - Nazwa podwykonawcy lub podwykonawców (o ile jest znana): \_\_\_\_\_  
a pozostałą część wykonamy siłami własnymi<sup>2</sup>

9. **Oświadczamy, że:**

- 9.1. Zapoznaliśmy się ze specyfikacją warunków zamówienia i akceptujemy bez zastrzeżeń i ograniczeń oraz w całości jej warunki, w tym „Projektowane postanowienia umowy” przedstawione w Załączniku nr 9 do specyfikacji warunków zamówienia.
- 9.2. Uważamy się za związanych niniejszą ofertą na czas wskazany w specyfikacji warunków zamówienia.
- 9.3. W przypadku uznania naszej oferty za najkorzystniejszą, umowę zobowiązujemy się zawrzeć w miejscu i terminie wskazanym przez Zamawiającego.
- 9.4. Rodzaj prowadzonej przez nas działalności gospodarczej to:
- mikroprzedsiębiorstwo<sup>1, 3</sup>
  - małe przedsiębiorstwo<sup>1, 3</sup>
  - średnie przedsiębiorstwo<sup>1, 3</sup>
  - jednoosobowa działalność gospodarcza<sup>1</sup>
  - osoba fizyczna nieprowadząca działalności gospodarczej<sup>1</sup>
  - inny rodzaj<sup>1</sup>: \_\_\_\_\_ (wskazać jaki)

10. Informujemy, że<sup>5</sup>:

- wybór oferty **nie prowadzi** do powstania u Zamawiającego obowiązku podatkowego zgodnie z przepisami o podatku od towarów i usług;
- wybór oferty **prowadzi** do powstania u Zamawiającego obowiązku podatkowego zgodnie z przepisami o podatku od towarów i usług, jednocześnie wskazujemy nazwę (rodzaj) towaru lub usługi, których dostawa lub świadczenie będzie prowadzić do jego powstania oraz ich wartość bez podatku<sup>5</sup>

Lp.	Nazwa (rodzaj) towaru lub usługi	Wartość bez kwoty podatku	Stawka podatku VAT, która będzie miała zastosowanie

--	--	--	--

11. W przypadku, gdyby nasza firma została wybrana do realizacji zamówienia, zobowiązujemy się do dopełnienia formalności, o których mowa w Rozdziale XXIII Informacja o formalnościach, jakie muszą zostać dopełnione po wyborze oferty w celu zawarcia umowy w sprawie zamówienia publicznego, pod rygorem odstąpienia przez Zamawiającego od podpisania umowy z naszej winy.
12. Informacje o umocowaniu osób działających w imieniu Wykonawcy można uzyskać za pomocą bezpłatnych i ogólnodostępnych baz danych<sup>1</sup>, tj.:
- bazy Krajowego Rejestru Sądowego dostępnej na stronie internetowej <https://ekrs.ms.gov.pl/web/wyszukiwarka-krs/strona-glowna/index.html>
  - bazy Centralnej Ewidencji i Informacji o Działalności Gospodarczej na stronie internetowej <https://aplikacja.ceidg.gov.pl/CEIDG/CEIDG.Public.UL/Search.aspx>
  - \_\_\_\_\_ (jeśli dotyczy to wskazać adres strony internetowej innej bazy danych)
13. W przypadku uznania naszej oferty za najkorzystniejszą zobowiązujemy się do wniesienia zabezpieczenia należytego wykonania umowy w wysokości odpowiadającej 3% ceny brutto określonej w pkt 4 niniejszego formularza. Zabezpieczenie wniesione zostanie w formie \_\_\_\_\_ (wskazać formę)
14. Wypełniliśmy obowiązki informacyjne przewidziane w art. 13 lub art. 14 rozporządzenia Parlamentu Europejskiego i Rady (UE) 2016/679 z dnia 27 kwietnia 2016 r. w sprawie ochrony osób fizycznych w związku z przetwarzaniem danych osobowych i w sprawie swobodnego przepływu takich danych oraz uchylenia dyrektywy 95/46/WE (ogólne rozporządzenie o ochronie danych) (Dz. Urz. UE L 119 z 04.05.2016, str. 1) wobec osób fizycznych, od których dane osobowe bezpośrednio lub pośrednio pozyskaliśmy w celu ubiegania się o udzielenie zamówienia publicznego w niniejszym postępowaniu:

TAK <sup>1</sup>
NIE <sup>1</sup>

<sup>1</sup> niepotrzebne skreślić

<sup>2</sup> niepotrzebne skreślić UWAGA! Wypełniając część dotyczącą podwykonawstwa należy wskazać części zamówienia, których wykonanie będzie powierzone podwykonawcy i podać nazwy firm tych podwykonawców

<sup>3</sup> mikroprzedsiębiorstwo zatrudnia mniej niż 10 pracowników oraz jego roczny obrót nie przekracza 2 mln euro lub roczna suma bilansowa nie przekracza 2 mln euro, małe przedsiębiorstwo zatrudnia mniej niż 50 pracowników oraz jego roczny obrót nie przekracza 10 mln euro lub roczna suma bilansowa nie przekracza 10 mln euro, średnie przedsiębiorstwo zatrudnia mniej niż 250 pracowników oraz jego roczny obrót nie przekracza 50 mln euro lub roczna suma bilansowa nie przekracza 43 mln euro; niepotrzebne skreślić

<sup>4</sup> właściwie zaznaczyć

<sup>5</sup> dotyczy Wykonawców, których oferty będą generować obowiązek doliczenia wartości podatku VAT do wartości netto oferty, tj. w przypadku: wewnątrzwspólnotowego nabycia towarów, mechanizmu odwróconego obciążenia, o którym mowa w art. 17 ust. 1 pkt. 7 ustawy o podatku od towarów i usług, importu usług lub importu towarów, z którymi wiąże się obowiązek doliczenia przez Zamawiającego przy porównywaniu cen ofertowych podatku VAT.

Wraz z ofertą składamy następujące załączniki: \_\_\_\_\_

**OŚWIADCZENIE WYKONAWCY O BRAKU PODSTAW WYKLUCZENIA I SPEŁNIANIU WARUNKÓW UDZIAŁU W POSTĘPOWANIU**

**Zadanie: Modernizacja oświetlenia w Kamiennej Górze polegająca na wymianie opraw nieenergooszczędnych na nowe, energooszczędne typu LED – ZIF.271.15.2024**

\_\_\_\_\_  
nazwa i adres Wykonawcy

**OŚWIADCZAM, ŻE NA DZIEŃ SKŁADANIA OFERT:**

I. nie podlegam wykluczeniu na podstawie przesłanek określonych w art. 108 ust. 1 oraz art. 109 ust. 1 pkt 4 ustawy z dnia 11 września 2019 roku Prawo zamówień publicznych<sup>1)</sup>

II. zachodzą w stosunku do mnie podstawy wykluczenia z postępowania na podstawie art. \_\_\_\_ ustawy z dnia 11 września 2019 roku Prawo zamówień publicznych (należy podać podstawę wykluczenia spośród wymienionych w art. 108 ust. 1 pkt 1, 2 i 5 oraz art. 109 ust. 1 pkt. 4)<sup>1)</sup>

Jednocześnie oświadczam, że w związku z ww. okolicznością, na podstawie art. 110 ust. 2 ustawy Prawo zamówień publicznych, podjąłem następujące środki naprawcze: \_\_\_\_\_

<sup>1)</sup>należy wybrać właściwe

III. nie podlegam wykluczeniu z postępowania na podstawie art. 7 ust. 1 ustawy z dnia 13 kwietnia 2022 r. o szczególnych rozwiązaniach w zakresie przeciwdziałania wspieraniu agresji na Ukrainę oraz służących ochronie bezpieczeństwa narodowego (tekst jednolity Dz.U. z 2023 r. poz. 1497 ze zmianami)

IV. Spełniam warunki udziału w postępowaniu określone przez Zamawiającego w zakresie:

1. zdolności do występowania w obrocie gospodarczym;
2. uprawnień do prowadzenia określonej działalności gospodarczej lub zawodowej, o ile wynika to z odrębnych przepisów;
3. sytuacji ekonomicznej lub finansowej;
4. zdolności technicznej lub zawodowej.

Oświadczam, że w celu wykazania spełniania warunków udziału w postępowaniu, określonych przez Zamawiającego w Specyfikacji Warunków Zamówienia, polegam na zasobach następującego/ych podmiotu/ów<sup>2)</sup>:

1. \_\_\_\_\_ w zakresie \_\_\_\_\_

2. \_\_\_\_\_ w zakresie \_\_\_\_\_

<sup>2)</sup>uzupełnić, jeżeli dotyczy. Wykonawca zobowiązany jest do złożenia wraz z ofertą zobowiązania podmiotu udostępniającego zasoby do oddania mu niezbędnych zasobów na potrzeby realizacji zamówienia wg wzoru Załącznik nr 4

Oświadczam, że wszystkie informacje podane w powyższych oświadczeniach są aktualne i zgodne z prawdą oraz zostały przedstawione z pełną świadomością konsekwencji wprowadzenia Zamawiającego w błąd przy ich przedstawianiu.

Wykonawcy wspólnie  
ubiegający się o udzielenie zamówienia (w tym spółki cywilne)

\_\_\_\_\_

\_\_\_\_\_

*(pełna nazwa/firma, adres, w zależności od podmiotu NIP/PESEL, KRS/CEIDG)*

**OŚWIADCZENIE WYKONAWCÓW WSPÓLNIE UBIEGAJĄCYCH SIĘ O UDZIELENIE  
ZAMÓWIENIA**  
składane na podstawie art. 117 ust. 4 ustawy z dnia 11 września 2019 roku Prawo  
zamówień publicznych  
**DOTYCZĄCE DOSTAW, USŁUG LUB ROBÓT BUDOWLANYCH, KTÓRE WYKONAJĄ  
POSZCZEGÓLNI WYKONAWCY**

Na potrzeby postępowania o udzielenie zamówienia publicznego pod nazwą: „**Modernizacja oświetlenia w Kamiennej Górze polegająca na wymianie opraw nieenergooszczędnych na nowe, energooszczędne typu LED – ZIF.271.15.2024**” prowadzonego przez Gminę Miejską Kamienna Góra oświadczam, że:

a) Wykonawca<sup>1</sup> \_\_\_\_\_ (nazwa i adres Wykonawcy) zrealizuje następujące dostawy, usługi lub roboty budowlane:

\_\_\_\_\_

b) Wykonawca<sup>1</sup> \_\_\_\_\_ (nazwa i adres Wykonawcy) zrealizuje następujące dostawy, usługi lub roboty budowlane:

\_\_\_\_\_

c) Wykonawca<sup>1</sup> \_\_\_\_\_ (nazwa i adres Wykonawcy) zrealizuje następujące dostawy, usługi lub roboty budowlane:

\_\_\_\_\_

<sup>1</sup>niepotrzebne skreślić

**ZOBOWIĄZANIE PODMIOTU UDOSTĘPNIAJĄCEGO ZASOBY  
do oddania do dyspozycji Wykonawcy niezbędnych zasobów na potrzeby realizacji  
zamówienia**

Nazwa i adres podmiotu udostępniającego zasoby: \_\_\_\_\_

Zobowiązuję się do oddania swoich zasobów do dyspozycji Wykonawcy: \_\_\_\_\_

(nazwa Wykonawcy)

Na potrzeby realizacji zamówienia pod nazwą: „**Modernizacja oświetlenia w Kamiennej Górze polegająca na wymianie opraw nieenergooszczędnych na nowe, energooszczędne typu LED - ZIF.271.15.2024**”

Oświadczam, że:

- a) udostępniam Wykonawcy swoje zasoby, w następującym zakresie: \_\_\_\_\_
- b) sposób i okres udostępnienia Wykonawcy i wykorzystania przez niego zasobów będzie następujący: \_\_\_\_\_
- c) zakres mojego udziału przy wykonywaniu zamówienia będzie następujący: \_\_\_\_\_
- d) zrealizuję/nie zrealizuję<sup>1</sup> prace, których wskazane zdolności dotyczą: \_\_\_\_\_

<sup>1</sup>niepotrzebne skreślić

<b>WYKAZ OSÓB SKIEROWANYCH DO REALIZACJI ZAMÓWIENIA</b>
---

Składając ofertę w postępowaniu o zamówienie publiczne w trybie podstawowym na:

**Modernizację oświetlenia w Kamiennej Górze polegającą na wymianie opraw  
nieenergooszczędnych na nowe, energooszczędne typu LED – ZIF.271.15.2024**

**OŚWIADCZAM, ŻE:**

Przy wykonaniu zamówienia uczestniczyć będą następujące osoby:

Lp.	Osoby uczestniczące w realizacji zamówienia	Kwalifikacje zawodowe/ uprawnienia	Doświadczenie (lata pracy w charakterze kierownika budowy/ robót, projektanta)	Informacja o podstawie dysponowania osobą (np. umowa o pracę, umowa zlecenie, umowa o dzieło)
1.	_____ <i>(imię i nazwisko kierownika budowy - specjalność elektryczna i elektroenergetyczna)</i>	Uprawnienia nr: _____ w specjalności: _____ w zakresie: _____ data uzyskania uprawnień: _____ Iłza Inżynierów Budownictwa: _____	_____ <i>(lata pracy)</i>	dysponuję <sup>1</sup> na podstawie: _____ <i>Wykonawca winien podać podstawę dysponowania</i> <i>(np. umowa o pracę, umowa zlecenie, umowa o dzieło)</i> <b>lub</b> będę dysponował <sup>1</sup> <i>(Wykonawca winien załączyć do oferty pisemne zobowiązanie podmiotu udostępniającego)</i>

1) niepotrzebne skreślić

**WYKAZ ROBÓT BUDOWLANYCH WYKONANYCH W OKRESIE OSTATNICH 5 LAT PRZED  
UPŁYWEM TERMINU SKŁADANIA OFERT**

Składając ofertę w postępowaniu o zamówienie publiczne w trybie podstawowym na:

**Modernizację oświetlenia w Kamiennej Górze polegającą na wymianie opraw  
nieenergooszczędnych na nowe, energooszczędne typu LED – ZIF.271.15.2024**

**OŚWIADCZAM, ŻE:**

w okresie ostatnich 5 lat (a jeżeli okres prowadzenia działalności jest krótszy – w tym okresie) wykonałem następujące roboty budowlane zgodne z wymogiem określonym w Rozdziale X, pkt 1 ppkt. 1.4. lit. a) SWZ

Lp.	Przedmiot zamówienia (rodzaj i zakres prac), miejsce wykonania zamówienia	Wartość (zł)	Data wykonania: początek (data) koniec (data)	Podmiot, na rzecz którego zamówienie wykonano (nazwa, adres)
1	____ (przedmiot zamówienia) ____ (miejsce wykonania zamówienia) ____ (liczba dostarczonych i zamontowanych opraw LED)	_____	____ - ____	_____
2	____ (przedmiot zamówienia) ____ (miejsce wykonania zamówienia) ____ (liczba dostarczonych i zamontowanych opraw LED)	_____	____ - ____	_____

Do wykazu załączam dowody określające, że wykonane roboty budowlane zostały wykonane należycie, w szczególności że zostały wykonane zgodnie z przepisami prawa budowlanego i prawidłowo ukończone, wystawione przez:

\_\_\_\_\_

\_\_\_\_\_

*W przypadku przedstawienia przez Wykonawcę robót obejmujących szerszy zakres niż wskazany w warunku udziału w postępowaniu, Wykonawca powinien podać całkowity zakres robót oraz **wyszczególnić zakres robót** adekwatnie do stawianego warunku udziału w postępowaniu*



**OŚWIADCZENIE O AKTUALNOŚCI INFORMACJI ZAWARTYCH  
W OŚWIADCZENIU O BRAKU PODSTAW WYKLUCZENIA I SPEŁNIANIU  
WARUNKÓW UDZIAŁU W POSTĘPOWANIU**

**Zadanie: Modernizacja oświetlenia w Kamiennej Górze polegająca na wymianie opraw  
nieenergooszczędnych na nowe, energooszczędne typu LED – ZIF.271.15.2024**

---

nazwa i adres Wykonawcy

**OŚWIADCZAM, ŻE:**

**informacje zawarte w oświadczeniu o braku podstaw wykluczenia i spełnieniu warunków  
udziału w postępowaniu są aktualne w zakresie podstaw wykluczenia z postępowania  
wskazanych przez Zamawiającego.**

## OPIS PRZEDMIOTU ZAMÓWIENIA

Przedmiotem zamówienia jest modernizacja oświetlenia w Kamiennej Górze polegająca na wymianie opraw nieenergooszczędnych na nowe, energooszczędne typu LED.

Zadanie dofinansowane jest ze środków Rządowego Funduszu Polski Ład: Program Inwestycji Strategicznych edycja 9RP/2023/598/PolskiŁad w wysokości do 80% wartości inwestycji, nie więcej jednak niż do kwoty 682 480,00 zł (słownie: sześćset osiemdziesiąt dwa tysiące czterysta osiemdziesiąt złotych zero groszy). Wkład własny Zamawiającego stanowi co najmniej 20% wartości inwestycji.

**Kod CPV: 31 52 00 00 - 7 Lampy i oprawy oświetleniowe**

**45 31 61 10 - 9 Instalowanie urządzeń oświetlenia drogowego**

**45 31 12 00 - 2 Roboty w zakresie instalacji elektrycznych**

W ramach niniejszego zamówienia Wykonawca zobowiązany będzie do wykonania prac budowlano – montażowych polegających na wymianie **254 szt.** istniejących opraw oświetleniowych sodowych na energooszczędne oprawy oświetleniowe w technologii LED.

W ramach zadania planuje się wymianę:

- **195 szt.** opraw drogowych,
- **16 szt.** opraw stylizowanych,
- **14 szt.** opraw stylizowanych parkowych,
- **27 szt.** opraw parkowych,
- **2 szt.** naświetlaczy.

Instalowane oprawy oświetleniowe:

- muszą gwarantować możliwość zdalnego sterowania pracą oprawy bez konieczności jej dodatkowej modyfikacji,
- posiadać łącznie certyfikaty: ENEC, ENEC+, ZD4i,
- spełniać niżej określone wymagania i parametry techniczne.

Zamawiający wymaga zastosowania przy realizacji całości przedmiotu zamówienia opraw oświetleniowych (drogowych lub parkowych lub stylizowanych) tego samego modelu/typu, tj. jednego modelu pod względem technologii konstrukcji, wytworzonego przez tego samego producenta i zróżnicowanego jedynie pod kątem mocy znamionowej oprawy oraz innych parametrów światła stosownie do dokonanego doboru opraw dla kategorii danej drogi.

Prace budowlano - montażowe realizowane będą na odcinkach dróg wojewódzkich, powiatowych oraz miejskich (publicznych i wewnętrznych) na terenie miasta Kamienna Góra.

Przedmiot zamówienia obejmuje również:

- sporządzenie dokumentacji niezbędnej dla prowadzenia prac w granicach pasów drogowych dróg publicznych i wewnętrznych, w szczególności projekty organizacji ruchu drogowego oraz uzyskanie dla niej odpowiednich zatwierdzeń,
- zorganizowanie, oznakowanie i zabezpieczenie terenu budowy (miejsca prowadzenia prac), a także kierowanie robotami oraz nadzorowanie ich wykonania przy udziale osób posiadających wymagane uprawnienia budowlane oraz uprawnienia eksploatacyjne do wykonywania prac polegających na obsłudze, konserwacji, remoncie, montażu lub czynnościach kontrolno – pomiarowych w urządzeniach, instalacjach i sieciach elektrycznych i elektroenergetycznych,
- przeprowadzenie wymaganych prób i sprawdzeń oraz pomiarów oraz przygotowanie niezbędnych dokumentów związanych z oddaniem do użytkowania – eksploatacji,

- wykonanie i zamontowanie w gruncie, w miejscu wskazanym przez Zamawiającego, 2 szt. tablic informacyjnych, o których mowa w § 2 pkt 1 Rozporządzenia Rady Ministrów z dnia 7 maja 2021 roku w sprawie określenia działań informacyjnych podejmowanych przez podmioty realizujące zadania finansowane lub dofinansowane z budżetu państwa lub z państwowych funduszy celowych (Dz.U. z 2021 r., poz. 953 ze zmianami) zawierających oznaczenie słowne programu oraz logo Polski Ład.

**Zamawiający wymaga, aby Wykonawca udzielił Zamawiającemu:**

- gwarancji na wykonane prace budowlano – montażowe wynoszącej 60 miesięcy,
- gwarancji na dostarczone i zamontowane oprawy oświetleniowe wynoszącej minimum 60 miesięcy licząc od dnia odbioru robót (podpisania protokołu odbioru końcowego).

## **WYMAGANIA I PARAMETRY TECHNICZNE OPRAW**

### **PARAMETRY TECHNICZNE OPRAWY DROGOWEJ LED**

- budowa oprawy: dwukomorowa (termiczne rozdzielanie pomiędzy układem zasilającym, a układem optycznym);
- materiał korpusu oraz pokrywy: wysokociśnieniowy odlew aluminiowy malowany proszkowo na wybrany kolor z ogólnodostępnej palety;
- wnętrze komory optycznej, komory elektrycznej oraz elementy oprawy (np. pokrywa, uchwyt montażowy) zabezpieczone przed korozją powłoką lakierniczą. Nie dopuszcza się surowego materiału;
- materiał klosza: płaskie hartowane szkło;
- stopień odporności klosza na uderzenia mechaniczne: IK08 lub wyższy. Wymagany jest raport z badań pochodzący z akredytowanego laboratorium;
- szczelność komory optycznej: IP66;
- szczelność komory elektrycznej: IP66;
- wymagany jest raport z badań szczelności pochodzący z akredytowanego laboratorium;
- oprawa wyposażona w uniwersalny uchwyt, wykonany z odlewu aluminiowego malowanego proszkowo na kolor oprawy, stanowiący integralną część oprawy oraz pozwalający na montaż zarówno na wysięgniku jak i bezpośrednio na słupie. Kąt nachylenia oprawy jest możliwy w zakresie: od 0° do 30° (montaż bezpośredni) oraz od -45° do 15° (montaż na wysięgniku). Zmiana sposobu montażu odbywa się bez konieczności zdejmowania oprawy;
- dostęp do komory osprzętu elektrycznego odbywa się bez użycia narzędzi. Nie dopuszcza się stosowania śrub typu „motylek” i podobnych ze względu na brak możliwości jednoznacznego zdefiniowania prawidłowości ich zamknięcia (moment dokręcania);
- oprawa wyposażona w system regulacji ciśnienia wewnątrz oprawy, zapobiegający zjawisku kondensacji pary wodnej w komorze elektrycznej;
- oprawa wykonana w technologii LED, bryła fotometryczna kształtowana za pomocą płaskiej wielosoczewkowej matrycy LED. Każda z soczewek matrycy emituje taką samą krzywą światłości, a całkowity strumień oprawy jest sumą strumieni poszczególnych soczewek;
- temperatura barwowa źródeł światła: 4000K ±10%;
- oprawa musi spełniać wymagania normy EN 62471 „Bezpieczeństwo fotobiologiczne lamp i systemów lampowych”;
- trwałość strumienia światła oprawy mierzona parametrem L90B10 dla temperatury  $T_c = 105^\circ\text{C}$  min. 100 000h (zgodnie z IES LM-80 TM-21);
- wartości wskaźnika udziału światła wysyłanego ku górze (ULOR) nie większa niż określona w Rozporządzeniu WE nr 245/2009;
- oprawa wyposażona przed zasilaczem w zabezpieczenie przed przepięciami 10kV oraz bezpiecznik typu GG500V 6A 10×38mm;
- oprawa wyposażona w niskonapięciowe gniazdo Zhaga, zgodne ze standaryzacją D4i;

- oprawa wykonana w II klasie ochronności elektrycznej, znamionowe napięcie zasilania 220-240 V / 50-60 Hz;
- zakres temperatury otoczenia podczas pracy oprawy: od -40°C do +50°C;
- oprawa musi być oznakowana znakiem CE oraz posiadać deklarację zgodności;
- oprawa musi posiadać deklarację środowiskową (ang. PEP - Product Environmental Profile) zgodnie z ISO 14040:2006 oraz EN 15804:2012 + A2:2019, potwierdzoną przez uprawnioną jednostkę badawczą;
- oprawa musi posiadać aktualny certyfikat akredytowanego ośrodka badawczego potwierdzający wykonanie wyrobu zgodnie z Normami zharmonizowanymi z Dyrektywą LVD (PN-EN 60598-1/PN-EN 60598-2-3) oraz zachowanie reżimów produkcji i jej powtarzalności, zgodnie z Typem 5 wg ISO/IEC 17067. Certyfikat musi zawierać adres fabryki - certyfikat ENEC lub równoważny;
- oprawa musi posiadać aktualny certyfikat akredytowanego ośrodka badawczego potwierdzający wiarygodność podawanych przez producenta parametrów funkcjonalnych deklarowanych w momencie wprowadzenia wyrobu do obrotu, takich jak: napięcie zasilania, klasa ochronności elektrycznej, pobierana moc, skuteczność świetlna, temperatura barwowa, strumień świetlny - certyfikat ENEC+ lub równoważny;
- oprawa musi posiadać certyfikat Zhaga-D4i, publikowany na oficjalnej stronie ZHAGA Consortium;
- oprawa wyposażona w etykietę z kodem QR wraz z dodatkową naklejką do umieszczenia np. we wnęce słupowej i/lub na projekcie. Kod QR poprzez użycie dedykowanej aplikacji producenta umożliwia uzyskanie pełnej charakterystyki oprawy i dostęp do informacji takich jak:
  - parametry fotometryczne, elektryczne oraz mechaniczne,
  - dokumentacja oprawy, instrukcja montażu,
  - instrukcja serwisowania w przypadku nieprawidłowego działania oprawy oświetleniowej,
  - lista części zamiennych wraz z kodami producenta;
- ze względów estetycznych i dla ujednoczenia wyglądu instalacji oświetleniowej wymaga się, aby oprawy danego rodzaju (np. drogowe) o różnych mocach posiadały jednakowy kształt (jedna rodzina opraw).

#### PARAMETRY TECHNICZNE OPRAWY STYLIZOWANEJ LED

- budowa oprawy: dwukomorowa (termiczne rozdzielanie pomiędzy układem zasilającym, a układem optycznym);
- materiał korpusu oraz pokrywy: wysokociśnieniowy odlew aluminiowy malowany proszkowo na wybrany kolor z ogólnodostępnej palety;
- wnętrze komory optycznej, komory elektrycznej oraz elementy oprawy (np. pokrywa, uchwyt montażowy) zabezpieczone przed korozją powłoką lakierniczą. Nie dopuszcza się surowego materiału;
- materiał klosza: klosz w kształcie „szyszki”, przezroczysty z PC;
- stopień odporności klosza na uderzenia mechaniczne: IK08 lub wyższy. Wymagany jest raport z badań pochodzący z akredytowanego laboratorium;
- szczelność komory optycznej: IP66;
- szczelność komory elektrycznej: IP66;
- wymagany jest raport z badań szczelności pochodzący z akredytowanego laboratorium;
- oprawa przystosowana do montażu zwieszanego, za pomocą śruby z gwintem 1”;
- oprawa musi spełniać wymagania wibracyjne IEC 60068-2-6. Wymagany jest raport z badań pochodzący z akredytowanego laboratorium;
- oprawa wyposażona w system regulacji ciśnienia wewnątrz oprawy, zapobiegający zjawisku kondensacji pary wodnej w komorze elektrycznej;
- oprawa wykonana w technologii LED, bryła fotometryczna kształtowana za pomocą płaskiej wielosoczewkowej matrycy LED. Każda z soczewek matrycy emituje taką samą krzywą światłości, a całkowity strumień oprawy jest sumą strumieni poszczególnych soczewek;
- temperatura barwowa źródeł światła: 4000K±10%;

- oprawa musi spełniać wymagania normy EN 62471 „Bezpieczeństwo fotobiologiczne lamp i systemów lampowych”;
- trwałość strumienia światła oprawy mierzona parametrem L90B10 dla temperatury  $T_c = 105^\circ\text{C}$  min. 100 000h (zgodnie z IES LM-80 TM-21);
- wartości wskaźnika udziału światła wysyłanego ku górze (ULOR) nie większa niż określona w Rozporządzeniu WE nr 245/2009;
- oprawa wyposażona w zabezpieczenie przed przepięciami 10kV przed zasilaczem;
- oprawa wyposażona w niskonapięciowe gniazdo Zhaga i zgodna ze standaryzacją D4i;
- oprawa wykonana w II klasie ochronności elektrycznej, znamionowe napięcie zasilania 220-240 V / 50-60 Hz;
- oprawa musi być oznakowana znakiem CE oraz posiadać deklarację zgodności;
- oprawa musi posiadać deklarację środowiskową (ang. PEP - Product Environmental Profile) zgodnie z ISO 14040:2006 oraz EN 15804:2012 + A2:2019, potwierdzoną przez uprawnioną jednostkę badawczą;
- oprawa musi posiadać aktualny certyfikat akredytowanego ośrodka badawczego potwierdzający wykonanie wyrobu zgodnie z Normami zharmonizowanymi z Dyrektywą LVD (PN-EN 60598-1/PN-EN 60598-2-3) oraz zachowanie reżimów produkcji i jej powtarzalności, zgodnie z Typem 5 wg ISO/IEC 17067. Certyfikat musi zawierać adres fabryki - certyfikat ENEC lub równoważny;
- oprawa musi posiadać aktualny certyfikat akredytowanego ośrodka badawczego potwierdzający wiarygodność podawanych przez producenta parametrów funkcjonalnych deklarowanych w momencie wprowadzenia wyrobu do obrotu, takich jak: napięcie zasilania, klasa ochronności elektrycznej, pobierana moc, skuteczność świetlna, temperatura barwowa, strumień świetlny - certyfikat ENEC+ lub równoważny;
- oprawa musi posiadać certyfikat Zhaga-D4i, publikowany na oficjalnej stronie ZHAGA Consortium;
- oprawa wyposażona w etykietę z kodem QR wraz z dodatkową naklejką do umieszczenia np. we wnęce słupowej i/lub na projekcie. Kod QR poprzez użycie dedykowanej aplikacji producenta umożliwia uzyskanie pełnej charakterystyki oprawy i dostęp do informacji takich jak:
  - parametry fotometryczne, elektryczne oraz mechaniczne,
  - dokumentacja oprawy, instrukcja montażu,
  - instrukcja serwisowania w przypadku nieprawidłowego działania oprawy oświetleniowej,
  - lista części zamiennych wraz z kodami producenta;
- wygląd, styl i wielkość oprawy zgodny z cechami wzorniczymi umieszczonymi poniżej. Dopuszczalna tolerancja wymiarów  $\pm 5\%$  pod warunkiem zachowania proporcji oraz kształtu

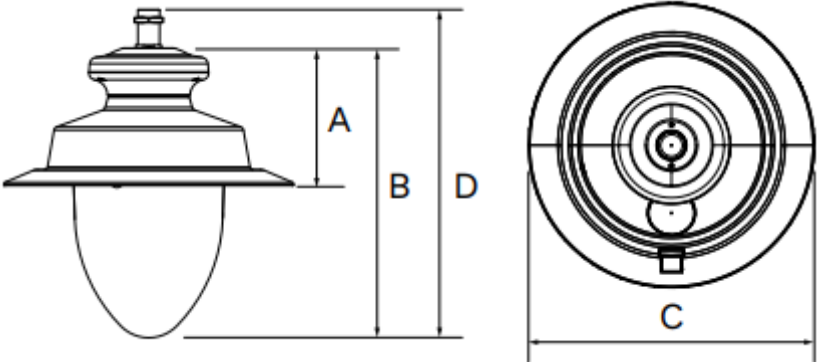
Wygląd	
Wymiary	AxBxCxD (mm): 275x550x $\varnothing$ 550x650

## PARAMETRY TECHNICZNE OPRAWY PARKOWEJ STYLIZOWANEJ LED

- budowa oprawy: dwukomorowa (termiczne rozdzielanie pomiędzy układem zasilającym, a układem optycznym)
- materiał korpusu oraz pokrywy: wysokociśnieniowy odlew aluminiowy malowany proszkowo na wybrany kolor z ogólnodostępnej palety;
- wnętrze komory optycznej, komory elektrycznej oraz elementy oprawy (np. pokrywa, uchwyt montażowy) zabezpieczone przed korozją powłoką lakierniczą. Nie dopuszcza się surowego materiału;
- materiał klosza: płaskie hartowane szkło;
- stopień odporności klosza na uderzenia mechaniczne: IK08 lub wyższy. Wymagany jest raport z badań pochodzący z akredytowanego laboratorium;
- szczelność komory optycznej: IP66;
- szczelność komory elektrycznej: IP66;
- wymagany jest raport z badań szczelności pochodzący z akredytowanego laboratorium;
- oprawa przystosowana do montażu na słupie o średnicy  $\varnothing 60\text{mm}$  (opcjonalnie dostępna w wersji zwieszanej 1”);
- oprawa wyposażona w system regulacji ciśnienia wewnątrz oprawy, zapobiegający zjawisku kondensacji pary wodnej w komorze elektrycznej;
- oprawa wykonana w technologii LED, bryła fotometryczna kształtowana za pomocą płaskiej wielosoczewkowej matrycy LED. Każda z soczewek matrycy emituje taką samą krzywą światłości, a całkowity strumień oprawy jest sumą strumieni poszczególnych soczewek;
- temperatura barwowa źródeł światła:  $4000\text{K} \pm 10\%$
- oprawa musi spełniać wymagania normy EN 62471 „Bezpieczeństwo fotobiologiczne lamp i systemów lampowych”;
- trwałość strumienia światła oprawy mierzona parametrem L90B10 dla temperatury  $T_c = 105^\circ\text{C}$  min. 100 000h (zgodnie z IES LM-80 TM-21);
- wartości wskaźnika udziału światła wysyłanego ku górze (ULOR) nie większa niż określona w Rozporządzeniu WE nr 245/2009;
- oprawa wyposażona w zabezpieczenie przed przepięciami 10kV przed zasilaczem;
- oprawa wyposażona w niskonapięciowe gniazdo Zhaga i zgodna ze standaryzacją D4i;
- oprawa wykonana w II klasie ochronności elektrycznej, znamionowe napięcie zasilania 220-240 V / 50-60 Hz;
- oprawa musi być oznakowana znakiem CE oraz posiadać deklarację zgodności;
- oprawa musi posiadać deklarację środowiskową (ang. PEP - Product Environmental Profile) zgodnie z ISO 14040:2006 oraz EN 15804:2012 + A2:2019, potwierdzoną przez uprawnioną jednostkę badawczą;
- oprawa musi posiadać aktualny certyfikat akredytowanego ośrodka badawczego potwierdzający wykonanie wyrobu zgodnie z Normami zharmonizowanymi z Dyrektywą LVD (PN-EN 60598-1/PN-EN 60598-2-3) oraz zachowanie reżimów produkcji i jej powtarzalności, zgodnie z Typem 5 wg ISO/IEC 17067. Certyfikat musi zawierać adres fabryki - certyfikat ENEC lub równoważny;
- oprawa musi posiadać aktualny certyfikat akredytowanego ośrodka badawczego potwierdzający wiarygodność podawanych przez producenta parametrów funkcjonalnych deklarowanych w momencie wprowadzenia wyrobu do obrotu, takich jak: napięcie zasilania, klasa ochronności elektrycznej, pobierana moc, skuteczność świetlna, temperatura barwowa, strumień świetlny - certyfikat ENEC+ lub równoważny;
- oprawa musi posiadać certyfikat Zhaga-D4i, publikowany na oficjalnej stronie ZHAGA Consortium;
- oprawa wyposażona w etykietę z kodem QR wraz z dodatkową naklejką do umieszczenia np. we wnęce słupowej i/lub na projekcie. Kod QR poprzez użycie dedykowanej aplikacji producenta umożliwia uzyskanie pełnej charakterystyki oprawy i dostęp do informacji takich jak:
  - parametry fotometryczne, elektryczne oraz mechaniczne,
  - dokumentacja oprawy, instrukcja montażu,

- instrukcja serwisowania w przypadku nieprawidłowego działania oprawy oświetleniowej,
- lista części zamiennych wraz z kodami producenta;
- wygląd, styl i wielkość oprawy zgodny z cechami wzorniczymi umieszczonymi poniżej. Dopuszczalna tolerancja wymiarów  $\pm 5\%$  pod warunkiem zachowania proporcji oraz kształtu

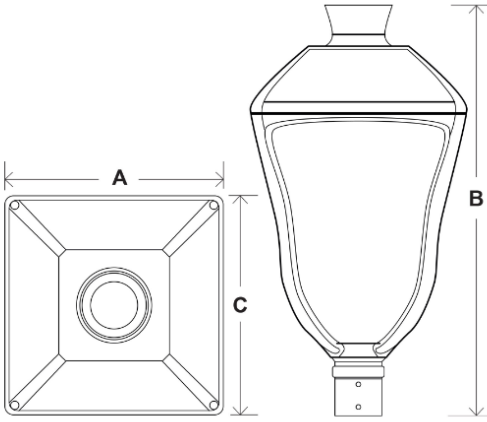
<b>Wygląd</b>	
<b>Wymiary</b>	AxBxC (mm): 370x700x370

#### PARAMETRY TECHNICZNE OPRAWY PARKOWEJ LED

- materiał korpusu oraz pokrywy: wysokociśnieniowy odlew aluminiowy malowany proszkowo na wybrany kolor z ogólnodostępnej palety;
- materiał klosza – poliwęglan;
- montaż na słupie o średnicy  $\varnothing 60\text{mm}$ ;
- stopień odporności klosza na uderzenia mechaniczne – IK08 lub wyższy. Wymagany jest raport z badań pochodzący z akredytowanego laboratorium;
- szczelność komory optycznej i elektrycznej – IP66;
- znamionowe napięcie pracy – 230V/50Hz;
- oprawa wyposażona w zabezpieczenie przed przepięciami 10kV przed zasilaczem;
- klasa ochronności elektrycznej: I lub II;
- oprawa wyposażona w układ zasilający umożliwiający sterowanie z wykorzystaniem protokołu DALI-2;
- rodzaj źródła światła – LED;
- zakres temperatury barwowej źródeł światła –  $4000\text{K} \pm 10\%$ ;
- utrzymanie strumienia świetlnego w czasie: 90% po 100 000h (zgodnie z IES LM-80 - TM-21);
- wartości wskaźnika udziału światła wysyłanego ku górze (ULOR) nie większa niż określona w Rozporządzeniu WE nr 245/2009;
- oprawa wyposażona w zabezpieczenie przed przepięciami 10kV przed zasilaczem;
- oprawa wyposażona w niskonapięciowe gniazdo Zhaga i zgodna ze standaryzacją D4i;
- oprawa wykonana w II klasie ochronności elektrycznej, znamionowe napięcie zasilania 220-240 V / 50-60 Hz;
- oprawa musi być oznakowana znakiem CE oraz posiadać deklarację zgodności;
- oprawa musi posiadać deklarację środowiskową (ang. PEP - Product Environmental Profile) zgodnie z ISO 14040:2006 oraz EN 15804:2012 + A2:2019, potwierdzoną przez uprawnioną jednostkę badawczą;
- oprawa musi posiadać aktualny certyfikat akredytowanego ośrodka badawczego potwierdzający wykonanie wyrobu zgodnie z Normami zharmonizowanymi z Dyrektywą LVD (PN-EN 60598-1/PN-EN 60598-2-3) oraz zachowanie reżimów produkcji i jej powtarzalności, zgodnie z Typem 5 wg ISO/IEC 17067. Certyfikat musi zawierać adres fabryki - certyfikat ENEC lub równoważny;

- oprawa musi posiadać aktualny certyfikat akredytowanego ośrodka badawczego potwierdzający wiarygodność podawanych przez producenta parametrów funkcjonalnych deklarowanych w momencie wprowadzenia wyrobu do obrotu, takich jak: napięcie zasilania, klasa ochronności elektrycznej, pobierana moc, skuteczność świetlna, temperatura barwowa, strumień świetlny - certyfikat ENEC+ lub równoważny;
- oprawa musi posiadać certyfikat Zhaga-D4i, publikowany na oficjalnej stronie ZHAGA Consortium;
- oprawa wyposażona w etykietę z kodem QR wraz z dodatkową naklejką do umieszczenia np. we wnęce słupowej i/lub na projekcie. Kod QR poprzez użycie dedykowanej aplikacji producenta umożliwia uzyskanie pełnej charakterystyki oprawy i dostęp do informacji takich jak:
  - parametry fotometryczne, elektryczne oraz mechaniczne,
  - dokumentacja oprawy, instrukcja montażu,
  - instrukcja serwisowania w przypadku nieprawidłowego działania oprawy oświetleniowej,
  - lista części zamiennych wraz z kodami producenta;
- wygląd, styl i wielkość oprawy zgodny z cechami wzorniczymi umieszczonymi poniżej. Dopuszczalna tolerancja wymiarów  $\pm 5\%$  pod warunkiem zachowania proporcji oraz kształtu

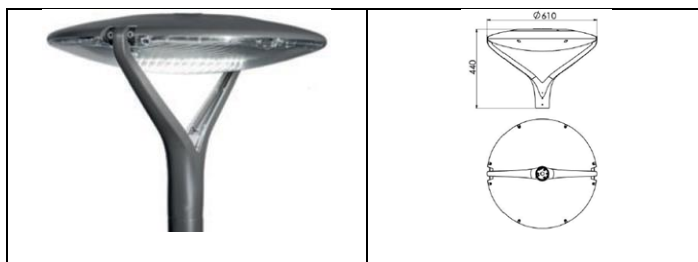

#### PARAMETRY TECHNICZNE NAŚWIETLACZA LED

- budowa oprawy – jednokomorowa;
- materiał korpusu – odlew aluminium malowany proszkowo;
- materiał klosza – szkło hartowane;
- stopień odporności klosza na uderzenia mechaniczne – IK08 lub wyższy;
- szczelność oprawy – IP66;
- uchwyt montażowy z podziałką, umożliwiający regulację kąta nachylenia oprawy;
- znamionowe napięcie pracy – 230V/50Hz;
- oprawa wyposażona w układ zasilający umożliwiający sterowanie z wykorzystaniem protokołu DALI-2;
- oprawa wyposażona w gniazdo ZHAGA na górnej pokrywie. Montaż gniazda na korpusie, w osi symetrii oprawy, w linii uchwytu do wysięgnika;
- oprawa wyposażona w zasilacz zgodny ze standardem Zhaga-D4i I złącze Zhaga oraz spełnia wymagania Zhaga Book 18;
- ochrona przed przepięciami – 10kV;
- klasa ochronności elektrycznej: I lub II;
- zasilacz jest wyposażony w czujnik termiczny zapobiegający przypadkowemu przegrzaniu oprawy;
- oprawy oświetleniowe wyposażone w etykietę z kodem QR wraz z dodatkową naklejką do umieszczenia np. we wnęce słupowej i/lub na projekcie. Kod QR poprzez użycie dedykowanej aplikacji producenta umożliwia uzyskanie pełnej charakterystyki oprawy i dostęp do informacji takich jak:
  - parametry:
    - fotometryczne: ilość i rodzaj diod, temperatura barwowa, strumień świetlny, optyka,
    - elektryczne: moc, współczynnik mocy dla mocy znamionowej, klasa ochronności, rodzaj użytego zasilacza oraz profil jego wysterowania,
    - mechaniczne: stopień IP, stopień IK, kolor, waga, sposób montażu,
  - dokumentacji oprawy - instrukcja montażu,
  - instrukcji serwisowania w przypadku nieprawidłowego działania oprawy oświetleniowej,



- listy części zamiennych wraz z kodami producenta;
- źródło światła – LED;
- barwa światła – neutralny biały (4000K);
- wskaźnik oddawania barw –  $R_a > 70$ ;
- oprawa musi być oznakowana znakiem CE oraz posiadać deklarację zgodności;
- oprawa posiada deklarację zgodności oraz aktualny certyfikat akredytowanego ośrodka badawczego potwierdzający wykonanie wyrobów zgodnie z Normami zharmonizowanymi z Dyrektywą LVD (PN-EN 60598-1/PN-EN 60598-2-3) oraz zachowanie reżimów produkcji i jej powtarzalności, zgodnie z Typem 5 wg ISO/IEC 17067, certyfikat ENEC i ENEC PLUS;
- wartości wskaźnika udziału światła wysyłanego ku górze (ULOR) zgodne z Rozporządzeniem WE nr 245/2009;
- wygląd, styl i wielkość oprawy zgodny z cechami wzorniczymi umieszczonymi poniżej.

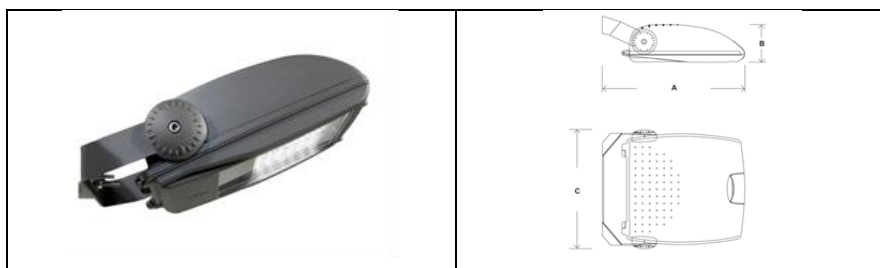

Prace budowlano - montażowe prowadzone będą w lokalizacjach (obwody elektryczne, punkty oświetleniowe) określonych w załączniku nr 1 do opisu przedmiotu zamówienia oraz na załącznikach mapowych.

Do opisu przedmiotu zamówienia Zamawiający załącza obliczenia fotometryczne wykonane dla opraw firmy Schreder (oprawy tej firmy zaistalowane są na ok. 80% wszystkich punktów świetlnych w mieście Kamienna Góra). Są to obliczenia wykonane dla opraw referencyjnych, co oznacza, że każdy Wykonawca może zaproponować oprawy innych producentów przy założeniu, że spełniają one wymagania Zamawiającego określone powyżej i ich moc znamionowa będzie zbliżona (tolerancja  $\pm 2W$ ) do mocy opraw określonych w załączniku nr 1 do opisu przedmiotu zamówienia.

Wynika to z tego, że celem inwestycji, zgodnie z zasadami dofinansowania z Rządowego Funduszu Polski Ład: Programu Inwestycji Strategicznych „Rozświetlamy Polskę”, jest poprawa efektywności energetycznej poprzez obniżenie energochłonności oświetlenia poprzez redukcję mocy opraw świetlnych o co najmniej 50%.

Wykonawca wraz z ofertą zobowiązany jest złożyć:

- 10.1. **dokumenty (np. karty katalogowe)** potwierdzające spełnienie przez oferowane oprawy (drogowe, parkowe, ozdobne) wymagań określonych powyżej;
- 10.2. **wyniki obliczeń fotometrycznych** dla dobranego (proponowanego oświetlenia) dla każdej z sytuacji oświetleniowej wskazanej w załączniku nr 1 i nr 2 do OPZ.

### **ZAŁOŻENIA OGÓLNE**

Wykonawca ma obowiązek zapoznania się w sposób bardzo szczegółowy z dokumentacjami technicznymi, specyfikacjami technicznymi wykonania i odbioru robót oraz warunkami umowy. Wykonawca ma obowiązek wyjaśnić z Zamawiającym wszystkie wątpliwości w stosunku do zakresu zawartego w przywołanych dokumentach, przed złożeniem ofert. Po złożeniu oferty, Zamawiający będzie uważał, że Wykonawca nie ma wątpliwości i uwag w stosunku do zakresu ujętego w specyfikacji.

We wszystkich miejscach SWZ i załącznikach do SWZ, w których użyto przykładowego znaku towarowego, patentu, pochodzenia, źródła lub szczególnego procesu, który charakteryzuje produkty lub usługi dostarczane przez konkretnego wykonawcę lub jeżeli Zamawiający opisał przedmiot zamówienia przez odniesienie do norm, ocen technicznych, specyfikacji technicznych i systemów referencji technicznych, o których mowa w art. 101

ust. 1 pkt 2 oraz ust. 3 Ustawy, to w każdym przypadku, działając zgodnie z art. 99 ust. 6 i art. 101 ust. 4 Ustawy, Zamawiający dopuszcza rozwiązania równoważne w stosunku do określonych w SWZ i dokumentacji postępowania, oznaczając takie wskazania lub odniesienia odpowiednio wyrazami „lub równoważny” lub „lub równoważne”, pod warunkiem zapewnienia parametrów nie gorszych niż określone w opisie przedmiotu zamówienia. Rozwiązanie równoważne jest także dopuszczalne w sytuacji, gdyby wyraz „równoważny” lub „równoważne” nie znalazło się w opisie przedmiotu zamówienia.

Równoważność polega na możliwości zaoferowania przedmiotu zamówienia o nie gorszych parametrach technicznych, konfiguracjach, wymaganiach normatywnych itp. W szczegółowym opisie przedmiotu zamówienia mogą być podane niektóre charakterystyczne dla producenta wymiary. Nazwy własne producentów materiałów i urządzeń podane w szczegółowym opisie należy rozumieć jako preferowanego typu w zakresie określenia minimalnych wymagań jakościowych. Nie są one wiążące i można dostarczyć elementy równoważne, które posiadają co najmniej takie same lub lepsze normy, parametry techniczne; jakościowe, funkcjonalne, o ile będą tożsame tematycznie i o takim samym przeznaczeniu oraz nie obniżą określonych w opisie przedmiotu zamówienia standardów.

Wszelkie „produkty” pochodzące od konkretnych producentów określają minimalne parametry jakościowe i cechy użytkowe, jakim muszą odpowiadać towary, by spełnić wymagania stawiane przez Zamawiającego i stanowią wyłącznie wzorzec jakościowy przedmiotu zamówienia. Poprzez zapis minimalnych wymagań parametrów jakościowych Zamawiający rozumie wymagania towarów zawarte w ogólnie dostępnych źródłach, katalogach, stronach internetowych producentów. Operowanie przykładowymi nazwami producenta ma jedynie na celu doprecyzowanie poziomu oczekiwań Zamawiającego w stosunku do określonego rozwiązania. Tak więc posługiwanie się nazwami producentów/produktów/ ma wyłącznie charakter przykładowy. Zamawiający przy opisie przedmiotu zamówienia wskazując oznaczenie konkretnego producenta (dostawcy) lub konkretny produkt, dopuszcza jednocześnie produkty równoważne o parametrach jakościowych i cechach użytkowych, co najmniej na poziomie parametrów wskazanego produktu, uznając tym samym każdy produkt o wskazanych parametrach lub lepszych. W takiej sytuacji Zamawiający wymaga złożenia wraz z ofertą stosownych dokumentów, uwiarygodniających te materiały lub urządzenia. Będą one podlegały ocenie w trakcie badania oferty.

Zamawiający zobowiązuje wykonawców do wykazania rozwiązań równoważnych do zastosowania w stosunku do dokumentacji postępowania. W myśl art. 101 ust. 5 Ustawy Wykonawca, który powołuje się na rozwiązania równoważne (w sytuacji, gdy opis przedmiotu zamówienia odnosi się do norm, ocen technicznych, specyfikacji technicznych i systemów referencji technicznych, o których mowa w art. 101 ust. 1 pkt 2 i ust. 3 Ustawy), jest obowiązany udowodnić w ofercie, że oferowane przez niego roboty budowlane spełniają wymagania określone w SWZ. Brak wskazania tych elementów będzie traktowane jako wybór elementów opisanych w SWZ.

Załączniku do opisu przedmiotu zamówienia:

1. Wykaz punktów do modernizacji – dane do obliczeń.
2. Obliczenia fotometryczne.
3. Mapy z lokalizacjami punktów.
4. SSTWiOR.

## PROJEKTOWANE POSTANOWIENIA UMOWY

### UMOWA Nr \_\_\_\_/\_\_\_\_/2024/ZIF

W dniu \_\_\_\_ 2024 r. w Kamiennej Górze, pomiędzy:

**Gminą Miejską Kamienna Góra**, z siedzibą: Plac Grunwaldzki 1, 58-400 Kamienna Góra, NIP: 6140102927 reprezentowaną przez:

Janusza Chodasewicza – Burmistrza Miasta  
przy kontrasygnacie Iwony Pazgan – Skarbnika Miasta

zwaną w dalszej części umowy **Zamawiającym**

a

\_\_\_\_\_ (nazwa i adres podmiotu gospodarczego)

zwanym w dalszej części umowy **Wykonawcą**, reprezentowanym przez właściciela, upoważnionego (ych) przedstawiciela (i) - (niepotrzebne skreślić):

1. \_\_\_\_\_

2. \_\_\_\_\_

w rezultacie dokonania wyboru oferty w trybie podstawowym, została zawarta umowa o następującej treści:

#### Rozdział I. PRZEDMIOT UMOWY

##### § 1

1. Przedmiotem niniejszej umowy jest wykonanie prac w ramach inwestycji pn. „**Modernizacja oświetlenia w Kamiennej Górze polegająca na wymianie opraw nieenergooszczędnych na nowe, energooszczędne typu LED**” zwanej dalej „*inwestycja*”, dofinansowanej ze środków Rządowego Funduszu Polski Ład: Program Inwestycji Strategicznych edycja 9RP/2023/598/PolskiŁad w wysokości do 80% wartości inwestycji, nie więcej jednak niż do kwoty 682 480,00 zł (słownie: sześćset osiemdziesiąt dwa tysiące czterysta osiemdziesiąt złotych). Wkład własny Zamawiającego stanowi co najmniej 20% wartości inwestycji.
2. Przedmiot umowy obejmuje w szczególności:
  - 2.1. demontaż i utylizację 254 szt. starych opraw sodowych,
  - 2.2. dostawę i montaż 254 szt. fabrycznie nowych opraw oświetleniowych typu LED;
  - 2.3. Przeprowadzenie wymaganych prób i sprawdzeń oraz pomiarów;
  - 2.4. Przygotowanie i przekazanie Zamawiającemu dokumentacji technicznej dotyczącej przedmiotu umowy sporządzonej w języku polskim lub wraz z tłumaczeniem na język polski tj. karty katalogowe, certyfikaty, deklaracje zgodności, sprawozdania lub raporty z badań/testów, instrukcje montażu, dokumenty potwierdzające okres gwarancji producenta opraw.
3. Zgodnie z wymaganiami Rządowego Funduszu Polski Ład: Program Inwestycji Strategicznych edycja 9 Rozświetlamy Polskę, dostarczone oprawy oświetleniowe LED muszą:
  - 3.1. być wyprodukowane lub dopuszczone do stosowania na terenie Unii Europejskiej,
  - 3.2. posiadać łącznie certyfikaty: ENEC, ENEC+, ZD4i,
  - 3.3. gwarantować możliwość zdalnego sterowania bez dodatkowej modyfikacji oprawy.

##### § 2

1. Strony umowy stwierdzają, iż szczegółowy zakres robót wynika ze Specyfikacji Warunków Zamówienia (dalej SWZ) oraz:
  - 1.1. opisu przedmiotu zamówienia;
  - 1.2. specyfikacji technicznych wykonania i odbioru robót.
2. Wykonawca oświadcza, że przed podpisaniem umowy:

- 2.1. z należytą starannością zapoznał się z zakresem rzeczowym przedmiotu umowy i przeanalizował terminy wykonania przedmiotu niniejszej umowy,
  - 2.2. dokonał z należytą starannością oględzin terenu budowy i jego otoczenia,
  - 2.3. uzyskał i przeanalizował wszelkie inne informacje niezbędne do określenia zakresu i charakteru prac, które powinny być wykonane zgodnie z wymaganiami Zamawiającego,
  - 2.4. znajduje się w sytuacji ekonomicznej i finansowej umożliwiającej realizację przedmiotu umowy na zasadach Rządowego Funduszu Polski Ład: Program Inwestycji Strategicznych edycja 9RP/2023/598/PolskiŁad.
3. Wykonawca oświadcza, że jako profesjonalista, nie zgłasza żadnych zastrzeżeń lub uwag do dokumentów wiążących dla stron na podstawie niniejszej umowy, terenu budowy lub jego otoczenia.
  4. Strony umowy ustalają, iż warunki umowy określone są w następujących dokumentach we wskazanej niżej kolejności obowiązywania:
    - 4.1. umowa o wykonanie robót budowlanych;
    - 4.2. opis przedmiotu zamówienia;
    - 4.3. specyfikacja warunków zamówienia;
    - 4.4. oferta Wykonawcy.

### **§ 3**

1. Roboty będące przedmiotem niniejszej umowy Wykonawca zobowiązany jest wykonać przy użyciu sprzętu, urządzeń i materiałów o jakości odpowiadającej stosownym przepisom, normom, standardom i warunkom.
2. Materiały i urządzenia niezbędne do zrealizowania przedmiotu umowy dostarcza Wykonawca.
3. Zastosowane materiały, urządzenia winny spełniać wymogi prawa budowlanego, tj. posiadać odpowiednie certyfikaty na znak bezpieczeństwa, atesty i dopuszczenia do stosowania, winny być zgodne z wymogami technicznymi polskich norm przenoszących normy europejskie lub normy innych Państw członkowskich Europejskiego Obszaru Gospodarczego przenoszących te normy.
4. W przypadku braku ww. norm uwzględnione będą kolejno: europejskie aprobaty techniczne, wspólne specyfikacje techniczne, normy międzynarodowe lub inne techniczne systemy odniesienia ustanowione przez europejskie organy normalizacyjne.
5. W przypadku braku norm oraz aprobat, specyfikacji, norm i systemów, o których mowa w powyższych ustępach uwzględnione zostaną kolejno Polskie Normy, polskie aprobaty techniczne oraz polskie specyfikacje techniczne.
6. Wykonawca przed przystąpieniem do dostawy i montażu opraw LED przedstawi Zamawiającemu/ Inspektorowi Nadzoru certyfikaty: ENEC, ENEC+, ZD4
7. Inspektor ma prawo w każdym momencie realizacji umowy, odrzucić każdą część robót, użyte materiały i zamontowane urządzenia, jeżeli nie będą one zgodne z powyższymi wymaganiami. Odrzucenie powinno nastąpić w formie pisemnej niezwłocznie po stwierdzeniu niezgodności.

## **Rozdział III. OBOWIĄZKI STRON**

### **§ 4**

Do obowiązków Zamawiającego należy:

1. sprawowanie nadzoru inwestorskiego do dnia odbioru prac stanowiących przedmiot umowy,
2. weryfikacja i akceptowanie umów o podwykonawstwo;
3. zajmowanie stanowiska we wszystkich sprawach przedstawianych przez Wykonawcę;
4. terminowe uregulowanie należności Wykonawcy lub podwykonawcy.

### **§ 5**

1. Do podstawowych obowiązków Wykonawcy należy:
  - 1.1. rozpoczęcie, prowadzenie i zakończenie prac w terminach określonych w umowie;
  - 1.2. wykonywanie robót z należytą starannością, zgodnie z zasadami wiedzy technicznej oraz zapewnienie kompetentnego kierownictwa, siły roboczej, materiałów, sprzętu i innych urządzeń oraz wszelkich

- przedmiotów niezbędnych do wykonania oraz usunięcia wad w takim zakresie, w jakim jest to wymienione w dokumentach umownych lub może być logicznie z nich wywnioskowane;
- 1.3. pełna odpowiedzialność za zapewnienie warunków bezpieczeństwa oraz za metody organizacyjno-techniczne stosowane na terenie robót;
  - 1.4. przed przystąpieniem do wykonywania prac, opracowanie projektu tymczasowej organizacji ruchu z dopełnieniem wszelkich formalności i poniesieniem kosztów związanych z wprowadzeniem tymczasowej organizacji ruchu na czas prowadzenia robót, o ile zajdzie taka konieczność;
  - 1.5. wykonywanie wszelkich badań, prób, pomiarów, które są wymagane przez przepisy prawa;
  - 1.6. zapewnienie bezpiecznej organizacji ruchu kołowego i pieszego wraz z widocznym i czytelnym oznakowaniem (dotyczy to komunikacji pieszej i kołowej terenów przyległych do terenu budowy);
  - 1.7. odpowiedzialność za szkody i straty w robotach spowodowane przez Wykonawcę przy usuwaniu wad w okresie gwarancji i rękojmi;
  - 1.8. ponoszenie pełnej odpowiedzialności za wszelkie szkody powstałe w związku z wykonywaniem przedmiotu umowy, za szkody wyrządzone osobom trzecim jak również za szkody oraz następstwa nieszczęśliwych wypadków w związku z prowadzonymi robotami;
  - 1.9. ponoszenie odpowiedzialności za dopuszczenie do wykonywania prac będących przedmiotem umowy osób nie posiadających wymaganych obowiązującymi przepisami uprawnień i ewentualne następstwa ich działalności;
  - 1.10. pełnienie funkcji koordynacyjnych w stosunku do robót realizowanych przez podwykonawców;
  - 1.11. przedkładanie Zamawiającemu każdego projektu umowy o podwykonawstwo, a także projektu zmian tej umowy, wraz z dokładnym określeniem których części przedmiotu umowy dotyczy przedkładany projekt umowy o podwykonawstwo, nie później niż 15 dni przed jej zawarciem;
  - 1.12. przedkładanie Zamawiającemu poświadczonych za zgodność z oryginałem, kopii każdej zawartej umowy o podwykonawstwo lub dalsze podwykonawstwo, w terminie 7 dni od daty zawarcia takiej umowy, jednak nie później niż na 3 dni robocze przed dniem skierowania Podwykonawcy lub dalszego Podwykonawcy do realizacji robót budowlanych;
  - 1.13. niezwłoczne informowanie Inspektora nadzoru o problemach technicznych lub okolicznościach, które mogą wpłynąć na jakość robót lub termin zakończenia robót;
  - 1.14. utrzymywanie terenu robót w stanie wolnym od przeszkód komunikacyjnych oraz bieżące usuwanie zbędnych materiałów, śmieci i odpadów;
  - 1.15. prowadzenie robót w sposób niestwarzający zagrożenia dla osób postronnych;
  - 1.16. zapewnienie na własny koszt transportu odpadów do miejsc ich wykorzystania lub utylizacji, łącznie z kosztami utylizacji;
  - 1.17. jako wytwarzającego odpady – przestrzeganie przepisów prawnych wynikających z Ustawy z dnia 27.04.2001 roku Prawo ochrony środowiska oraz Ustawy z dnia 14.12.2012 roku o odpadach;
  - 1.18. kompletowanie w trakcie realizacji robót wszelkiej dokumentacji oraz przygotowanie do odbioru końcowego kompletu protokołów niezbędnych przy odbiorze;
  - 1.19. uczestniczenie w wyznaczonych przez Zamawiającego spotkaniach w celu omówienia spraw związanych z realizacją przedmiotu umowy;
  - 1.20. wykonanie i zamontowanie w gruncie, w miejscu wskazanym przez Zamawiającego, 2 szt. tablic informacyjnych, o których mowa w § 2 pkt 1 Rozporządzenia Rady Ministrów z dnia 7 maja 2021 roku w sprawie określenia działań informacyjnych podejmowanych przez podmioty realizujące zadania finansowane lub dofinansowane z budżetu państwa lub z państwowych funduszy celowych (Dz.U. z 2021 r., poz. 953 ze zmianami) zawierających oznaczenie słowne programu oraz logo Polski Ład.

## § 6

1. Przy wykonywaniu części przedmiotu umowy Wykonawca może korzystać z udziału Podwykonawców lub dalszych Podwykonawców.
2. Zakres robót i czynności powierzonych do wykonania Podwykonawcy lub dalszemu Podwykonawcy określa stosowna umowa o podwykonawstwo.

3. Zawarcie umowy o podwykonawstwo może nastąpić wyłącznie po akceptacji jej projektu przez Zamawiającego.
4. Zmiana Podwykonawcy lub dalszego Podwykonawcy w zakresie wykonania części przedmiotu umowy nie stanowi zmiany niniejszej umowy, jednakże wymagana jest zgoda Zamawiającego na zmianę Podwykonawcy lub dalszego Podwykonawcy, wyrażona poprzez akceptację projektu umowy o podwykonawstwo lub projektu zmiany umowy o podwykonawstwo.
5. Wykonawca jest odpowiedzialny za działania, zaniechania i uchybienia Podwykonawców, dalszych Podwykonawców, ich przedstawicieli lub pracowników, jak za własne działania lub zaniechania.
6. Umowa z Podwykonawcą lub dalszym Podwykonawcą powinna stanowić w szczególności, iż:
  - 1) termin zapłaty wynagrodzenia Podwykonawcy lub dalszemu Podwykonawcy nie może być dłuższy niż 30 dni od dnia doręczenia Wykonawcy, Podwykonawcy lub dalszemu Podwykonawcy odpowiedniej faktury VAT (rachunku), potwierdzających wykonanie zleconej Podwykonawcy lub dalszemu Podwykonawcy, dostawy, usługi lub roboty budowlanej,
  - 2) przedmiotem umowy o podwykonawstwo jest wyłącznie wykonanie robót budowlanych, dostaw lub usług, które odpowiadają ściśle określonym częściom przedmiotu umowy,
  - 3) wykonanie przedmiotu umowy o podwykonawstwo zostaje określone na co najmniej takim poziomie jakości, jaki wynika z umowy zawartej pomiędzy Zamawiającym a Wykonawcą i powinno odpowiadać stosownym dla tego wykonania wymaganiom określonym dokumentacją projektową, STWiORB, SWZ oraz standardom deklarowanym w ofercie Wykonawcy,
  - 4) okres odpowiedzialności Podwykonawcy lub dalszego Podwykonawcy za wady przedmiotu umowy o podwykonawstwo, nie będzie krótszy od okresu odpowiedzialności za wady przedmiotu umowy Wykonawcy wobec Zamawiającego,
  - 5) Podwykonawca lub dalszy Podwykonawca są zobowiązani do przedstawiania Zamawiającemu na jego żądanie, wszelkich dokumentów, oświadczeń i wyjaśnień dotyczących realizacji umowy o podwykonawstwo.
7. W sytuacji, gdy Podwykonawca lub dalszy Podwykonawca zamierza zawrzeć umowę o podwykonawstwo, lub zamierza zmienić zawartą umowę o podwykonawstwo, jest zobowiązany do przedłożenia Zamawiającemu projektu takiej umowy lub jej zmiany stosując odpowiednio postanowienia § 5 ust. 1 pkt 1.11 i pkt 1.12 umowy. Wraz z projektem umowy o podwykonawstwo lub projektem jej zmiany, należy przedłożyć ponadto zgodę Wykonawcy na zawarcie umowy o podwykonawstwo o brzmieniu zgodnym z projektem.
8. Projekt umowy o podwykonawstwo będzie uważany za zaakceptowany przez Zamawiającego, jeżeli Zamawiający w terminie 14 dni od daty przedłożenia mu projektu nie zgłosi zastrzeżeń w formie pisemnej.
9. Zamawiający, w terminie o którym mowa w ust. 8, zgłosi pisemne zastrzeżenia do przedłożonego projektu umowy o podwykonawstwo, w szczególności w następujących przypadkach:
  - 1) niespełniania przez projekt umowy wymagań określonych w ust. 6,
  - 2) niezłączenia do projektu dokumentów lub informacji, określających części przedmiotu umowy, których dotyczy projekt umowy o podwykonawstwo,
  - 3) gdy termin wykonania przedmiotu umowy lub zakończenia robót określony w projekcie umowy o podwykonawstwo jest dłuższy niż przewidywany niniejszą umową,
  - 4) gdy projekt umowy o podwykonawstwo zawiera postanowienia dotyczące sposobu rozliczeń za wykonane roboty, uniemożliwiające rozliczenie tych robót pomiędzy Zamawiającym a Wykonawcą na podstawie niniejszej umowy,
  - 5) gdy projekt umowy o podwykonawstwo zawiera postanowienia uzależniające uzyskanie przez Podwykonawcę lub dalszego Podwykonawcę zapłaty od Wykonawcy lub Podwykonawcy za wykonanie przedmiotu umowy o podwykonawstwo od zapłaty przez Zamawiającego wynagrodzenia Wykonawcy lub odpowiednio od zapłaty przez Wykonawcę wynagrodzenia Podwykonawcy,
  - 6) gdy projekt umowy o podwykonawstwo zawiera postanowienia uzależniające zwrot kwot zabezpieczenia przez Wykonawcę Podwykonawcy od zwrotu zabezpieczenia należytego wykonania umowy Wykonawcy przez Zamawiającego,

- 7) gdy projekt umowy o podwykonawstwo zawiera postanowienia uzależniające odbiór prac wykonanych przez Podwykonawcę od ich odbioru przez Zamawiającego, może jednak uzależniać odbiór prac Podwykonawcy od potwierdzenia ich należytego wykonania przez nadzór inwestorski.
10. W przypadku zgłoszenia przez Zamawiającego zastrzeżeń do projektu umowy o podwykonawstwo w terminie określonym w ust. 8, Wykonawca, Podwykonawca lub dalszy Podwykonawca może przedłożyć zmieniony projekt umowy o podwykonawstwo uwzględniający w całości zastrzeżenia Zamawiającego.
11. Po akceptacji projektu umowy o podwykonawstwo, której przedmiotem są roboty budowlane lub po upływie terminu na zgłoszenie przez Zamawiającego zastrzeżeń do przedstawionego projektu, Wykonawca, Podwykonawca lub dalszy Podwykonawca przedłoży Zamawiającemu poświadczoną za zgodność z oryginałem kopię zawartej umowy o podwykonawstwo w terminie 7 dni od dnia jej zawarcia, nie później jednak niż na 3 dni robocze przed dniem skierowania Podwykonawcy lub dalszego Podwykonawcy do realizacji robót budowlanych.
12. Wykonawca, Podwykonawca, lub dalszy Podwykonawca, przedłoży Zamawiającemu poświadczoną za zgodność z oryginałem kopię zawartej umowy o podwykonawstwo, której przedmiotem są dostawy lub usługi stanowiące część przedmiotu umowy, w terminie 7 dni od dnia jej zawarcia, z wyłączeniem umów o podwykonawstwo o wartości mniejszej niż 50.000,00 złotych brutto, a także umów o podwykonawstwo, których przedmiotem jest pełnienie funkcji technicznych (kierownictwo budowy/robót itp.).
13. Umowa o podwykonawstwo będzie uważana za zaakceptowaną przez Zamawiającego, jeżeli Zamawiający w terminie 14 dni od daty przedłożenia kopii umowy nie zgłosi sprzeciwu w formie pisemnej.
14. Sprzeciw, o którym mowa w ust. 13, może dotyczyć w szczególności przypadków, o których mowa w ust. 9.
15. Wykonawca, Podwykonawca lub dalszy Podwykonawca nie może polecić Podwykonawcy realizacji umowy o podwykonawstwo, w przypadku braku jej akceptacji przez Zamawiającego.
16. Wykonawca, Podwykonawca lub dalszy Podwykonawca wraz z kopią umowy o podwykonawstwo przedłoży Zamawiającemu odpis z Krajowego Rejestru Sądowego Podwykonawcy lub dalszego Podwykonawcy, bądź inny dokument właściwy z uwagi na status prawny Podwykonawcy lub dalszego Podwykonawcy, potwierdzający, że osoby zawierające umowę w imieniu Podwykonawcy lub dalszego Podwykonawcy posiadają uprawnienia do jego reprezentacji.
17. Do zmian postanowień umów o podwykonawstwo, stosuje się zasady określone w ust. 7 – ust. 15.
18. Zamawiający może zażądać od Wykonawcy niezwłocznego usunięcia z terenu budowy Podwykonawcy lub dalszego Podwykonawcy, z którym nie zawarto umowy o podwykonawstwo zaakceptowanej przez Zamawiającego, lub może usunąć takiego Podwykonawcę lub dalszego Podwykonawcę na koszt Wykonawcy.
19. Wykonawca, Podwykonawca lub dalszy Podwykonawca niezwłocznie usunie na żądanie Zamawiającego odpowiednio Podwykonawcę lub dalszego Podwykonawcę z terenu budowy, jeżeli działania Podwykonawcy lub dalszego Podwykonawcy na terenie budowy naruszają postanowienia niniejszej umowy.

#### **Rozdział IV. TERMINY REALIZACJI UMOWY**

##### **§ 7**

1. Wykonawca zobowiązany jest wykonać całość przedmiotu umowy w terminie **do 8 miesięcy** licząc od dnia podpisania umowy, tj. do dnia [ ], przy założeniu że rozpoczęcie prac nastąpi nie wcześniej niż 7 stycznia 2025 roku.
2. Termin wykonania prac w poszczególnych lokalizacjach Wykonawca określi w harmonogramie rzeczowo – finansowym, o którym mowa w ust. 5 niniejszego paragrafu umowy.
3. Strony umowy zgodnie ustalają, że termin zakończenia realizacji przedmiotu umowy uważa się za dotrzymany, jeżeli łącznie zostaną spełnione następujące warunki:
  - 3.1. najpóźniej w ostatnim dniu terminu określonego w ust. 1 Wykonawca przekaże Zamawiającemu zgłoszenie o gotowości do odbioru końcowego podpisane przez kierownika budowy oraz potwierdzone przez Inspektora nadzoru,

- 3.2. najpóźniej w ostatnim dniu terminu określonego w ust. 1, Wykonawca prześle Zamawiającemu kompletną i prawidłowo sporządzoną dokumentację powykonawczą tzw. „operat kolaudacyjny”.
4. Strony zgodnie ustalają, że nie spełnienie co najmniej jednego z warunków określonych w ust. 3 oznacza, że Wykonawca pozostaje w zwłoce z wykonaniem przedmiotu umowy, co stanowi podstawę do naliczania kar umownych.
5. Wykonawca, najpóźniej w ciągu 10 dni roboczych od dnia podpisania umowy, jest zobowiązany opracować, uzgodnić i przedłożyć Zamawiającemu harmonogram terminowo – finansowo – rzeczowy zwany dalej „harmonogramem”..
6. Harmonogram powinien obejmować:
- 6.1. terminy rozpoczęcia i zakończenia realizacji prac w poszczególnych lokalizacjach (ulice, obwody oświetleniowe),
- 6.2. wartość poszczególnych prac,
- 6.3. daty rozpoczęcia i zakończenia całości przedmiotu umowy.
7. Zmiana harmonogramu nie wymaga aneksu do umowy, o ile nie dotyczy terminu wskazanego w ust. 1 niniejszego paragrafu umowy. Harmonogram może podlegać aktualizacji na wniosek każdej ze stron umowy.
8. Wykonawca ma obowiązek powiadomienia Zamawiającego o okolicznościach, które mogą wpłynąć na terminy lub prawidłowość realizacji inwestycji.
9. Wykonawca jest zobowiązany zawiadomić pisemnie Zamawiającego o fakcie wykonania przedmiotu umowy i gotowości do odbioru. Wraz ze zgłoszeniem Wykonawca zobowiązany jest przedłożyć Zamawiającemu wszystkie dokumenty potrzebne do odbioru końcowego, umożliwiające ocenę prawidłowości wykonania przedmiotu umowy, w szczególności: protokoły badań, sprawdzeń i odbiorów. Skutki zaniechania tego obowiązku lub opóźnień w zgłoszeniu będą obciążać Wykonawcę.

## **Rozdział V. ODBIÓR PRAC**

### **§ 8**

1. Strony ustalają następujące odbiory:
- 1.1. odbiór końcowy, po wykonaniu wszystkich dostaw oraz zakończeniu prac montażowych i instalacyjnych będących przedmiotem niniejszej umowy,
- 1.2. odbiór gwarancyjny, związany z procedurą usunięcia wad i usterek,
- 1.3. odbiór ostateczny na koniec okresu gwarancyjnego.
2. Warunkiem przystąpienia do odbioru końcowego, jest pisemne zawiadomienie Zamawiającego o zakończeniu robót i gotowości do odbioru, o którym mowa w § 7 ust. 3 niniejszej umowy oraz jednoczesne przekazanie:
- 2.1. operatu kolaudacyjnego. Przez „operat kolaudacyjny” należy rozumieć zbiór wszystkich dokumentów wymaganych prawem i umową, z uwzględnieniem zmian zaistniałych w czasie realizacji robót, wyników przeprowadzonych badań, pomiarów i prób, atesty, certyfikaty, metki, oświadczenie Wykonawcy o zgodności wykonania robót z obowiązującymi przepisami i normami itd. stanowiących podstawę odbioru końcowego;
- 2.2. potwierdzenie prawidłowego zakończenia wykonania robót przez Inspektora nadzoru;
- 2.3. potwierdzone za zgodność z oryginałem przez Wykonawcę kopie protokołów odbioru wszystkich robót wykonanych przez Podwykonawców lub dalszych Podwykonawców.
3. W razie niekompletności dokumentów, o których mowa w ust. 2 Zamawiający wezwie Wykonawcę do ich uzupełnienia w terminie 5 dni od otrzymania zgłoszenia gotowości do odbioru. Za datę zgłoszenia gotowości do odbioru końcowego przedmiotu umowy przyjmuje się datę złożenia kompletu wymaganych dokumentów, o których mowa w ust. 2, po ich ewentualnym uzupełnieniu.
4. Zamawiający po stwierdzeniu zakończenia robót i sprawdzeniu kompletności przedłożonych dokumentów potwierdza gotowość Wykonawcy do odbioru i wyznacza termin odbioru końcowego. Odbiór końcowy



powinien rozpocząć się nie później niż w ciągu 5 dni licząc od daty otrzymania zgłoszenia, o którym mowa w ust. 2, z uwzględnieniem zapisów ust. 3.

5. Odbiór końcowy będzie dokonywany wg protokołu, którego wzór stanowi załącznik do niniejszej umowy.

### § 9

Jeżeli w toku czynności odbioru zostaną stwierdzone wady, to Zamawiającemu przysługują następujące uprawnienia:

- 1) jeżeli wady nadają się do usunięcia, ma prawo odmówić odbioru do czasu ich usunięcia przez Wykonawcę w terminie uzgodnionym z Zamawiającym;
- 2) jeżeli wady nie nadają się do usunięcia, to:
  - a) jeżeli umożliwiają one użytkowania przedmiotu odbioru zgodnie z przeznaczeniem, Zamawiający może obniżyć wynagrodzenie odpowiednio do utraconej wartości użytkowej, estetycznej lub technicznej,
  - b) jeżeli wady uniemożliwiają użytkowanie zgodnie z przeznaczeniem, Zamawiający może odstąpić od umowy według swojego wyboru w całości lub w nieprawidłowo wykonanej części lub żądać wykonania przedmiotu odbioru po raz drugi bez dodatkowego wynagrodzenia.

### § 10

1. Strony postanawiają, że z czynności odbioru końcowego będzie spisany protokół zawierający wszelkie ustalenia dokonane w toku odbioru, w szczególności te, o których mowa w § 9.
2. Wykonawca po usunięciu wad, o których mowa w § 9 pkt 1 postępuje według procedury opisanej w § 8 ust. 2 bez obowiązku przedłożenia dokumentów, o których mowa w pkt 2.1., 2.2. i 2.3. przywołanego paragrafu i ustępu umowy.

## Rozdział VI. WYNAGRODZENIE

### § 11

1. Strony ustalają, że wynagrodzenie Wykonawcy z tytułu realizacji niniejszej umowy będzie miało formę ryczałtu.
2. Wynagrodzenie Wykonawcy za wykonanie przedmiotu umowy określonego w § 1, na podstawie złożonej oferty, wynosi \_\_\_ zł brutto (słownie: \_\_\_), przy zastosowaniu \_\_% podatku VAT.
3. Wynagrodzenie Wykonawcy, określone w ust. 2 obejmuje wszystkie koszty związane z realizacją robót objętych opisem przedmiotu zamówienia, specyfikacjami technicznymi wykonania i odbioru robót, w tym ryzyko Wykonawcy z tytułu oszacowania wszelkich kosztów związanych z realizacją przedmiotu umowy, a także oddziaływania innych czynników mających lub mogących mieć wpływ na koszty.
4. Niedoszacowanie, pominięcie oraz brak rozpoznania zakresu przedmiotu umowy nie może być podstawą do żądania zmiany wynagrodzenia ryczałtowego określonego w ust. 2.
5. Wykonawca oświadcza, że jest podatnikiem podatku VAT, uprawnionym do wystawienia faktury VAT. Numer NIP Wykonawcy \_\_\_\_\_.
6. W przypadku zmiany w okresie obowiązywania umowy stawki podatku VAT, wynagrodzenie brutto ulegnie zmianie stosownie do zmiany tej stawki, przy czym wynagrodzenie netto pozostaje bez zmian.

## Rozdział VII. ROZLICZENIA

### § 12

1. Wynagrodzenie Wykonawcy, wypłacone będzie na podstawie faktury końcowej wystawionej po zakończeniu realizacji inwestycji, z zastrzeżeniem, że kwota wynagrodzenia wypłacona z tytułu odbioru końcowego prac, nie może przekroczyć kwoty wynagrodzenia, o której mowa w § 11 ust. 2 niniejszej umowy pomniejszonej o wartość udzielonej zaliczki, o której mowa w § 16 niniejszej umowy.
2. Podstawę wystawienia faktury końcowej stanowi protokół odbioru końcowego robót.

### § 13

1. Zapłatę za wykonane prace Zamawiający zobowiązany jest przelać na konto bankowe Wykonawcy podane na fakturze w terminie 30 dni od daty dostarczenia faktury. W przypadku nieterminowej zapłaty Wykonawcy przysługiwają będą odsetki ustawowe liczone za każdy dzień zwłoki – z zastrzeżeniem zapisów § 15.
2. Faktura, oprócz elementów wymaganych przepisami prawa polskiego, musi zawierać obligatoryjnie numer umowy i nazwę inwestycji określoną w § 1 ust. 1 niniejszej umowy. Do faktury muszą być dołączone dokumenty, o których mowa w § 15 ust. 1 niniejszej umowy.
3. Wykonawca może przenieść ewentualne wierzycelności wynikające z realizacji niniejszej umowy na osobę trzecią wyłącznie za pisemną zgodą Zamawiającego.
4. Jeżeli sprawdzenie dokumentów niezbędnych do uruchomienia finansowania ulega opóźnieniu na skutek niemożności wyjaśnienia spraw wątpliwych w ustalonym terminie lub uzgodnienia spraw spornych pomiędzy stronami, bezsporna część należności powinna być zapłacona Wykonawcy w terminie określonym w ust. 1, a pozostałość po wyjaśnieniu i uzgodnieniu spraw wątpliwych i spornych.

### § 14

1. Wykonawca oświadcza, że jest podatnikiem podatku VAT i jest upoważniony do wystawiania faktur VAT.
2. Zamawiający wyraża zgodę, aby Wykonawca wystawiał faktury bez jego podpisu.
3. Wykonawca oświadcza, że rachunek bankowy wskazany na fakturze:
  - 3.1. jest zgodny z rachunkiem rozliczeniowym ujawnionym w wykazie prowadzonym przez Szefa Krajowej Administracji Skarbowej w związku z prowadzoną przez niego działalnością gospodarczą;
  - 3.2. jest rachunkiem, dla którego zgodnie z rozdziałem 3a ustawy z dnia 29 sierpnia 1997 roku – Prawo bankowe (tekst jednolity Dz.U. z 2023 r. poz. 2488) prowadzony jest rachunek VAT.
4. Zamawiający oświadcza, że będzie realizować płatności za faktury z zastosowaniem mechanizmu podzielonej płatności, tzw. split payment.
5. Podzieloną płatność, tzw. split payment stosuje się wyłącznie przy płatnościach bezgotówkowych, realizowanych za pośrednictwem polecenia przelewu lub polecenia zapłaty czynnych podatników VAT. Mechanizm podzielonej płatności nie będzie wykorzystywany do zapłaty za czynności lub zdarzenia pozostające poza zakresem VAT (np. zapłata odszkodowania, kary), a także za świadczenia zwolnione z VAT, opodatkowane stawką 0%.
6. Wykonawca oświadcza, że wyraża zgodę na dokonywanie przez Zamawiającego płatności w systemie podzielonej płatności.
7. W przypadku zmiany w okresie obowiązywania umowy stawki podatku VAT, wynagrodzenie brutto ulegnie zmianie stosownie do zmiany tej stawki, przy czym wynagrodzenie netto pozostaje bez zmian.
8. W przypadku zaistnienia sytuacji określonej w ust. 7, zmiana ceny obowiązywać będzie od dnia wejścia w życie odpowiednich przepisów w tym zakresie.

### § 15

1. Wykonawca, wraz z fakturą końcową, jest zobowiązany przedłożyć Zamawiającemu:
  - 1.1. w przypadku, gdy przedmiot umowy wykonuje bez udziału Podwykonawców lub dalszych Podwykonawców - oświadczenie o wykonaniu przedmiotu umowy wyłącznie siłami własnymi,
  - 1.2. w przypadku, gdy przedmiot umowy wykonuje przy udziale Podwykonawców lub dalszych Podwykonawców:
    - a) kopie faktur VAT lub rachunków wystawionych przez zaakceptowanych przez Zamawiającego Podwykonawców i dalszych Podwykonawców za wykonane przez nich roboty budowlane, dostawy i usługi,
    - b) kopie przelewów bankowych potwierdzających dokonanie przez Wykonawcę płatności na rzecz Podwykonawców i dalszych Podwykonawców za wykonane przez nich roboty budowlane, dostawy i usługi.

2. Jeżeli Wykonawca nie przedstawi wraz z fakturami dokumentów, o których mowa w ust. 1, Zamawiający jest uprawniony do wstrzymania wypłaty należnego Wykonawcy wynagrodzenia do czasu przedłożenia przez Wykonawcę stosownych dokumentów. Wstrzymanie przez Zamawiającego zapłaty do czasu wypełnienia przez Wykonawcę wymagań, o których mowa w ust. 1, nie skutkuje nie dotrzymaniem przez Zamawiającego terminu płatności i nie uprawnia Wykonawcy do żądania odsetek.
3. Zamawiający jest uprawniony do żądania i uzyskania od Wykonawcy niezwłocznych wyjaśnień w przypadku wątpliwości dotyczących dokumentów składanych wraz z fakturami.
4. Jeżeli w terminie określonym w zaakceptowanej przez Zamawiającego umowie o podwykonawstwo, Wykonawca, Podwykonawca lub dalszy Podwykonawca nie zapłaci wymagalnego wynagrodzenia przysługującego Podwykonawcy lub dalszemu Podwykonawcy, Podwykonawca lub dalszy Podwykonawca może zwrócić się z żądaniem zapłaty należnego wynagrodzenia bezpośrednio do Zamawiającego.
5. Zamawiający niezwłocznie po zgłoszeniu żądania dokonania płatności bezpośredniej zawiadomi Wykonawcę o żądaniu Podwykonawcy lub dalszego Podwykonawcy, oraz wezwie Wykonawcę do zgłoszenia w formie pisemnej uwag dotyczących zasadności bezpośredniej zapłaty wynagrodzenia Podwykonawcy lub dalszemu Podwykonawcy, w terminie 7 dni od dnia doręczenia Wykonawcy wezwania.
6. Zamawiający jest uprawniony do odstąpienia od dokonania bezpośredniej płatności na rzecz Podwykonawcy lub dalszego Podwykonawcy i do wypłaty Wykonawcy należnego wynagrodzenia, jeżeli Wykonawca zgłosi uwagi, o których mowa w ust. 5 i wykaże niezasadność takiej płatności, lub jeżeli Wykonawca nie zgłosi uwag, o których mowa w ust. 5, a Podwykonawca lub dalszy Podwykonawca nie wykażą zasadności takiej płatności.
7. Zamawiający może dokonać bezpośredniej płatności na rzecz Podwykonawcy lub dalszego Podwykonawcy, jeżeli Wykonawca zgłosi uwagi, o których mowa w ust. 5, i potwierdzi zasadność takiej płatności, lub jeżeli Wykonawca nie zgłosi uwag, o których mowa w ust. 5, a Podwykonawca lub dalszy Podwykonawca wykażą zasadność takiej płatności.
8. Podstawą płatności bezpośredniej dokonywanej przez Zamawiającego na rzecz Podwykonawcy lub dalszego Podwykonawcy będzie kopia faktury VAT lub rachunku Podwykonawcy lub dalszego Podwykonawcy, potwierdzona za zgodność z oryginałem przez Podwykonawcę lub dalszego Podwykonawcę, przedstawiona Zamawiającemu wraz z potwierdzoną za zgodność z oryginałem kopią protokołu odbioru przez Podwykonawcę lub dalszego Podwykonawcę robót budowlanych, lub potwierdzeniem odbioru dostaw lub usług.
9. Zamawiający dokona bezpośredniej płatności na rzecz Podwykonawcy lub dalszego Podwykonawcy w terminie 14 dni od dnia pisemnego potwierdzenia Podwykonawcy lub dalszemu Podwykonawcy przez Zamawiającego uznania płatności bezpośredniej za uzasadnioną.
10. Zamawiający może złożyć do depozytu sądowego kwotę potrzebną na pokrycie wynagrodzenia Podwykonawcy lub dalszego Podwykonawcy w przypadku zasadniczych wątpliwości co do wysokości należnej zapłaty lub co do podmiotu, któremu płatność należy się, co uznaje się za równoznaczne z wykonaniem w zakresie objętym zdeponowaną kwotą zobowiązania Zamawiającego względem Wykonawcy.
11. Odpowiedzialność Zamawiającego wobec Podwykonawcy lub dalszego Podwykonawcy z tytułu płatności bezpośrednich za wykonanie robót budowlanych jest ograniczona wyłącznie do wysokości kwoty należności za wykonanie tych robót budowlanych wynikającej z umowy o podwykonawstwo. W przypadku różnic w cenach za wykonane roboty pomiędzy cenami określonymi umową o podwykonawstwo a cenami wynikającymi z umowy Zamawiającego z Wykonawcą, Zamawiający uzna i wypłaci Podwykonawcy lub dalszemu Podwykonawcy na podstawie wystawionej przez niego faktury VAT lub rachunku wyłącznie kwotę należną na podstawie cen wynikających z umowy Zamawiającego z Wykonawcą.
12. W przypadku, gdy Podwykonawcy lub dalsi Podwykonawcy, uprawnieni do uzyskania od Zamawiającego płatności bezpośrednich, nie wystawili żadnych rachunków lub faktur VAT w danym okresie rozliczeniowym, i Wykonawca załączy do wystawianego rachunku lub faktury VAT oświadczenia Podwykonawców i dalszych Podwykonawców potwierdzające tę okoliczność, cała kwota wynikająca z faktury VAT lub rachunku zostanie wypłacona przez Zamawiającego Wykonawcy.

13. Bezpośrednia płatność dokonywana przez Zamawiającego na rzecz Podwykonawcy lub dalszego Podwykonawcy będzie obejmować wyłącznie należne Podwykonawcy lub dalszemu Podwykonawcy wynagrodzenie, bez odsetek należnych Podwykonawcy lub dalszemu Podwykonawcy z tytułu opóźnienia w zapłacie należnego wynagrodzenia przez Wykonawcę lub Podwykonawcę i będzie dotyczyć wyłącznie należności powstałych po zaakceptowaniu przez Zamawiającego umowy o podwykonawstwo robót budowlanych lub umowy o podwykonawstwo w zakresie dostaw lub usług.
14. Dokonanie bezpośredniej płatności na rzecz Podwykonawcy lub dalszego Podwykonawcy lub ważne złożenie kwoty potrzebnej na pokrycie wynagrodzenia z tytułu bezpośredniej płatności do depozytu sądowego, skutkuje umorzeniem wierzytelności przysługującej Wykonawcy od Zamawiającego z tytułu wynagrodzenia do wysokości kwoty odpowiadającej dokonanej płatności.

## **Rozdział VIII. ZALICZKA**

### **§ 16**

1. Zamawiający udzieli jednorazowej zaliczki na poczet wykonania przedmiotu umowy w wysokości \_\_ złotych (słownie: \_\_\_\_). Kwota zaliczki stanowić będzie 20% wartości, o której mowa w § 11 ust. 2 niniejszej umowy.
2. Wypłata zaliczki, o której mowa w ust. 1 jest jednym z warunków wskazanych we wstępnej promesie dofinansowania inwestycji z Rządowego Funduszu Polski Ład: Programu Inwestycji Strategicznych edycja 9 Rozświetlamy Polskę.
3. Warunkiem udzielenia przez Zamawiającego zaliczki jest złożenie przez Wykonawcę pisemnego wniosku, w którym wskaże wnioskowaną kwotę zaliczki, z zastrzeżeniem ust. 1, oraz proponowany termin jej udzielenia.
4. Zamawiający zastrzega, że Wykonawca może wystąpić z wnioskiem o zaliczkę nie wcześniej niż w styczniu 2025 roku.
5. Wypłata zaliczki nastąpi na podstawie prawidłowo wystawionej faktury zaliczkowej na rachunek bankowy Wykonawcy, o którym mowa w § 14 ust. 3, w terminie do 14 dni od dnia doręczenia Zamawiającemu faktury zaliczkowej.
6. Zamawiający nie wymaga zabezpieczenia zwrotu zaliczki.

## **Rozdział IX. GWARANCJA I RĘKOJMIA**

### **§ 17**

1. Przedmiot umowy objęty jest:
  - 1.1. w zakresie oprav oświetleniowych – gwarancją wynoszącą \_\_ miesięcy,
  - 1.2. w zakresie prac montażowo – instalacyjnych – gwarancją udzieloną na okres 60 miesięcy.
2. Okres gwarancji liczony jest od daty podpisania protokołu odbioru końcowego.
3. Wykonawca ponosi odpowiedzialność z tytułu gwarancji jakości za wady zmniejszające wartość użytkową, techniczną i estetyczną przedmiotu gwarancji. Wykonawca jest zobowiązany do naprawy lub wymiany elementów objętych gwarancją w celu przywrócenia wartości użytkowej, technicznej lub estetycznej przedmiotu umowy.
4. W okresie gwarancyjnym Wykonawca jest zobowiązany do nieodpłatnego usuwania wad ujawnionych po odbiorze końcowym robót w ciągu 14 dni od ich zgłoszenia, chyba że z Zamawiającym zostanie pisemnie uzgodniony inny termin.
5. W przypadku odmowy usunięcia wad ze strony Wykonawcy lub niewywiązania się z terminów, o których mowa w ust. 7, Zamawiający zleci usunięcie tych wad innemu podmiotowi, obciążając kosztami Wykonawcę lub potrącając te koszty z kwoty zabezpieczenia należytego wykonania umowy, na co Wykonawca wyraża zgodę.
6. Powiadomienie o wystąpieniu wady Zamawiający zgłasza Wykonawcy elektronicznie, na adres e-mail: \_\_\_\_.
7. Termin obowiązywania gwarancji ulega przedłużeniu o czas usunięcia wady, jeżeli powiadomienie o wystąpieniu wady nastąpiło jeszcze w czasie obowiązywania gwarancji.

8. W okresie obowiązywania gwarancji Wykonawca zobowiązany jest do pisemnego, w ciągu 7 dni, informowania Zamawiającego o:
- 8.1. zmianie siedziby lub nazwy Wykonawcy,
  - 8.2. wszczęciu postępowania upadłościowego,
  - 8.3. ogłoszeniu likwidacji,
  - 8.4. zawieszeniu działalności.

#### **§ 18**

1. Wykonawca jest odpowiedzialny względem Zamawiającego, jeżeli wykonany przedmiot umowy ma wady zmniejszające jego wartość lub użyteczność ze względu na cel oznaczony w umowie albo wynikający z okoliczności lub przeznaczenia rzeczy (rękojmią za wady fizyczne).
2. Uprawnienia z tytułu rękojmi za wady, o których mowa w ust. 1, wygasają po upływie okresu gwarancji, o którym mowa w § 17 ust. 2 niniejszej umowy.

### **Rozdział X. SIŁA WYŻSZA**

#### **§ 19**

1. Strony niniejszej umowy będą zwolnione ze swoich odpowiedzialności za wypełnienie swoich zobowiązań zawartych w umowie z powodu siły wyższej, jeżeli okoliczności zaistnienia siły wyższej będą miały miejsce. Okoliczności siły wyższej są to takie, które są nieprzewidywalne lub są nieuchronnymi zdarzeniami o nadzwyczajnym charakterze i które są poza kontrolą stron, takie jak pożar, powódź, katastrofy narodowe, wojna, zamieszki państwowe lub embarga.
2. Strona może powołać się na zaistnienie siły wyższej tylko wtedy, gdy poinformuje o tym pisemnie drugą stronę w terminie 30 dni od rozpoczęcia zaistnienia tejże lub od momentu powstania obaw, że mogą zaistnieć okoliczności siły wyższej.
3. Okoliczności zaistnienia siły wyższej muszą zostać udowodnione przez stronę, która z faktu tego wywodzi skutki prawne.

### **Rozdział XI. KARY UMOWNE**

#### **§ 20**

1. Zamawiający zapłaci Wykonawcy kary umowne:
  - a) za zwłokę w przeprowadzeniu odbioru robót z winy Zamawiającego lub nieuzasadnioną odmowę podpisania przez niego protokołu odbioru końcowego - w wysokości 200,00 zł za każdy dzień zwłoki,
  - b) za odstąpienie od umowy z przyczyn zależnych od Zamawiającego – w wysokości 10% wynagrodzenia brutto określonego w § 11 ust. 2 umowy.
2. Wykonawca zapłaci Zamawiającemu kary umowne:
  - a) za odstąpienie od umowy z przyczyn zależnych od Wykonawcy – w wysokości 10% wynagrodzenia brutto określonego w § 11 ust. 2 umowy;
  - b) za zwłokę w wykonaniu robót - w wysokości 0,01% wynagrodzenia brutto określonego w § 11 ust. 2 umowy za każdy dzień zwłoki w stosunku do umownego terminu wykonania robót,
  - c) za zwłokę w usunięciu wad stwierdzonych przy odbiorze lub w okresie gwarancji i rękojmi – w wysokości:
    - 0,01% wynagrodzenia brutto określonego w § 11 ust. 2 umowy za każdy dzień zwłoki, w przypadku, gdy usunięcie nastąpiło do 30 dni liczonych od dnia wyznaczonego na usunięcie wad,
    - 0,02% wynagrodzenia brutto określonego w § 11 ust. 2 umowy za każdy dzień zwłoki, w przypadku, gdy usunięcie nastąpiło po upływie 30 dni liczonych od dnia wyznaczonego na usunięcie wad;
  - d) za każdy przypadek braku zapłaty lub każdą nieterminową zapłatę wynagrodzenia należnego każdemu Podwykonawcy lub każdemu dalszemu Podwykonawcy, w tym z tytułu zmiany wysokości wynagrodzenia, o której mowa w art. 439 ust. 5 Ustawy Prawo zamówień publicznych, w wysokości 5 000,00 zł – od każdego przypadku braku zapłaty dla Podwykonawcy lub od każdego przypadku nieterminowej zapłaty dla Podwykonawcy;

- e) z tytułu nieprzedłożenia do zaakceptowania projektu umowy o podwykonawstwo, której przedmiotem są roboty budowlane lub projektu jej zmiany – w wysokości 1 000,00 zł za każdy nieprzedłożony do zaakceptowania projekt umowy o podwykonawstwo lub projekt jej zmiany;
  - f) z tytułu nieprzedłożenia poświadczonej za zgodność z oryginałem kopii umowy o podwykonawstwo lub jej zmiany – w wysokości 500,00 zł za każdy dzień zwłoki w stosunku do terminu wynikającego z postanowień § 5 ust. 1 pkt. 1.12. umowy;
  - g) z tytułu braku zmiany umowy o podwykonawstwo w zakresie terminu zapłaty – w wysokości 1 000,00 zł;
  - h) za dopuszczenie do wykonywania robót budowlanych objętych przedmiotem umowy innego podmiotu niż zaakceptowany przez Zamawiającego Podwykonawca lub dalszy Podwykonawca skierowany do ich wykonania, zgodnie z zasadami określonymi niniejszą umową, w wysokości 5 000,00 zł;
  - i) w przypadku naruszenia zobowiązania do zatrudniania pracowników na podstawie stosunku pracy zgodnie z § 28 umowy, w wysokości równej dwukrotności aktualnego przeciętnego wynagrodzenia w gospodarce narodowej ogłoszonego przez Prezesa Głównego Urzędu Statystycznego za każdy stwierdzony przez Zamawiającego przypadek naruszenia tego zobowiązania.
3. Wysokość wszystkich kar umownych, których mogą dochodzić strony nie może przekroczyć 20% wynagrodzenia brutto, o którym mowa w § 11 ust. 2; gdy suma wszystkich kar umownych naliczonych Wykonawcy przekroczy 20% Zamawiający zastrzega sobie prawo do odstąpienia od umowy bez jakichkolwiek zobowiązań w stosunku do Wykonawcy.
  4. Kara umowna powinna być zapłacona przez stronę, która naruszyła warunki niniejszej umowy w terminie 14 dni od daty wystąpienia z żądaniem zapłaty. Strony ustalają, że Zamawiający może w razie zwłoki w zapłacie kary potrącić należną mu kwotę z dowolnej należności Wykonawcy.
  5. Jeżeli kara nie pokrywa poniesionej szkody, Strony mogą dochodzić odszkodowania uzupełniającego na warunkach ogólnych określonych w Kodeksie Cywilnym.

## **Rozdział XII. ZABEZPIECZENIE NALEŻYTEGO WYKONANIA UMOWY**

### **§ 21**

1. Wykonawca wniósł zabezpieczenie należytego wykonania umowy w wysokości 3 % ceny całkowitej brutto, co stanowi kwotę \_\_\_\_ zł (słownie: \_\_\_\_\_).
2. Zabezpieczenie należytego wykonania umowy zostało wniesione w formie \_\_\_\_\_.
3. Zabezpieczenie należytego wykonania umowy ma na celu zabezpieczenie i ewentualne zaspokojenie roszczeń Zamawiającego z tytułu niewykonania lub nienależytego wykonania umowy przez Wykonawcę, w tym usunięcia wad, w szczególności roszczeń Zamawiającego wobec Wykonawcy o zapłatę kar umownych.
4. Strony postanawiają, że 30 % wniesionego zabezpieczenia należytego wykonania umowy jest przeznaczone na zabezpieczenie roszczeń z tytułu rękojmi za wady lub gwarancji, zaś 70 % przeznaczona jest na gwarancję zgodnego z umową wykonania robót.
5. Zamawiający zobowiązuje się umieścić zabezpieczenie wniesione w formie pieniężnej na rachunku bankowym.
6. Część zabezpieczenia, wynoszącą 70 % wartości określonej w ust. 1, Zamawiający zwróci Wykonawcy w ciągu 30 dni od dnia wykonania zamówienia i uznania go przez Zamawiającego za należyte wykonane.
7. Pozostałą część zabezpieczenia Zamawiający zwróci Wykonawcy w ciągu 15 dni od daty wygaśnięcia uprawnień z tytułu rękojmi za wady lub gwarancji.
8. W trakcie realizacji umowy Wykonawca może dokonać zmiany formy zabezpieczenia należytego wykonania umowy na jedną lub kilka form, o których mowa w art. 450 ust. 1 ustawy Prawo zamówień publicznych, pod warunkiem, że zmiana formy zabezpieczenia zostanie dokonana z zachowaniem ciągłości zabezpieczenia i bez zmniejszenia jego wysokości.
9. Zabezpieczenie należytego wykonania umowy pozostaje w dyspozycji Zamawiającego i zachowuje swoją ważność na czas określony w Umowie.

10. Jeżeli nie zajdzie powód do realizacji zabezpieczenia w całości lub w części, podlega ono zwrotowi Wykonawcy odpowiednio w całości lub części w terminach, o których mowa w ust. 6 i 7. Zabezpieczenie należytego wykonania umowy wniesione w pieniądzu zostanie zwrócone wraz z odsetkami wynikającymi z umowy rachunku bankowego Zamawiającego, na którym było ono przechowywane, pomniejszone o koszty prowadzenia rachunku oraz prowizji bankowej za przelew pieniędzy na rachunek Wykonawcy.
11. Zamawiający może dochodzić zaspokojenia z zabezpieczenia należytego wykonania umowy, jeżeli jakakolwiek kwota należna Zamawiającemu od Wykonawcy w związku z niewykonaniem lub nienależytym wykonaniem umowy nie została zapłacona w terminie 14 dni od dnia otrzymania przez Wykonawcę pisemnego wezwania do zapłaty.
12. Jeżeli okres ważności zabezpieczenia należytego wykonania umowy jest krótszy niż wymagany okres jego ważności, Wykonawca jest zobowiązany do przedłużenia zabezpieczenia lub ustanowienia nowego zabezpieczenia należytego wykonania umowy nie później niż na 30 dni przed wygaśnięciem ważności dotychczasowego zabezpieczenia.
13. Jeżeli Wykonawca w terminie określonym w ust. 12 nie przedłoży Zamawiającemu przedłużenia zabezpieczenia lub nowego zabezpieczenia należytego wykonania umowy, Zamawiający będzie uprawniony do zmiany formy na zabezpieczenie w pieniądzu, przez wypłatę kwoty z dotychczasowego zabezpieczenia.
14. Zamawiający zwróci Wykonawcy środki pieniężne otrzymane z tytułu realizacji zabezpieczenia należytego wykonania umowy po przedstawieniu przez Wykonawcę nowego zabezpieczenia albo w terminie zwrotu danej części zabezpieczenia.
15. Koszty uzyskania zabezpieczenia należytego wykonania umowy oraz jego zmian obciążają Wykonawcę.

### **Rozdział XIII. UBEZPIECZENIE**

#### **§ 22**

1. Wykonawca zobowiązany jest posiadać ubezpieczenie od odpowiedzialności cywilnej w zakresie prowadzonej działalności, w tym za szkody i następstwa nieszczęśliwych wypadków powstałych w związku z prowadzonymi pracami, na kwotę nie niższą niż: 300 000,00 zł (słownie: trzysta tysięcy złotych).
2. Ubezpieczenie OC powinno obejmować również szkody wyrządzone przez wszystkich Podwykonawców lub dalszych Podwykonawców.
3. Wykonawca zobowiązany jest przedłożyć Zamawiającemu, w terminie 14 dni od zawarcia niniejszej umowy, kopię polisy ubezpieczeniowej, a w przypadku, gdy okres ubezpieczenia upływa wcześniej niż termin zakończenia robót, zobowiązany jest również przedłożyć Zamawiającemu, nie później niż ostatniego dnia obowiązywania ubezpieczenia, kopię dowodu jego przedłużenia wraz z kopią polisy ubezpieczeniowej lub kopię przedłużenia okresu ubezpieczenia. Wykonawca składa oświadczenie o braku roszczeń osób trzecich, które mogą być zaspokojone z wyżej wymienionej polisy ubezpieczeniowej.
4. W przypadku braku polisy Wykonawca może złożyć inny dokument potwierdzający, że jest ubezpieczony od odpowiedzialności cywilnej w zakresie określonym w ust. 1.
5. Wykonawca zobowiązany jest przedłożyć Zamawiającemu kopie dowodów wpłat składki ubezpieczeniowej lub każdej jej raty, nie później niż w terminie 14 dni od dnia, w którym upłynął termin zapłaty.

### **Rozdział XIV. ODSTĄPIENIE OD UMOWY**

#### **§ 23**

1. Strony postanawiają, że oprócz przypadków wymienionych w Kodeksie cywilnym, przysługuje im prawo odstąpienia od umowy w uregulowanych w niej sytuacjach.
2. Zamawiającemu przysługuje prawo do odstąpienia od umowy lub jej części w terminie 30 dni od dnia powzięcia informacji o poniższych okolicznościach:
  - 2.1. zaistnienia istotnej zmiany okoliczności powodującej, że wykonanie umowy nie leży w interesie publicznym czego nie można było przewidzieć w chwili zawarcia umowy, lub dalsze wykonywanie umowy może zagrozić podstawowemu interesowi bezpieczeństwa państwa lub bezpieczeństwu publicznemu;

- 2.2. zostanie ogłoszona upadłość lub rozwiązanie firmy Wykonawcy;
  - 2.3. zostanie wydany przez komornika nakaz zajęcia składników majątku Wykonawcy;
  - 2.4. Wykonawca przerwał realizację robót bez uzasadnienia przyczyn i nie realizuje ich dłużej niż 14 dni roboczych, pomimo pisemnego wezwania Zamawiającego do wznowienia robót na adres email: \_\_\_\_\_;
  - 2.5. Wykonawca popada w opóźnienie w wykonaniu poszczególnych elementów przedmiotu umowy w stosunku do terminów określonych w harmonogramie o więcej niż 20 dni roboczych;
  - 2.6. Stwierdzono brak postępu robót, w związku z czym istnieje zagrożenie niedotrzymania terminu umownego;
  - 2.7. Wykonawca realizuje roboty w sposób niezgodny z niniejszą umową, specyfikacjami technicznymi, ustawą z dnia 7 lipca 1994 roku Prawo budowlane (tekst jednolity Dz. U. z 2023 r. poz. 682 ze zmianami) lub wskazaniem Zamawiającego;
  - 2.8. Wykonawca dokonał cesji wierzytelności bądź zlecił wykonanie zadania niezgodnie z postanowieniami niniejszej umowy.
3. Wykonawcy przysługuje prawo odstąpienia od umowy, jeżeli Zamawiający nie wywiązuje się z obowiązku zapłaty faktur mimo dodatkowego wezwania w terminie 60 dni od upływu terminu zapłaty, określonego w niniejszej umowie.

#### **§ 24**

1. Odstąpienie od umowy powinno nastąpić w formie pisemnej pod rygorem nieważności takiego oświadczenia i powinno zawierać uzasadnienie.
2. W przypadku odstąpienia od umowy przez dowolną ze Stron, Wykonawca ma obowiązek:
  - 2.1. natychmiast wstrzymać wykonywanie robót, poza mającymi na celu ochronę życia i własności, i zabezpieczyć przerwane roboty w zakresie obustronnie uzgodnionym oraz zabezpieczyć teren budowy i opuścić go najpóźniej w terminie wskazanym przez Zamawiającego,
  - 2.2. przekazać znajdujące się w jego posiadaniu dokumenty, w tym należące do Zamawiającego, materiały, sprzęt i inne prace, za które Wykonawca otrzymał płatność oraz inną, sporządzoną przez niego lub na jego rzecz, dokumentację, najpóźniej w terminie wskazanym przez Zamawiającego.
3. W terminie 14 dni od daty odstąpienia od umowy, Wykonawca zgłosi Zamawiającemu gotowość do odbioru robót przerwanych i robót zabezpieczających. W przypadku niezgłoszenia w tym terminie gotowości do odbioru, Zamawiający ma prawo przeprowadzić odbiór jednostronny.
4. Wykonawca niezwłocznie, a najpóźniej w terminie do 14 dni od dnia zawiadomienia o odstąpieniu od umowy z przyczyn niezależnych od Wykonawcy, usunie z terenu budowy urządzenia zaplecza budowy, przez niego dostarczone lub wniesione materiały i urządzenia, niestanowiące własności Zamawiającego lub ustali zasady przekazania tego majątku Zamawiającemu.
5. W przypadku odstąpienia od umowy przez dowolną ze Stron, Zamawiający zobowiązany jest do dokonania w terminie 14 do odbioru robót przerwanych i zabezpieczających oraz przejęcia od Wykonawcy pod swój dozór terenu budowy.
6. W przypadku odstąpienia od umowy przez Zamawiającego Wykonawca jest zobowiązany niezwłocznie zorganizować usunięcie sprzętu i robót tymczasowych na swój koszt i ryzyko. W przypadku niewypełnienia przez Wykonawcę powyższego obowiązku, Zamawiający uprawniony jest do usunięcia sprzętu i robót tymczasowych na koszt i ryzyko Wykonawcy.
7. Wykonawca ma obowiązek zastosowania się do zawartych w oświadczeniu o odstąpieniu poleceń Zamawiającego dotyczących ochrony własności lub bezpieczeństwa robót.

#### **§ 25**

1. W terminie 30 dni od daty odstąpienia od umowy, Wykonawca przy udziale Zamawiającego, sporządzi szczegółowy protokół odbioru robót przerwanych i robót zabezpieczających według stanu na dzień odstąpienia, który stanowi podstawę do wystawienia przez Wykonawcę faktury (rachunku).
2. W terminie 30 dni od daty odstąpienia od umowy, Wykonawca przy udziale Zamawiającego, sporządzi inwentaryzację robót według stanu na dzień sporządzenia.



3. Wykonawca zobowiązany jest do dokonania i dostarczenia Zamawiającemu inwentaryzacji robót według stanu na dzień odstąpienia.
4. Wykonawca sporządzi wykaz tych materiałów, które nie mogą być wykorzystane przez niego do realizacji innych robót nieobjętych umową, jeżeli odstąpienie nastąpiło z przyczyn niezależnych od Wykonawcy, w celu zwrotu kosztów ich nabycia.
5. Szczegółowy protokół odbioru robót przerwanych i robót zabezpieczających w toku, inwentaryzacja robót i wykaz tych materiałów, stanowią podstawę do wystawienia przez Wykonawcę odpowiedniej faktury VAT (rachunku).
6. Zamawiający zapłaci Wykonawcy wynagrodzenie za roboty wykonane do dnia odstąpienia według cen na dzień odstąpienia, pomniejszone o roszczenia Zamawiającego z tytułu kar umownych oraz ewentualne roszczenia o obniżenie ceny na podstawie rękojmi i gwarancji lub inne roszczenia odszkodowawcze oraz pokryje koszty za zakupione materiały i urządzenia nienadające się do wbudowania w inny obiekt.
7. Koszty dodatkowe poniesione na zabezpieczenie robót i terenu budowy oraz wszelkie inne uzasadnione koszty związane z odstąpieniem od umowy ponosi Strona, która jest winna odstąpienia od umowy.

## **Rozdział XV. ROBOTY ZAMIENNE, DODATKOWE**

### **§ 26**

1. Na wypadek konieczności realizacji robót zamiennych, dodatkowych, Strony ustalają, że roboty te Wykonawca zobowiązuje się wykonać za wynagrodzeniem ryczałtowym ustalonym w przedstawionej Zamawiającemu i zaakceptowanej przez niego ofercie opracowanej na podstawie cen jednostkowych pracy, sprzętu i materiałów oraz wskaźników cenotwórczych obejmujących stawkę roboczogodziny, koszty pośrednie i zysk kalkulacyjny na takim samym poziomie jak w ofercie dotyczącej zamówienia podstawowego. W przypadku wystąpienia rodzajów robót, które nie były wcześniej kalkulowane przez Wykonawcę w ofercie podstawowej i przy kalkulacji tych robót występują składniki cenotwórcze, które wcześniej nie były przedstawione przez Wykonawcę w ofercie podstawowej, wówczas kalkulacja tych robót powinna odbyć się w oparciu o składniki cenotwórcze nie wyższe niż średnie ceny i wskaźniki ujęte w wydawnictwie SEKOCENBUD z kwartału poprzedzającego termin zawarcia aneksu lub umowy na w/w roboty.
2. Zamawiający dopuszcza możliwość wystąpienia w trakcie realizacji przedmiotu umowy robót zamiennych w stosunku do przewidzianych dokumentacją techniczną w sytuacji:
  - 2.1. gdy wykonanie tych robót będzie niezbędne do prawidłowego wykonania przedmiotu umowy, tj. zgodnego z zasadami wiedzy technicznej i obowiązującymi na dzień odbioru robót przepisami,
  - 2.2. jeżeli konieczność zmiany wbudowywanych materiałów jest spowodowana zaprzestaniem produkcji lub brakiem możliwości zakupu (towar niedostępny na rynku),
  - 2.3. jeżeli wprowadzone zmiany są korzystne dla Zamawiającego, w tym m.in., jeżeli:
    - 2.3.1. powodują obniżenie kosztu ponieszonego przez Zamawiającego na eksploatację i konserwację wykonanego przedmiotu umowy,
    - 2.3.2. powodują poprawienie parametrów technicznych przedmiotu umowy,
    - 2.3.3. wynikają z aktualizacji rozwiązań z uwagi na postęp technologiczny lub zmiany obowiązujących przepisów.
3. W przypadku, gdy Wykonawca proponuje zmianę materiałów na inne niż opisane w dokumentacji zamówienia – po stronie Wykonawcy leży wykazanie co najmniej równoważności parametrów (określonych jako istotne przez Zamawiającego), które przekazuje do akceptacji Inspektorowi nadzoru.
4. Suma wartości robót zaniechanych nie może być większa niż 10% wartości wynagrodzenia umownego brutto, o którym mowa w § 11 ust. 2 umowy.
5. Zmiany, o których mowa w niniejszym paragrafie umowy muszą być każdorazowo zatwierdzane przez Zamawiającego.

## Rozdział XVI. POSTANOWIENIA SZCZEGÓŁOWE

### § 27

1. W celu zapewnienia właściwej współpracy i koordynacji działań w trakcie wykonywania umowy, Strony umowy wyznaczają swoich przedstawicieli do kontaktów. Zmiana tych przedstawicieli wymaga pisemnego powiadomienia drugiej Strony.
2. Do kontaktów z Wykonawcą w zakresie wykonywania niniejszej umowy Zamawiający wyznacza:
  - 2.1. \_\_\_\_\_, tel. \_\_\_\_\_, email: \_\_\_\_\_,
  - 2.2. \_\_\_\_\_, tel. \_\_\_\_\_, email: \_\_\_\_\_
3. Zamawiający zapewni w okresie wykonywania umowy kompleksowy nadzór inwestorski. O osobie pełniącej funkcję Inspektora Nadzoru Zamawiający powiadomi Wykonawcę odrębnym pismem.
4. Do kontaktów z Zamawiającym w zakresie wykonywania niniejszej umowy Wykonawca wyznacza:
  - 4.1. \_\_\_\_\_, tel. \_\_\_\_\_, email: \_\_\_\_\_.
5. Wykonawca wyznacza kierownika budowy w specjalności instalacyjnej w zakresie sieci, instalacji i urządzeń elektrycznych i elektroenergetycznych w osobie: \_\_\_\_\_, tel. \_\_\_\_\_.
6. Zamawiający może zażądać od Wykonawcy zmiany kierownika budowy, jeżeli uzna, że nie wykonuje należycie swoich obowiązków. Wykonawca zobowiązany jest dokonać zmiany tej osoby w terminie nie dłuższym niż 14 dni od daty złożenia wniosku przez Zamawiającego.
7. Zmiana inspektora nadzoru bądź innych przedstawicieli stron nie wymaga zmiany niniejszej umowy. O zmianach tych Strony zawiadamiają się pisemnie.

### § 28

1. Zamawiający wymaga zatrudnienia przez Wykonawcę lub Podwykonawcę na podstawie stosunku pracy w rozumieniu przepisów ustawy z dnia 26 czerwca 1974 r. Kodeks pracy (tekst jednolity Dz.U. z 2023 r. poz. 1465) osób wykonujących następujące czynności:
  - 1.1. demontaż opraw oświetleniowych
  - 1.2. montaż opraw oświetleniowych,
  - 1.3. prace porządkowe.
2. Wykonawca zobowiązuje się do zatrudniania pracowników w okresie wykonywania robót budowlanych na podstawie stosunku pracy w rozumieniu przepisów ustawy z dnia 26 czerwca 1974 r. – Kodeks pracy (tekst jednolity Dz. U. z 2023 r. poz. 1465).
3. Obowiązek określony w ust. 1 i 2 dotyczy także podwykonawców. Wykonawca jest zobowiązany zawrzeć w każdej umowie o podwykonawstwo stosowne zapisy.
4. W trakcie realizacji umowy Zamawiający uprawniony jest do wykonywania czynności kontrolnych wobec Wykonawcy odnośnie spełniania przez Wykonawcę lub podwykonawcę wymogu zatrudnienia na podstawie stosunku pracy osób wykonujących wskazane w ust. 1 czynności. Zamawiający uprawniony jest w szczególności do:
  - 4.1. żądania oświadczeń i dokumentów w zakresie potwierdzenia spełniania ww. wymogów i dokonywania ich oceny,
  - 4.2. żądania wyjaśnień w przypadku wątpliwości w zakresie potwierdzenia spełniania ww. wymogów,
  - 4.3. przeprowadzania kontroli na miejscu wykonywania świadczenia.
5. W trakcie realizacji umowy na każde wezwanie Zamawiającego w wyznaczonym w tym wezwaniu terminie Wykonawca przedłoży według wyboru Zamawiającego wskazane poniżej dowody w celu potwierdzenia spełnienia wymogu zatrudnienia na podstawie stosunku pracy przez Wykonawcę lub podwykonawcę osób wykonujących wskazane w ust. 1 czynności w trakcie realizacji zamówienia:
  - 5.1. oświadczenie zatrudnionego pracownika zawierające informacje, w szczególności imię i nazwisko, datę zawarcia umowy o pracę, rodzaj umowy o pracę i zakres obowiązków;
  - 5.2. oświadczenie Wykonawcy lub Podwykonawcy o zatrudnieniu na podstawie stosunku pracy osób wykonujących czynności, o których mowa w ust. 1. Oświadczenie to powinno zawierać: dokładne określenie podmiotu składającego oświadczenie, datę złożenia oświadczenia, wskazanie, że objęte

- wezwaniami czynności wykonują osoby zatrudnione na podstawie stosunku pracy wraz ze wskazaniem liczby tych osób, rodzaju umowy o pracę, okresu zatrudnienia i wymiaru etatu oraz podpis osoby upoważnionej do złożenia oświadczenia w imieniu Wykonawcy lub Podwykonawcy;
- 5.3. poświadczony za zgodność z oryginałem kopie umów o pracę osób wykonujących czynności, których dotyczy oświadczenie, o którym mowa w pkt. 5.2. Kopia umowy o pracę winna zostać zanonimizowana w sposób zapewniający ochronę danych osobowych pracowników, zgodnie z przepisami Rozporządzenia Parlamentu Europejskiego i Rady (UE) 2016/679 z dnia 27 kwietnia 2016 r. w sprawie ochrony osób fizycznych w związku z przetwarzaniem danych osobowych i w sprawie swobodnego przepływu takich danych oraz uchylenia dyrektywy 95/46/WE (ogólne rozporządzenie o ochronie danych) (Dz. Urz. UE L rok 2016 nr 119 poz. 1 z 04.05.2016), tj. w szczególności bez adresów, numerów PESEL. Informacje takie jak: imię i nazwisko pracownika, data zawarcia umowy, wymiar etatu, rodzaj umowy o pracę nie podlegają anonimizacji i muszą być możliwe do zidentyfikowania.
  - 5.4. zaświadczenie właściwego oddziału ZUS, potwierdzające opłacenie przez Wykonawcę lub Podwykonawcę składek na ubezpieczenie społeczne i zdrowotne z tytułu zatrudnienia na podstawie stosunku pracy za ostatni okres rozliczeniowy;
  - 5.5. poświadczoną za zgodność z oryginałem odpowiednio przez Wykonawcę lub Podwykonawcę kopie dowodu potwierdzającego zgłoszenie pracownika przez pracodawcę do ubezpieczeń, zanonimizowaną w sposób zapewniający ochronę danych osobowych pracowników, zgodnie z przepisami ustawy o ochronie danych osobowych.
6. Z tytułu niespełnienia przez Wykonawcę lub Podwykonawcę wymogu zatrudnienia na podstawie stosunku pracy wykonujących wskazane w ust. 1 czynności Zamawiający przewiduje sankcję w postaci obowiązku zapłaty przez Wykonawcę kary umownej określonej w § 20 ust. 2 lit. i) niniejszej umowy. Niezłożenie przez Wykonawcę w wyznaczonym przez Zamawiającego terminie żądanych przez Zamawiającego dowodów w celu potwierdzenia spełnienia przez wykonawcę lub podwykonawcę wymogu zatrudnienia na podstawie stosunku pracy traktowane będzie jako niespełnienie przez Wykonawcę lub Podwykonawcę wymogu zatrudnienia na podstawie stosunku pracy osób wykonujących wskazane w ust. 1 czynności.
7. W przypadku uzasadnionych wątpliwości co do przestrzegania prawa pracy przez Wykonawcę lub Podwykonawcę, Zamawiający może zwrócić się o przeprowadzenie kontroli przez Państwową Inspekcję Pracy.

## § 29

1. Wszelkie zmiany umowy pod rygorem nieważności wymagają formy pisemnej.
2. Poza przypadkami wymienionymi w art. 455 ust. 1 pkt. 2 lit b i c, pkt. 3 i 4 oraz ust. 2 ustawy z dnia 11 września 2019 roku Prawo zamówień publicznych (tekst jednolity Dz.U. z 2023 roku, poz. 1605 ze zmianami), przewiduje się możliwość dokonania zmian postanowień umowy w stosunku do treści oferty, na podstawie której dokonano wyboru Wykonawcy dotyczących:
  - 2.1. przedłużenia terminu zakończenia realizacji przedmiotu umowy o okres trwania przyczyn, z powodu których będzie zagrożone dotrzymanie terminu zakończenia przedmiotu umowy, w następujących sytuacjach:
    - a) jeżeli przyczyny, z powodu których będzie zagrożone dotrzymanie terminu zakończenia przedmiotu umowy będą następstwem okoliczności, za które nie ponosi odpowiedzialności żadna ze stron umowy, w szczególności związanych z brakiem dostępności materiałów niezbędnych do wykonania robót,
    - b) gdy wystąpi konieczność wykonania robót zamiennych lub innych robót niezbędnych do wykonania przedmiotu umowy ze względu na zasady wiedzy technicznej, oraz udzielenia zamówień dodatkowych, które wstrzymują lub opóźniają realizację przedmiotu Umowy,
    - c) wystąpienia siły wyższej uniemożliwiającej wykonanie przedmiotu umowy zgodnie z jej postanowieniami.
  - 2.2. technologii wykonania robót budowlanych, sposobu i zakresu wykonania przedmiotu umowy w następujących sytuacjach:

- a) możliwości zastosowania materiałów lub urządzeń nowszej generacji pozwalających na poniesienie niższych kosztów realizacji przedmiotu umowy lub kosztów eksploatacji wykonanego przedmiotu umowy lub umożliwiających uzyskanie lepszej jakości robót,
- b) wystąpienia robót dodatkowych, od wykonania których uzależnione jest wykonanie zamówienia podstawowego,
- c) wystąpienia robót zamiennych lub zmiany materiałów, o których mowa w § 26 niniejszej umowy,
- d) wstrzymania wykonania robót przez uprawnione organy lub zaistnienia przyczyn niezależnych od Wykonawcy i Zamawiającego,
- e) wystąpienia siły wyższej uniemożliwiającej wykonanie przedmiotu Umowy zgodnie z jej postanowieniami.

2.3. zmiany osób wymienionych w § 27 ust. 5 niniejszej umowy, przy czym zmiany osób mogą być dokonane wyłącznie pod warunkiem zagwarantowania wykonania przedmiotu umowy przez osoby zapewniające należyte jej wykonanie, w szczególności posiadające kwalifikacje wymagane przez Zamawiającego w SWZ.

3. Termin wykonania umowy może zostać wydłużony maksymalnie o czas opóźnienia spowodowanego okolicznościami określonymi w ust. 2 pkt. 2.1.
4. Zmiany, o których mowa w ust. 2, mogą być dokonane przed upływem terminu realizacji niniejszej umowy, na pisemny wniosek złożony w terminie **7 dni** od daty wystąpienia lub powzięcia wiadomości o zaistniałych okolicznościach. Wniosek winien zawierać szczegółowe uzasadnienie, stosownie do zdarzenia lub okoliczności stanowiących podstawę żądania zmiany.
5. Strony umowy przewidują możliwość zmiany wynagrodzenia Wykonawcy, o którym mowa w § 12 ust. 1 niniejszej umowy w przypadku zmiany ceny materiałów lub kosztów związanych z realizacją zamówienia zgodnie z poniższymi zasadami:

5.1. wyliczenie wysokości zmiany wynagrodzenia odbywać się będzie w oparciu o miesięczny wskaźnik cen produkcji budowlano – montażowej w stosunku do miesiąca poprzedzającego publikowany przez Prezesa GUS – zwany dalej wskaźnikiem GUS;

5.2. w sytuacji, gdy wzrost lub spadek wskaźnika GUS w dowolnym miesiącu przypadającym po upływie 6 miesięcy po dniu zawarcia umowy zmieni się o więcej niż 1% w stosunku do miesiąca poprzedzającego, Strony mogą złożyć wniosek o dokonanie odpowiedniej zmiany wynagrodzenia;

5.3. zmiana wskaźnika GUS w okresie 6 miesięcy od dnia zawarcia umowy nie upoważnia Stron do wnioskowania o zmianę wynagrodzenia;

5.4. Strona po spełnieniu przesłanek wskazanych w pkt. 5.1. – 5.3. może złożyć wniosek o zmianę wynagrodzenia pozostałego do zapłaty (przez co rozumie się wynagrodzenie, które nie zostało jeszcze objęte złożoną do Zamawiającego fakturą) w wysokości wynikającej z wyliczenia:

$$\text{przy wzroście wskaźnika GUS: } A \times (B1\% - 1\%) = C1$$

$$\text{przy spadku wskaźnika GUS: } A \times (B2\% - 1\%) = C2$$

gdzie:

A – wartość wynagrodzenia pozostałego do wypłaty;

B1 – wartość wzrostu wskaźnika GUS z miesiąca objętego wnioskiem o zmianę wynagrodzenia pod warunkiem, że przekracza 1%

B2 – wartość spadku wskaźnika GUS z miesiąca objętego wnioskiem o zmianę wynagrodzenia pod warunkiem, że przekracza 1%

C1 – wartość zmiany umowy (podwyższenia kwoty wynagrodzenia)

C2 – wartość zmiany umowy (obniżenia kwoty wynagrodzenia)

5.5. Strona składająca wniosek o zmianę powinna przedstawić w szczególności:

- a) wyliczenie wnioskowanej kwoty zmiany wynagrodzenia,

- b) dowody na to, że wliczona do wniosku wartość materiałów i innych kosztów nie obejmuje kosztów materiałów i usług zakontraktowanych lub nabytych przed okresem objętym wnioskiem;
  - c) dowody na to, że wzrost kosztów materiałów lub usług miał wpływ na koszt realizacji zamówienia;
- 5.6. łączna wartość zmian wysokości wynagrodzenia Wykonawcy, dokonanych na podstawie postanowień niniejszego ustępu nie może być wyższa niż 5% w stosunku do wartości wynagrodzenia Wykonawcy wynikającego z w § 12 ust. 1 niniejszej umowy;
- 5.7. zmiana wynagrodzenia w oparciu o niniejszy ustęp wymaga zgodnej woli obu Stron wyrażonej aneksem do umowy.
6. Zmiany umowy, o których mowa w niniejszym paragrafie skutkują zmianą wynagrodzenia jedynie w zakresie płatności realizowanych po dacie zawarcia aneksu do umowy.
7. Zamawiający dopuszcza także inne podobne zmiany umowy w przypadku, gdy zmiana pozostaje w bezpośrednim związku przyczynowo – skutkowym z wystąpieniem danych okoliczności i nie wykracza poza to co konieczne w celu przeciwdziałania skutkom takiej zmiany okoliczności.
8. Zakres zmian postanowień umowy wywołanych przyczynami, o których mowa w niniejszym paragrafie, powinien być odpowiedni do wywołującej je przyczyny, pod względem rzeczowym, czasowym i finansowym.
9. Wszelkie zmiany umowy są dokonywane przez umocowanych przedstawicieli Zamawiającego i Wykonawcy w formie pisemnej w drodze aneksu umowy, pod rygorem nieważności.
10. W razie wątpliwości, przyjmuje się, że nie stanowią zmiany umowy następujące zmiany:
- 10.1. danych związanych z obsługą administracyjno-organizacyjną umowy,
  - 10.2. danych teleadresowych,
  - 10.3. danych rejestrowych.

## **Rozdział XVII. WARUNKI OGÓLNE**

### **§ 30**

1. W sprawach nieuregulowanych niniejszą umową stosuje się odpowiednie przepisy:
- 1.1. Ustawy z dnia 11 września 2019 roku Prawo zamówień publicznych (tekst jednolity Dz.U. z 2023 r. poz. 1605 ze zmianami),
  - 1.2. Ustawy z dnia 23 kwietnia 164 roku Kodeks cywilny (tekst jednolity Dz.U. z 2022 r. poz. 1360 ze zmianami),
  - 1.3. Ustawy z dnia 7 lipca 1994 roku Prawo budowlane (tekst jednolity Dz.U. z 2023 r. poz. 682 ze zmianami).
2. Strony postanawiają, że wszelkie spory wynikające z niniejszej umowy lub pozostające w związku z nią będą rozwiązywane w trybie mediacji przez mediatorów Centrum Mediacji Sądu Arbitrażowego przy Krajowej Izbie Gospodarczej w Warszawie, stosownie do regulaminu tej instytucji, obowiązującego w dniu skierowania wniosku o mediację, którego treść publikowana pod adresem <https://sakig.pl/regulaminy-i-itaryfa-oplat/arbitraz/regulaminy> jest stronom znana i akceptowana.
3. Koszty postępowania mediacyjnego (w szczególności wynagrodzenia mediatorów i wydatki) Strony ponoszą w równej części, chyba że zostanie to odmiennie uregulowane w treści zawartej ugody.
4. W przypadku braku porozumienia i niemożliwości rozwiązania sporu w postępowaniu mediacyjnym w terminie 90 dni od dnia złożenia wniosku o przeprowadzenie mediacji lub innym terminie uzgodnionym pisemnie przez Strony, każda ze Stron może poddać spór pod rozstrzygnięcie właściwego sądu powszechnego.
5. Strony zgodnie oświadczają, że w przypadku powstania sporów wynikających z realizacji niniejszej umowy, które nie zostaną rozstrzygnięte w drodze mediacji, rozstrzygać je będzie sąd właściwy miejscowo dla siedziby Zamawiającego.
6. W sprawach nieuregulowanych w umowie, a także w sytuacjach wskazanych w umowie Zamawiający zobowiązuje się, zgodnie z zasadami Programu Inwestycji Strategicznych, do stosowania wytycznych

wydanych na podstawie Regulaminu Naboru wniosków o dofinansowanie edycja 9 w ramach Rządowego Funduszu Polski Ład: Program Inwestycji Strategicznych (dostępnych na stronie internetowej <https://www.bgk.pl/polski-lad/edycja-dziewiata-rozswietlamy-polske/#c29526>) w zakresie, w jakim dotyczą one Zamawiającego i Wykonawcy. Niniejsza umowa normuje szczegółowy zakres zobowiązania Zamawiającego, wskazując właściwe wytyczne i określając sytuacje, w których Zamawiający powinien stosować się do ich postanowień lub postępować zgodnie z metodami w nich opisanymi.

### § 31

Umowę niniejszą sporządzono w czterech jednobrzmiących egzemplarzach, z czego trzy otrzymuje Zamawiający, a jeden Wykonawca.

lub

Umowę zawarto w formie elektronicznej, równoważnej z formą pisemną.

Integralną część umowy stanowią załączniki:

- 1) Oferta Wykonawcy
- 2) SWZ
- 3) Wzór Protokołu odbioru końcowego robót

**WYKONAWCA**

**ZAMAWIAJĄCY**

\_\_\_\_\_  
pieczętka nagłówkowa Zamawiającego

### Protokół odbioru końcowego

Dla zadania: \_\_\_\_\_  
spisany dnia \_\_\_\_r. w Kamiennej Górze

#### CZĘŚĆ I

1. **Zamawiający: Gmina Miejska Kamienna Góra** reprezentowana przez Komisję Odbiorową powołaną pismem Burmistrza Miasta Kamiennej Góry z dnia \_\_\_\_ nr \_\_\_\_ do odbioru robót budowlanych na podstawie umowy o roboty budowlane nr \_\_\_\_ z dnia \_\_\_\_ w składzie:
  - 1.1. \_\_\_\_\_
  - 1.2. \_\_\_\_\_
2. **Wykonawca:** \_\_\_\_\_, reprezentowany przez:
  - 2.1. \_\_\_\_\_
  - 2.2. \_\_\_\_\_
3. **Kierownik Budowy:** \_\_\_\_\_
4. **Nadzór Inwestorski** \_\_\_\_\_ działający na podstawie umowy nr \_\_\_\_ z dnia \_\_\_\_ oraz działający na jego zlecenie inspektorzy nadzoru:
  - 4.1. \_\_\_\_\_
  - 4.2. \_\_\_\_\_

#### CZĘŚĆ II

5. **Nadzór Inwestorski** oświadcza, że:
  - 5.1. Wykonawca zgłosił wpisem do dziennika budowy (tom \_\_ str. \_\_) gotowość do odbioru w dniu \_\_\_\_.
  - 5.2. Wykonawca w dniu \_\_\_\_ przedłożył Nadzorowi Inwestorskiemu OPERAT KOLAUDACYJNY spełniający wymagania umowy o roboty budowlane z dnia \_\_\_\_ OPERAT KOLAUDACYJNY stanowi **Zał. Nr 1** do nin. protokołu.
6. **Nadzór Inwestorski** stwierdza, że:
  - 6.1. plac budowy został przekazany Wykonawcy dnia \_\_\_\_\_
  - 6.2. roboty budowlane wykonane zostały w okresie: od \_\_\_\_ do \_\_\_\_ zgodnie z zapisami w dzienniku budowy tom \_\_\_\_\_
7. **Nadzór Inwestorski** oświadcza, że:
  - 7.1. roboty zostały wykonane zgodnie z umową Nr \_\_\_\_ z dnia \_\_\_\_\_
8. **Nadzór Inwestorski** dokonał następującej oceny jakości wykonanych robót:
  - 8.1. w wykonanych robotach nie ujawniono żadnych wad;
9. **Nadzór Inwestorski** na podstawie OPERATU KOLAUDACYJNEGO oraz dokładnej kontroli inwestycji i sprawdzenia działania wszelkich urządzeń oświadcza, że zadanie pn.: \_\_\_\_\_
  - 9.1. NADAJE SIĘ DO ODBIORU \*  
okoliczności opisane w ust. 5-9 potwierdzają działający w imieniu Nadzoru Inwestorskiego inspektorzy nadzoru:

Lp.	Imię i nazwisko inspektora	Specjalność/ Nr uprawnień	podpis
1			
2			

### **CZĘŚĆ III**

10. Inwestycja posiada następującą charakterystykę:

Lp.	Rodzaj elementu	Koszt netto	Koszt brutto	Uwagi
1.				
<b>RAZEM:</b>				

11. W związku z treścią zapisów Części I i II niniejszego protokołu, **Zamawiający** uznaje inwestycję wg ww. zakresu rzeczowego za odebraną.

### **CZĘŚĆ IV**

12. **Zamawiający** stwierdza, że inwestycja odpowiada przeznaczeniu i jest gotowa do użytku (eksploatacji).

13. **Strony** zgodnie oświadczają, że bieg udzielonej przez Wykonawcę gwarancji i rękojmi rozpoczyna się z dniem \_\_\_\_\_

### **CZĘŚĆ V**

14. Uwagi do protokołu:

14.1. \_\_\_\_\_

15. Spis załączników:

15.1. Zał. Nr 1 OPERAT KOLAUDACYJNY;

16. Protokół sporządzono w 3 egzemplarzach z przeznaczeniem dla:

a) Zamawiającego – Gminy Miejskiej Kamienna Góra

b) Wykonawcy – \_\_\_\_\_

c) Nadzoru Inwestorskiego - \_\_\_\_\_

17. Podpisy osób uczestniczących w dokumentowanych nin. protokołem czynnościach:

**Zamawiający - Gmina Miejska Kamienna Góra**- reprezentowany przez Komisję Odbiorową:

17.1. \_\_\_\_\_

17.2. \_\_\_\_\_

**Wykonawca** - \_\_\_\_\_ - reprezentowany przez:

17.3. \_\_\_\_\_

17.4. \_\_\_\_\_

**Kierownik Budowy** - \_\_\_\_\_

**Nadzór Inwestorski** - \_\_\_\_\_ oraz działający na jego zlecenie inspektorzy nadzoru:

17.5. \_\_\_\_\_

17.6. \_\_\_\_\_