

## ZAPYTANIE OFERTOWE

### ADAPTACJA POMIESZCZENIA HIGIENICZNO-SANITARNEGO DLA OSÓB PORUSZAJĄCYCH SIĘ NA WÓZKACH ORAZ Z INNYMI SZCZEGÓLNYMI POTRZEBAMI W RAMACH PROGRAMU „DOSTĘPNOŚĆ PLUS DLA ZDROWIA” II

#### 1. Zamawiający

Szpital Specjalistyczny w Pile im. Stanisława Staszica

64-920 Piła, ul. Rydygiera 1

tel. (067) 210 62 07

REGON 002161820; NIP 764-20-88-098

<http://szpitalpila.pl/>

#### 2. Tryb postępowania

2.1 Postępowanie prowadzone jest na podstawie § 8 Regulaminu udzielania zamówień publicznych, który stanowi załącznik do zarządzenia nr 62/2022 Dyrektora Szpitala Specjalistycznego w Pile im. Stanisława Staszica z dnia 01.04.2022 r. – **za pośrednictwem platformy zakupowej:**

**<https://platformazakupowa.pl/pn/szpitalpila>**

2.2 Wartość szacunkowa zamówienia stanowiącego przedmiot niniejszego zapytania jest mniejsza niż kwoty określone w przepisach wydanych na podstawie art. 2 i art. 3 Ustawy z dnia 11 września 2019r. – Prawo zamówień publicznych (t. j. Dz.U.2021 poz.1129 ze zm.)

#### 3. Przedmiot zamówienia

3.1 Przedmiotem zamówienia jest: **usługa adaptacji pomieszczenia higieniczno – sanitarnego dla osób poruszających się na wózkach oraz z innymi szczególnymi potrzebami**. Szczegółowy zakres zamówienia oraz wymagania określa załącznik nr 2 do niniejszego postępowania.

3.2 Zakup w ramach realizacji projektu (POWR.05.02.00-00-0044/18) pn. **Dostępność Plus dla zdrowia** PROGRAM OPERACYJNY WIEDZA EDUKACJA ROZWÓJ, przedsięwzięcie pod nazwą: Szpital Specjalistyczny w Pile placówką służby zdrowia bez barier dla osób ze szczególnymi potrzebami (umowa nr UM.SZP.21.2020-00).

3.3 Zamawiający nie dopuszcza składanie ofert częściowych.

3.4 Projektowane postanowienia umowy stanowią załącznik nr 3 do niniejszego postępowania. Złożenie oferty jest jednoznaczne z akceptacją przez wykonawcę projektowanych postanowień umowy.

3.5 Pomieszczenie przeznaczony do adaptacji można obejrzeć i zapoznać się z jego stanem technicznym od poniedziałku do piątku w godzinach 7:30 – 15:00 w siedzibie Zamawiającego, po uprzednim kontakcie z przedstawicielem Zamawiającego: Zbigniew Kruk, nr tel. 67 210 62 50.

3.6 Wybrany Wykonawca po podpisaniu umowy będzie zobowiązany złożyć wstępną koncepcję /wizualizację pomieszczenia w którym zostanie przeprowadzona adaptacja - celem akceptacji przez Zamawiającego, w terminie 3 dni roboczych od podpisania umowy.

#### 4. Termin wykonania zamówienia oraz warunki płatności

- 4.1 Zamówienie będzie zrealizowane jednorazowo. Termin realizacji do **2 miesięcy** od daty podpisania umowy.
- 4.2 Miejscem realizacji adaptacji jest siedziba Szpitala Specjalistycznego w Pile im. Stanisława Staszica.
- 4.3 Termin płatności wynosi 60 dni od daty doręczenia faktury VAT Zamawiającemu.

#### 5. Wykonawca załączy do oferty następujące dokumenty:

- a) Wypełniony i podpisany formularz ofertowy – załącznik nr 1 do zapytania ofertowego;
- b) aktualny odpis z właściwego rejestru lub z centralnej ewidencji i informacji o działalności gospodarczej, jeżeli odrębne przepisy wymagają wpisu do rejestru lub ewidencji,
- c) w przypadku, gdy umocowanie osoby podpisującej ofertę nie wynika z właściwego rejestru, należy dołączyć pełnomocnictwo do reprezentowania Wykonawcy w postępowaniu o udzielenie zamówienia albo reprezentowania w tym postępowaniu i zawarcia umowy, podpisane przez osoby do tego umocowane zgodnie z odpisem z właściwego rejestru lub z centralnej ewidencji i informacji o działalności gospodarczej.

#### 6. Pozostałe wymagania dotyczące złożenia oferty i dokumentów

- 6.1 Wykonawca może złożyć tylko jedną ofertę w języku polskim **za pośrednictwem platformy zakupowej, w formie elektronicznej**.
- 6.2 Formularz ofertowy i wszystkie załączone dokumenty muszą być podpisane przez Wykonawcę (dokument należy podpisać podpisem elektronicznym: kwalifikowanym, zaufanym lub osobistym bądź wydrukowany dokument podpisać własnoręcznie, zeskanować - załączyć do oferty poprzez platformę zakupową). Oferta winna być podpisana zgodnie z zasadami reprezentacji wskazanymi we właściwym rejestrze.
- 6.3 Zamawiający w toku badania i oceny ofert, w przypadku powstania jakichkolwiek wątpliwości, zastrzega sobie prawo do żądania od Wykonawców wyjaśnień dotyczących treści złożonych ofert oraz złożenia dodatkowych dokumentów.
- 6.4 Zamawiający zastrzega formę porozumiewania się z Wykonawcami w postaci elektronicznej **(platforma zakupowa)**.
- 6.5 W imieniu Zamawiającego postępowanie prowadzi Klaudia Klejc tel. 67/ 21 06 207, która to osoba jest upoważniona do kontaktów z Wykonawcami.
- 6.6 Zamawiający zastrzega sobie prawo do zmiany lub odwołania niniejszego postępowania oraz unieważnienia postępowania na każdym jego etapie bez podania przyczyny.
- 6.7 Zamawiający przewiduje możliwość unieważnienia postępowania również jeżeli środki, które zamierzał przeznaczyć na sfinansowanie całości lub części zamówienia, nie zostały mu przyznane.
- 6.8 Oferta zostanie odrzucona, jeśli nie będzie zgodna z zapytaniem ofertowym.
- 6.9 Wykonawcy zainteresowani niniejszym postępowaniem mogą zadawać pytania dotyczące niniejszego postępowania, na które Zamawiający niezwłocznie odpowie i umieści informację na platformie zakupowej. **Termin zadawania pytań do 23.08.2022 r. godz. 11:00**
- 6.10 Jeżeli będą Państwo mieli pytania związane z procesem złożenia oferty prosimy o kontakt z Centrum Wsparcia Klienta platforma zakupowa.pl: - tel. 22 101 02 02, - e-mail: [cwk@platformazakupowa.pl](mailto:cwk@platformazakupowa.pl).

- 6.11 Z postępowania wykluczony zostanie Wykonawca, w stosunku do którego otwarto likwidację lub ogłoszono upadłość oraz o jakim mowa w art. 7 ust. 1 ustawy z dnia 13 kwietnia 2022 r. o szczególnych rozwiązaniach w zakresie przeciwdziałania wspierania agresji na Ukrainę oraz służących ochronie bezpieczeństwa narodowego.

## 7. Kryteria oceny:

7.1. Przy wyborze oferty Zamawiający będzie się kierował następującymi kryteriami:

<i>Kryteria</i>	<i>Waga</i>	<i>Punktacja</i>
CENA BRUTTO	100%	skala 0 – 100 pkt

7.2. Punktacja w kryterium „**CENA BRUTTO**” zostanie obliczona z dokładnością do dwóch miejsc po przecinku w następujący sposób

$$C = \frac{\text{najniższa cena spośród ocenianych ofert}}{\text{cena oferty badanej}} \times 100 \text{ pkt}$$

Gdzie: C – punkty za kryterium CENA przyznane badanej ofercie.

- 7.3 Cenę brutto należy wyrazić w złotych polskich, z dokładnością do dwóch miejsc po przecinku. Zamawiający nie dopuszcza możliwości prowadzenia rozliczeń w walutach obcych.
- 7.4 Oferowana cena musi zawierać wszystkie składniki kosztów wynikające z zapytania ofertowego wraz z załącznikami, uwzględniać wyjaśnienia udzielone przez Zamawiającego opublikowane na platformie zakupowej. Musi także uwzględniać wszystko to, co z technicznego punktu widzenia jest i okaże się niezbędne do zrealizowania przedmiotowego zadania a w dokumentacji nieujęte, bez których nie można wykonać zamówienia. Cena obliczona w ten sposób będzie miała charakter ryczałtowy.
- 7.5 Jeżeli w niniejszym postępowaniu nie będzie można dokonać wyboru oferty najkorzystniejszej ze względu na to, że zostały złożone oferty o takiej samej cenie, Zamawiający wezwie Wykonawców, którzy je złożyli, do złożenia w terminie określonym przez Zamawiającego ofert dodatkowych.
- 7.6 Zamawiający oceni i porówna jedynie te oferty, które nie zostaną odrzucone.
- 7.7 Ocena ofert zostanie przeprowadzona wyłącznie w oparciu o przedstawione powyżej kryterium.
- 7.8 Do realizacji zamówienia zostanie wybrany Wykonawca, który zaoferuje najniższą cenę (wartość brutto) spośród wszystkich ważnych ofert. Pozostałe oferty zostaną sklasyfikowane zgodnie z ilością uzyskanych punktów.

## 8. Miejsce, termin składania i otwarcia ofert

- 8.1 **Ofertę za pośrednictwem platformy zakupowej należy złożyć nie później niż do dnia 25.08.2022 roku do godziny 09:30.**
- 8.2 Otwarcie ofert odbędzie się w dniu **25.08.2022. o godz. 09:35.**
- 8.3 Zamawiający zastrzega sobie prawo zmiany terminu składania i otwarcia ofert.

## 9. Termin związania ofertą

1. Termin związania ofertą wynosi 30 dni od upływu terminu składania ofert.

2. Wykonawca, który złożył ofertę najkorzystniejszą będzie zobowiązany do podpisania umowy wg wzoru (załącznik nr 3) przedstawionego przez Zamawiającego i na określonych w niej warunkach, w miejscu i terminie wyznaczonym przez Zamawiającego.

**Załączniki:**

- a) załącznik nr 1 – formularz ofertowy;
- b) załącznik nr 2- opis przedmiotu zamówienia
- c) załącznik nr 3 – wzór umowy;
- d) załącznik nr 4 –informacja RODO.

## FORMULARZ OFERTOWY

<b>Przedmiot zamówienia</b>	<b>ADAPTACJA POMIESZCZENIA HIGIENICZNO-SANITARNEGO DLA OSÓB PORUSZAJĄCYCH SIĘ NA WÓZKACH ORAZ Z INNYMI SZCZEGÓLNYMI POTRZEBAMI W RAMACH PROGRAMU „DOSTĘPNOŚĆ PLUS DLA ZDROWIA” II</b>	
<b>Zamawiający</b>	<b>Szpital Specjalistyczny w Pile im. Stanisława Staszica; 64-920 Piła, ul. Rydygiera 1</b>	
<b>WYKONAWCA</b> adres, telefon NIP REGON e-mail KRS/CEiDG		
<b>Oferowana wartość za wykonanie zadania (podlega ocenie)</b>	<b>wartość brutto:</b> VAT %:	
<b>Termin płatności</b>	<b>60 dni</b>	
<b>Termin realizacji zamówienia</b>	<b>2 miesiące od daty podpisania umowy</b>	
<b>Oświadczamy, że:</b>		
<ul style="list-style-type: none"> <li>- zapoznaliśmy się z opisem przedmiotu zamówienia i nie wnosimy do niego żadnych uwag oraz uzyskaliśmy konieczne informacje i wyjaśnienia niezbędne do przygotowania oferty.</li> <li>- w przypadku wybrania naszej oferty, jako najkorzystniejszej, zobowiązujemy się do zawarcia pisemnej umowy w terminie i w miejscu wskazanym przez Zamawiającego oraz na warunkach określonych we wzorze umowy.</li> <li>- czujemy się związani ofertą przez okres 30 dni, licząc od upływu składania ofert</li> <li>- zapoznaliśmy się z projektem umowy i nie wnosimy zastrzeżeń, co do jej treści</li> <li>- cena brutto podana w niniejszym formularzu zawiera wszystkie koszty wykonania zamówienia, jakie ponosi Zamawiający w przypadku wyboru niniejszej oferty</li> <li>- zapoznaliśmy się z informacją RODO</li> </ul>		
<ul style="list-style-type: none"> <li>- nie podlegam wykluczeniu z art. 7 ust. 1 Ustawy z dnia 13 kwietnia 2022 r. o szczególnych rozwiązaniach w zakresie przeciwdziałania wspieraniu agresji na Ukrainę oraz służących ochronie bezpieczeństwa narodowego (Dz. U. 2022 poz. 835).</li> </ul>		

**ZOBOWIĄZANIA W PRZYPADKU PRZYZNANIA ZAMÓWIENIA:**

- 1) zobowiązujemy się do zawarcia umowy w miejscu i terminie wyznaczonym przez Zamawiającego;
- 2) osoby, które będą zawierały umowę ze strony Wykonawcy:

- 3) osobą odpowiedzialną za realizację umowy jest:

Telefon, e-mail:

Oświadczamy, iż powyższe zamówienie: \*w całości zrealizujemy sami / zrealizujemy przy udziale podwykonawcy:

..... \* niepotrzebne skreślić

**Dokument należy podpisać podpisem elektronicznym: kwalifikowanym, zaufanym lub osobistym bądź wydrukowany dokument podpisać własnoręcznie, zeskanować - załączyć do oferty poprzez platformę zakupową.**

### **Opis przedmiotu zamówienia**

#### **Adaptacja pomieszczeń higieniczno-sanitarnych dla osób poruszających się na wózkach oraz z innymi szczególnymi potrzebami**

Pomieszczenie higieniczno - sanitarne powinno być przystosowane dla osób ze szczególnymi potrzebami i spełniać następujące wymagania:

- 1) zapewniać wystarczającą przestrzeń manewrową przed i za drzwiami;
- 2) zapewniać powierzchnię manewrową przed muszlą toaletową o wymiarach przynajmniej 1,50 m x 1,50 m;
- 3) na wysokości 0,80 m po lewej i po prawej stronie muszli toaletowej należy umieścić uchwyty, w tym uchwyty składane (od strony przesiadania się);
- 4) wszystkie poręcze i uchwyty muszą być wykonane z materiałów niekorodujących i przenosić obciążenia równe trzykrotnej średniej wagi ciała – minimalnie 120 kg z każdego kierunku (szczególnie istotny jest właściwy sposób montażu do ściany bądź podłogi);
- 5) powierzchnia do przesiadania się obok muszli toaletowej po lewej i prawej stronie powinna mieć szerokość min. 0,90 m;
- 6) wysokość muszli toaletowej mieścić się powinna w przedziale między 0,45 m – 0,48 m;
- 7) przycisk spłukiwania powinien być umieszczony na wysokości nie większej niż 1,20 m;
- 8) przestrzeń wjazdu pod umywalkę powinna wynosić minimum 0,75 m szerokości i 0,30 m głębokości o wysokości 0,67 m.
- 9) dostępny stolik lub półka przy umywalce;
- 10) lustro nad umywalką powinno być zamontowane na wysokości od 0 do 0,10 m od poziomu umywalki lub uchylne tak, by osoba poruszająca się na wózku mogła z niego korzystać; górna krawędź lustra powinna zapewniać osobie stojącej skorzystanie z niego. Zalecana wysokość górnej krawędzi lustra to 2,00 m.
- 11) baterie kranowe, pojemniki z mydłem, pojemniki z ręcznikami papierowymi, suszarki powinny być w zasięgu rąk osób z różnymi ograniczeniami ruchu. Urządzenia te powinny umożliwiać obsługę jedną ręką bez potrzeby ściskania i skręcania ich elementów. Komfortowe baterie i pojemniki na mydło są uruchamiane fotokomórką;
- 12) kratki ściekowe muszą mieć otwory uniemożliwiające utknięcie w nich kół wózków, kul rehabilitacyjnych, białej laski.
- 13) minimum jeden pisuar w toalecie zbiorowej należy wyposażyć w boczne uchwyty;
- 14) należy stosować zamek umożliwiający zamknięcie toalety od środka, przy czym pomieszczenia higieniczno-sanitarne nie powinny być zamykane za pomocą standardowego klucza, (pokrętło zamka, musi znajdować się na wysokości 0,90-1,00 m i zapewniać pewny uchwyt).
- 15) drzwi powinny posiadać zamek umożliwiający, np. w razie wypadku, otwarcie toalety od zewnątrz.
- 16) w pomieszczeniu dodatkowo zostanie zamontowane naścienne stanowisko do przewijania dzieci (składane).
- 17) na drzwiach prowadzących do pomieszczenia higieniczno-sanitarnego zostanie umieszczona tabliczka z piktogramem informacyjnym o „toaletcie dla osób niepełnosprawnych oraz o przewijaku dla dzieci”.

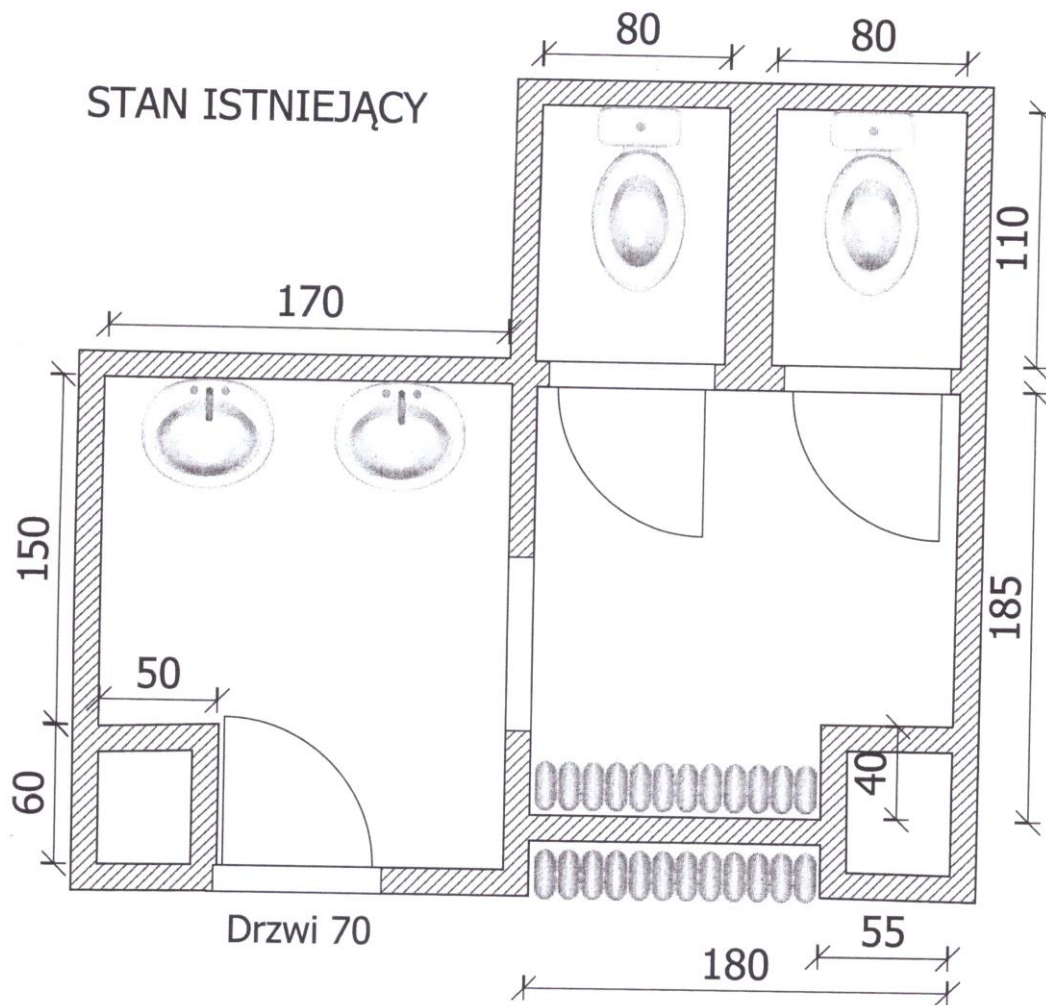





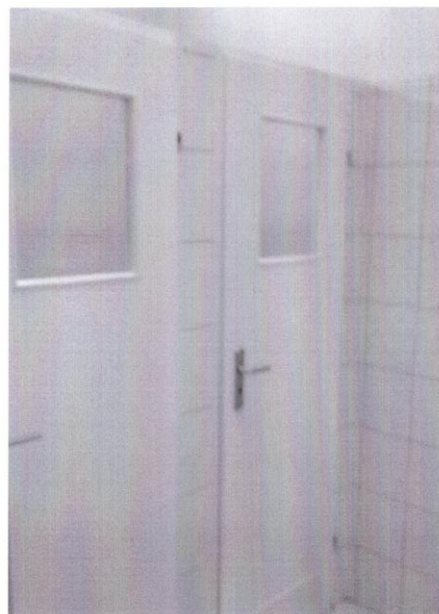

Umowa – Projekt

**UMOWA nr ...../2022/ZP**

zawarta w Pile w dniu .... 2022 roku

pomiędzy:

**Szpitałem Specjalistycznym w Pile im. Stanisława Staszica  
64-920 Piła, ul. Rydygiera 1**

wpisanym do Krajowego Rejestru Sądowego KRS 0000008246 - Sąd Rejonowy Nowe Miasto i Wilda  
w Poznaniu, IX Wydział Gospodarczy Krajowego Rejestru Sądowego

REGON: 001261820 NIP: 764-20-88-098

który reprezentuje:

.....

zwanym dalej „Zamawiającym”

a

.....

wpisanym do Krajowego Rejestru Sądowego KRS ..... – Sąd Rejonowy w ....., .... Wydziału  
Gospodarczego Krajowego Rejestru Sądowego,

REGON: ..... NIP: .....

który reprezentuje:

.....

wpisanym do rejestru osób fizycznych prowadzących działalność gospodarczą Centralnej Ewidencji  
i Informacji o Działalności Gospodarczej Rzeczypospolitej Polskiej (CEIDG)

REGON: ..... NIP: .....

który reprezentuje:

.....

zwanym dalej „Wykonawcą”, którego oferta została przyjęta w postępowaniu o udzielenie zamówienia  
publicznego na podstawie § 8 Regulaminu udzielania zamówień publicznych, który stanowi załącznik do  
zarządzenia nr 62/2022 Dyrektora Szpitala Specjalistycznego w Pile im. Stanisława Staszica z dnia  
01.04.2022 r. prowadzonego pod hasłem: **ADAPTACJA POMIESZCZENIA HIGIENICZNO-SANITARNEGO  
DLA OSÓB PORUSZAJĄCYCH SIĘ NA WÓZKACH ORAZ Z INNYMI SZCZEGÓLNYMI POTRZEBAMI  
W RAMACH PROGRAMU „DOSTĘPNOŚĆ PLUS DLA ZDROWIA” II** (nr sprawy: FZP.III-241/91/22/ZO),

*zakup w ramach realizacji projektu pn. **Dostępność Plus dla zdrowia** PROGRAM OPERACYJNY WIEDZA  
EDUKACJA ROZWÓJ, przedsięwzięcie pod nazwą: Szpital Specjalistyczny w Pile placówką służby  
zdrowia bez barier dla osób ze szczególnymi potrzebami (umowa nr UM.SZP.21.2020-00),*

o następującej treści:

## § 1

Przedmiotem umowy jest **adaptacja pomieszczenia higieniczno-sanitarne dla osób poruszających się  
na wózkach oraz z innymi szczególnymi potrzebami w Szpitalu Specjalistycznym w Pile przy ulicy  
Rydygiera 1** - szczegóły w ofercie przetargowej oraz w załączniku nr 1 niniejszej umowy (załącznik nr 2 do  
zapytania ofertowego). Wykonawca oświadcza, że zapoznał się z dokumentacją i miejscem wykonania  
umowy oraz, że warunki prowadzenia usługi są mu znane.

**WARUNKI DOSTAWY I ODBIORU**

1. Terminy wykonania i odbioru przedmiotu umowy ustala się następująco:
  - a) rozpoczęcie realizacji przedmiotu umowy - złożenia przez Wykonawcę wstępnej koncepcji/wizualizacji pomieszczenia w terminie do **3 dni** roboczych od dnia podpisania umowy. Zamawiający zastrzega sobie prawo wniesienia uwag do złożonego dokumentu. W przypadku zgłoszenia przez Zamawiającego uwag, Wykonawca zobowiązany jest je uwzględnić i przedłożyć Zamawiającemu poprawiony dokument w terminie do 1 dnia od daty otrzymania uwag Zamawiającego (dokument stanowi integralną część umowy);
  - b) zakończenie całości zadania do **2 miesięcy** od daty podpisania umowy.
2. Wykonawca zobowiązany jest do ponoszenia pełnej odpowiedzialności za przestrzeganie przepisów bhp, ochronę ppoż, jak i za wszelkie szkody powstałe w trakcie trwania prac na terenie Zamawiającego oraz ponoszenia pełnej odpowiedzialności za powstałe szkody.
3. Wykonanie przedmiotu umowy nastąpi w całości z materiałów dostarczonych przez Wykonawcę oraz z użyciem jego maszyn i urządzeń.
4. Materiały, o których mowa w ust. 3 oraz robocizna powinny odpowiadać, co do jakości wymogom wyrobów dopuszczonych do obrotu w placówkach zdrowia.
5. Wykonawca zobowiązany jest bez dodatkowego wezwania dostarczyć Zamawiającemu wszystkie wymagane prawem atesty, certyfikaty i aprobaty techniczne na zastosowane materiały pod rygorem odmowy przez Zamawiającego odbioru usługi wykonanej przez Wykonawcę.
6. Wymagane jest, aby usługa i wszelkie niezbędne roboty zostały wykonane zgodnie z obowiązującymi przepisami, normami i sztuką budowlaną zaś dostarczone w ramach przedmiotu zamówienia materiały, wyroby i urządzenia posiadały oznakowanie zgodności poświadczające dopuszczenie do stosowania i sprzedaży na terenie Unii Europejskiej (Ustawa z dnia 30.08.2002 r. o systemie oceny zgodności - Dz. U. z 2014r. poz.1645 j.t. z późn. zm.) oraz posiadały wymagane certyfikaty.
7. Wykonawca zobowiązuje się w szczególności do:
  - a) rozpoczęcia prac w terminie wskazanym przez Zamawiającego,
  - b) wykonania wszelkich prac niezbędnych dla prawidłowego rozpoczęcia wykonania umowy,
  - c) wykonania przedmiotu umowy z najwyższą starannością, bez wad pomniejszających wartość usługi lub uniemożliwiających użytkowanie przedmiotu umowy zgodnie z jego przeznaczeniem, uznanymi zasadami techniki, obowiązującymi przepisami i normami technicznymi, uzgodnieniami dokonanymi w trakcie realizacji umowy,
  - d) odpowiedniego zabezpieczenia miejsca wykonania umowy w trakcie wykonywania prac,
  - e) niezwłocznego wykonania prac nieobjętych umową, jeżeli są one niezbędne ze względu na bezpieczeństwo lub zabezpieczenie przed awarią,
  - f) posiadania aktualnych uprawnień do wykonywania usługi objętych umową wydanych przez odpowiednie organy,
  - g) skompletowanie i przekazanie Zamawiającemu dokumentów pozwalających na ocenę prawidłowego wykonania przedmiotu umowy,
  - h) zapewnienia na własny koszt transportu odpadów do miejsc ich wykorzystania lub utylizacji, łącznie z kosztami utylizacji,
  - i) uporządkować miejsce wykonania umowy,
  - j) zgłoszenie Zamawiającemu gotowości do odbioru końcowego.

8. Przedmiot umowy zostanie oddany Zamawiającemu w stanie nadającym się bezpośrednio do użytkowania.
9. Protokolarne przekazanie przedmiotu umowy nastąpi na podstawie podpisanego przez obie strony bez zastrzeżeń protokołu zdawczo-odbiorczego z odbioru przedmiotu umowy.
10. Strony ustalają następujące zasady odbioru przedmiotu umowy:
  - a) jeżeli w trakcie odbioru zostaną stwierdzone wady bądź usterki dające się usunąć, to Zamawiający może odmówić odbioru wyznaczając termin ich usunięcia (nie krócej niż 5 dni).
  - b) w przypadku stwierdzenia podczas odbioru wystąpienia wad nie nadających się do usunięcia, Zamawiający może obniżyć odpowiednio wynagrodzenie (jeżeli te wady nie uniemożliwiają użytkowania obiektu), odstąpić od odbioru i żądać wykonania przedmiotu umowy po raz drugi.
  - c) wszelkie czynności podczas dokonywania odbioru, jak i terminy wyznaczone na usunięcie usterek i wad, będą zawarte w protokole odbioru podpisanym przez upoważnionych przedstawicieli Stron.

### § 3

#### **CENA TOWARU**

1. Cena ryczałtowa przedmiotu umowy, o którym mowa w § 1, obejmuje wszelkie koszty związane z realizacją przedmiotu umowy w tym koszty materiałów niezbędnych do wykonania usługi, włącznie z własnymi kosztami Wykonawcy.
2. Wartość przedmiotu umowy określonego w §1 wynosi:  
netto: ..... (słownie: .....)  
VAT: .....  
brutto: ..... (słownie: .....)
3. Podstawę do zapłaty ceny stanowić będzie podpisany przez Strony protokół zdawczo-odbiorczy przedmiotu umowy oraz prawidłowo wystawiona faktura.

### § 4

#### **WARUNKI PŁATNOŚCI**

1. Zapłata nastąpi przelewem na konto Wykonawcy w ciągu 60 dni od daty doręczenia prawidłowo wystawionej faktury Zamawiającemu.
2. Za datę zapłaty uważa się dzień obciążenia rachunku bankowego Zamawiającego.
3. Faktura winna zawierać numer umowy, na podstawie której realizowana jest dostawa. W przypadku braku możliwości umieszczenia powyższej informacji na fakturze Zamawiający wymaga, aby Wykonawca zamieścił je w odrębnym dokumencie dołączonym do faktury.

### § 5

#### **GWARANCJA I RĘKOJMIA ZA WADY**

1. Wykonawca udziela Zamawiającemu gwarancji jakości i rękojmi, w czasie której w pełni zabezpiecza funkcje techniczne i użytkowe przedmiotu umowy. Okres gwarancji na przedmiot zamówienia wynosi 24 miesiące.
2. Okres gwarancji i rękojmi liczony będzie od daty podpisania protokołu zdawczo-odbiorczego.
3. Gwarancja obejmuje wady materiałowe oraz wady w robociznie.
4. Za wszelkie ewentualne roszczenia osób trzecich skierowane do przedmiotu umowy Wykonawca ponosi pełną odpowiedzialność.
5. Jeżeli w okresie gwarancji ujawnią się w dostarczonym sprzęcie usterki lub wady ukryte wynikające z wadliwego zaprojektowania, użycia niewłaściwych materiałów lub defektów produkcyjnych,

Wykonawca jest zobowiązany do wymiany na przedmiot wolny od wad lub naprawy niesprawnego sprzętu.

6. W ramach gwarancji Wykonawca zobowiązuje się do przystąpienia i usunięcia awarii i usterek nie później niż w okresie 7 dni następujących po dniu zgłoszenia awarii.
7. Zamawiający poinformuje Wykonawcę telefonicznie lub drogą elektroniczną o ujawnionych wadach lub usterek, których usunięcie powinno być dokonane w ramach gwarancji.
8. Za działania firm serwisowych, działających na zlecenie Wykonawcy, wobec Zamawiającego, Wykonawca odpowiada, jak za działania własne.
9. W przypadku odmowy usunięcia wad lub też nieusunięcia wad w wyznaczonym terminie Zamawiający może powierzyć usunięcie wad osobie trzeciej na koszt i ryzyko Wykonawcy.
10. Gwarancją nie są objęte:
  - 1) uszkodzenia i wady dostarczonego sprzętu wynikłe:
    - a) na skutek eksploatacji niezgodnej z jego przeznaczeniem, niestosowaniem się Zamawiającego do instrukcji obsługi sprzętu, mechanicznego uszkodzenia powstałego z przyczyn leżących po stronie Zamawiającego lub osób trzecich i wywołane nimi wady,
    - b) na skutek samowolnych napraw, przeróbek lub zmian konstrukcyjnych dokonanych przez Zamawiającego lub inne nieuprawnione osoby.
  - 2) uszkodzenia spowodowane zdarzeniami losowymi takimi jak pożar, powódź, zalanie itp.

#### § 6

1. Osobą odpowiedzialną ze strony Zamawiającego za nadzór nad realizacją przedmiotu umowy jest Kierownik Działu Elektrotechnicznego tel. 67/ 210 62 50.
2. Osobą odpowiedzialną ze strony Wykonawcy za nadzór nad realizacją przedmiotu umowy jest .....tel. ....

#### § 7

### **KARY UMOWNE**

1. W przypadku odstąpienia od umowy z winy jednej ze stron, druga strona umowy może dochodzić od strony winnej kary umownej w wysokości 10% wartości brutto umowy.
2. Wykonawca zapłaci Zamawiającemu kary umowne:
  - a) za zwłokę w wykonaniu przedmiotu umowy w wysokości 0,3% wynagrodzenia umownego brutto za każdy dzień zwłoki;
  - b) za zwłokę w usunięciu wad stwierdzonych przy odbiorze lub ujawnionych w okresie gwarancji i rękojmi w wysokości 0,3% wynagrodzenia umownego brutto na każdy dzień zwłoki, liczony od dnia wyznaczonego na usunięcie wad.
3. Jeżeli wysokość szkody powstała w wyniku odstąpienia od umowy przez Wykonawcę przekracza wysokość kary umownej, Zamawiający zastrzega sobie prawo dochodzenia zapłaty odszkodowania przekraczającego kwotę kary umownej.
4. Łączna maksymalna wysokość wszystkich kar umownych nie może przekraczać 20% wartości umownej brutto.

#### § 8

### **ODSTĄPIENIE OD UMOWY**

1. Zamawiający może odstąpić od umowy lub jej części, z przyczyn leżących po stronie Wykonawcy w szczególności w przypadkach:
  - a) nienależytego wykonywania postanowień niniejszej umowy,

- b) stwierdzenie przez Zamawiającego wady fizycznej lub prawnej przedmiotu umowy,
  - c) Wykonawca nie rozpoczął wykonywania usługi oraz nie kontynuuje jej pomimo wezwania Zamawiającego,
  - d) w przypadku niedotrzymania przez Wykonawcę obowiązków wynikających z umowy,
  - e) naruszenia przez Wykonawcę zasad prowadzenia usług zgodnie z umową, uznanymi zasadami techniki, obowiązującymi przepisami i normami technicznymi a także uzgodnieniami dokonanyymi w trakcie realizacji umowy.
2. W razie wystąpienia istotnej zmiany okoliczności powodującej, że wykonanie umowy nie leży w interesie publicznym, czego nie można było wcześniej przewidzieć w chwili zawarcia umowy, Zamawiający może odstąpić od umowy w terminie 30 dni od powzięcia wiadomości o powyższych okolicznościach. W takim przypadku Wykonawca może żądać jedynie wynagrodzenia należnego z tytułu wykonania części umowy.
  3. Przed zastosowaniem powyższego środka, Zamawiający wezwie Wykonawcę do spełnienia świadczenia, wyznaczając mu odpowiedni termin do wykonania obowiązku umownego.

## § 9

### ZMIANA DO UMOWY

1. Niedopuszczalna jest zmiana postanowień niniejszej umowy w stosunku do treści oferty, na podstawie której dokonano wyboru Wykonawcy na niekorzyść Zamawiającego chyba, że konieczność wprowadzenia takich zmian wynika z mocy prawa.
2. Zmiana umowy może obejmować zmianę jakości, parametrów lub innych cech charakterystycznych dla przedmiotu zamówienia przy spełnieniu następujących warunków:
  - a) będzie to konieczne ze względu na zapewnienie bezpieczeństwa lub zapobieżenie awarii, albo będzie to konieczne ze względu na zmianę powszechnie obowiązujących przepisów prawa;
  - b) wymagać tego będzie prawidłowa realizacja przez Zamawiającego zadań polegających na wykonywaniu świadczeń działalności statutowej;
  - c) konieczności wykonania rozwiązań równoważnych wynikających z uwarunkowań technologicznych lub użytkowych.
3. Strony mają prawo do przedłużenia terminu zakończenia przedmiotu umowy o okres trwania przyczyn, z powodu, których będzie zagrożone dotrzymanie terminu zakończenia prac, w następujących sytuacjach:
  - a) jeżeli przyczyny, z powodu których będzie zagrożone dotrzymanie terminu zakończenia prac będą następstwem okoliczności, za które odpowiedzialność ponosi Zamawiający,
  - b) gdy wystąpi konieczność wykonania prac zamiennych lub innych prac niezbędnych do wykonania przedmiotu Umowy ze względu na zasady wiedzy technicznej, oraz udzielenia zamówień dodatkowych, które wstrzymują lub opóźniają realizację przedmiotu Umowy,
  - c) wystąpienia okoliczności, których strony umowy nie były w stanie przewidzieć, pomimo zachowania należytej staranności oraz przyczyn wystąpienia przeszkód formalno-prawnych niezależnych od stron umowy,
4. Zmiana postanowień niniejszej umowy, o której mowa w ust. 2 może nastąpić za zgodą obu stron wyrażoną na piśmie pod rygorem nieważności z zastrzeżeniem ust. 1.

## § 10

W przypadku realizacji przedmiotu umowy przy udziale podwykonawcy/podwykonawców – Wykonawca ponosi wobec Zamawiającego pełną odpowiedzialność za przedmiot umowy, którego

wykonanie powierzył podwykonawcy/podwykonawcom. Wykonawca odpowiada za wszelkie działania i zaniechania podwykonawcy/ podwykonawców, jak za własne.

### § 11

1. W sprawach nieuregulowanych niniejszą umową mają zastosowanie przepisy kodeksu cywilnego oraz inne obowiązujące przepisy prawne.
2. Ewentualne spory wynikłe na tle realizacji niniejszej umowy rozstrzygać będzie Sąd właściwy miejscowo dla siedziby Zamawiającego, po uprzedniej próbie przeprowadzenia przez Strony postępowania mediacyjnego.
3. Umowę sporządzono w dwóch jednobrzmiących egzemplarzach po jednym dla każdej ze stron.

**ZAMAWIAJĄCY**

**WYKONAWCA**

## ZOBOWIĄZANIE

Jako Wykonawca .....

(Nazwa firmy, adres, NIP)

realizujący na rzecz Szpitala Specjalistycznego w Pile im. Stanisława Staszica przedmiot umowy .....,

zobowiązuje się do :

1. przestrzegania ogólnie obowiązujących przepisów i zasad w zakresie bezpieczeństwa i higieny pracy, jakich dotyczy przedmiot umowy oraz przyjmuje do wiadomości i stosowania postanowienia „Instrukcji bezpieczeństwa i higieny prac realizowanych przez podmioty zewnętrzne na terenie Szpitala Specjalistycznego w Pile im. Stanisława Staszica”, której kopię otrzymałem/am;
2. zapoznania swoich pracowników oraz innych osób wykonujących pracę na moją rzecz przy realizacji zadania na terenie Szpitala Specjalistycznego w Pile im. Stanisława Staszica z postanowieniami „Instrukcji bezpieczeństwa i higieny prac realizowanych przez podmioty zewnętrzne na terenie Szpitala Specjalistycznego w Pile im. Stanisława Staszica”.

Zobowiązanie podpisać:

Imię i nazwisko .....

Stanowisko służbowe / funkcja: .....

Data: ..... Pieczęć i podpis: .....



**Instrukcja bezpieczeństwa i higieny prac  
realizowanych przez podmioty zewnętrzne  
na terenie  
Szpitala Specjalistycznego w Pile  
im. Stanisława Staszica**

I. Cel instrukcji

Celem przedmiotowej instrukcji jest określenie zasad bezpieczeństwa i higieny pracy Podmiotów Zewnętrznych, realizujących zadania na terenie Szpitala Specjalistycznego im. Stanisława Staszica w Pile.

II. Zakres stosowania

Przedmiotowa instrukcja zawiera szczegółowe wytyczne w dziedzinie bezpieczeństwa i higieny pracy dotyczące Podmiotów Zewnętrznych działających na terenie Szpitala Specjalistycznego w Pile im. Stanisława Staszica, od momentu wyboru, podpisania umowy, rozpoczęcia zadania, bieżącej kontroli, aż do chwili ostatecznego zakończenia zadania. Niniejsza instrukcja obowiązuje na terenie całego Szpitala Specjalistycznego im. Stanisława Staszica w Pile i dotyczy Podmiotu Zewnętrznego oraz wszystkich osób przez niego zatrudnionych (bez względu na formę powierzenia pracy) realizującego zadania na terenie Szpitala Specjalistycznego im. Stanisława Staszica w Pile.

III. Zagadnienia ogólne

Za Podmiot Zewnętrzny rozumie się Wykonawcę, realizującego na terenie Szpitala Specjalistycznego w Pile im. Stanisława Staszica usługi medyczne, innego rodzaju usługi oraz dostawy i wszelkie prace serwisowe, konserwacyjne, remontowe, budowlane i inne.

Za zadanie rozumie się usługi medyczne, innego rodzaju usługi oraz dostawy i wszelkie prace serwisowe, konserwacyjne, remontowe, budowlane i inne, realizowane na terenie Szpitala Specjalistycznego w Pile im. Stanisława Staszica, w ramach zawartych umów.

Wykonawca oraz jego pracownicy i inne osoby wykonujące pracę na jego rzecz, oddelegowani do Szpitala Specjalistycznego im. Stanisława Staszica w Pile celem realizacji zadania na terenie Szpitala Specjalistycznego im. Stanisława Staszica w Pile zobowiązani są do przestrzegania ogólnie obowiązujących przepisów, zasad w dziedzinie bezpieczeństwa i higieny pracy, w tym określonych w Kodeksie Pracy oraz wszelkich przepisach prawa materialnego, a także stosowanie się do zaleceń osoby wyznaczonej przez Dyrektora Szpitala lub Kierownika komórki organizacyjnej na terenie której realizowane jest zadanie.

IV. Szczegółowe zasady w dziedzinie bezpieczeństwa i higieny pracy

1. Całokształt spraw dotyczących bezpieczeństwa i higieny realizowanych w obowiązku do pracowników i innych osób wykonujących pracę na rzecz Wykonawcy, oddelegowanych do Szpitala Specjalistycznego w Pile im. Stanisława Staszica celem realizacji zadania na terenie Szpitala Specjalistycznego w Pile im. Stanisława Staszica spoczywa na Wykonawcy w myśl zapisów Działu Dziesiątego oraz art. 304 § 1 **Ustawy z dnia 26 czerwca 1974 r. Kodeks Pracy** (Dz. U. z 2018 r. poz. 917).
2. Wykonawca zobligowany jest zapewnić bezpieczeństwo swoich pracowników i innych osób oddelegowanych przez niego do pracy na terenie Szpitala Specjalistycznego w Pile im. Stanisława Staszica, na których wpływ mogą mieć czynności wynikające z realizacji powierzonego zadania.
3. Wykonawca w szczególności zobowiązany jest zapewnić w stosunku do swoich pracowników, oddelegowanych do Szpitala Specjalistycznego w Pile im. Stanisława Staszica:
  - b) poddanie ich profilaktycznym badaniom lekarskim celem posiadania orzeczenia lekarskiego o braku przeciwwskazań do pracy na zajmowanym stanowisku pracy;
  - c) odbycie przez tych pracowników wymaganych szkoleń w dziedzinie bezpieczeństwa i higieny pracy;
  - d) zapoznanie z wymaganymi instrukcjami bezpieczeństwa i higieny pracy na stanowisku pracy, obsługi maszyn i urządzeń oraz realizacji prac;
  - e) zapoznanie z oceną ryzyka zawodowego na zajmowanym stanowisku pracy;

- f) wyposażenie w niezbędną odzież, obuwie robocze oraz środki ochrony indywidualnej / środki ochrony zbiorowej;
  - g) niezbędne kwalifikacje / uprawnienia pracownika jeżeli takie są wymagane w myśl, stosownych przepisów prawa.
  - h) Wykonawca zapewnia, że stosowne wymagania określone w pkt 3 będą spełnione wobec osób wykonujących pracę na jego rzecz w formie innej niż stosunek pracy, zatrudnionych celem realizacji zadania na terenie Szpitala Specjalistycznego w Pile im. Stanisława Staszica.
4. Po stronie Szpitala Specjalistycznego w Pile im. Stanisława Staszica leży przekazanie wykonawcy „Instrukcji bezpieczeństwa i higieny prac realizowanych przez podmioty zewnętrzne na terenie Szpitala Specjalistycznego w Pile im. Stanisława Staszica”.
  5. Wykonawca zobowiązany jest zapoznać swoich pracowników i inne osoby wykonujące prace na jego rzecz przy realizacji zadania na terenie Szpitala Specjalistycznego w Pile im. Stanisława Staszica z zapisami zawartymi w „Instrukcji bezpieczeństwa i higieny prac realizowanych przez podmioty zewnętrzne na terenie Szpitala Specjalistycznego w Pile im. Stanisława Staszica”.
  6. Fakt przekazania Wykonawcy przedmiotowej instrukcji, potwierdzony zostaje pisemnie na druku stanowiącym załącznik nr 1 do niniejszej instrukcji.
  7. Wykonawcy oraz jego pracownicy i inne osoby oddelegowane do realizacji zadania na terenie Szpitala specjalistycznego w Pile im. Stanisława Staszica zobowiązani są do przestrzegania zapisów „Instrukcji bezpieczeństwa i higieny prac realizowanych przez podmioty zewnętrzne na terenie Szpitala Specjalistycznego w Pile im. Stanisława Staszica”.
  8. Wykonawca oraz jego pracownicy i inne osoby wyznaczone do realizacja zadania poruszają się i przebywają wyłącznie w miejscach niezbędnych do realizacji zadania na terenie Szpitala Specjalistycznego w Pile im. Stanisława Staszica.
  9. Wykonawca oraz jego pracownicy i inne osoby wyznaczone do realizacja zadania na terenie Szpitala Specjalistycznego w Pile im. Stanisława Staszica powinni posiadać widoczne identyfikatory, a jeżeli do realizacji zadania konieczne jest stosowanie urządzeń, maszyn, narzędzi i innego rodzaju sprzętu to powinny one być oznakowane w sposób umożliwiający identyfikację Wykonawcy.
  10. W przypadku, gdy do realizacji zadania konieczne jest podłączenie do instalacji elektrycznej, gazowej, wod-kan, CO i innej to Wykonawca musi to zrealizować zgodnie z wymaganym przepisami oraz stosownymi instrukcji, w uzgodnieniu z właściwymi służbami technicznymi Szpitala Specjalistycznego w Pile im. Stanisława Staszica.
  11. Wykonawca jest zobowiązany zapewnić, aby wszelkie narzędzia, urządzenia, maszyny i innego rodzaju sprzęt, konieczne do realizacji zadania, były sprawne technicznie, użytkowane zgodnie z przeznaczeniem posiadały wymaganą dokumentację i spełniał stosowne wymagania dotyczącego bezpieczeństwa jego użytkowania.
  12. W sytuacji, gdy w trakcie realizacji zadania Wykonawca używać będzie substancji chemicznych i ich mieszanin zobligowany jest posiadać aktualne karty charakterystyki i bezwzględnie przestrzegać ich zapisów.
  13. Wykonawca, jego pracownicy oraz inne osoby oddelegowane przez niego do realizacji zadania na terenie Szpitala Specjalistycznego w Pile im. Stanisława Staszica zobowiązane są tak realizować prace, aby swoim zachowaniem nie narażać siebie oraz innych osób na utratę życia i zdrowia, dbać o mienie szpitala.
  14. Wykonawca zobowiązany jest magazynować materiały, substancje i inne przedmioty w miejscu do tego wyznaczonym oraz zgodnie z przepisami bezpieczeństwa w tym zakresie.
  15. W sytuacji, gdy zakres zadania będzie wymagał ograniczenia dostępu osób postronnych do miejsca prac, na Wykonawcy będzie spoczywał obowiązek właściwego oznakowania i zabezpieczenia miejsc, do których nie mogą mieć dostępu osoby trzecie.
  16. Zabronione jest demontowanie zabezpieczeń, barier i innych urządzeń ochronnych bez pisemnej zgody Służby BHP, służb technicznych Szpitala Specjalistycznego w Pile im. Stanisława Staszica. W sytuacji, gdy przedmiotowy demontaż jest konieczny, to na Wykonawcy spoczywa obowiązek zapewnienia bezpieczeństwa osób mogących przebywać w tym miejscu oraz niezwłocznego montażu w stanie niepogorszonym, przed ponownym oddaniem do eksploatacji.
  17. Wykonawca, jego pracownicy oraz inne osoby oddelegowane przez niego do realizacji zadania na terenie Szpitala Specjalistycznego w Pile im. Stanisława Staszica zobowiązane są do stosowania się do znaków

informacyjnych, nakazu, zakazu i ostrzegawczych obowiązujących na terenie całego Szpitala Specjalistycznego w Pile im. Stanisława Staszica.

- V. Postępowanie w razie zaistnienia wypadku przy pracy, zdarzenia potencjalnie wypadkowego, awarii lub każdego innego zdarzenia niepożądanego.
1. Wszyscy pracownicy oraz inne osoby realizujące prace na jego rzecz oddelegowane do realizacji zadania na terenie Szpitala Specjalistycznego w Pile im. Stanisława Staszica zostaną przez niego poinformowani o zasadach postępowania na wypadek awarii, wypadku przy pracy, zdarzenia potencjalnie wypadkowego, czy zdarzenia niepożądanego.
  2. Wykonawca jest zobowiązany niezwłocznie powiadomić Służbę BHP Szpitala Specjalistycznego w Pile im. Stanisława Staszica o każdym zaistniałym wypadku przy pracy, czy zdarzeniu potencjalnie wypadkowym mającym związek z realizacją zadania.
  3. Wykonawca, jego pracownicy lub inne osoby realizujące na jego rzecz zadanie na terenie Szpitala Specjalistycznego w Pile im. Stanisława Staszica, zobligowane są niezwłocznie wezwać odpowiednie służby ratunkowe, gdy zaistniały wypadek, czy awaria wymaga bezwzględnej konieczności udzielenia pierwszej pomocy poszkodowanym, zapobiegnięciu rozprzestrzeniania się skutkom awarii lub innych zdarzeń niepożądanych.
  4. Wykonawca zobligowany jest do podjęcia wszelkich działań mających na celu zapewnienia bezpieczeństwa wszystkich osób, które w wyniku awarii, wypadku przy pracy, czy innego zdarzenia niepożądanego mogłyby być narażone na utratę życia i zdrowia.
  5. Wykonawca jest zobowiązany do zabezpieczenia mienia Specjalistycznego w Pile im. Stanisława Staszica, gdy istnieje prawdopodobieństwo jego uszkodzenia w wyniku zaistniałego wypadku przy pracy, awarii, czy innego zdarzenia niepożądanego związanego z realizacją zadania.
  6. Wykonawca informuje swoich pracowników i inne osoby realizujące prace na jego rzecz oddelegowane do realizacji zadania na terenie Szpitala Specjalistycznego w Pile im. Stanisława Staszica o możliwości powiadomienia o wszelkich sytuacjach niepożądanych Dyrektora Szpitala pod nr telefonu 67 210 62 44 lub wew. 244, albo pracowników ochrony w punkcie przy wejściu głównym do szpitala.
  7. Wykonawca, w porozumieniu z przedstawicielem Szpitala Specjalistycznego w Pile im. Stanisława Staszica ma obowiązek wyznaczyć Koordynatora sprawującego nadzór nad bezpieczeństwem i higieną pracy wszystkich pracowników oraz ustalić zasady współdziałania uwzględniające sposób postępowania w przypadku wystawienia zagrożenia dla życia i zdrowia pracowników.
- VI. Informacji o potencjalnych zagrożeniach dla życia i zdrowia wynikających ze środowiska pracy w Szpitalu Specjalistycznym im. Stanisława Staszica w Pile.

lp.	ZAGROŻENIE	ŹRÓDŁO ZAGROŻENIA
<b>CZYNNIKI NIEBEZPIECZNE</b>		
1.	Porażenie prądem elektrycznym, pożar, wybuch	Uszkodzone przewody zasilające urządzenia elektryczne, niesprawna instalacja elektryczna, nie przestrzeganie instrukcji obsługi urządzeń. Brak okresowych badań ochrony podstawowej i przy uszkodzeniu urządzeń, instalacji elektrycznych. Zaproszenie ognia, awaria instalacji gazowych, itp.
<b>CZYNNIKI BIOLOGICZNE (WIRUSY, BAKTERIE, PASOŻYTY, GRZYBY Gr. 2 i 3), w tym m.in.</b>		
2.	LegionellaFluoribacterbozemanae gr. 2	Woda (zwłaszcza w temp. 20-45°C), ścieki, wilgotna gleba, trociny, mgła olejowa Droga zakażenia: powietrzno – kropelkowa, bezpośrednia.
3.	Herpesviridae ospy wietrznej, półpaśca.	Ludzie Droga zakażenia: powietrzno – kropelkowa

	gr.2	
4.	Prątki gruźlicy <i>Mycobacteriutuberculosis</i> gr.3	Ludzie Droga zakażenia: powietrzno – kropelkowa
5.	Wirusgrypy (typ A, B, C) <i>Orthomyxoviride</i> gr.2	Ludzie, zwierzęta. Droga zakażenia: powietrzno – kropelkowa
6.	Paciorkowiec ropotwórczy <i>Streptococcuspyogenes</i> gr.2	Ludzie Droga zakażenia: powietrzno – kropelkowa, bezpośrednio
7.	Gronkowiec złocisty <i>Staphylococcus aureus</i> gr. 2	Powłoki ludzi i zwierząt, pył, powietrze, woda i ścieki, żywność Droga zakażenia: powietrzno – kropelkowa, powietrzno-pyłowa, bezpośrednio i pokarmowa
<b>CZYNNIKI FIZYCZNE, CHEMICZNE I PSYCHOFIZYCZNE</b>		
8.	Powierzchnie, na których jest możliwy upadek (upadek na tym samym poziomie).	Nierówne, mokre, śliskie powierzchnie. Zatarasowane przejścia, dojścia do oddziałów, magazynów, warsztatów i innych pomieszczeń szpitala.
9.	Różnica poziomów (upadek na niższy poziom).	Przemieszczanie się po schodach. Realizacja prac na wysokości.
10.	Przeciążenie układu ruchu wskutek wymuszonej pozycji ciała i narządu wzroku.	Wymuszona pozycja ciała, skupienie wzroku w trakcie realizacji czynności służbowych, obciążeniu układu kostno-mięśniowego.
11.	Ruch pieszych w ciągach komunikacyjnych, dźwigach osobowych.	Wykonywanie czynności w jednostkach org. szpitala, przemieszczanie zatłoczonymi korytarzami, wchodzenie, schodzenie po schodach, poruszanie się dźwigami osobowymi...
12.	Potrącenie pojazdem w ruchu (wszelkiego rodzaju).	Podczas wykonywanych czynności służbowych na terenie szpitala – przemieszczanie się do pomieszczeń na zewnątrz, na parkingu.
13.	Uderzenie o przedmioty niebędące w ruchu.	Wyposażenie pomieszczeń, sal operacyjnych, oddziałów szpitalnych, magazynów, zastawione ciągi komunikacyjne.
14.	Pole elektromagnetyczne	Realizacja zadań w obrębie czynnych diatermii chirurgicznych.
15.	Narażenie na działanie gazów techniczny i gazów medycznych.	Awaria instalacji, urządzeń zasilających w gazy techniczne i medyczne, butli; nieprawidłowa eksploatacja instalacji, urządzeń i butli
16.	Kontakt z czynnikami chemicznymi.	Wszelkie substancje i mieszaniny chemiczne stosowane procesie pracy, w tym o działaniu rakotwórczym, produkty do dezynfekcji rąk
17.	Promieniowanie jonizujące ( X, beta, gamma)	Konieczność realizacji prac w obszarze źródeł promieniowania jonizującego.
18.	Hałas, drgania mechaniczne	Praca z urządzeniami lub w pobliżu maszyn i urządzeń generujących hałas pow. 80 dB
19.	Pył: drewna z wyjątkiem drewna twardego (buku, dębu); pył bieliźniany	Realizacji czynności w miejscach uwalniania pyłów w środowisku pracy, takich jak kotłownia, magazyn na zrębki, stolarnia; pralnia.
20.	Pochwycenie kończyn, zmiżdżenie, wyrzut czynnika	Obsługa maszyn, urządzeń, demonstrowanie sprzętu, nieosłonięte elementy maszyn i urządzeń grożące pochwyceniem, urazem, zmiżdżeniem, kontaktem z gorącą powierzchnią .

### Oświadczenie o braku powiązań osobowych lub kapitałowych

Ja, niżej podpisany(a):

.....  
reprezentujący firmę .....

oświadczam, że jestem/ nie jestem\* powiązany osobowo lub kapitałowo z Zamawiającym.

Przez powiązania osobowe lub kapitałowe rozumie się wzajemne powiązania lub osobami upoważnionymi do zaciągania zobowiązań w imieniu Zamawiającego lub osobami wykonującymi w imieniu Zamawiającego czynności związane z przygotowaniem i przeprowadzeniem procedury wyboru wykonawcy, polegające w szczególności na:

- a) uczestniczeniu w spółce jako wspólnik spółki cywilnej lub spółki osobowej;
- b) posiadaniu najmniej 10% udziałów lub akcji;
- c) pełnieniu funkcji członka organu nadzorczego lub zarządzającego, prokurenta, pełnomocnika;
- d) pozostawaniu w związku małżeńskim, w stosunku pokrewieństwa lub powinowactwa w linii prostej, pokrewieństwa lub powinowactwa w linii bocznej do drugiego stopnia lub w stosunku przysposobienia, opieki lub kurateli.

.....  
(miejscowość i data) (podpis osoby upoważnionej)

*\*niewłaściwe skreślić*

## Informacja RODO

Zgodnie z art. 13 ust. 1 i 2 rozporządzenia Parlamentu Europejskiego i Rady (UE) 2016/679 z dnia 27 kwietnia 2016 r. w sprawie ochrony osób fizycznych w związku z przetwarzaniem danych osobowych i w sprawie swobodnego przepływu takich danych oraz uchylenia dyrektywy 95/46/WE (ogólne rozporządzenie o ochronie danych) (Dz. Urz. UE L 119 z 04.05.2016, str. 1), dalej „RODO”, informuję, że:

- a) **administratorem Pani/Pana danych osobowych jest Szpital Specjalistyczny w Pile im. Stanisława Staszica, ul. Rydygiera 1; 64-920 Piła**
- b) inspektorem ochrony danych osobowych w Szpitalu jest Pan Piotr Budek, kontakt: tel. 67 2106669, e-mail: iod@szpitalpila.pl, siedziba: pokój D36 na wysokim parterze budynku „D”;
- c) Pani/Pana dane osobowe przetwarzane będą w celu związanym z danym postępowaniem prowadzonym w procedurze zapytania ofertowego
- d) odbiorcami Pani/Pana danych osobowych będą osoby lub podmioty, którym udostępniona zostanie dokumentacja postępowania w oparciu o Ustawę o dostępie do informacji publicznej z dnia 06 września 2001 r. ( Dz. U. z 2022 r. poz. 902) oraz inne podmioty upoważnione na podstawie przepisów ogólnych.
- e) Pani/Pana dane osobowe będą przetwarzane na podstawie przepisów prawa, przez okres niezbędny do realizacji celów przetwarzania, lecz nie krócej niż okres wskazany w przepisach o archiwizacji.
- f) obowiązek podania przez Panią/Pana danych osobowych bezpośrednio Pani/Pana dotyczących jest wymogiem koniecznym do podpisania ważnej umowy - konsekwencją niepodania określonych danych będzie niemożność zawarcia umowy z Panią/Panem jako jej stroną;
- g) publicznego; konsekwencje niepodania określonych danych wynikają z ustawy Pzp;
- h) w odniesieniu do Pani/Pana danych osobowych decyzje nie będą podejmowane w sposób zautomatyzowany, stosowanie do art. 22 RODO;
- i) posiada Pani/Pan:
  - na podstawie art. 15 RODO prawo dostępu do danych osobowych Pani/Pana dotyczących;
  - na podstawie art. 16 RODO prawo do sprostowania Pani/Pana danych osobowych<sup>1</sup>;
  - na podstawie art. 18 RODO prawo żądania od administratora ograniczenia przetwarzania danych osobowych z zastrzeżeniem przypadków, o których mowa w art. 18 ust. 2 RODO<sup>2</sup>;
  - prawo do wniesienia skargi do Prezesa Urzędu Ochrony Danych Osobowych, gdy uzna Pani/Pan, że przetwarzanie danych osobowych Pani/Pana dotyczących narusza przepisy RODO;
- j) nie przysługuje Pani/Panu:
  - w związku z art. 17 ust. 3 lit. b, d lub e RODO prawo do usunięcia danych osobowych;
  - prawo do przenoszenia danych osobowych, o którym mowa w art. 20 RODO;
  - na podstawie art. 21 RODO prawo sprzeciwu, wobec przetwarzania danych osobowych, gdyż podstawą prawną przetwarzania Pani/Pana danych osobowych jest art. 6 ust. 1 lit. c RODO.

---

<sup>1</sup> Wyjaśnienie: skorzystanie z prawa do sprostowania nie może skutkować zmianą wyniku postępowania o udzielenie zamówienia publicznego ani zmianą postanowień umowy w zakresie niezgodnym z ustawą Pzp oraz nie może naruszać integralności protokołu oraz jego załączników

<sup>2</sup> Wyjaśnienie: prawo do ograniczenia przetwarzania nie ma zastosowania w odniesieniu do przechowywania, w celu zapewnienia korzystania ze środków ochrony prawnej lub w celu ochrony praw innej osoby fizycznej lub prawnej, lub z uwagi na ważne względy interesu publicznego Unii Europejskiej lub państwa członkowskiego.