

Znak sprawy MCPS-ZP/PR/351-18/2023 TP/U

OPIS PRZEDMIOTU ZAMÓWIENIA

Przedmiotem zamówienia jest:

- druk materiałów szkoleniowo-edukacyjnych wraz z dostawą, w ramach Wojewódzkiego Programu Profilaktyki i Rozwiązywania Problemów Alkoholowych oraz Przeciwdziałania Narkomanii Województwa Mazowieckiego na lata 2022–2025 oraz Wojewódzkiej Kampanii „Porozumienie dla trzeźwości” – zadanie stanowi **część 1 zamówienia**;
- druk plakatów profilaktycznych wraz z dostawą, w ramach Wojewódzkiego Programu Profilaktyki i Rozwiązywania Problemów Alkoholowych oraz Przeciwdziałania Narkomanii Województwa Mazowieckiego na lata 2022–2025 oraz Wojewódzkiej Kampanii „Porozumienie dla trzeźwości” – zadanie stanowi **część 2 zamówienia**.

Wykonawca zobowiązany jest do dostarczenia określonej liczby materiałów profilaktycznych i szkoleniowo-edukacyjnych do bezpośrednich odbiorców z terenu województwa mazowieckiego.

1. Wstęp:

1.1. Przedmiot zamówienia:

Przedmiotem zamówienia jest:

- druk i dostarczenie do Mazowieckiego Centrum Polityki Społecznej broszur i notesów, związanych z tematyką dotyczącą przeciwdziałania alkoholizmowi, narkomanii oraz innym uzależnieniom, zgodnie z wytycznymi zamieszczonymi poniżej (część 1 zamówienia);
- druk i dostarczenie do bezpośrednich odbiorców plakatów w ramach Wojewódzkiego Programu Profilaktyki i Rozwiązywania Problemów Alkoholowych oraz Przeciwdziałania Narkomanii Województwa Mazowieckiego na lata 2022–2025 oraz Wojewódzkiej Kampanii „Porozumienie dla trzeźwości” – zadanie stanowi (część 2 zamówienia).

1.2. Bezpośredni odbiorcy:

Wykonawca zobowiązany jest do dostarczenia określonej przez Zamawiającego liczby materiałów profilaktycznych i szkoleniowo-edukacyjnych do bezpośrednich odbiorców z terenu województwa mazowieckiego tj.:

- **dla części 1 zamówienia**:

Odbiorcą przedmiotu zamówienia będzie Mazowieckie Centrum Polityki Społecznej – dostawa w 2 równych transzach: druga transza 2 miesiące po pierwszej dostawie.

– **dla części 2 zamówienia:**

Odbiorcami przedmiotu zamówienia będą 4 przedsiębiorstwa komunikacji miejskiej z: Ciechanowa, Radomia, Siedlec i Ostrołęki.

Zamawiający zastrzega możliwość aktualizacji liczby bezpośrednich odbiorców w toku postępowania zakupowego.

Pakiety materiałów (część 2 zamówienia) będą obejmowały:

1. pakiet dla Ciechanowa – 100 plakatów jednostronnych 32 x 35 cm,
2. pakiet dla Radomia – 300 plakatów dwustronnych A3,
3. pakiet dla Siedlec – 220 plakatów jednostronnych A3,
4. pakiet dla Ostrołęki – 80 plakatów jednostronnych A3.

2. Zakres zamówienia:

Zamówienie obejmuje:

– **dla części 1 zamówienia:**

1. Druk 56 000 szt. broszur (7 zakresów tematycznych) tj.:
 - a) Alkohol w organizmie kierowcy (8 000 szt.);
 - b) Alkohol i młodzież (8 000 szt.);
 - c) Alkohol i seniorzy (8 000 szt.);
 - d) Postępowanie w sytuacji, kiedy dziecko zażywa narkotyki (8 000 szt.);
 - e) Narkotyki – sygnały ostrzegawcze (8 000 szt.);
 - f) Alkohol a funkcjonowanie rodziny (8 000 szt.);
 - g) Co chroni dzieci i młodzież przed sięganiem po narkotyki (8 000 szt.);
2. Druk 6 000 szt. notesów (3000 szt. z magnesem, 3000 szt. bez magnesu);
3. Druk 4 000 szt. notesów- notatników (1000 szt. A4, 3000 szt. A6);
4. Dostarczenie ww. materiałów do siedziby Zamawiającego.

– **dla części 2 zamówienia:**

1. druk 100 plakatów jednostronnych 32 x 35 cm;
2. druk 300 plakatów dwustronnych A3;
3. druk 300 plakatów jednostronnych A3.
4. dostarczenie ww. materiałów do bezpośrednich odbiorców zgodnie z ppkt. 1.2.

3. Wymagania ogólne związane z realizacją przedmiotu zamówienia:

- 3.1. Wykonawca w ramach prac nad przedmiotem zamówienia zobowiązany jest do zapoznania się z zasadami określonymi w aktualnej wersji „Wytycznych do stosowania logotypu Marki Mazowsze”, stosowania znaków firmowych: logo Mazowieckiego Centrum Polityki Społecznej, logo Marki Mazowsze i piktogramu „Porozumienie dla Trzeźwości” oraz umieszczenia informacji,

że przedmiot umowy finansowany jest ze środków Samorządu Województwa Mazowieckiego – Mazowieckiego Centrum Polityki Społecznej przeznaczonych na realizację Wojewódzkiego Programu Profilaktyki i Rozwiązywania Problemów Alkoholowych oraz Przeciwdziałania Narkomanii Województwa Mazowieckiego na lata 2022–2025: „Zrealizowano w ramach Wojewódzkiego Programu Profilaktyki i Rozwiązywania Problemów Alkoholowych oraz Przeciwdziałania Narkomanii Województwa Mazowieckiego na lata 2022–2025”.

- 3.2. W 2 części zamówienia Zamawiający zobowiązuje się – zgodnie z terminem wskazanym w umowie - do przesłania Wykonawcy w formie elektronicznej projektów materiałów niezbędnych do realizacji przedmiotu umowy, o których mowa w pkt 2 w formie plików PDF, a Wykonawca zobowiązany jest do dostosowania otrzymanego projektu graficznego do wymaganego formatu wydruku;
- 3.3. Wykonawca jest zobowiązany przedstawić Zamawiającemu skład personalny zespołu odpowiedzialnego za organizację wraz z danymi pozwalającymi na bezpośrednią komunikację (telefon, e-mail) w terminie 2 dni roboczych licząc od dnia podpisania umowy;
- 3.4. Zamawiający wyznaczy w umowie swojego przedstawiciela, z którym Wykonawca będzie konsultował realizację poszczególnych zadań. Przedstawiciel Zamawiającego upoważniony będzie do zatwierdzania zadań realizowanych przez Wykonawcę;
- 3.5. Wykonawca jest obowiązany przechowywać materiały dotyczące realizowanego zadania w postaci umożliwiającej potwierdzenie spełnienia wymogów, o których mowa w ust. 2 przez okres 5 lat, licząc od początku roku następującego po roku, w którym Zamawiający realizował zadanie publiczne.

4. Wymagania techniczne związane z realizacją przedmiotu zamówienia:

dla części 1 zamówienia:

4.1. Wymagania techniczne broszur:

- 4.1.1. Nakład łączny: 56 000 szt. wymienionych w pkt 2;
- 4.1.2. Broszury muszą zawierać odpowiadające ich treściom elementy graficzne;
- 4.1.3. Broszury muszą zawierać odpowiednie elementy graficzne – znaki firmowe: logotyp Mazowieckiego Centrum Polityki Społecznej, logotyp kampanii „Porozumienie dla Trzeźwości” oraz logotyp Marki Mazowsze.
- 4.1.4. Parametry techniczne broszur:
 - 4.1.4.1. W przypadku broszur, o których mowa w pkt 2: „Alkohol a funkcjonowanie rodziny” oraz „Co chroni dzieci i młodzież przed sięganiem po narkotyki?”;
 - *format według zdjęcia poglądowego poniżej, full kolor, okładka i środek papier kreda 250g/m², , folia błysk;*

- liczba: po 8 000 szt.

Przykład/zdjęcie poglądowe:

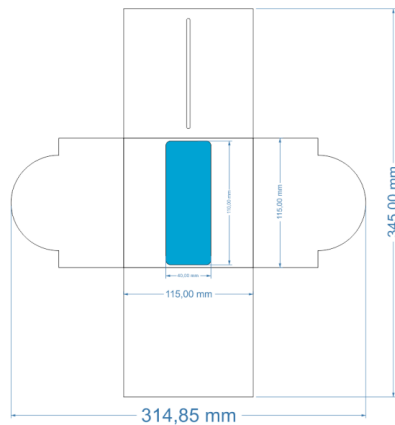
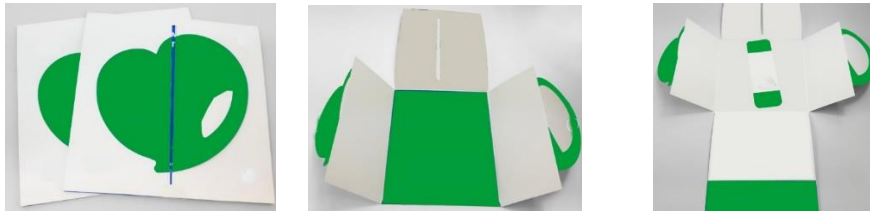

4.1.4.2. W przypadku broszur, o których mowa w pkt 2: „Narkotyki – sygnały ostrzegawcze” oraz „Postępowanie w sytuacji, kiedy dziecko zażywa narkotyki”;

- *format koła, full kolor, elementy zewnętrzne laminowane – okładka - papier kreda 250g/m², tolerancja wymiarów: +/- 10%, zawartość merytoryczna broszury ma znajdować się na zewnętrznych elementach otwieranych, notes wewnętrzny ma być klejony od góry, papier notesu 80g/m², notes ma zawierać 50 kartek;*
- *liczba: po 8 000 szt.*

Przykład/Zdjęcie poglądowe:

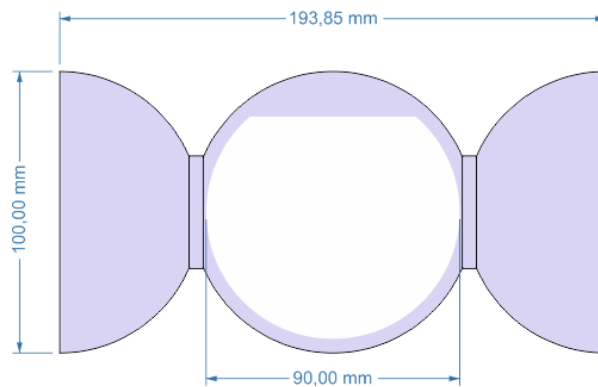

4.1.4.3. W przypadku broszur, o których mowa w pkt 2: „Alkohol w organizmie kierowcy”, „Alkohol i seniorzy”;

- *format A4 (ISO 216), full kolor, papier kreda 170g/m², ulotka składana na 3 części;*
- *liczba: po 8 000 szt.*

Przykład/Zdjęcie poglądowe:



4.1.4.4. W przypadku broszur, o której mowa w pkt 2: „Alkohol i młodzież”;

- *format A4 (ISO 216), full kolor, papier kreda 170g/m2, ulotka składana na 2 części;*
- *liczba: 8 000 szt.*

Przykład/Zdjęcie poglądowe:



4.2. Wymagania techniczne notesów:

- 4.2.1. Nakład łączny: 6 000 szt. (każdy z 2 rodzajów po 3 000 szt.) notesów wskazanych w pkt 2;
- 4.2.2. Notesy muszą zawierać odpowiednie elementy graficzne: logotyp Mazowieckiego Centrum Polityki Społecznej, logotyp kampanii „Porozumienie dla Trzeźwości” oraz logotyp Marki Mazowsze;
- 4.2.3. Zamawiający wymaga, aby hasła umieszczone na poszczególnych kartkach notesów (inne na każdej stronie) były wydrukowane w tle;
- 4.2.4. Parametry techniczne notesów:

4.2.4.1. notes bez magnesu:

- **format A6 (ISO 216), full kolor, papier offsetowy 80g/m2, klejony od góry w formie post it;**
- *notes ma zawierać 50 kartek.*

4.2.4.2. notes z magnesem:

- **format A6 (ISO 216), full kolor, papier offsetowy 80g/m2, klejony od góry w formie post it;**
- *notes ma zawierać 50 kartek;*
- *magnes z nadrukiem logotypu Zamawiającego umieszczony na górze notesu.*

Przykład/Zdjęcie poglądowe:

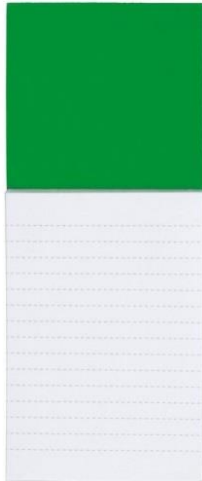

4.3. Wymagania techniczne notesów – notatników:

- 4.3.1. Nakład łączny: 4 000 szt. (1 000 szt. A4, 3 000 szt. A6) notesów – notatników wskazanych w pkt 2;
- 4.3.2. Notesy muszą zawierać odpowiednie elementy graficzne – znaki firmowe Mazowieckiego Centrum Polityki Społecznej, logotyp kampanii „Porozumienie dla Trzeźwości” oraz logotyp Marki Mazowsze;
- 4.3.3. Zamawiający wymaga, aby hasła umieszczone na poszczególnych kartkach notesów – notatników (inne na każdej stronie) były wydrukowane w tle;
- 4.3.4. Parametry techniczne notesów – notatników:
 - 4.3.4.1. Notes – notatnik A4:
 - *format: A4 według ISO 216, pionowy (wymiary: 210x297 mm), bloczek 25 kartkowy papier offsetowy 80g, wykończenie: usztywniona tylna okładka, kolor: biały w jasnoszarą kratkę, notes klejony wzdłuż lewego boku, cztery otwory, dopasowanie do ringu segregatora;*
 - *dane teleadresowe i logotyp Zamawiającego umieszczony na górze – w nagłówku, logotyp Marki Mazowsze na dole - w stopce na każdej stronie notesu, wymiary logotypów: Zamawiającego (wymiary: 6 cm x 2,5 cm, tolerancja: +/- 20%), wraz z logotypem Marki Mazowsze (wymiary: 5,5cm x 1cm, tolerancja: +/- 20%), full kolor;*
 - 4.3.4.2. Notes – notatnik A6:
 - *format według ISO 216 - A6 pionowy, (wymiary: 105 × 148 mm) papier offsetowy 80g, 100 kartek, full kolor, okładka – kreda matowa 300g/m², kolor biały, spięcie (grzbiet) notesu – spirale metalowe/drutowe (pętle) po dłuższym boku, kształt narożników kartek zewnętrznych góra i dół – zaokrąglone, środek notesu – kartki w linie, zadruk dwustronny, perforacja ułatwiająca wrywanie kartek;*
 - *logotypy: Zamawiającego (wymiary: 6 cm x 2,5 cm, tolerancja: +/- 20%), wraz z logotypem Marki Mazowsze (wymiary: 5,5cm x 1cm,*

tolerancja: +/- 20%), umieszczone na okładce i na ostatniej stronie logo Zamawiającego, full kolor.

dla części 2 zamówienia:

4.4. Wymagania techniczne plakatów jednostronnych 32 x 35 cm:

- druk plakatów na podstawie przekazanego przez Zamawiającego drogą elektroniczną projektu graficznego w formacie pdf;
- Wykonawca dostosuje otrzymany projekt do wymaganego formatu wydruku;
- nakład 100 szt.;
- parametry techniczne: format 32 x 35 cm w orientacji pionowej, druk jednostronny, 160 g/m², papier kredowy, biały, mat;

4.5. Wymagania techniczne plakatów dwustronnych A3:

- druk plakatów na podstawie przekazanego przez Zamawiającego drogą elektroniczną projektu graficznego w formacie pdf;
- Wykonawca dostosuje otrzymany projekt do wymaganego formatu wydruku;
- nakład 300 szt.;
- parametry techniczne: format A3 w orientacji pionowej, druk dwustronny, 160 g/m², papier kredowy, biały, mat;

4.6. Wymagania techniczne plakatów jednostronnych A3:

- druk plakatów na podstawie przekazanego przez Zamawiającego drogą elektroniczną projektu graficznego w formacie pdf;
- Wykonawca dostosuje otrzymany projekt do wymaganego formatu wydruku;
- nakład 300 szt.;
- parametry techniczne: format A3 w orientacji pionowej, druk jednostronny, 160 g/m², papier kredowy, biały, mat;

Logotypy do wykorzystania w zamawianych materiałach profilaktycznych:

Logotyp Zamawiającego (Mazowieckie Centrum Polityki Społecznej):



Logotyp Marki Mazowsze:



Piktogram „Porozumienie dla trzeźwości”:



Logotyp dot. finansowania:



Zrealizowano w ramach Wojewódzkiego Programu Profilaktyki i Rozwiązywania Problemów Alkoholowych
oraz Przeciwdziałania Narkomanii Województwa Mazowieckiego

Kolorystyka Logo Mazowieckiego Centrum Polityki Społecznej zgodnie z księgą znaków.