

Opis przedmiotu zamówienia**JW.1749**

- 1) **Przedmiot zamówienia** – zakup i dostawa figur bojowych oraz stojaków do tarcz - CPV 37462180-9, 37462170-6.

A) Figura bojowa nr 27 wykonana z blachy zimnowalcowanej, tłoczonej. Grubość materiału 0,8 mm. Figura zamocowana na dwóch kantówkach z tarcicy drzew iglastych o wymiarze 35x25 mm na całej długości celu i wystające 500 mm w dół poza cel. Kantówki mocowane do figury z tyłu, szerszą stroną za pomocą wkrętów co 100 mm. Rozstaw pomiędzy kantówkami 110 mm. Figura pomalowana farbą olejną w kolorze khaki oraz ciemnożółtym. Sposób malowania, montaż kantówek i wygląd figury przedstawiają poniższe rysunki.

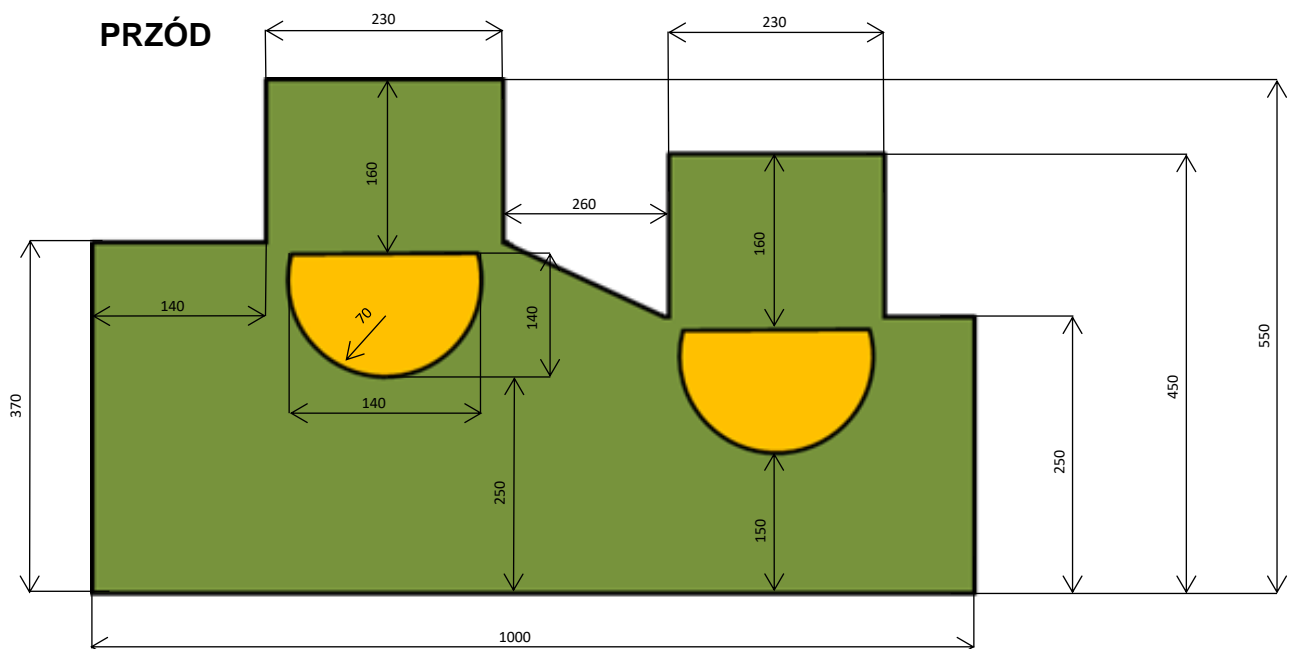

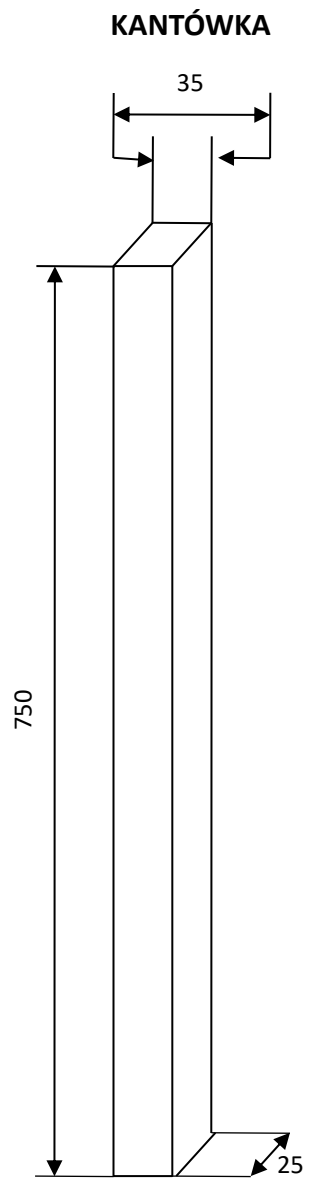
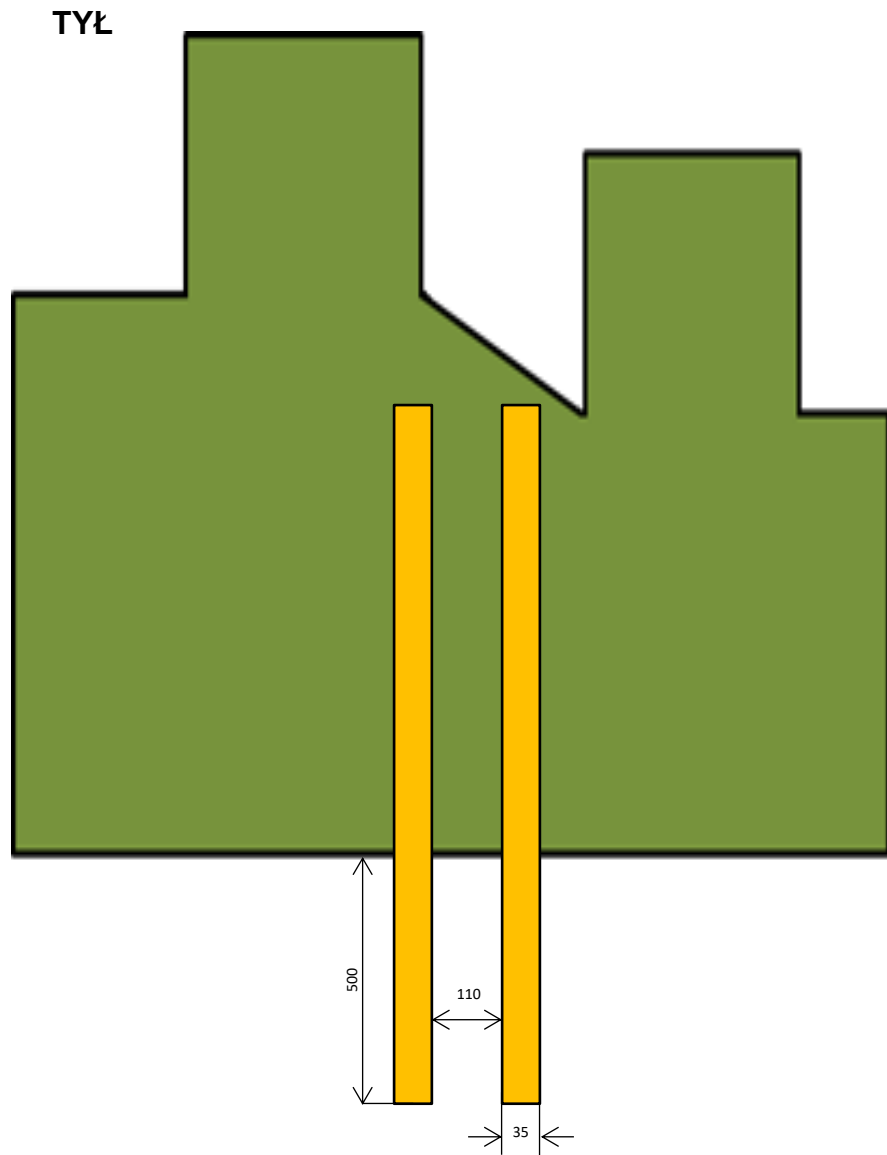

B) Figura bojowa nr 30 wykonana z blachy zimnowalcowanej, łóczonej. Grubość materiału 0,8 mm. Figura zamocowana na dwóch kantówkach z tarcicy drzew iglastych o wymiarze 35x25 mm na całej długości celu i wystające 500 mm w dół poza cel. Kantówki mocowane do figury z tyłu, szerszą stroną za pomocą wkrętów co 200 mm. Rozstaw pomiędzy kantówkami 110 mm. Figura pomalowana farbą olejną w kolorze khaki oraz ciemnożółtym. Sposób malowania, montaż kantówek i wygląd figury przedstawiają poniższe rysunki.

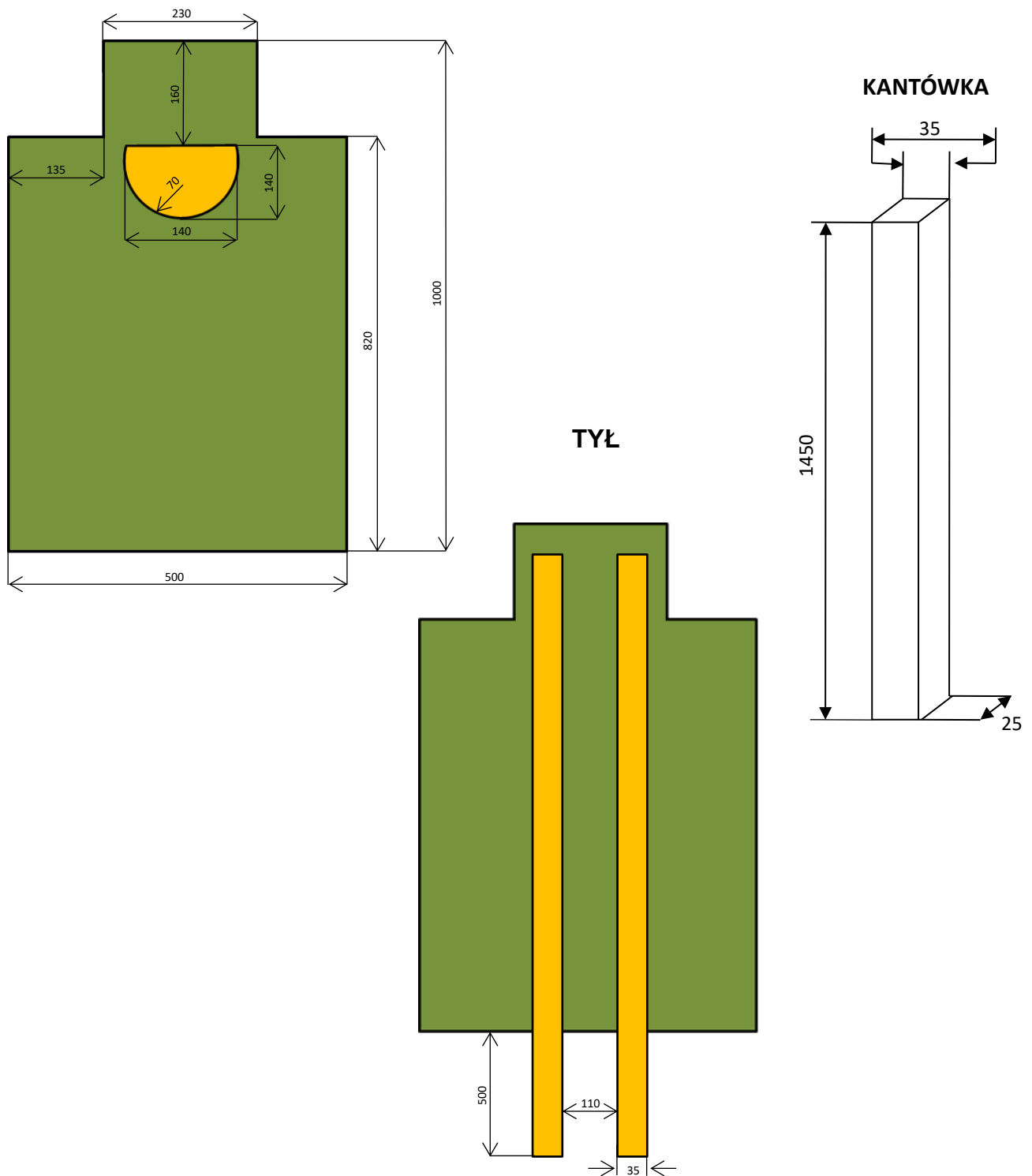

C) Figura bojowa nr 40 biegnący wykonana z blachy zimnowalcowanej, tłoczonej. Grubość materiału 0,8 mm. Figura zamocowana na dwóch kantówkach z tarcicy drzew iglastych o wymiarze 35x25 mm na całej długości celu i wystające 500 mm w dół poza cel. Kantówki mocowane do figury z tyłu, szerszą stroną za pomocą wkrętów co 200 mm. Rozstaw pomiędzy kantówkami 110 mm. Figura pomalowana farbą olejną w kolorze khaki, oraz ciemnożółtym. Sposób malowania, montaż kantówek i wygląd figury przedstawiają poniższe rysunki.

PRZÓD

TYŁ

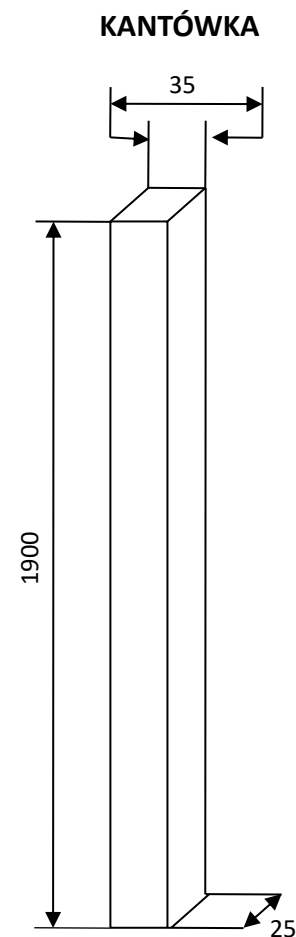
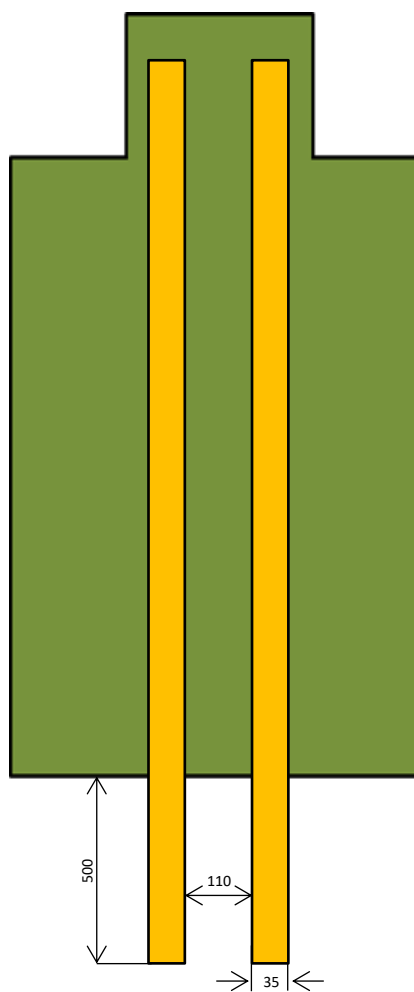
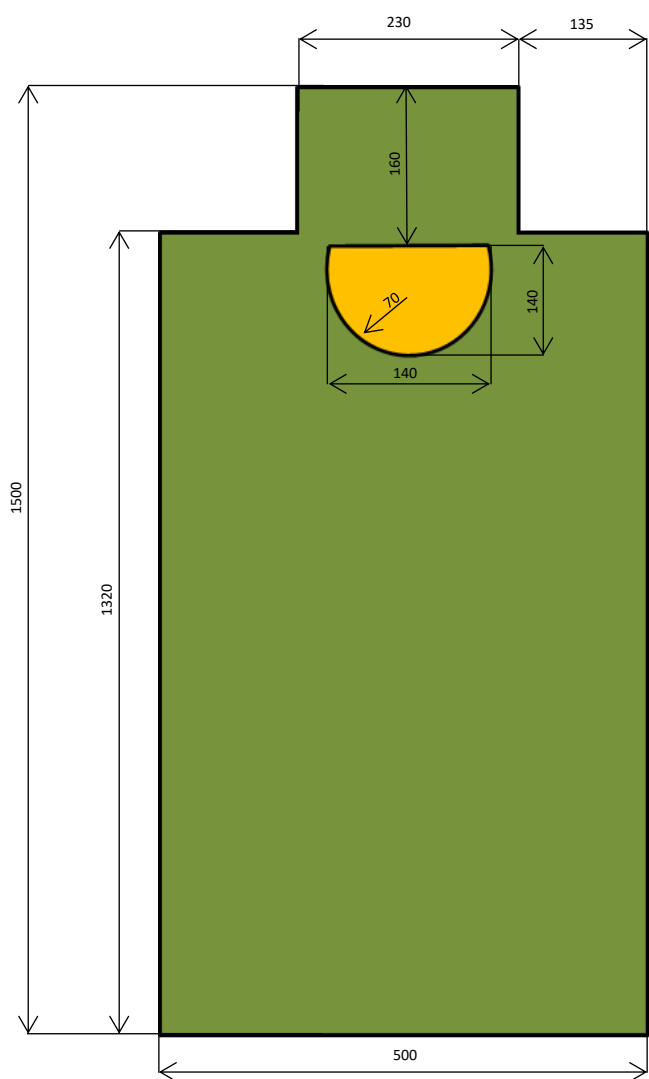

D) Stojak do tarcz wykonany z tarcicy drzew iglastych o wymiarze 50x35 mm. Wymiary stojaka 2000 mm x 750mm. Od przodu stojaka do kwadratowej konstrukcji z kantówek 50x35mm przybity ekran z pilśni o grubości 5mm i wymiarach 750x750mm. Poniżej rysunek poglądowy.

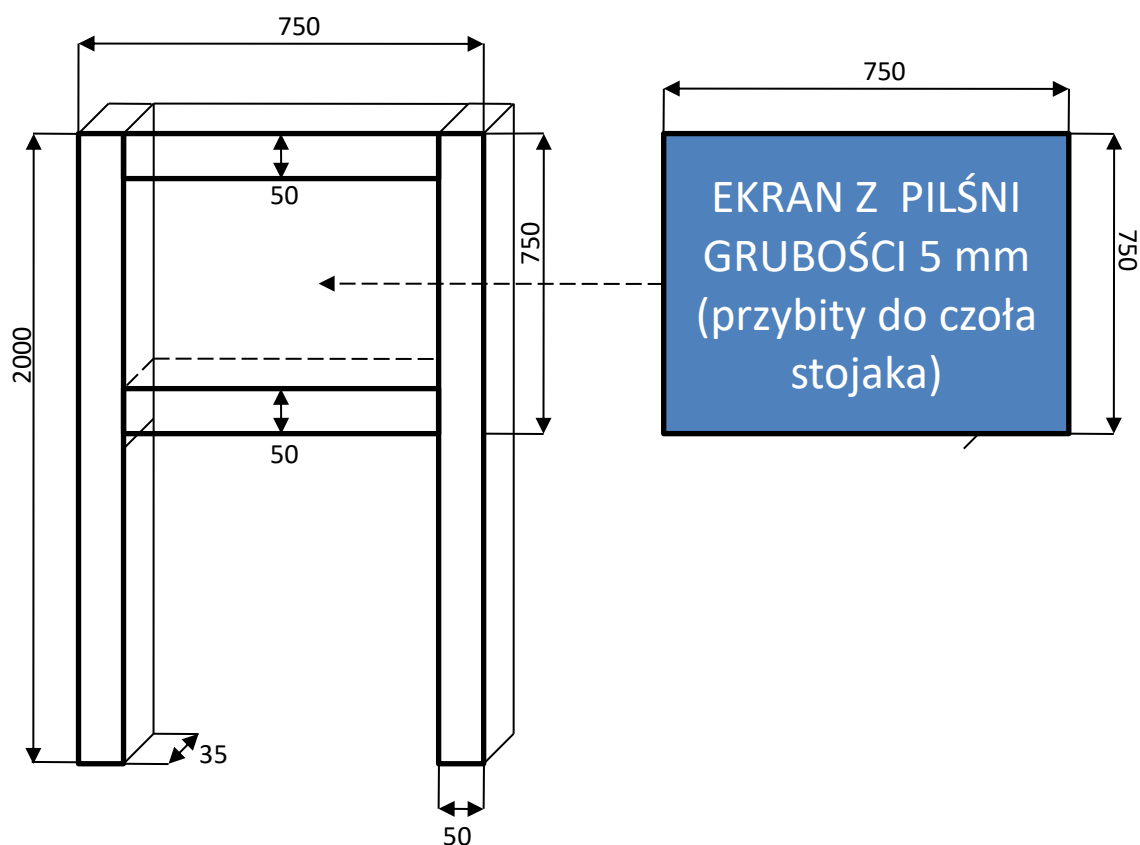

JW. 2901

E) Figura bojowa 27 ma być wykonana z materiału np. blacha zimnowalcowana, tłoczona. Grubość materiału 0,8mm. Figura bojowa powinna posiadać tak zwany ryfel zwiększający przenoszenie drgań na czujnik, ryfel powinien być wykonany poziomo w stosunku do podstawy. Cele powinny być w I kategorii - nowe. Cele muszą być zamocowane na dwóch kantówkach o wymiarach: grubość 30mm i szerokości 40mm na całej długości celu i wystające w dół poza cel 500mm. Kantówki mocowane do celi z tyłu, szerszą stroną za pomocą wkrętów. Figura pomalowana farbą olejną w kolorze khaki oraz ciemnożółtym. Rozstaw pomiędzy listewkami 120mm. Sposób malowania, montaż kantówek i wygląd figury przedstawiają poniższe rysunki.

PRZÓD

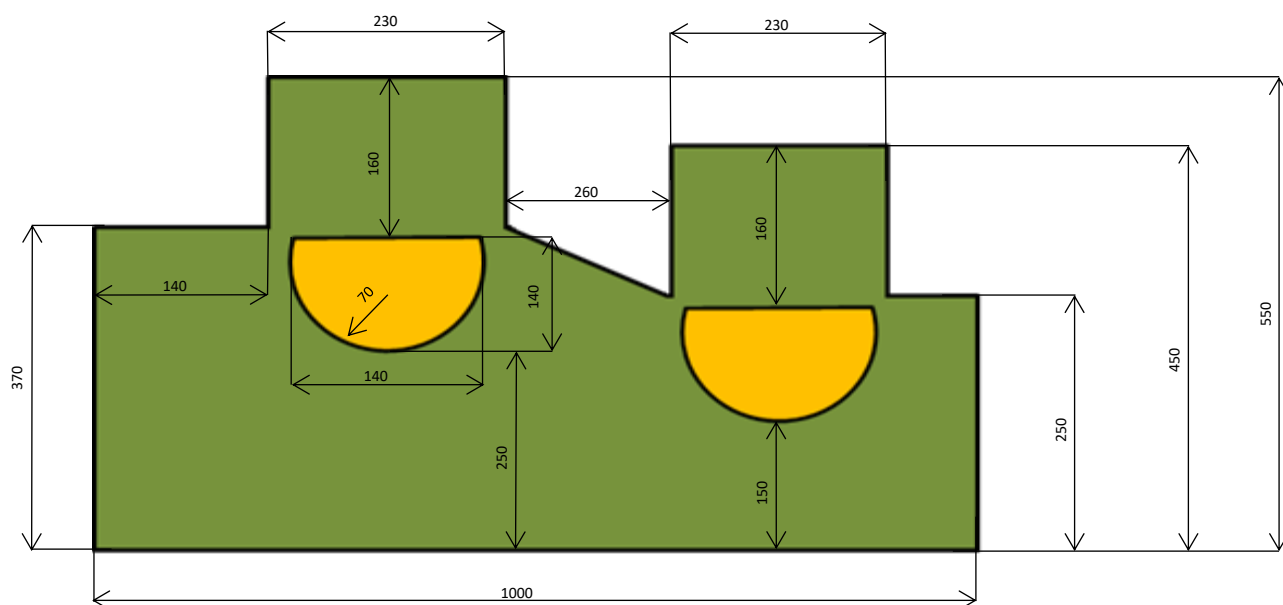

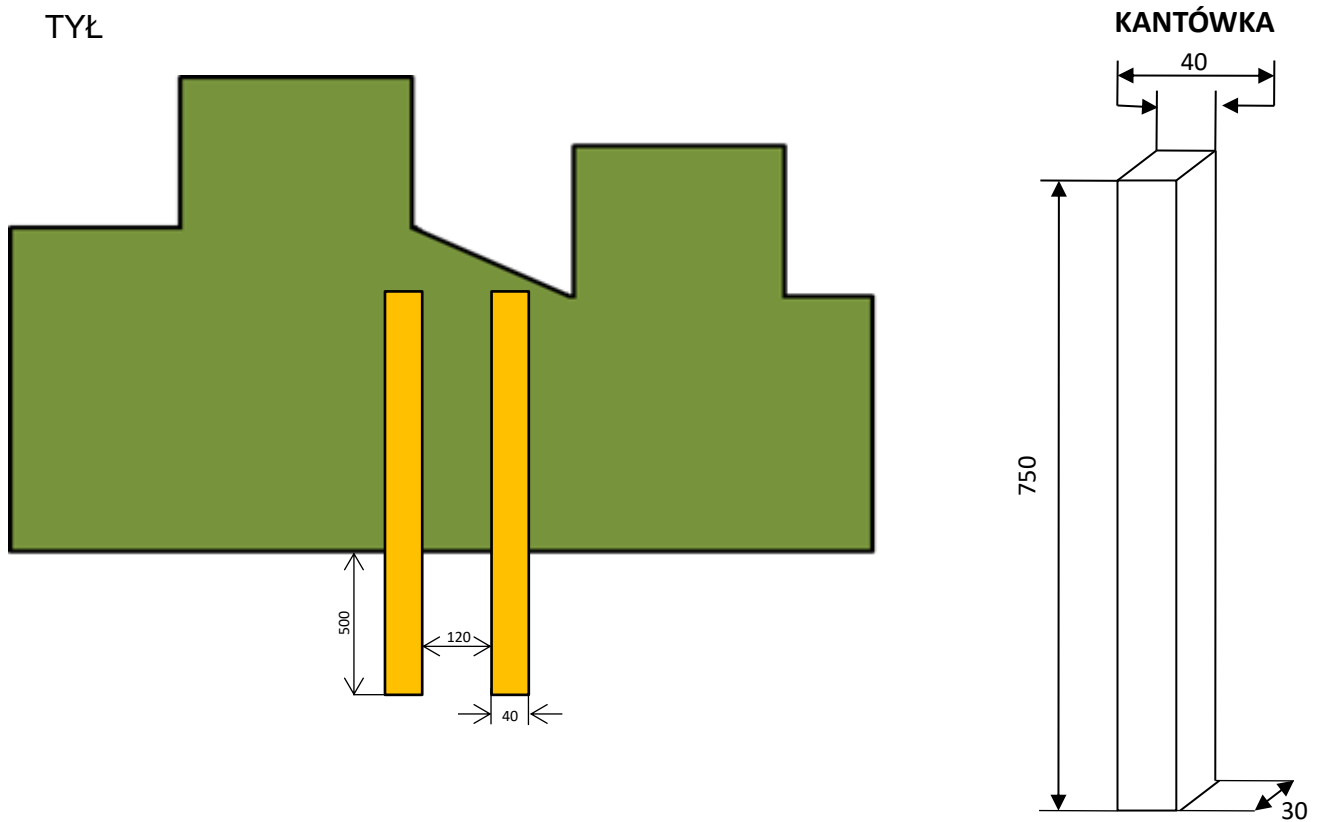

- F) Figura bojowa nr 40 ma być wykonana z materiału np. blacha zimnowalcowana, tłoczona. Grubość materiału 0,8mm. Figura bojowa powinna posiadać tak zwany ryfel zwiększający przeniesienie drgań na czujnik, ryfel powinien być wykonany pionowo w stosunku do podstawy. Cele powinny być w I kategorii - nowe. Cele muszą być zamocowane na dwóch kantówkach o wymiarach: grubość 30mm i szerokości 40mm mm na całej długości celu i wystające w dół poza cel 500mm. Kantówki mocowane do celi z tyłu, szerszą stroną za pomocą wkrętów. Rozstaw pomiędzy listewkami 120mm. Figura pomalowana farbą olejną w kolorze khaki oraz ciemnożółtym. Sposób malowania, montaż kantówek i wygląd figury przedstawiają poniższe rysunki.

PRZÓD

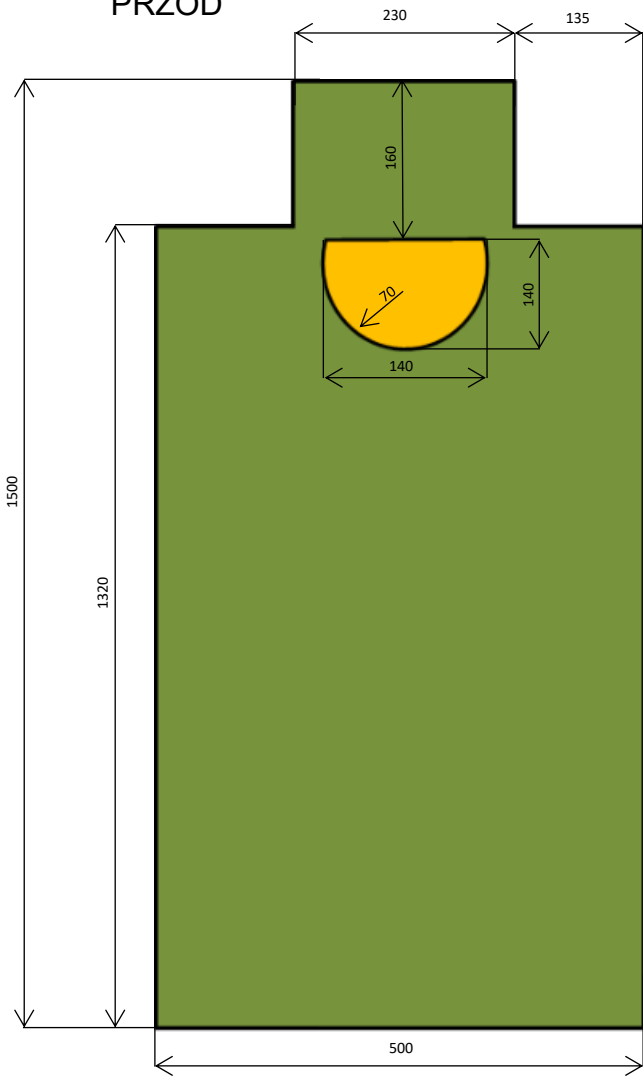

TYŁ

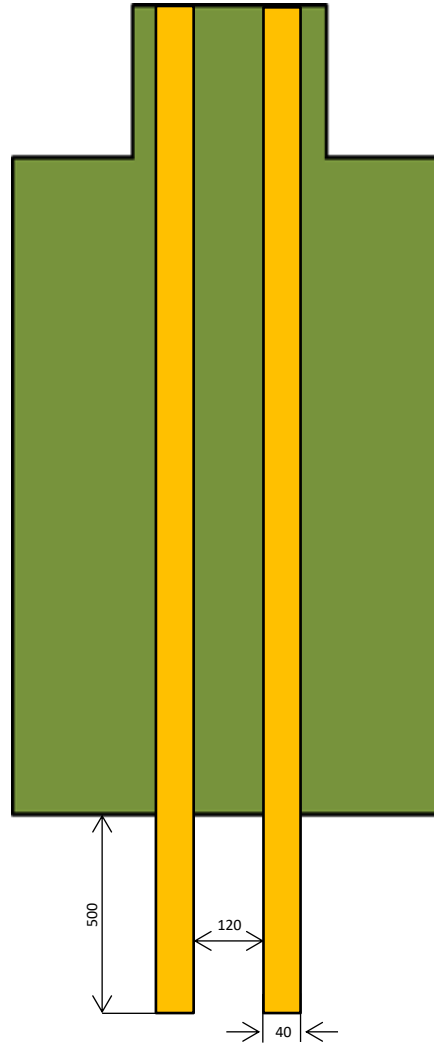

KANTÓWKA

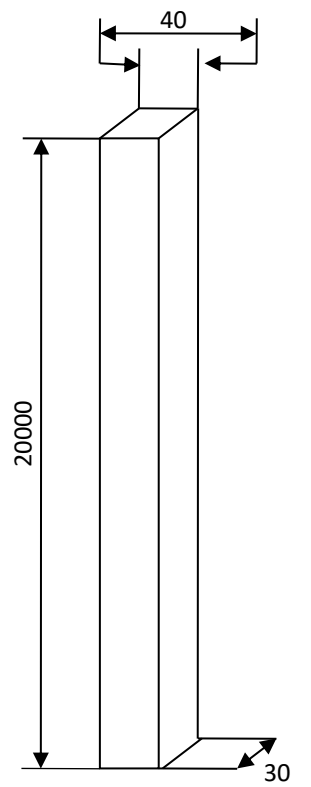

- G) Stojak do tarcz wykonany z tarcicy drzew iglastych o wymiarze 50x35 mm. Wymiary stojaka 2000 mm x 750mm. Od przodu stojaka do kwadratowej konstrukcji z kantówek 50x35mm przybity ekran z pilśni o grubości 3mm i wymiarach 750x750mm. Poniżej rysunek poglądowy.

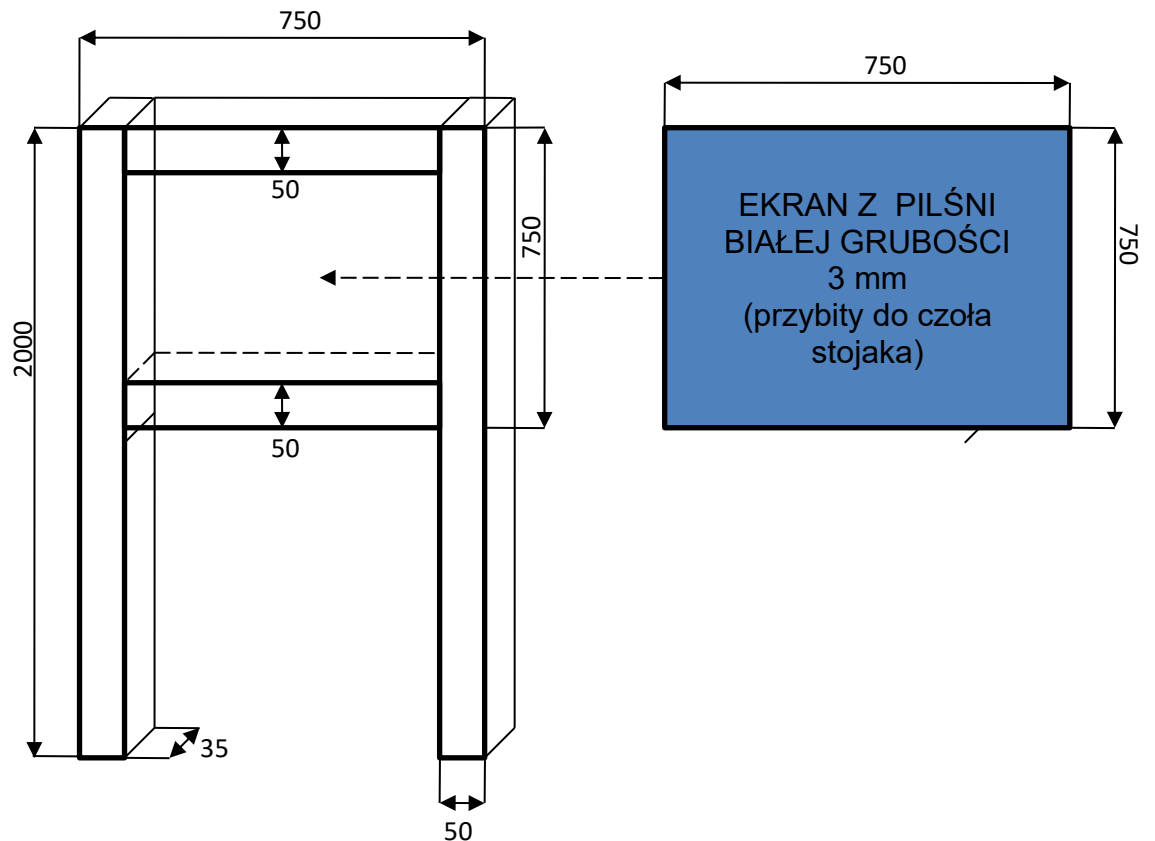

JW.5951

- H) Figura bojowa nr 27 wykonana z blachy zimnowalcowanej, tłoczonej. Grubość materiału 0,8 mm. Figura zamocowana na dwóch kantówkach z tarcicy drzew iglastych o wymiarze 35x25 mm na całej długości celu i wystające 500 mm w dół poza cel. Kantówki mocowane do figury z tyłu, szerszą stroną za pomocą wkrętów co 100 mm. Rozstaw

pomiędzy kantówkami 110 mm. Figura pomalowana farbą olejną w kolorze khaki oraz ciemnożółtym. Sposób malowania, montaż kantówek i wygląd figury przedstawiają poniższe rysunki.

PRZÓD

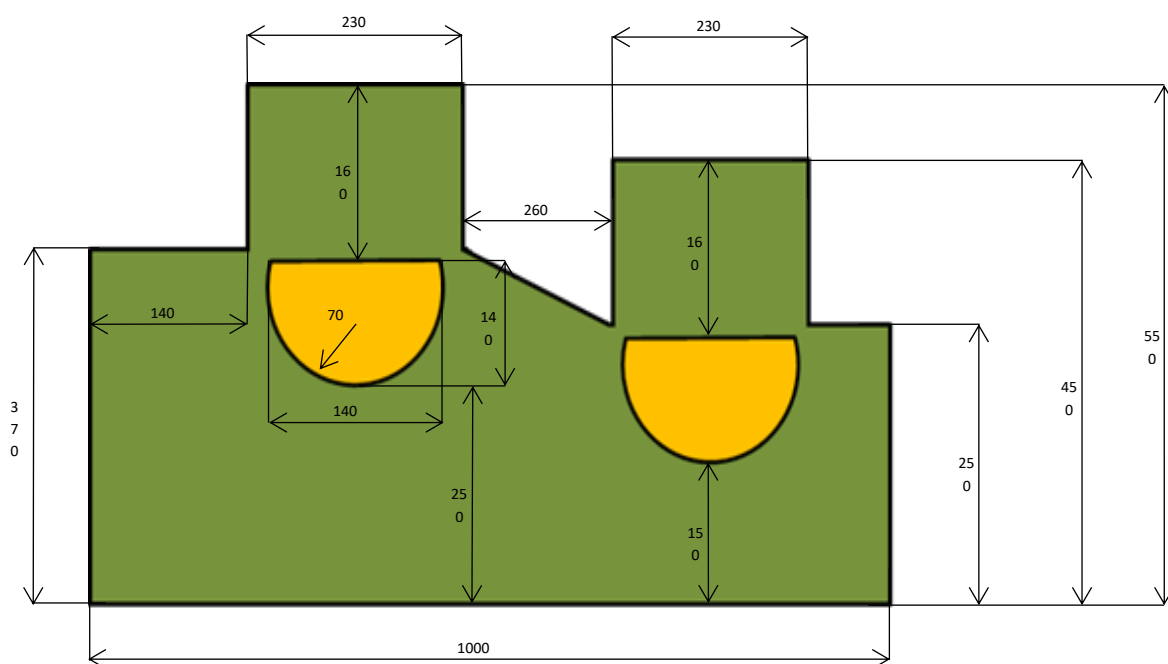

tył

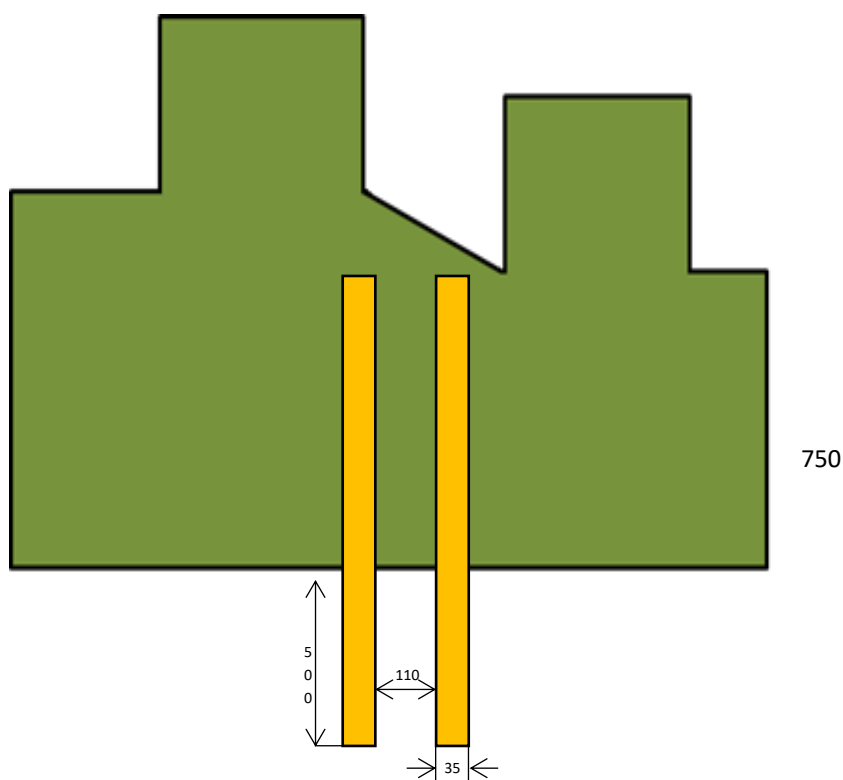

KANTÓWKA

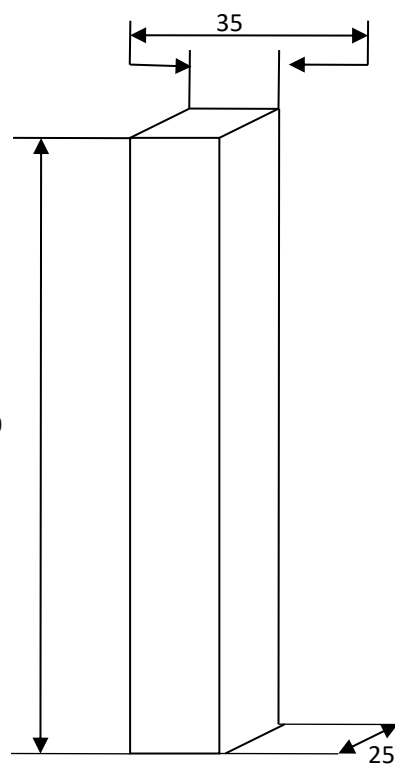

- l) Figura bojowa nr 40 biegnący wykonana z blachy zimnowalcowanej, tłoczonej. Grubość materiału 0,8 mm. Figura zamocowana na dwóch kantówkach z tarcicy drzew iglastych o wymiarze 35x25 mm na całej długości celu i wystające 500 mm w dół poza cel. Kantówki mocowane do figury z tyłu, szerszą stroną za pomocą wkrętów co 200 mm. Rozstaw pomiędzy kantówkami 110 mm. Figura pomalowana farbą olejną w kolorze khaki, oraz ciemnożółtym. Sposób malowania, montaż kantówek i wygląd figury przedstawiają poniższe rysunki.

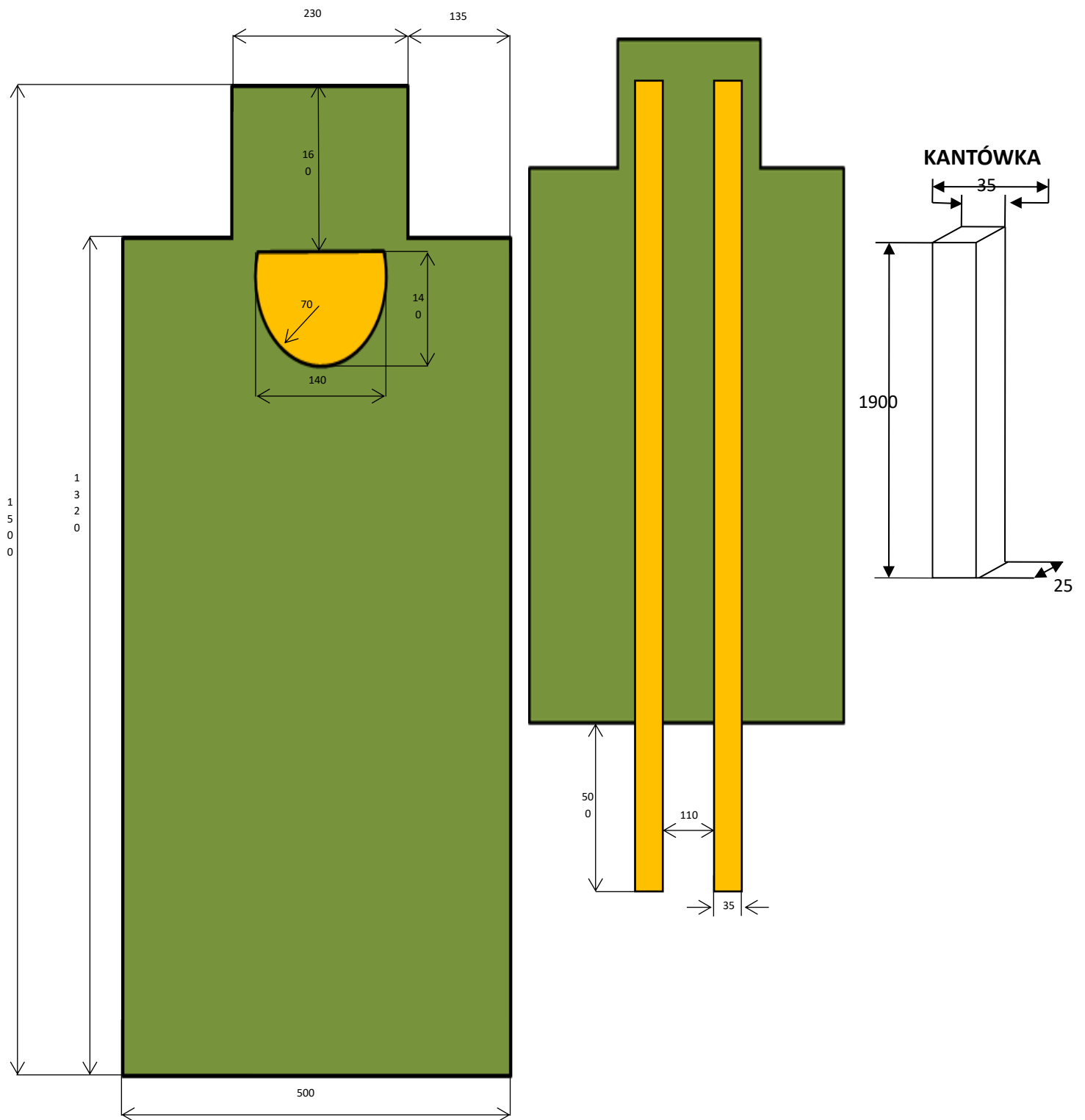

J) Stojak do tarcz wykonany z tarcicy drzew iglastych o wymiarze 50x35 mm. Wymiary stojaka 2000 mm x 750mm. Od przodu stojaka do kwadratowej konstrukcji z kantówek 50x35mm przybity ekran z pilśni o grubości 5mm i wymiarach 750x750mm. Poniżej rysunek poglądowy.

