



Postępowanie nr :WB.2710.16.2023.RM

Wrocław, 28 sierpnia 2023r.

OGŁOSZENIE O UDZIELANYM ZAMÓWIENIU

Postępowanie pn.: Dostawa, wykonanie i montaż mebli biurowych na wymiar dla Zakładu Inżynierii Białka Wydziału Biotechnologii Uniwersytetu Wrocławskiego przy ul. F. Joliot-Curie 14a we Wrocławiu.

Postępowanie prowadzone jest z wyłączeniem stosowania przepisów ustawy z dnia 11 września 2019 r. – Prawo zamówień publicznych (tekst jednolity Dz. U. z 2023 r., poz. 1605)w związku z art. 30 ust.4 ww. ustawy.

Postępowanie o udzielenie zamówienia prowadzone jest zgodnie z zasadami wewnętrznego Regulaminu Udzielania zamówień publicznych

Zatwierdził

*Prodziekan Wydziału Biotechnologii
Prof. dr hab. Ewa Marcinkowska*

I. ZAMAWIAJĄCY ORAZ INFORMACJE OGÓLNE:

Uniwersytet Wrocławski Wydział Biotechnologii zaprasza do składania ofert w postępowaniu na dostawę, wykonanie i montaż mebli biurowych na wymiar dla Zakładu Inżynierii Białka Wydziału Biotechnologii Uniwersytetu Wrocławskiego przy ul. F. Joliot-Curie 14a we Wrocławiu.

Zamawiający ma prawo do zmiany treści zapytania ofertowego. Zmiana może nastąpić w każdym czasie, przed upływem terminu składania ofert.

1. Dane Zamawiającego:

Uniwersytet Wrocławski, Wydział Biotechnologii

pl. Uniwersytecki 1, 50-137 Wrocław

nr identyfikacyjny NIP 896-000-54-08;

REGON 000001301

Strona internetowa Zamawiającego: www.uwr.edu.pl

2. Znak postępowania: **WB.2710.16.2023.RM**

3. Osoba prowadząca postępowanie i uprawniona do kontaktu: mgr Renata Michałowska, mgr Katarzyna Bednarz

e-mail do kontaktu: przetargi.wb@uwr.edu.pl

• Renata Michałowska nr. tel. 71 375 27 32, Godziny pracy: 7:00–15:00 (od poniedziałku do piątku z wyłączeniem dni ustawowo wolnych od pracy), e-mail do kontaktu: renata.michalowska@uwr.edu.pl.

• Katarzyna Bednarz, e-mail katarzyna.bednarz@uwr.edu.pl, nr. tel. 71 375 79 60, godziny pracy: 7:30–15:30 (od poniedziałku do piątku z wyłączeniem dni ustawowo wolnych od pracy).

4. Kontakt odbywa się tylko poprzez platformę przetargową (zwaną dalej: Platforma), na której prowadzone jest postępowanie:

https://platformazakupowa.pl/pn/uniwersytet_wroclawski/proceedings.

Link do postępowania dostępny jest także na stronie operatora platformazakupowa.pl. Strona internetowa prowadzonego postępowania:

https://platformazakupowa.pl/pn/uniwersytet_wroclawski/proceedings

II. OPIS PRZEDMIOTU ZAMÓWIENIA

1. Przedmiotem postępowania jest wykonanie mebli biurowych na wymiar dla Zakładu Inżynierii Białka Wydziału Biotechnologii przy ul. F. Joliot Curie 14a we Wrocławiu obejmujące dostawę i montaż mebli zgodnie z Opiszem Przedmiotu Zamówienia stanowiącego Załącznik Nr 2 do umowy.

2. Wykonawca zobowiązany jest w ciągu 7 dni od podpisania umowy do przeprowadzenia wizji lokalnej w miejscu dostawy i montażu celem wykonania własnych szczegółowych pomiarów mebli na wymiar. Wizja lokalna, dostawa i montaż odbędą się w dni robocze tj. od poniedziałku do piątku, w godzinach 8:00 do 16:00.

3. Przed przystąpieniem do realizacji zamówienia Wykonawca zobowiązany jest przedstawić Zamawiającemu do akceptacji projekt mebli wraz z wymiarami i kolorami celem ich ostatecznej akceptacji przez Zamawiającego.

4. Wykonawca, zobowiązany jest w ciągu 7 dni od podpisania umowy do przedłożenia Zamawiającemu próbnika z kolorami, w których zostaną wykonane meble, celem wyboru przez Zamawiającego.

5. Instalacja przedmiotu zamówienia będzie polegać na:

a) wniesieniu wszystkich elementów zabudowy,

b) zmontowaniu elementów zabudowy – ustawieniu, wypoziomowaniu i zawieszeniu w miejscach wskazanych przez Zamawiającego podczas wizji lokalnej,

c) zabraniu i wywiezieniu opakowań po dostarczonym przedmiocie zamówienia.

6. Dostawa nastąpi po uprzednim jej zaawizowaniu - najpóźniej na 7 dni roboczych przed planowaną dostawą. Zaawizowanie oznacza powiadomienie Zamawiającego przez Wykonawcę za pośrednictwem poczty mailowej o terminie i przedziale czasowym dostawy.

7. Wykonawca jest zobowiązany do wniesienia przedmiotu zamówienia do wskazanego pomieszczenia, rozmieszczenia w miejscach wskazanych przez Zamawiającego, montażu, wypoziomowania oraz zabrania

i wywozu opakowań po dostarczonym przedmiocie zamówienia oraz do pozostawienia mebli i pomieszczenia w którym następował montaż, oraz dróg komunikacyjnych w stanie czystym – odpylonym i umyтым.

8. Zaoferowane meble powinny spełniać minimalne wymagania Zamawiającego określone w opisie przedmiotu zamówienia (załącznik nr 2) lub posiadać lepsze parametry.

III. TERMIN I MIEJSCE WYKONANIA ZAMÓWIENIA

Zamawiający wymaga, aby usługa została wykonana **w terminie** 60 dni od dnia podpisania umowy.

Adres i miejsce realizacji usługi : pomieszczenia Zakładu Inżynierii Białka (piętro 3) Wydziału Biotechnologii UW, ul. F. Joliot-Curie 14a, 50-383 Wrocław.

IV. OPIS SPOSOBU PRZYGOTOWANIA OFERTY

1. Oferta i załączone do niej dokumenty powinny być napisane w **języku polskim**. W przypadku złożenia oferty w języku obcym, należy dokument przetłumaczyć na język polski. Zamawiający dopuszcza dołączenie specyfikacji technicznej przedmiotu zamówienia lub wydruku ze strony internetowej producenta w języku angielskim.
2. Okres związania ofertą wynosi 30 dni.
3. Wykonawca może wprowadzić zmiany lub wycofać złożoną przez siebie ofertę. Zmiany lub wycofanie złożonej oferty są skuteczne tylko wówczas, gdy zostaną dokonane przed upływem terminu składania ofert.
4. Wykonawca ma prawo złożyć tylko jedną ofertę, zawierającą jedną, jednoznacznie opisaną propozycję. Złożenie większej ilości ofert spowoduje odrzucenie wszystkich ofert złożonych przez danego Wykonawcę.
5. Przedmiot zamówienia nie został podzielony na części. Zamawiający nie dopuszcza możliwości składania ofert częściowych.
6. Wykonawcy zobowiązani są zapoznać się dokładnie z informacjami zawartymi w ogłoszeniu o udzielanym zamówieniu i przygotować ofertę zgodnie z wymaganiami określonymi w dokumencie.
7. **Wykonawca składa ofertę wyłącznie na Formularzu oferty (załącznik nr 1 do ogłoszenia) i załączniku nr 2 do ogłoszenia (Opis przedmiotu zamówienia- Specyfikacja techniczna- Wymagania Minimalne) opublikowanych w ogłoszeniu.** Ponadto Wykonawca **zobowiązany jest do złożenia** (dołączenia do oferty) **oświadczenia** o niepodleganiu wykluczeniu z niniejszego postępowania na podstawie przepisów art. 7 ust. 1 ustawy z dnia 13 kwietnia 2022 r. o szczególnych rozwiązaniach w zakresie przeciwdziałania wspierania agresji na Ukrainę oraz służących ochronie bezpieczeństwa narodowego (Dz. U. z 2022 r. poz. 835) – **załącznik nr 4 do ogłoszenia**.
8. Do oferty należy dołączyć Specyfikację techniczną, wydruk ze strony internetowej producenta lub inny równoważny dokument świadczący, że oferowany produkt spełnia wymagania zawarte w niniejszym zapytaniu ofertowym
9. Formularz oferty (**załącznik nr 1** do ogłoszenia), Opis przedmiotu zamówienia – Wymagania minimalne (**załącznik nr 2** do ogłoszenia) oraz oświadczenie (**załącznik nr 3**) oświadczenie dotyczące ustawy o szczególnych rozwiązaniach (**załącznik nr 4** do ogłoszenia) pod rygorem nieważności, muszą być opatrzone (podpisane) kwalifikowanym podpisem elektronicznym lub podpisem zaufanym lub podpisem osobistym osoby uprawnionej do występowania w imieniu Wykonawcy.
10. Oferty złożone w inny sposób nie uwzględniający warunków zawartych w ogłoszeniu o udzielanym zamówieniu i formularzu oferty nie będą podlegały ocenie.
11. W przypadku składania oświadczeń lub podpisywania jakichkolwiek dokumentów przez pełnomocnika wymagane jest dołączenie do oferty **pełnomocnictwa** do reprezentowania Wykonawcy w postępowaniu o udzielenie zamówienia publicznego. Pełnomocnictwo sporządza się, pod rygorem nieważności, w postaci elektronicznej i opatruje kwalifikowanym podpisem elektronicznym, podpisem zaufanym lub podpisem osobistym (elektronicznym) mocodawcy. W przypadku, gdy Wykonawca dysponuje jedynie pełnomocnictwem w formie papierowej przekazuje się cyfrowe odwzorowanie tego dokumentu opatrzone kwalifikowanym podpisem elektronicznym, podpisem zaufanym lub podpisem osobistym (elektronicznym), poświadczające zgodność cyfrowego odwzorowania z dokumentem w postaci papierowej. Poświadczenia zgodności cyfrowego odwzorowania z pełnomocnictwem w postaci papierowej dokonuje mocodawca lub notariusz.
12. Jeżeli dokumenty lub oświadczenia składane w postępowaniu o udzielenie zamówienia zostały sporządzone jako dokument w postaci papierowej i opatrzone własnoręcznym podpisem, wykonawca może sporządzić i przekazać cyfrowe odwzorowanie tego dokumentu lub oświadczenia (np. skan) i opatrzyć do kwalifikowanym podpisem elektronicznym, podpisem zaufanym lub podpisem osobistym (elektronicznym), poświadczając tym samym jego zgodność z dokumentem w postaci papierowej.
13. Wykonawcy ponoszą wszelkie koszty związane z przygotowaniem i złożeniem oferty, niezależnie od wyniku postępowania. Zamawiający w żadnym przypadku nie odpowiada za koszty poniesione przez Wykonawców w związku z przygotowaniem i złożeniem oferty. Wykonawcy zobowiązują się nie podnosić jakichkolwiek roszczeń z tego tytułu względem Zamawiającego.
14. Ofertę wraz z wymaganymi w Ogłoszeniu dokumentami należy umieścić na Platformie pod adresem https://platformazakupowa.pl/pn/uniwersytet_wroclawski/proceedings na stronie dotyczącej odpowiedniego postępowania.
15. Po wypełnieniu Formularza składania oferty i załadowaniu wszystkich wymaganych załączników należy kliknąć przycisk „Przejdź do podsumowania”.

16. W procesie składania oferty za pośrednictwem platformy wykonawca powinien złożyć podpis bezpośrednio na dokumencie przesłanym za pośrednictwem Platformy. Złożenie podpisu na platformie na etapie podsumowania ma charakter nieobowiązkowy, jednak pozwala zweryfikować ważność podpisu przed złożeniem oferty.

17. Za datę przekazania oferty przyjmuje się datę jej przekazania w systemie (platformie) w drugim kroku składania oferty poprzez kliknięcie przycisku „Złóż ofertę” i wyświetlenie się komunikatu, że oferta została zaszyfrowana i złożona.

18. Wykonawca, za pośrednictwem Platformy może przed upływem terminu do składania ofert zmienić lub wycofać ofertę.

19. Szczegółowa instrukcja dla Wykonawców dotycząca złożenia, zmiany i wycofania oferty znajduje się na stronie internetowej pod adresem: <https://platformazakupowa.pl/strona/45-instrukcje>

20. Każdy Wykonawca może złożyć w niniejszym postępowaniu wyłącznie jedną ofertę.

21. Zamawiający dopuszcza format przesyłanych danych zgodnie z katalogiem formatów wskazanych w załączniku nr 2 do Rozporządzenia Rady Ministrów z dnia 12 kwietnia 2012 r. w sprawie Krajowych Ram Interoperacyjności, minimalnych wymagań dla rejestrów publicznych i wymiany informacji w postaci elektronicznej oraz minimalnych wymagań dla systemów teleinformatycznych w szczególności: .pdf, .doc, .docx, .rtf, .xps, .odt. Wśród formatów powszechnych a **NIE występujących** w rozporządzeniu występują: .rar .gif .bmp .numbers .pages. **Dokumenty złożone w takich plikach zostaną uznane za złożone nieskutecznie.**

Jednakże ze względu na niskie ryzyko naruszenia integralności pliku oraz łatwiejszą weryfikację podpisu, Zamawiający zaleca, w miarę możliwości, przekonwertowanie plików składających się na ofertę na format PDF i opatrzenie ich podpisem kwalifikowanym PAdES.

22. Podpisy kwalifikowane wykorzystywane przez Wykonawców do podpisywania wszelkich plików muszą spełniać „Rozporządzenie Parlamentu Europejskiego i Rady w sprawie identyfikacji elektronicznej i usług zaufania w odniesieniu do transakcji elektronicznych na rynku wewnętrznym (eIDAS) (UE) nr 910/2014 – od 1 lipca 2016 roku”.

23. W przypadku wykorzystania formatu podpisu XAdES zewnętrzny, Zamawiający wymaga dołączenia odpowiedniej ilości plików tj. podpisywanych plików z danymi oraz plików XAdES.

24. Maksymalny rozmiar jednego pliku przesyłanego za pośrednictwem dedykowanych formularzy do złożenia, zmiany, wycofania oferty wynosi 150 MB natomiast przy komunikacji wielkość pliku to maksymalnie 500 MB.

25. Dodatkowo Zamawiający zaleca:

a) Wykorzystanie formatów: .pdf .doc .docx .xls .xlsx .jpg (.jpeg) **ze szczególnym wskazaniem na .pdf,**

b) W celu ewentualnej kompresji danych wykorzystanie jednego z rozszerzeń: .zip, .7Z.

26. Zamawiający zaleca aby **nie** wprowadzać jakichkolwiek zmian w plikach po podpisaniu ich odpisem kwalifikowanym. Może to skutkować naruszeniem integralności plików co równoważne będzie z koniecznością odrzucenia oferty.

V. SPOSÓB OBLICZENIA CENY OFERTOWEJ ORAZ INFORMACJE DOTYCZĄCE WALUT OBCYCH

1. W cenie przedmiotu zamówienia należy uwzględnić: dostawę, wykonanie oraz montaż mebli. Cena Oferty ma uwzględniać wszystkie okoliczności, które mogą wpływać na sposób realizacji zamówienia, a w szczególności opisane w załączniku nr 2 (opisie przedmiotu zamówienia - wymaganiach minimalnych), ewentualne zmiany zapytania ofertowego i informacje dla Wykonawców, jak również wszystkie zobowiązania wynikające z tekstu załączonego wzoru umowy - załącznika nr 5.

Wykonawca zobowiązany jest podać w Formularzu Oferty (Załącznik nr 1) cenę ryczałtową w kwocie netto, stawkę i wartość podatku VAT oraz cenę brutto w złotych polskich z zaokrągleniem do dwóch miejsc po przecinku oraz producenta, typ i model proponowanego urządzenia.

UWAGA: Zaokrąglenia cen w PLN należy dokonać do dwóch miejsc po przecinku według zasady, że trzecia cyfra po przecinku od 5 w górę powoduje zaokrąglenie drugiej cyfry po przecinku w górę o 1. Jeżeli trzecia cyfra po przecinku jest niższa od 5, to druga cyfra po przecinku nie ulega zmianie. Trzeciej cyfry nie zaokrągla się.

2. Zamawiający nie dopuszcza podania ceny ofertowej w walutach obcych.

3. W sytuacji, gdy w postępowaniu o zamówienie publiczne biorą udział podmioty zagraniczne, które na podstawie odrębnych przepisów, nie są zobowiązane do uiszczenia podatku VAT na terenie Polski, oferty sporządzane przez takich wykonawców zawierają cenę z 0 % stawką podatku VAT. Obowiązek podatkowy w sytuacji nabywania towarów lub usług od podmiotów zagranicznych, zgodnie z przepisami ustawy o podatku od towarów i usług spoczywa na nabywcy towarów lub usługobiorcy, którym w przypadku postępowania o zamówienie publiczne jest zamawiający. Gdy zamawiający dokonuje wyboru – jako najkorzystniejszej – oferty dostawcy zagranicznego, z tytułu realizacji zobowiązania wynikającego z umowy, na podstawie obowiązujących przepisów podatkowych, zostaje na niego nałożony obowiązek uiszczenia należnego podatku VAT. Podatek ten mimo, iż nie wchodzi w cenę oferty, tworzy wraz z nią rzeczywistą

kwotę wydatkowanych środków publicznych. Z podobną sytuacją mamy do czynienia w przypadku dostawy towarów z państw trzecich. W takim przypadku zamawiający jest zobowiązany do zapłaty cła od dostarczonych towarów. Cło to, mimo że nie wchodzi w cenę oferty, tworzy wraz z nią rzeczywistą kwotę wydatkowanych środków publicznych. Tym samym, dokonując czynności oceny ofert w zakresie kryterium ceny zamawiający jest zobowiązany dla porównania tych ofert doliczyć do ceny ofertowej podmiotów zagranicznych, kwotę należnego podatku VAT oraz cła które obciążają zamawiającego z tytułu realizacji umowy.

VI. OCENA OFERT

1. Przy wyborze najkorzystniejszej oferty Zamawiający będzie kierował się kryterium **najniższej ceny (cena 100%)**.
2. Zamawiający dokona oceny ofert, przyznając punkty w ramach poszczególnych kryteriów oceny ofert, przyjmując zasadę, że 1% = 1pkt.
3. Maksymalna łączna ilość punktów, jaką może otrzymać oferta Wykonawcy wynosi 100 pkt
4. Zamawiający udzieli zamówienia Wykonawcy, który zaoferuje najniższą cenę oferty brutto po uprzednim sprawdzeniu czy oferta spełnia wszystkie warunki określone w niniejszym ogłoszeniu o udzielanym zamówieniu z dziedziny nauki.
5. Oferty niezgodne z wymaganiami Zamawiającego zostaną odrzucone i nie będą podlegać ocenie punktowej.
6. Zgodność oferowanego urządzenia z minimalnymi wymaganiami Zamawiającego będzie weryfikowana na podstawie złożonej wraz z ofertą specyfikacji technicznej urządzenia, wydruku ze strony internetowej producenta lub innego równoważnego dokumentu.
7. Jeżeli nie można wybrać najkorzystniejszej oferty, ponieważ w postępowaniu zostały złożone oferty o takiej samej cenie, zamawiający może wezwać wykonawców, którzy złożyli te oferty, do złożenia w terminie określonym przez zamawiającego ofert dodatkowych. Zamawiający w przypadku złożenia ofert dodatkowych o takiej samej cenie może kolejny raz wezwać wykonawców do złożenia ofert dodatkowych. Zamawiający może czynność powtarzać do momentu wyboru najkorzystniejszej oferty.
8. Zamawiający zastrzega sobie prawo do nie wybrania żadnej oferty spośród złożonych w postępowaniu bez podania przyczyny.

VII. MIEJSCE I TERMIN SKŁADANIA ORAZ OTWARCIA OFERT

1. Ofertę wraz z wymaganymi w Ogłoszeniu dokumentami należy umieścić na Platformie pod adresem https://platformazakupowa.pl/pn/universytet_wroclawski/proceedings na stronie dotyczącej odpowiedniego postępowania **do dnia 07 września 2023 r. do godziny 11:00**.
2. Otwarcie ofert nastąpi **07 września 2023 r. o godzinie 12:00** za pośrednictwem Platformy https://platformazakupowa.pl/pn/universytet_wroclawski/proceedings.
3. Zamawiający dopuszcza możliwość przedłużenia ostatecznego terminu składania ofert bez podania przyczyny.
4. Zamawiający na swojej stronie internetowej opublikuje „Informację o złożonych ofertach” zawierającą dane podmiotów (nazwy albo imiona i nazwiska oraz siedziby lub miejsca prowadzonej działalności gospodarczej albo miejsca zamieszkania wykonawców, których oferty zostały otwarte) uczestniczących w postępowaniu wraz z zaoferowanymi przez nich cenami.

VIII. INFORMACJA O SPOSOBIE POROZUMIEWANIA SIĘ ZAMAWIAJĄCEGO Z WYKONAWCAMI ORAZ PRZEKAZYWANIA OŚWIADCZEŃ I DOKUMENTÓW.

1. **Postępowanie prowadzone jest w formie elektronicznej za pośrednictwem platformazakupowa.pl (zwanej dalej Platformą) dostępną pod adresem https://platformazakupowa.pl/pn/universytet_wroclawski/proceedings .**
2. W niniejszym postępowaniu oświadczenia, wnioski, zawiadomienia oraz inne informacje przekazywane są w formie elektronicznej za pośrednictwem Platformy i formularza „Wyślij wiadomość” znajdującego się na stronie danego postępowania. Za datę przekazania (wpływu) oświadczeń, wniosków, zawiadomień oraz informacji przyjmuje się datę ich przesłania za pośrednictwem Platformy poprzez kliknięcie przycisku „Wyślij wiadomość” po których pojawi się komunikat, że wiadomość została wysłana do zamawiającego.
3. **W przypadku pytań technicznych związanych z działaniem Platformy należy kontaktować się z Centrum Wsparcia Klienta Platformy pod numerem 22 101 02 02, cwk@platformazakupowa.pl.**
4. Zamawiający będzie przekazywał wykonawcom informacje w formie elektronicznej za pośrednictwem Platformy. Informacje dotyczące odpowiedzi na pytania, zmiany ogłoszenia, zmiany terminu składania ofert Zamawiający będzie zamieszczał na platformie w sekcji „Komunikaty”. Korespondencja, której zgodnie z obowiązującymi przepisami adresatem jest konkretny wykonawca, będzie przekazywana w formie elektronicznej za pośrednictwem Platformy do konkretnego wykonawcy.
5. Zamawiający, zgodnie z § 11 ust. 2 Rozporządzenia Prezesa Rady Ministrów w sprawie sposobu sporządzania i przekazywania informacji oraz wymagań technicznych dla dokumentów elektronicznych oraz środków komunikacji elektronicznej w postępowaniu o udzielenie zamówienia publicznego lub konkursie

(Dz. U. z 2020 r. poz. 2452 dalej: „Rozporządzenie w sprawie użycia środków komunikacji elektronicznej”), określa niezbędne wymagania sprzętowo - aplikacyjne umożliwiające pracę na Platformie tj.:

- a) Stały dostęp do sieci Internet o gwarantowanej przepustowości nie mniejszej niż 512 kb/s.
 - b) Komputer klasy PC lub MAC o następującej konfiguracji: pamięć min. 2 GB Ram, procesor Intel IV 2 GHZ (lub równoważny) lub jego nowsza wersja, jeden z systemów operacyjnych - MS Windows 7, Mac Os x 10 4, Linux, lub ich nowsze wersje.
 - c) Zainstalowana dowolna przeglądarka internetowa, w przypadku Internet Explorer minimalnie wersja 10 0.
 - d) Włączona obsługa JavaScript.
 - e) Zainstalowany program Adobe Acrobat Reader lub inny obsługujący format plików pdf.
 - f) Platforma działa według standardu przyjętego w komunikacji sieciowej - kodowanie UTF8.
 - g) Oznaczenie czasu odbioru danych przez platformę zakupową stanowi datę oraz dokładny czas (hh:mm:ss) generowany wg. czasu lokalnego serwera synchronizowanego z zegarem Głównego Urzędu Miar.
6. Wykonawca, przystępując do niniejszego postępowania o udzielenie zamówienia publicznego:
- a) akceptuje warunki korzystania z Platformy Zakupowej określone w Regulaminie platformazakupowa.pl dla Użytkowników (Wykonawców) zamieszczonym na stronie internetowej pod linkiem <https://platformazakupowa.pl/strona/1-regulamin> w zakładce „Regulamin” oraz uznaje go za wiążący,
 - b) zapoznał i stosuje się do Instrukcji składania ofert/wniosek.
7. Zamawiający informuje, że instrukcje korzystania z Platformy dotyczące w szczególności logowania, składania wniosków o wyjaśnienie treści Ogłoszenia, składania ofert oraz innych czynności podejmowanych w niniejszym postępowaniu przy użyciu Platformy znajdują się w zakładce „Instrukcje dla Wykonawców” na stronie internetowej pod adresem: <https://platformazakupowa.pl/strona/45-instrukcje>
8. Wykonawca może zwrócić się do Zamawiającego o wyjaśnienie treści ogłoszenia o udzielanym zamówieniu z dziedziny nauki. Zamawiający udzieli wyjaśnień niezwłocznie pod warunkiem, że wniosek o wyjaśnienie treści ogłoszenia o udzielanym zamówieniu z dziedziny nauki wpłynął do zamawiającego nie później niż do końca dnia, w którym upływa połowa wyznaczonego terminu składania ofert. Jeżeli wniosek o wyjaśnienie treści ogłoszenia o udzielanym zamówieniu wpłynął później niż na 4 dni przed upływem terminu składania ofert lub dotyczy udzielonych wyjaśnień, Zamawiający może udzielić wyjaśnień albo pozostawić wniosek bez rozpoznania.

IX. UNIEWAŻNIENIE POSTĘPOWANIA

1. Zamawiający zastrzega sobie prawo do unieważnienia postępowanie w sytuacji gdy:
- a) nie złożono żadnej oferty niepodlegającej odrzuceniu,
 - b) cena najkorzystniejszej oferty przewyższy wartość, jaką Zamawiający zamierza przeznaczyć na realizację przedmiotowego zamówienia,
 - c) wystąpiła zmiana okoliczności powodującej, że prowadzenie postępowania lub wykonanie zamówienia nie leży w interesie publicznym,
 - d) jest obarczone wadą uniemożliwiającą zawarcie ważnej umowy,
 - e) w każdym innym przypadku bez podania przyczyny.

X. INFORMACJA O FORMALNOSCIACH, JAKIE POWINNY ZOSTAĆ DOPEŁNIONE PO WYBORZE OFERTY

1. Po wyborze oferty najkorzystniejszej Zamawiający ustali z Wykonawcą, którego oferta zostanie uznana przez Zamawiającego za najkorzystniejszą termin, formę i miejsce zawarcia umowy.
2. Wykonawca otrzymał od Zamawiającego wzór umowy wraz z zapytaniem ofertowym (Załącznik nr 5).
3. Termin płatności za wykonanie zamówienia 30 dni zgodnie ze wzorem umowy.
4. Jeżeli wykonawca, którego oferta zostanie wybrana, uchyla się od zawarcia umowy w sprawie zamówienia, zamawiający może wybrać ofertę z najniższą ceną oferty brutto spośród pozostałych ofert po uprzednim sprawdzeniu czy spełnia ona wszystkie warunki określone w niniejszym ogłoszeniu. W przypadku uchylecia się od zawarcia umowy również i tego wykonawcy Zamawiający może powtarzać czynności sprawdzenia i wyboru oferty w odniesieniu do pozostałych wykonawców aż do momentu zawarcia ważnej umowy.

XI. PONOWNE ZŁOŻENIE WYMAGANYCH OŚWIADCZEŃ I DOKUMENTÓW, POPRAWA OCZYWISTYCH OMYŁEK, WYJAŚNIENIE TREŚCI ZŁOŻONEJ OFERTY

1. Zamawiający zastrzega sobie możliwość wzywania wykonawców do złożenia wymaganych przez zamawiającego oświadczeń, dokumentów lub pełnomocnictw z wyjątkiem załącznika nr 1 i 2 do niniejszego ogłoszenia o udzielanym zamówieniu z dziedziny nauki, w przypadku gdy nie zostały złożone lub gdy zostały złożone, ale zawierają błędy lub wady.
2. Złożone na wezwanie zamawiającego oświadczenia, dokumenty lub pełnomocnictwa powinny potwierdzać stan nie później niż na dzień, w którym upłynął termin składania ofert.
3. Niezłożenie oświadczeń, dokumentów lub pełnomocnictw po wezwaniu bez podania przyczyny może skutkować odrzuceniem oferty.
4. Ponadto zamawiający zastrzega sobie możliwość poprawienia w ofercie oczywistych omyłek rachunkowych i pisarskich oraz wezwania do złożenia wyjaśnień dotyczących treści złożonej oferty.

XII. KLAUZULA INFORMACYJNA RODO w związku z prowadzonym postępowaniem o udzielenie zamówienia publicznego.

1. Zgodnie z art. 13 ust. 1-2 rozporządzenia Parlamentu Europejskiego i Rady (UE) 2016/679 z dnia 27 kwietnia 2016 r. w sprawie ochrony osób fizycznych w związku z przetwarzaniem danych osobowych i w sprawie swobodnego przepływu takich danych oraz uchylenia dyrektywy 95/46/WE (ogólne

rozporządzenie o ochronie danych) (Dz. Urz. UE L 119 z 04.05.2016, str. 1), dalej „RODO” oraz art. 19 uPzp, Zamawiający – Uniwersytet Wrocławski - informuje, że:

- administratorem Pani/Pana danych osobowych jest Uniwersytet Wrocławski, pl. Uniwersytecki 1, 50-137 Wrocław, reprezentowany przez Rektora;
 - o celach i sposobach przetwarzania danych osobowych podawanych w związku z realizacją procedur udzielania zamówień publicznych decyduje Uniwersytet jako Administrator danych;
 - Administrator wyznaczył osobę pełniącą zadania Inspektora Ochrony Danych Osobowych i można kontaktować się poprzez adres email: iod@uwr.edu.pl;
 - Pani/Pana dane osobowe przetwarzane będą na podstawie art. 6 ust. 1 lit. c RODO w celu wyłonienia wykonawcy w przedmiotowym postępowaniu o zamówienie publiczne przeprowadzane zgodnie z uPzp oraz w pozostałych celach określonych w uPzp;
 - odbiorcami Pani/Pana danych osobowych będą osoby lub podmioty, którym udostępniona zostanie dokumentacja postępowania w oparciu o art. 18 oraz art. 74 uPzp; ponadto dane osobowe mogą zostać przekazane na zasadach wynikających z ustawy z dnia 6 września 2001 r. o dostępie do informacji publicznej;
 - okres przechowywania Pani/Pana danych osobowych wynosi odpowiednio:
 - zgodnie z art. 78 ust. 1 uPzp, przez okres 4 lat od dnia zakończenia postępowania o udzielenie zamówienia,
 - jeżeli czas trwania umowy przekracza 4 lata, okres przechowywania obejmuje cały czas trwania umowy;
 - w przypadku zamówień współfinansowanych ze środków UE przez okres, o którym mowa w art. 125 ust 4 lit d) w zw z art. 140 Rozporządzenia Parlamentu Europejskiego i Rady (UE) nr 1303/2013 i wynikających z umów o dofinansowanie projektów finansowanych ze środków pochodzących z UE;
 - okres przechowywania wynika również z ustawy z dnia 14 lipca 1983 r. o narodowym zasobie archiwalnym i archiwach
 - obowiązek podania przez Panią/Pana danych osobowych jest wymogiem ustawowym wynikającym z uPzp, związanym z udziałem w postępowaniu o udzielenie zamówienia publicznego i jest warunkiem zawarcia umowy o zamówienie publiczne; konsekwencją nieudostępnienia do przetwarzania danych osobowych będzie odrzucenie złożonej oferty
 - w odniesieniu do Pani/Pana danych osobowych decyzje nie będą podejmowane w sposób zautomatyzowany, stosowanie do art. 22 RODO;
 - Pani/Pana dane osobowe będą przekazywane do państwa trzeciego (poza UE) /organizacji międzynarodowej na zasadach określonych w uPzp. Może Pan/ Pani uzyskać kopię danych osobowych przekazywanych do państwa trzeciego na zasadach wynikających z uPzp;
 - posiada Pani/Pan:
 - na podstawie art. 15 RODO prawo dostępu do danych osobowych Pani/Pana dotyczących;
 - na podstawie art. 16 RODO prawo do sprostowania Pani/Pana danych osobowych;
 - na podstawie art. 18 RODO prawo żądania od administratora ograniczenia przetwarzania danych osobowych z zastrzeżeniem przypadków, o których mowa w art. 18 ust. 2 RODO ;
 - prawo do wniesienia skargi do Prezesa Urzędu Ochrony Danych Osobowych, gdy uzna Pani/Pan, że przetwarzanie danych osobowych Pani/Pana dotyczących narusza przepisy RODO;
 - w przypadku, gdy wykonanie obowiązków, o których mowa w art. 15 ust. 1-3 RODO wymagałoby niewspółmiernie dużego wysiłku, Zamawiający może żądać od osoby, której dane dotyczą, wskazania dodatkowych informacji mających na celu sprecyzowanie żądania, w szczególności podania nazwy lub daty postępowania o udzielenie zamówienia publicznego;
 - wystąpienie z żądaniem, o którym mowa w art. 18 ust. 1 RODO, nie ogranicza przetwarzania danych osobowych do zakończenia postępowania o udzielenie zamówienia publicznego;
 - nie przysługuje Pani/Panu:
 - w związku z art. 17 ust. 3 lit. b, d lub e RODO prawo do usunięcia danych osobowych;
 - prawo do przenoszenia danych osobowych, o którym mowa w art. 20 RODO;
 - na podstawie art. 21 RODO prawo sprzeciwu, wobec przetwarzania danych osobowych, gdyż podstawą prawną przetwarzania Pani/Pana danych osobowych jest art. 6 ust. 1 lit. c RODO.
2. Jeżeli na etapie realizacji umowy nastąpi taka konieczność Zamawiający będzie wymagał podpisania umowy powierzenia danych osobowych.

XIII. POSTANOWIENIA KOŃCOWE

Zamówienie zostanie zrealizowane zgodnie z prawem obowiązującym w Rzeczypospolitej Polskiej. W sprawach nieuregulowanych niniejszym ogłoszeniem będą miały zastosowanie przepisy kodeksu cywilnego i innych ustaw szczególnych powszechnie obowiązującego prawa.

Załączniki:

1. Formularz ofertowy
2. opis przedmiotu zamówienia – specyfikacja techniczna
3. Oświadczenie Wykonawcy
4. Oświadczenie
5. Wzór umowy

Zatwierdzam,

*Prodzikan Wydziału Biotechnologii
Prof. dr hab. Ewa Marcinkowska*

NAZWA WYKONAWCY	
ADRES	
KRS:	
NIP	
REGON	
TELEFON, FAKS	
E-MAIL	

FORMULARZ OFERTOWY

Niniejszym, po zapoznaniu się z treścią postępowania i załącznikami pn.: Dostawa, wykonanie i montaż mebli biurowych na wymiar dla Zakładu Inżynierii Białka Wydziału Biotechnologii Uniwersytetu Wrocławskiego przy ul. F. Joliot-Curie 14a we Wrocławiu, oświadczamy, że przedmiot zamówienia opisany szczegółowo w zapytaniu ofertowym wraz z załącznikami, zobowiązujemy się zrealizować w zakresie ustalonym w umowie (**do 60 dni** od dnia podpisania umowy) za cenę ofertową:

Tabela 1.

		Pln
1.	cena ofertowa netto	
2.	Wartość podatku VAT (.....%)* (iloczyn ceny ofertowej netto i stawki podatku VAT)	
3.	cena ofertowa brutto (suma ceny ofertowej netto i wartości podatku VAT)	
4.	Producent, typ oraz model proponowanego urządzenia	

Słownie: brutto

- Oświadczamy, że akceptujemy bez zastrzeżeń projekt umowy z załącznikami przedstawiony w zapytaniu ofertowym.
- W przypadku uznania naszej oferty za najkorzystniejszą zobowiązujemy się zawrzeć umowę w miejscu i terminie, jakie zostaną wskazane przez Zamawiającego.
- Oświadczamy, że jesteśmy związani niniejszą ofertą przez okres 30 dni.
- Oświadczamy, że znajdujemy się w sytuacji ekonomicznej i finansowej zapewniającej wykonanie zamówienia.
- Oświadczamy, że nie znajdujemy się w trakcie postępowania upadłościowego, w stanie upadłości lub likwidacji.
- Oświadczamy, że gwarantujemy wykonanie całości niniejszego zamówienia zgodnie z treścią zapytania ofertowego.

.....

.....
(miejscowość, data)





(podpis osób uprawnionych do podejmowania zobowiązań)

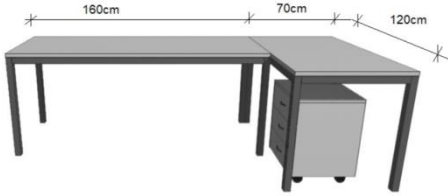

OPIS PRZEDMIOTU ZAMÓWIENIA-Wymagania minimalne

Postępowanie pn. : Dostawa, wykonanie i montaż mebli biurowych na wymiar dla Zakładu Inżynierii Białka Wydziału Biotechnologii UWr

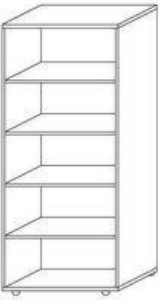
1. Wykonawca zobowiązany jest w ciągu 7 dni od podpisania umowy do przeprowadzenia wizji lokalnej w miejscu dostawy i montażu celem wykonania własnych szczegółowych pomiarów mebli na wymiar. Zamawiający dopuszcza możliwość przeprowadzenia wizji lokalnej przed złożeniem oferty.
2. Wykonawca zobowiązany jest w ciągu 7 dni od podpisania umowy do przedłożenia Zamawiającemu próbnika z kolorami, w których zostaną wykonane meble, celem ich wyboru przez Zamawiającego.
3. Przed przystąpieniem do realizacji zamówienia Wykonawca zobowiązany jest przedstawić Zamawiającemu do akceptacji projekt mebli wraz z wymiarami i kolorami celem ich ostatecznej akceptacji przez Zamawiającego.
4. Zestawienie zamawianych mebli przedstawia tabela. Przedstawione w niniejszym dokumencie rysunki mają charakter poglądowy, który ma przybliżyć Wykonawcy wygląd wizualny mebli opisanych przez Zamawiającego. Dopuszcza się modyfikację wymiarów mebli po przeprowadzeniu wizji lokalnej.
5. Kierunek otwierania drzwi szaf oraz miejsca otworów przelotowych biurek ustalone zostaną podczas wizji lokalnej. Wszystkie meble w kolorze popiel (do potwierdzenia na podstawie próbnika kolorów dostarczonego przez Wykonawcę podczas wizji lokalnej).

Lp.	Opis	Rysunek poglądowy	Wymiary [cm]			Ilość
			szer.	gł.	wys.	
1	Biurko na stelażu metalowym w kształcie litery „L”. Blat z płyty meblowej o grubości 25 mm, dwustronnie melaminowanej o klasie higieniczności E1. Krawędzie wykończone obrzeżem PCV w kolorze płyty. Otwór przelotowy z prawej lub lewej strony. Stelaż metalowy malowany proszkowo. Nogi biurka łączone poziomym kanałem kablowym. Nogi wyposażone w zdejmowane osłony umożliwiające pionowe prowadzenia kabli oraz stopki.		140-160	70	74	10

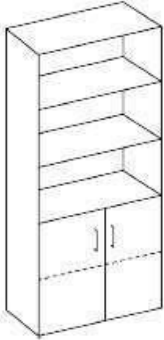
3	<p>Biurko narożne z dostawką. Blat z płyty meblowej grubości 18 mm, dwustronnie melaminowanej o klasie higieniczności E1. Krawędzie wykończone obrzeżem PCV w kolorze płyty. Otwór przelotowy z prawej lub lewej strony. Stelaż metalowy, nóżki o profilu 45/45 mm, malowany proszkowo, blat posadowiony na ramie metalowej.</p>		230	120	73	3
4	<p>Kontener mobilny 3-szufladowy wykonany z płyty meblowej o grubości 18 mm, dwustronnie melaminowanej o klasie higieniczności E1. Krawędzie wykończone obrzeżem PCV w kolorze płyty. Szuflady na prowadnicach kulkowych, zamek centralny. Na 4 obrotowych kółkach, (2 z hamulcem). Z metalowymi uchwytami. Górna szuflada z piórnikiem.</p>		43	55	56	15
5	<p>Szafa ubraniowa z drzwiami wykonana z płyty meblowej dwustronnie melaminowanej o klasie higieniczności E1. Górny wieniec grubości 25 mm pozostałe elementy z płyty grubości 18 mm. Krawędzie oklejone obrzeżem PCV w kolorze płyty. W górnej części półka, pod nią drążek do zawieszania ubrań. Szafa wyposażona w stopki.</p>		60	60	183	6
6	<p>Regał otwarty wykonany z płyty meblowej dwustronnie melaminowanej o klasie higieniczności E1. Górny i dolny wieniec grubości 25 mm, pozostałe elementy z płyty grubości 18 mm. Krawędzie wykończone obrzeżem PCV w kolorze płyty. Wewnątrz 4 półki (5 przestrzeni). Regał wyposażony w stopki.</p>		80	38,5	183	3
7	<p>Półka z płyty meblowej o grubości 18 mm, dwustronnie melaminowanej o klasie higieniczności E1. Krawędzie boczne wykończone obrzeżem PCV w kolorze płyty. Ze wspornikami i elementami mocującymi do ściany.</p>		100	30	-	40

8	<p>Szafa aktowa wykonana z płyty meblowej dwustronnie melaminowanej o klasie higieniczności E1. Górny wieniec grubości 25 mm, pozostałe elementy z płyty grubości 18 mm. Krawędzie wykończone obrzeżem PCV w kolorze płyty. W górnej części (3/5) - otwarta z 2 półkami, w dolnej (2/5), zamykana drzwiczkami skrzydłowymi z zamkiem, z 1 półką. W dolnej części uchwyty metalowe. Szafa wyposażona w stopki.</p>		80	38.5	183	3
9	<p>Stół konferencyjny. Błat z płyty meblowej o grubości min. 18 mm dwustronnie melaminowanej, o klasie higieniczności E1. Krawędzie wykończone obrzeżem PCV w kolorze płyty. Stelaż metalowy malowany proszkowo, nóżki o profilu 45/45 mm, blat posadowiony na ramie metalowej.</p>		160	70	73	3

.....
 (miejscowość, data)

.....
 (podpis osób uprawnionych do podejmowania zobowiązań)

.....
Nazwa i adres Wykonawcy

OŚWIADCZENIE

Będąc upoważnionym do reprezentacji Wykonawcy w postępowaniu pn.: Dostawa, wykonanie i montaż mebli biurowych na wymiar dla Zakładu Inżynierii Białka Wydziału Biotechnologii Uniwersytetu Wrocławskiego przy ul. F. Joliot-Curie 14a we Wrocławiu, oświadczam, że przedsiębiorstwo nie posiada zaległości wobec Zakładu Ubezpieczeń Społecznych oraz Urzędu Skarbowego, a także znajduje się w sytuacji finansowej i organizacyjnej pozwalającej na realizację przedmiotowego zamówienia.

.....
(miejsowość, data)

.....
(podpis osób uprawnionych do podejmowania zobowiązań)

Zamawiający:
Uniwersytet Wrocławski, pl. Uniwersytecki 1, 50-137 Wrocław

Wykonawca:

Pełna nazwa/firma, adres, w zależności od podmiotu: NIP/PESEL, KRS/CEiDG)

reprezentowany przez:

Imię, nazwisko, stanowisko/podstawa do reprezentacji

OŚWIADCZENIE WYKONAWCY

Na potrzeby prowadzonego przez Uniwersytet Wrocławski postępowania o udzielenie zamówienia publicznego pn.: Dostawa, wykonanie i montaż mebli biurowych na wymiar dla Zakładu Inżynierii Białka Wydziału Biotechnologii Uniwersytetu Wrocławskiego przy ul. F. Joliot-Curie 14a we Wrocławiu, oświadczam, że nie podlegam wykluczeniu w niniejszym postępowaniu na podstawie przepisów art. 7 ust. 1 w związku art. 7 ust. 9 Ustawy z dnia 13 kwietnia 2022 r. o szczególnych rozwiązaniach w zakresie przeciwdziałania wspierania agresji na Ukrainę oraz służących ochronie bezpieczeństwa narodowego (Dz.U. z 2022 r. poz. 835)¹.

OŚWIADCZENIE DOTYCZĄCE PODANYCH INFORMACJI:

Oświadczam, że wszystkie informacje podane w powyższym oświadczeniu są aktualne i zgodne z prawdą oraz zostały przedstawione z pełną świadomością konsekwencji wprowadzenia Zamawiającego w błąd przy przedstawianiu informacji.

¹ Zamawiający, na podstawie przepisów art. 7.1 w związku art. 7 ust. 9 Ustawy z dnia 13 kwietnia 2022 r. o szczególnych rozwiązaniach w zakresie przeciwdziałania wspierania agresji na Ukrainę oraz służących ochronie bezpieczeństwa narodowego (Dz.U. z 2022 r. poz. 835) zwanej dalej „Ustawą o szczególnych rozwiązaniach” wykluczy z postępowania:

1. Wykonawcę wymienionego w wykazach określonych w rozporządzeniu Rady (WE) nr 765/2006 z dnia 18 maja 2006 r. dotyczącego środków ograniczających w związku z sytuacją na Białorusi i udziałem Białorusi w agresji Rosji wobec Ukrainy (Dz. Urz. UE L 134 z 20.05.2006, str. 1, z późn. zm.3) zwanego dalej „rozporządzeniem 765/2006” i w rozporządzeniu Rady (UE) nr 269/2014 z dnia 17 marca 2014 r. w sprawie środków ograniczających w odniesieniu do działań podważających integralność terytorialną, suwerenność i niezależność Ukrainy lub im zagrażających (Dz. Urz. UE L 78 z 17.03.2014, str. 6, z późn. zm.) zwanego dalej „rozporządzeniem 269/2014” albo wpisanego na listę na podstawie decyzji w sprawie wpisu na listę rozstrzygającej o zastosowaniu środka, o którym mowa w art. 1 pkt 3 Ustawy o szczególnych rozwiązaniach;
2. Wykonawcę, którego beneficjentem rzeczywistym w rozumieniu ustawy z dnia 1 marca 2018 r. o przeciwdziałaniu praniu pieniędzy oraz finansowaniu terroryzmu (Dz. U. z 2022 r. poz. 593 i 655) jest osoba wymieniona w wykazach określonych w rozporządzeniu 765/2006 i rozporządzeniu 269/2014 albo wpisana na listę lub będąca takim beneficjentem rzeczywistym od dnia 24 lutego 2022 r., o ile została wpisana na listę na podstawie decyzji w sprawie wpisu na listę rozstrzygającej o zastosowaniu środka, o którym mowa w art. 1 pkt 3 Ustawy o szczególnych rozwiązaniach;
3. Wykonawcę, którego jednostką dominującą w rozumieniu art. 3 ust. 1 pkt 37 ustawy z dnia 29 września 1994 r. o rachunkowości (Dz. U. z 2021 r. poz. 217, 2105 i 2106), jest podmiot wymieniony w wykazach określonych w rozporządzeniu 765/2006 i rozporządzeniu 269/2014 albo wpisany na listę lub będący taką jednostką dominującą od dnia 24 lutego 2022 r., o ile został wpisany na listę na podstawie decyzji w sprawie wpisu na listę rozstrzygającej o zastosowaniu środka, o którym mowa w art. 1 pkt 3 Ustawy o szczególnych rozwiązaniach.

Po wypełnieniu plik należy opatrzyć zaufanym, osobistym lub kwalifikowanym podpisem elektronicznym.

UMOWA nr

sporządzona w dniu r. w pomiędzy:

Uniwersytetem Wrocławskim, Wydziałem Biotechnologii z siedzibą we 50-137 Wrocławiu, pl. Uniwersytecki 1, nr identyfikacyjny NIP 896-000-54-08, REGON 000001301 (VAT UE PL 8960005408) reprezentowanym przez:

dr hab. Dorotę Nowak, prof. UW - Dziekana Wydziału Biotechnologii Uniwersytetu Wrocławskiego działającego na podstawie pełnomocnictwa Rektora Uniwersytetu Wrocławskiego nrz dnia zwanym w dalszej części „**Zamawiającym**”

a

(Podmiot fizyczny)

Imię i Nazwiskozam..... prowadzący działalność gospodarczą pod nazwą _____, wpisany do Centralnej Ewidencji i Informacji o Działalności Gospodarczej stałe miejsce wykonywania działalności gospodarczej: NIP.....REGON.....

(Podmiot prawny)

Nazwasiedziba.....adres..... zarejestrowana w Sądzie Rejonowym Wydział Gospodarczy Krajowego Rejestru Sądowego pod numerem KRS, kapitał zakładowy w wysokościNIP: REGON:, reprezentowaną przez:

zwaną w dalszej części umowy **Wykonawcą**, dalej zwanymi **Stronami/lub każdy z osobną Stroną**.

§ 1

1. Niniejszą Umowę zawarto z wyłączeniem stosowania przepisów ustawy z dnia 11 września 2019 r. – Prawo zamówień publicznych (t. j. Dz.U. 2023 poz. 1605) w związku z art.30 ust.4 ww. ustawy oraz zgodnie z Regulaminem udzielania zamówień publicznych w UWr.
2. Umowa zostaje zawarta z Wykonawcą, który przedstawił najkorzystniejszą ofertę w ramach postępowania nr
3. Wykonawca oświadcza, że jest przygotowany pod względem technicznym, posiada niezbędną wiedzę i potencjał do wykonania przedmiotu Umowy oraz posiada środki finansowe niezbędne do realizacji przedmiotu Umowy.
4. Wykonawca oświadcza i zobowiązuje się, że w trakcie realizacji przedmiotu Umowy będzie ponosić odpowiedzialność za wszelkie swoje działania i zaniechania oraz za działania i zaniechania swoich pracowników oraz osób trzecich, którymi będzie się posługiwał przy realizacji przedmiotu Umowy.
5. Strony oświadczają, że będą współdziałać przy wykonywaniu niniejszej Umowy w celu należytej realizacji Przedmiotu umowy, w szczególności Wykonawca zobowiązuje się do informowania Zamawiającego o przebiegu wykonania Przedmiotu umowy, przy czym o zaistniałych w tym zakresie trudnościach i przeszkodach Wykonawca będzie informował Zamawiającego niezwłocznie drogą elektroniczną, a w nagłym przypadku – także ustnie lub drogą telefoniczną.
6. Wykonawca oświadcza, że dokonał wizji lokalnej przed przystąpieniem do realizacji zamówienia i zapoznał się z warunkami dostawy do budynku.

§ 2

- 1.Przedmiotem Umowy jest wykonanie mebli biurowych na wymiar dla Zakładu Inżynierii Białka Wydziału Biotechnologii przy ul. F. Joliot Curie 14a we Wrocławiu obejmujące dostawę i montaż mebli zgodnie z ofertą Wykonawcy stanowiącą Załącznik Nr 2 do umowy.
- 2.Przedmiot Umowy ma zostać dostarczony w terminie dni od dnia zawarcia Umowy.
- 3.Wykonawca zapewnia, że przedmiot Umowy jest nowy, wolny od wad fizycznych i prawnych, należytej jakości, nie noszący znamion użytkowania oraz nie jest przedmiotem praw osób trzecich.

- 4.** Wykonawca zobowiązany jest w ciągu 7 dni od podpisania umowy do przeprowadzenia wizji lokalnej w miejscu dostawy i montażu celem wykonania własnych szczegółowych pomiarów mebli na wymiar. Wizja lokalna, dostawa i montaż odbędą się w dni robocze tj. od poniedziałku do piątku, w godzinach 8:00 do 16:00.
- 5.** Przed przystąpieniem do realizacji zamówienia Wykonawca zobowiązany jest przedstawić Zamawiającemu do akceptacji projekt mebli wraz z wymiarami i kolorami celem ich ostatecznej akceptacji przez Zamawiającego
- 6.** Wykonawca, zobowiązany jest w ciągu 7 dni od podpisania umowy do przedłożenia Zamawiającemu próbnika z kolorami, w których zostaną wykonane meble, celem wyboru przez Zamawiającego
- 7.** Instalacja przedmiotu zamówienia będzie polegać na:
 - a) wniesieniu wszystkich elementów zabudowy,
 - b) zmontowaniu elementów zabudowy – ustawieniu, wypoziomowaniu i zawieszeniu w miejscach wskazanych przez Zamawiającego podczas wizji lokalnej,
 - d) zabranii i wywiezieniu opakowań po dostarczonym przedmiocie zamówienia.
- 8.** Dostawa nastąpi po uprzednim jej zaawizowaniu - najpóźniej na 7 dni roboczych przed planowaną dostawą. Zaawizowanie oznacza powiadomienie Zamawiającego przez Wykonawcę za pośrednictwem poczty mailowej o terminie i przedziale czasowym dostawy.
- 9.** Realizacja przedmiotu Umowy odbywać się będzie w terminie i godzinach uzgodnionych przez Strony Umowy. Dostawa i montaż mebli będzie realizowana zgodnie z wytycznymi Zamawiającego.
- 10.** W przypadku powstania uszkodzeń w trakcie realizacji przedmiotu Umowy, Wykonawca jest zobowiązany naprawić szkodę w terminie uzgodnionym z Zamawiającym lub zobowiązany będzie do pokrycia kosztów usunięcia szkód podczas wykonywania prac montażowych w określonym przez Zamawiającego terminie.
- 11.** Z czynności dostawy, wniesienia, rozpakowania, rozmieszczenia, montażu, wypoziomowania, posprzątania, oraz zabrania opakowań, zostanie sporządzony protokół zdawczo – odbiorczy, którego wzór stanowi Załącznik nr 3 do niniejszej Umowy, podpisany przez przedstawiciela Zamawiającego.
- 12.** Za dzień zakończenia realizacji przedmiotu umowy przyjmuje się datę podpisania Protokołu zdawczo-odbiorczego. Protokół zdawczo - odbiorczy będzie sporządzony w dwóch jednobrzmiących egzemplarzach, po jednym egzemplarzu dla każdej ze Stron. Za dzień wydania uważa się dzień, w którym dostarczony przedmiot umowy został dostarczony, zamontowany przez Wykonawcę oraz dokonano czynności wynikających z OPZ i Umowy. Do czasu odbioru przedmiotu umowy przez Zamawiającego wszelkie ryzyka z nim związane, w szczególności ryzyko utraty i uszkodzenia przedmiotu umowy spoczywa na Wykonawcy.
- 13.** W przypadku wystąpienia usterek i wad stwierdzonych podczas odbioru, Zamawiający nie przyjmie przedmiotu umowy, a Wykonawca będzie zobligowany do dostarczenia przedmiotu umowy zgodnego z wymogami Zamawiającego w ciągu 5 dni kalendarzowych od momentu stwierdzenia wad. Na tę okoliczność należy sporządzić notatkę podpisaną przez obie Strony.
- 14.** Wykonawca udziela gwarancji na dostarczony przedmiot umowy z uwzględnieniem następujących warunków:
 - 1) okres gwarancji: 24 miesięcy na oferowane meble liczony od dnia następnego po dniu odbioru przedmiotu Umowy na podstawie protokołu zdawczo – odbiorczego podpisanego przez obie Strony bez uwag,
 - 2) czas reakcji na zgłoszone usterek i wad : nie dłużej niż 3 dni od dnia zgłoszenia,
 - 3) gwarantowany czas naprawy: 21 dni od zgłoszenia usterek i wad,
 - 4) sposób zgłoszenia usterek: drogą elektroniczną na adres e-mailowy:
- 15.** Wszelkie koszty związane z wykonywaniem obowiązków gwarancyjnych ponosi Wykonawca.
- 16.** Jeżeli usługi gwarancyjne, ze względów technicznych, nie będzie można wykonać w siedzibie Zamawiającego, Wykonawca na swój koszt odbierze, a po wykonanej usłudze dostarczy do siedziby Zamawiającego przedmiotem umowy wolny od wad i usterek.
- 17.** Gwarancja ulega automatycznemu przedłużeniu o okres naprawy.
- 18.** Jeżeli Wykonawca po wezwaniu do wymiany przedmiotu umowy lub usunięcia usterek i wad nie dopełni obowiązku wymiany przedmiotu Umowy/ elementu przedmiotu Umowy na wolny od usterek i wad lub usunięcia usterek i wad w drodze naprawy w terminie ustalonym przez Strony zgodnie z ust. 10 pkt.3 powyżej, Zamawiający jest uprawniony do usunięcia wad i usterek w drodze naprawy na ryzyko i koszt Wykonawcy zachowując przy tym inne uprawnienia przysługujące mu na podstawie Umowy.

19.Dostarczany przedmiot umowy musi spełniać wszystkie obowiązujące normy prawne bezpieczeństwa zgodnie z przepisami polskimi i Unii Europejskiej, posiadać wszelkie wymagane prawem dopuszczenia i atesty.

20.Strony przyjmują, że okres gwarancji równy jest okresowi rękojmi.

§ 3

- 1.** Strony ustalają, że łączne wynagrodzenie Wykonawcy za realizację przedmiotu Umowy, zgodnie z ofertą Wykonawcy wynosi:zł netto
Stawka VAT (23%)zł
..... zł brutto (słownie: PLN)
- 2.** Wynagrodzenie określone w ust. 1 obejmuje całkowitą należność, jaką Zamawiający zobowiązany jest zapłacić za realizację przedmiotu Umowy oraz wszelkie koszty wykonania przedmiotu Umowy, w szczególności koszt transportu, ubezpieczenia, wniesienia i montażu i inne czynności przewidziane w OPZ i Umowie.
- 3.** Wykonawca zobowiązuje się wystawić fakturę za wykonany przedmiot umowy na adres: Uniwersytet Wrocławski pl. Uniwersytecki 1, 50-137 Wrocław NIP 896-000-54-08
- 4.** Zamawiający zobowiązuje się zapłacić Wykonawcy należność za wykonany przedmiot umowy, w terminie 30 dni od daty doręczenia do Zamawiającego poprawnie wystawionej faktury na rachunek bankowy Wykonawcy wskazany na fakturze.
- 5.** Zamawiający zastrzega sobie prawo regulowania wynagrodzenia należnego z tytułu realizacji Umowy w ramach mechanizmu podzielonej płatności (ang. Split payment) przewidzianego w przepisach ustawy o podatku od towarów i usług.
- 6.** Jeśli Wykonawca jest podatnikiem podatku VAT, oświadcza, że rachunek bankowy wskazany w Umowie:
 - a) jest rachunkiem umożliwiającym płatność w ramach mechanizmu podzielonej płatności, o którym mowa w ust. 5 powyżej, jak również
 - b) rachunkiem znajdującym się w elektronicznym wykazie podmiotów prowadzonym od 1 września 2019r. przez Szefa Krajowej Administracji Skarbowej, o którym mowa w ustawie o podatku od towarów i usług.
- 7.** W przypadku, gdy rachunek bankowy Wykonawcy nie spełnia warunków określonych w ust. 6 powyżej, opóźnienie w dokonaniu płatności w terminie określonym w Umowie, powstałe wskutek braku możliwości realizacji przez Zamawiającego płatności wynagrodzenia z zastosowaniem mechanizmu podzielonej płatności bądź dokonania płatności na rachunek objęty Wykazem, nie stanowi dla Wykonawcy podstawy do żądania od Zamawiającego jakichkolwiek odsetek, jak również innych rekompensat.
- 8.** Podstawą do wystawienia faktury jest protokół zdawczo - odbiorczy, przez Zamawiającego oraz Wykonawcę, którego wzór stanowi załącznik nr 2 do niniejszej Umowy.
- 9.** Za datę zapłaty należności uważa się datę obciążenia rachunku bankowego Zamawiającego.

§ 4

- 1.** Osobami upoważnionymi do współpracy przy realizowaniu Umowy są:
 - 1.1. ze Strony Zamawiającego -, e-mail:,tel.:, faks:
 - 1.2. ze Strony Wykonawcy -, e-mail:, tel.:, faks:
- 2.** Zmiana osoby upoważnionej, o której mowa w ust. 1, następuje poprzez niezwłoczne pisemne powiadomienie drugiej Strony i nie stanowi zmiany treści Umowy.

§ 5

- 1.** Jeżeli Wykonawca nie dotrzyma terminu realizacji przedmiotu umowy, Zamawiający będzie miał prawo żądać od Wykonawcy kary umownej w wysokości 0,1% wynagrodzenia brutto określonego w § 3 ust. 1 Umowy za każdy dzień opóźnienia, a jeżeli opóźnienie będzie trwało dłużej niż 21 dni w wysokości 0,3% za każdy dzień opóźnienia. Jeżeli opóźnienie będzie trwało dłużej niż 30 dni, Zamawiający ma prawo rozwiązać Umowę w trybie natychmiastowym z przyczyn leżących po stronie Wykonawcy lub odstąpić od Umowy.
- 2.** Za opóźnienie w usunięciu wad stwierdzonych przy odbiorze, w okresie gwarancji lub rękojmi, Zamawiający będzie miał prawo żądać od Wykonawcy kary umownej w wysokości 0,1 % wynagrodzenia brutto określonego w § 3 ust. 1 Umowy za każdy dzień opóźnienia liczony od upływu terminu

wyznaczonego na usunięcie wad. Jeżeli opóźnienie będzie trwało dłużej niż 30 dni, Zamawiający ma prawo rozwiązać umowę w trybie natychmiastowym z przyczyn leżących po stronie Wykonawcy. Za opóźnienia w wymianie przedmiotu umowy na wolny od wad Zamawiający będzie miał prawo żądać od Wykonawcy zapłaty kary umownej w wysokości 0,1% wynagrodzenia brutto określonego w § 3 ust. 1 Umowy za każdy dzień opóźnienia.

3. W przypadku rozwiązania lub odstąpienia Zamawiającego od Umowy z powodu okoliczności, za które odpowiada Wykonawca oraz odstąpienia lub rozwiązania Umowy przez Wykonawcę z przyczyn niezależnych od Zamawiającego, Wykonawca zapłaci Zamawiającemu karę umowną w wysokości 10% wynagrodzenia brutto, określonego w § 3 ust. 1 Umowy.
4. W przypadku powstania szkody przenoszącej wysokość zastrzeżonych kar umownych Zamawiający może dochodzić odszkodowania uzupełniającego na zasadach ogólnych kodeksu cywilnego.
5. Zamawiający zastrzega sobie prawo do potrącania naliczonych kar umownych z wynagrodzenia umownego Wykonawcy, na co Wykonawca wyraża zgodę.
6. Odstąpienie przez którąkolwiek ze Stron od zawartej Umowy nie powoduje uchylecia obowiązku zapłaty kar umownych z tytułu zdarzeń zaistniałych w okresie jej obowiązywania.

§ 6

1. Wykonawca nie może dokonać cesji wierzytelności wynikających z Umowy bez pisemnej zgody Zamawiającego.
2. Wykonawca nie może przekazać praw i obowiązków wynikających z Umowy na rzecz osób trzecich bez pisemnej zgody Zamawiającego.
3. Wykonawca do czasu niezakończonych rozliczeń wynikających z realizacji umowy, w tym w okresie gwarancji i rękojmi, jest zobowiązany do informowania Zamawiającego o zmianie prawnej formy prowadzonej działalności, o wszczęciu postępowania restrukturyzacyjnego lub upadłościowego oraz zmianie jego sytuacji ekonomicznej mogącej mieć wpływ na realizację umowy, o zmianie adresu siedziby firmy oraz adresu zamieszkania właściciela firmy pod rygorem uznania za doręczoną korespondencję wysłaną na ostatni adres podany przez Wykonawcę.

§ 7

1. Oprócz przypadków określonych w kodeksie cywilnym, Zamawiający będzie uprawniony do odstąpienia od Umowy w całości lub części ze skutkiem natychmiastowym, w terminie 30 dni licząc do dnia wystąpienia następujących okoliczności:
 - a) Wykonawca znajduje się w stanie niewypłacalności w rozumieniu ustawy Prawo upadłościowe, niewypłacalności albo zagrożenia niewypłacalnością w rozumieniu ustawy Prawo restrukturyzacyjne albo likwidacji,
 - b) w wyniku wszczęcia postępowania egzekucyjnego nastąpi zajęcie majątku Wykonawcy lub jego znacznej części uniemożliwiającej dalszą realizację zobowiązań na uzgodnionym poziomie;
 - c) w przypadku istotnego naruszenia przez Wykonawcę zobowiązań wynikających z Umowy; za istotne naruszenie przez Wykonawcę zobowiązań wynikających z Umowy Strony uznają w szczególności:
 - d) opóźnienie Wykonawcy w stosunku do jakichkolwiek terminów określonych w Umowie;
 - e) wykonywanie przez Wykonawcę Umowy w sposób nienależyty albo w inny sposób sprzeczny z Umową;
 - f) w razie zaistnienia istotnej zmiany okoliczności powodującej, że wykonanie umowy nie leży w interesie publicznym, czego nie można było przewidzieć w chwili zawarcia umowy, Zamawiający może odstąpić od umowy w terminie 30 dni od powzięcia wiadomości o tych okolicznościach.
2. W przypadku, o którym mowa powyżej, Wykonawca może żądać wyłącznie wynagrodzenia należnego z tytułu wykonania części umowy, w terminie 30 dni kalendarzowych od powzięcia wiadomości o powyższych okolicznościach.
3. Strony uznają, że odstąpienie od Umowy wywołuje skutek w stosunku do niewykonanej przez Wykonawcę części Umowy, co oznacza, że Umowa pozostanie w mocy pomiędzy Stronami w zakresie czynności wykonanych przez Wykonawcę do chwili odstąpienia od Umowy.

§ 8

1. Żadna ze Stron nie ponosi odpowiedzialności za niewykonanie lub nienależyte wykonanie zobowiązań wynikających z Umowy, jeżeli jest ono następstwem siły wyższej rozumianej jako zdarzenie obiektywne, zewnętrzne, niemożliwe do przewidzenia, nieoczekiwane, którego skutków nie da się przewidzieć i nie można im zapobiec, które wystąpiło mimo dołożenia należytej staranności w celu należytego spełnienia

świadczenia. Strona może powoływać się na siłę wyższą jedynie w takim zakresie, w jakim działanie siły wyższej faktycznie uniemożliwia wywiązywanie się z ustaleń Umowy w zakresie nią dotkniętym.

2. Strona powołująca się na zaistnienie przeszkody, o której mowa w ust 1 zobowiązana jest niezwłocznie po jej zaistnieniu oraz po powzięciu wiadomości o wpływie przeszkody na swoją zdolność do wykonania zobowiązań wynikających z Umowy, zawiadomić drugą Stronę o zaistnieniu przeszkody i jej wpływie na swoją zdolność do wykonania zobowiązań wynikających z Umowy. Do dokonania zawiadomienia Strona zobowiązana jest również w razie ustąpienia przeszkody, o której mowa w ust 1.
3. Przyczyna zwolnienia wymieniona w ust 1 jest skuteczna od momentu zaistnienia wydarzenia. Strona, która nie zawiadomi o wydarzeniu jest odpowiedzialna za szkody poniesione przez drugą Stronę, których można było uniknąć w przypadku terminowego zawiadomienia.

§ 9

1. Wszelkie dane osobowe pozyskane w związku z niniejszą Umową będą przetwarzane wyłącznie na potrzeby realizacji Umowy oraz chronione będą przed dostępem osób nieupoważnionych, zgodnie z obowiązującymi przepisami o ochronie danych osobowych – Rozporządzeniem Parlamentu Europejskiego i Rady (UE) z dnia 27 kwietnia 2016 r. w sprawie ochrony osób fizycznych w związku z przetwarzaniem danych osobowych i w sprawie swobodnego przepływu takich danych oraz uchylenia dyrektywy 95/96/WE (ogólne rozporządzenie o ochronie danych RODO).
2. Strony jako Administratorzy Danych Osobowych oświadczają, że wprowadziły odpowiednie środki techniczne i organizacyjne, aby przetwarzanie odbywało się zgodnie z przepisami RODO.
3. Strony zobowiązują się do przetwarzania danych osobowych reprezentujących Stronę pracowników wyznaczonych do kontaktu między Stronami tylko w celu i w czasokresie niezbędnym do realizacji niniejszej Umowy. Administrator wyznaczył Inspektora Ochrony Danych, każdy pracownik zobowiązał się do zachowania poufności i tajemnicy. Pracownicy zostali upoważnieni do przetwarzania danych osobowych.
4. Strony będą przetwarzać dane osób reprezentujących Stronę, kontaktowe osób zaangażowanych w realizację niniejszej Umowy i zobowiązują się do wykonania obowiązku informacyjnego (art. 14 RODO) wobec tych osób w imieniu drugiej Strony.
5. Wykonawca zobowiązuje się do naprawienia szkody wyrządzonej Zamawiającemu (jako administratorowi danych) w wyniku naruszenia danych osobowych z winy Wykonawcy. W szczególności zobowiązuje się do pokrycia poniesionych przez Zamawiającego kosztów procesów i zastępstwa procesowego, a także odszkodowania na rzecz osoby, której naruszenie dotyczyło.

§ 10

1. Niniejsza Umowa jest dokumentem obowiązującym obie Strony.
2. Prawem właściwym dla niniejszej Umowy jest prawo polskie.
3. W sprawach, które nie są uregulowane niniejszą Umową zastosowanie mają przepisy Kodeksu cywilnego.
4. Spory mogące wynikać przy wykonaniu postanowień Umowy, Strony poddadzą rozstrzygnięciu właściwym miejscowo sądom powszechnym dla Zamawiającego.
5. Za datę zawarcia Umowy przyjmuje się datę złożenia podpisu przez ostatnią ze Stron.
6. Umowa niniejsza została sporządzona w 3 jednobrzmiących egzemplarzach, z których 1 egz. otrzymuje Wykonawca, a 2 egz. Zamawiający*.
7. Integralnymi załącznikami do Umowy są:
 - 1) Załącznik nr 1 – Opis przedmiotu zamówienia,
 - 2) Załącznik nr 2 – Oferta Wykonawcy,
 - 3) Załącznik nr 3 – Wzór protokołu zdawczo-odbiorczego.

.....
Zamawiający

.....
Wykonawca

data podpisania

data podpisania

**Nie dotyczy zawarcia umowy w formie elektronicznej*

Protokół zdawczo-odbiorczy

Przedmiotem dostawy i odbioru w ramach Umowy z dn.
jest:

Lp.	Nazwa przedmiotu dostawy	Ilość	Wartość	Uwagi

Miejsce dokonania odbioru:

.....
.....

Data dokonania odbioru.....

Ze Strony Wykonawcy:

.....
.....

(nazwa i adres)

.....
(Imię i Nazwisko osoby upoważnionej)

Ze strony Zamawiającego:

.....
.....

(nazwa i adres)

.....
(Imię i Nazwisko osoby upoważnionej)

Potwierdzenie zgodności jakości przyjmowanej dostawy z opisem przedmiotu zamówienia oraz ofertą Wykonawcy:

- Zgodne*
- Niezgodne* – zastrzeżenia.....

Końcowy wynik odbioru:

- Pozytywny*
- Negatywny* – zastrzeżenia.....

Podpisy:

Przedstawiciel Zamawiającego:

Przedstawiciel Wykonawcy:

.....

.....

*podkreślić właściwe