

POZIOM / LEVEL ±0,00

- Uwagi :
1. Wykaz maszyn podano w dokumencie nr 003/22-006.
 2. Schemat technologiczny rys nr 003/22-010.
 3. Przekrój A-A pokazano na rys nr 003/22-012.
 4. Przekroje B-B, C-C pokazano na rys nr 003/22-013.
 5. Przekrój D-D pokazano na rys nr 003/22-014.
 6. Rzuły na poziomy pokazano na rys nr 003/22-015.

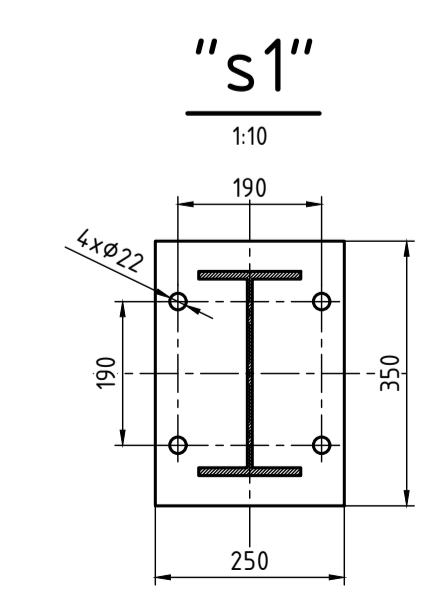

ZMIANA / REVISION	TREŚĆ ZMIANY / DESCRIPTION	DATA / DATE	WPROWADZIŁ / DESIGNED	PODPIS / SIGNATURE
PROJEKTOWANIE I REALIZACJA OBIEKTÓW PRZEMYSŁOWYCH ALIT Sp. z o.o.				
<small>PRACOWNIA Technol.-mech</small> <small>Imię i Nazwisko</small> S. Dróżdż		<small>FAZA</small> PW	<small>ADRES INWESTYCJI</small> CEMENTOWNIA "ODRA" S.A. ul. BUDOWLANYCH 9, 45-005 OPOLE	
<small>Projektował</small> S. Dróżdż		<small>Data</small> 03.2022	Należy do rysunku Nr rysunku 003/22-011	
<small>Opracował</small> W. Śmiechowski		<small>OBIEKT</small> INSTALACJA BY-PASS PIECA OBROTOWEGO	Revizja	
TYTUŁ RYSUNKU Rzut poziomy / Horizontal view				

Zastrzega się wszelkie prawa wynikające z Ustawy o prawie autorskim. Rysunek niniejszy nie może być w całości lub w części przerysowany, szpaltowany lub odstępiony komunikatkiem, bez pisemnej zgody ALIT-u w Krakowie.