

OPIS PRZEDMIOTU ZAMÓWIENIA

1. Łóżko polowe składane metalowe (z materacem) – 268 szt.

Stelaż i nogi łóżka polowego wykonany z rur stalowych o średnicy 22 mm i grubości ścianki 1,5 mm malowanych metodą proszkową na kolor khaki (RAL 6003). Stelaż o długości 2100 mm i szerokości 700 mm. Łączniki nóg ze stelażem wykonane z blachy stalowej o grubości 3 mm nitowane nitami z łbami kulistymi. Zaczep grzebieniowy z czterema wpustami do regulacji pochylecia zagłówka wykonany z blachy stalowej o grubości 5 mm. Leżysko materaca wykonane z tkaniny poliestrowej PCV impregnowanej - w kolorze khaki, odpornej na wilgoć z możliwością czyszczenia środkami piorącymi. Wewnętrzna część materaca wypełniona pianką poliuretanową o grubości min. 20 mm i gęstości min. 30 kg/m³ trudnopalną, pianka obszyta tkaniną z polipropylenu, która ma za zadanie dodatkowo wzmocnić leżysko. Dolne pokrycie leżyska wykonać z tkaniny poliestrowej koloru czarnego. Nici poliestrowe zastosowane do wszywania wzmocnień i pikowania materaca mają być w kolorze czarnym oraz wytrzymałość na zrywanie min 4600 cN.

Leżysko o wymiarach (szer. 750 mm, dł. 2150 mm) musi posiadać wyłogi z metalowymi oczkami ze stali nierdzewnej lub innego metalu odpornego na korozję o średnicy wewnętrznej 10 mm do przewlekania elastycznego sznura mocującego leżysko do metalowej ramy. Wysokość rozłożonego łóżka 280-320 mm.

Leżysko mocowane do stelaża linką elastyczną w oplocie jedwabnym z polipropylenu o gr. 8 mm w kolorze czarnym o wytrzymałości min. 200 kg na 1 mb i długości zapewniającej swobodną regulację napięcia leżyska.

Każde łóżko należy zapakować do pokrowca wykonanego z polipropylenu.

Na blachach łączących nogi ze stelażem należy wybić symbol wojskowy **WP5-2-22** o wysokości 10 – 12 mm.

| Miejsca dostawy łóżek polowych | ilości |
|---|----------|
| 25 WOG Białystok - Sekcja Obsługi Infrastruktury w Białymstoku, ul. Kawaleryjska 70 budynek nr 115 (wejście do magazynu bezpośrednio z placu) nr tel. w sprawie dostaw: 261-398-621, 261-398-426 lub 727-040-663 | 50 szt. |
| 24 WOG Giżycko - Sekcja Obsługi Infrastruktury w Bemowie Piskim, ul. Kętrzyńskiego 1 budynek nr 29 (wejście do magazynu bezpośrednio z placu) nr tel. w sprawie dostaw: 261-333-236, 261-333-228 lub 727-040-532 | 58 szt. |
| 22 WOG Olsztyn - Sekcja Sprzętu Infrastruktury w Olsztynie, ul. Saperska 1 , budynek nr 12 (wejście do magazynu bezpośrednio z placu) nr tel. w sprawie dostaw: 261-322-836, 261-322-734 lub 691-387-595 | 160 szt. |

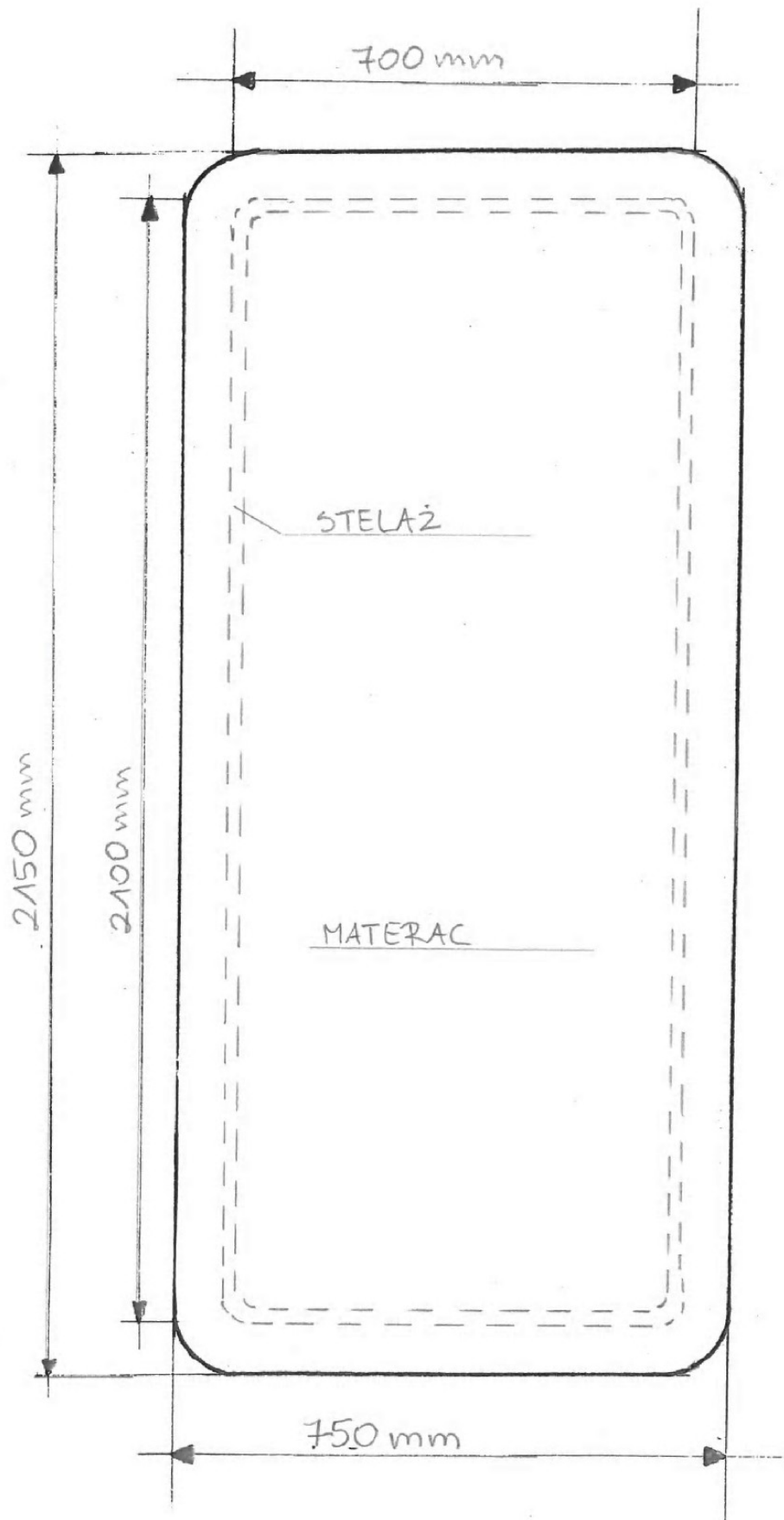

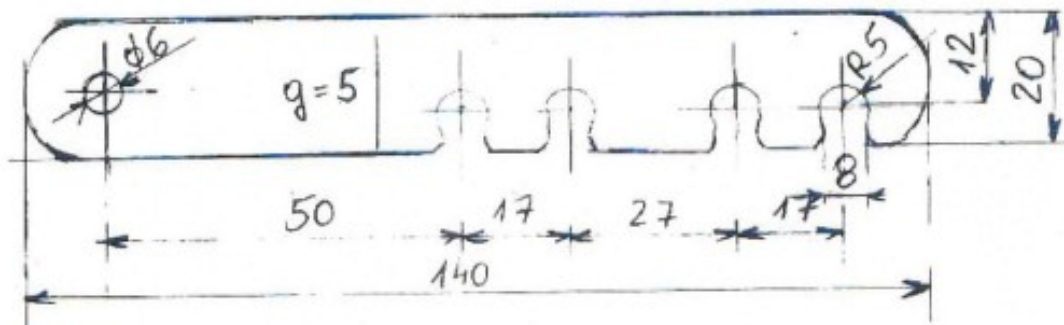
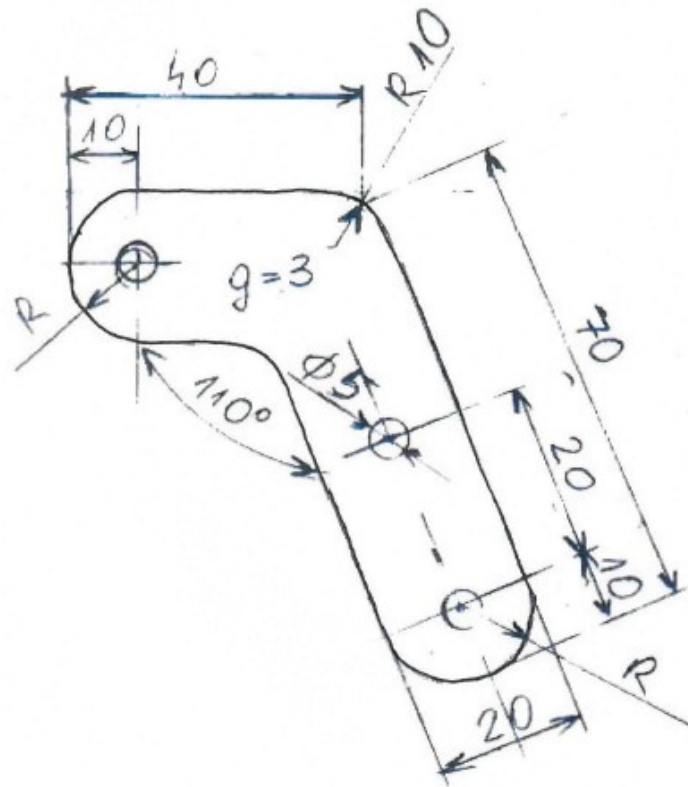

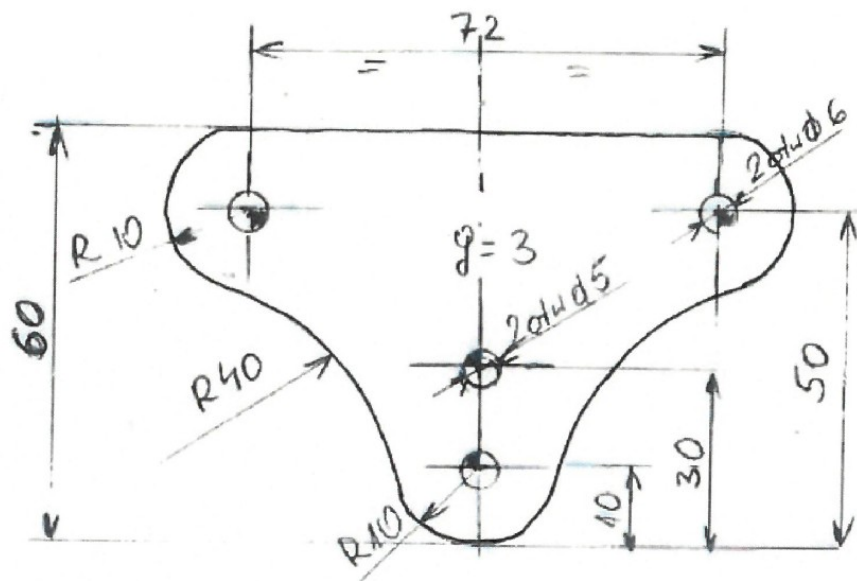

zdjęcie poglądowe



2. Stół polowy kwadratowy, składany z metalową podstawą - 127 szt.

Blat stołu wykonany z płyty HPL w kolorze brązowym o wymiarach 800 x 800 mm o grubości 5 – 6 mm z zaokrąglonymi narożnikami. Nogi stołu rozkładane, wykonane z rurek stalowych o średnicy 18 mm i grubości ścianki 2 mm wygiętych na kształt prostokąta przymocowane za pomocą zawiasów do kątownika stalowego o wymiarach 20 x 20 mm i grubości ścianki 3 mm przymocowanego do blatu za pomocą śrub lub nitów. Stół musi być wyposażony w mechanizm umożliwiający blokadę nóżek zarówno w pozycji rozstawionej jak i złożonej oraz mechanizm pozwalający na złączenie ze sobą dwóch lub więcej stołów w sposób uniemożliwiający ich rozsuwanie się.

Podstawa malowana proszkowo na kolor khaki (RAL 6003). Wysokość rozstawionego stołu 700 – 710 mm.

Blat każdego stołu (pod spodem jak najbliżej środka) ma być wybity symbol wojskowy **WP5-8-22** o wysokości liter 10 – 12 mm.

| Miejsce dostawy stołów polowych | Ilość |
|---|---------|
| 22 WOG Olsztyn - Sekcja Sprzętu Infrastruktury w Olsztynie, ul. Saperska 1 , budynek nr 12 (wejście do magazynu bezpośrednio z placu) nr tel. w sprawie dostaw: 261-322-836, 261-322-734 lub 691-387-595 | 27 szt. |
| 25 WOG Białystok - Sekcja Obsługi Infrastruktury w Białymstoku, ul. Kawaleryjska 70 budynek nr 115 (wejście do magazynu bezpośrednio z placu) nr tel. w sprawie dostaw: 261-398-815, 261-398-426 lub 727-040-663 | 50 szt. |
| 24 WOG Giżycko - Sekcja Obsługi Infrastruktury w Bemowie Piskim, ul. Kętrzyńskiego 1 budynek nr 29 (wejście do magazynu bezpośrednio z placu) nr tel. w sprawie dostaw: 261-333-236, 261-333-228 lub 727-040-532 | 50 szt. |

zdjęcie pogładowe



zdjęcie pogładowe



zdjęcie pogładowe



3. Taboret polowy składany z metalową podstawą - 726 szt.

Siedzisko taboretu ma być wykonane z tkaniny brezentowej w kolorze khaki, wodoodpornej i przeciwgnilnej o wymiarach 270 x 670 mm, brzegi siedziska muszą być obszyte taśmą koloru khaki zachodzącą z góry i dołu od 15 do 20 mm na siedzisko.

Na końcach siedziska muszą być zamocowane oczka ocynkowane (tzw. plandekowe, po 5 z każdej strony) o średnicy wewnętrznej 8 – 10 mm do przeplecenia linki polipropylenowej lub z poliestru o średnicy 5 – 6 mm koloru zielonego lub czarnego celem zamocowania siedziska na stelażu. Stelaż taboretu wykonany z dwóch ram prostokątnych o różnych wymiarach zewnętrznych umożliwiających złożenie taboretu na płask: 1 rama wys. 550 – 650 mm, szer. 350 – 380 mm, 2 rama wys. 525 – 625 mm, szer. 325 – 355 mm wykonanych z rurek stalowych o średnicy 18 mm i grubości ścianki 2 mm połączonych ze sobą przy pomocy nitu w celu rozstawienia taboretu. Ramy pomalowane proszkowo na kolor khaki (RAL 6003) . W górnej części obu stelaży ma być zamontowany pręt stalowy o średnicy 5 mm zapobiegający zsuwaniu się siedziska.

Wysokość rozstawionego taboretu 450 – 550 mm. Każdy taboret musi być oznakowany trwałym symbolem wojskowym **WP5-7-22** o wysokości liter 10 - 12 mm (na wewnętrznej stronie jednej z ram pod siedziskiem) koloru czarnego naniesiony farbą olejną lub pisakiem olejowym (niezmywalnym).

| Miejsce dostawy taboretów polowych | Ilość |
|---|----------|
| 25 WOG Białystok - Sekcja Obsługi Infrastruktury w Białymstoku, ul. Kawaleryjska 70 budynek nr 115 (wejście do magazynu bezpośrednio z placu) nr tel. w sprawie dostaw: 261-398-815, 261-398-426 lub 727-040-663 | 180 szt. |
| 22 WOG Olsztyn - ul. Saperska 1 , budynek nr 12 (wejście do magazynu bezpośrednio z placu) nr tel. w sprawie dostaw: 261-322-836, 261-322-734 lub 691-387-595 | 306 szt. |
| 22 WOG Olsztyn - Sekcja Obsługi Infrastruktury w Lidzbarku Warmińskim, ul. Przystaniowa 1 , budynek nr 12 (wejście do magazynu bezpośrednio z placu) nr tel. w sprawie dostaw: 261-317-278 lub 261-317-438 | 50 szt. |
| 22 WOG Olsztyn - Grupa Zabezpieczenia w Lipowcu, Lipowiec 138 , budynek nr 35 (2 schodki, możliwość wjechania wózkiem) nr tel. w sprawie dostaw: 261-343-152, 261-343-180 lub 261-343-213 | 110 szt. |
| 24 WOG Giżycko - Sekcja Obsługi Infrastruktury w Bemowie Piskim, ul. Kętrzyńskiego 1 budynek nr 29 (wejście do magazynu bezpośrednio z placu) nr tel. w sprawie dostaw: 261-333-236, 261-333-228 lub 727-040-532 | 80 szt. |

zdjęcie pogładowe



1. Wymagany termin realizacji dostaw towarów w terminie 60 dni od daty podpisania umowy z dostawą loco magazyn zgodnie z terminem określonym przez Wykonawcę w arkuszu ofertowym.
2. Produkty powinny być pakowane i dystrybuowane w indywidualnych opakowaniach.
3. Wykonawca udzieli min. 24 max. 36 miesięcznej gwarancji producenta na dostarczony towar.
4. **W przypadku niezgodności dostawy ze SWZ, dostawy towaru uszkodzonego lub z innych przyczyn niepełnowartościowego Zamawiający zastrzega sobie prawo nie przyjęcia całej dostawy lub jej części, Wykonawca zobowiązany jest niezwłocznie zamienić go na towar wolny od wad.**
5. **W przypadku dostaw za pośrednictwem firm spedycyjnych Zamawiający nie będzie kwitował dokumentów typu WZ przed dokładnym sprawdzeniem towaru.**
6. **Zamówiony towar należy dostarczyć wraz z rozładunkiem (tj. zdjęcie z samochodu i ustawienie we wskazanym miejscu) od poniedziałku do czwartku (wyłącznie w dni robocze) od godz. 7³⁰ do 13⁰⁰. O terminie dostawy należy powiadomić telefonicznie minimum na 48 godz. przed dostawą.**
7. **Przy każdej dostawie towaru do magazynu Zamawiający wymaga obecności przedstawiciela Wykonawcy - w przeciwnym razie przysługuje Zamawiającemu prawo nie przyjęcia towaru.**
8. **Niedostarczenie w terminie któregoś z asortymentu (nawet jednej sztuki) skutkować będzie naliczaniem kar umownych. Kary liczone będą od całkowitej wartości brutto umowy do chwili dostarczenia całego towaru.**
9. Na podstawie Decyzji nr 3/MON Ministra Obrony Narodowej z dn. 3 stycznia 2014 r. w sprawie wytycznych określających wymagania w zakresie znakowania kodem kreskowym wyrobów dostarczanych do Resortu Obrony Narodowej (Dz. Urz. MON z dn. 07 stycznia 2014 r. poz. 11) zwanej dalej „Decyzją nr 3/MON”, Zamawiający wymaga co następuje:
 - a) Wykonawca musi być czynnym uczestnikiem systemu GS1;
 - b) Wykonawca zobowiązany jest do oznakowania kodem kreskowym wyrobów będących przedmiotem umowy, charakterystycznym dla danego poziomu pakowania;

- c) Kod kreskowy powinien zawierać informacje zgodne z § 4 Decyzji nr 3/MON z dnia 3 stycznia 2014 r. w sprawie wytycznych określających wymagania w zakresie znakowania kodem kreskowym wyrobów dostarczanych do resortu obrony narodowej (Dz. Urz. MON z dn. 7 stycznia 2014r.) Przedmiot umowy (w zależności od zamawianego asortymentu) zakwalifikowany jest do grupy materiałowej:
 - Grupa materiałowa nr 5 – pozostałe wyroby.
- d) Kod kreskowy umieszczony na etykiecie jednostkowej wyrobu oraz na etykiecie zbiorczej powinien mieć wymiary zgodne z globalnym międzynarodowym i międzybranżowym systemem GS1 (ang. Global System One).
- e) Stosowane etykiety oraz nadruki kodów kreskowych powinny spełniać wymagania zawarte w § 5 Decyzji nr 3/MON charakterystyczne dla dostarczanej grupy materiałowej.
- f) W celu identyfikacji wyrobów, Wykonawca w porozumieniu z Zamawiającym zobowiązany jest do opracowania Karty wyrobu w postaci elektronicznej (część B, C, D) w formie MS Excel (zał. nr 6 do Decyzji nr 3/MON) i przekazania jej do Zamawiającego (odbiorców przedmiotu umowy wskazanych w umowie przez Zamawiającego na pisemne żądanie Zamawiającego).

Karta wyrobu powinna być dostarczona do Zamawiającego w wersji elektronicznej (format EXCEL) po zatwierdzeniu pierwszych egzemplarzy na 10 dni roboczych przed rozpoczęciem właściwej dostawy. Dodatkowe informacje w zakresie IŻ GTIN SSCC dostępne są u organizatora systemu GS-1 w Polsce – *Instytut Logistyki i Magazynowania w Poznaniu*.

10. Do czasu złożenia oferty należy kontrolować aktualność SWZ na stronie internetowej Zamawiającego www.rziolsztyn.wp.mil.pl - dostawy - nr postępowania - pytania i odpowiedzi – ze względu na możliwość modyfikacji opisu przedmiotu zamówienia oraz zmianę terminu otwarcia ofert w związku z pytaniami oferentów.

11. **Przedstawione na zdjęciach wyroby należy traktować jedynie jako pogładowe.**

wykonał: Bartosz Kozłowski