



Państwowy Instytut Geologiczny
Państwowy Instytut Badawczy
państwowa służba geologiczna
państwowa służba hydrogeologiczna

Oznaczenie sprawy: EZP.26.233.2022

Dot. wniosku nr: **CRZP/26/01760/2022**

ZAPYTANIE OFERTOWE

1. Zamawiający:

*Państwowy Instytut Geologiczny – Państwowy Instytut Badawczy z siedzibą w Warszawie (adres: ul. Rakowiecka 4, 00-975 Warszawa), wpisany do rejestru przedsiębiorców Krajowego Rejestru Sądowego prowadzonego przez Sąd Rejonowy dla m.st. Warszawy w Warszawie, XIII Wydział Gospodarczy KRS pod nr 0000122099, NIP 5250008040, Regon: 000332133, przesyła zapytanie ofertowe o wartości równej lub nieprzekraczającej kwoty 130 000 złotych na **zakup z dostawę materiałów archiwizacyjnych**.*

2. Opis przedmiotu zamówienia stanowi załącznik nr 1 do zapytania ofertowego.

3. Miejsce realizacji zamówienia: zgodnie z Opiszem Przedmiotu Zamówienia, stanowiącym załącznik nr 1 do Zapytania Ofertowego.

4. Termin realizacji: **do 40 dni od dnia zawarcia Umowy.**

5. Wymagania dla Wykonawców:

- 1) doświadczenie: nie dotyczy;
- 2) wymagania dot. osób: nie dotyczy;
- 3) wymagania dot. sprzętu: nie dotyczy.

6. Kryteria oceny ofert i ich znaczenie:

najniższa cena

1) **Kryterium Cena (C) - 100%** Sposób obliczenia wartości punktowej: Cena (C) = ----- x 100 pkt.

cena oferty badanej

Maksymalna liczba punktów w tym kryterium wynosi 100 pkt.

7. Istotne postanowienia umowy: (gwarancja, terminy, warunki odbioru i płatności, przewidywane zmiany w umowie oraz warunki tych zmian) stanowi załącznik nr 3 do zapytania ofertowego.

8. Oferty na formularzu stanowiącym załącznik nr 2 do niniejszego zapytania ofertowego należy złożyć za pośrednictwem platformy zakupowej dostępnej pod adresem <https://platformazakupowa.pl/pn/pgi>.

9. Oferta wraz z załącznikami winna być opatrzona: **kwalifikowanym podpisem elektronicznym, podpisem osobistym, podpisem zaufanym lub złożona w formie skanu podpisanego własnoręcznie przez osobę umocowaną**.

10. Do oferty należy dołączyć:

- 1) **dokumenty formalne Wykonawcy**, takie jak: aktualne zaświadczenie o wpisie do Centralnej Ewidencji i Informacji o Działalności Gospodarczej w formie wydruku ze strony internetowej CEIDG (*w odniesieniu do przedsiębiorców będących osobami fizycznymi*) lub odpis z rejestru przedsiębiorców Krajowego Rejestru Sądowego (*w odniesieniu do podmiotów, na które przepisy nakładają obowiązek uzyskania wpisu do tego rejestru*), umowa konsorcjum (*w przypadku Wykonawców zamierzających wspólnie realizować zlecenie*). Zamawiający zastrzega sobie prawo samodzielnego pobrania ww. dokumentu, jeżeli może go uzyskać za pomocą bezpłatnych i ogólnodostępnych baz danych, w szczególności rejestrów publicznych w rozumieniu

pgi.gov.pl

ul. Rakowiecka 4, 00-975 Warszawa
tel. (+48) 22 45 92 000, biuro@pgi.gov.pl

Sąd Rejonowy dla m. st. Warszawy w Warszawie
XIII Wydział Gospodarczy KRS, Nr 0000122099
NIP 525-000-80-40

ustawy z dnia 17 lutego 2005 r. o informatyzacji działalności podmiotów realizujących zadania publiczne (tj. Dz. U. z 2021 r. poz. 2070, z późn. zm.). Wykonawca mający siedzibę lub miejsce zamieszkania poza terytorium Rzeczypospolitej Polskiej składa dokument lub dokumenty wystawione w kraju, w którym ma siedzibę lub miejsce zamieszkania wraz z tłumaczeniem na język polski;

- 2) w przypadku, gdy Wykonawcę reprezentuje pełnomocnik, do oferty należy dołączyć pełnomocnictwo podpisane przez osobę/osoby uprawnione do reprezentowania Wykonawcy. Treść pełnomocnictwa musi jednoznacznie wskazywać czynności, do wykonywania których pełnomocnik jest upoważniony (zakres umocowania);
 - 3) certyfikat dla tektury, z której zostaną wykonane produkty nr 1 i 2 z opisu przedmiotu zamówienia, poświadczający spełnianie normy ISO 9706 w zakresie pH, rezerwy alkalicznej, odporności na utlenianie (liczba Kappa) i odporności na przedarcie. Certyfikat ma być wystawiony przez instytucję uprawnioną do wystawiania certyfikatów.
11. Termin składania ofert upływa dnia **28 grudnia 2022 roku o godzinie 10:00**.
 12. Termin związania ofertą wynosi 30 dni od upływu terminu składania ofert.
 13. Zamówienia realizowane przez Zamawiającego za pośrednictwem platformy zakupowej odbywają się przy wykorzystaniu strony internetowej <https://platformazakupowa.pl/pn/pgi> to znaczy, że nie są przyjmowane oferty składane w inny sposób niż za pośrednictwem platformy. O wyborze najkorzystniejszej oferty Zamawiający poinformuje Wykonawców, podając imię i nazwisko Wykonawcy, którego ofertę wybrano. Wiadomość ta zostanie opublikowana na platformie zakupowej w sekcji „Komunikaty”.
 14. Komunikacja między Zamawiającym a Wykonawcami, w szczególności składanie oświadczeń, wniosków, zawiadomień oraz przekazywanie informacji odbywa się za pośrednictwem Platformy - formularz „Wyślij wiadomość do zamawiającego”, dostępny na stronie Platformy dotyczącej danego postępowania. Za datę przekazania (wpływu) oświadczeń, wniosków, zawiadomień oraz informacji dokumentu przyjmuje się datę ich przesłania za pośrednictwem Platformy poprzez kliknięcie przycisku „Wyślij wiadomość do zamawiającego” po których pojawi się komunikat, że wiadomość została wysłana do Zamawiającego.
 15. Zamawiający informuje, że szczegółowa instrukcja dotycząca złożenia, zmiany i wycofania oferty znajduje się w zakładce „Instrukcje dla Wykonawców” na stronie internetowej pod adresem: <https://platformazakupowa.pl/strona/45-instrukcje>.
 16. Elementy oferty, które Wykonawca zamierza zastrzec jako tajemnicę przedsiębiorstwa w rozumieniu art. 11 ust. 2 ustawy z dnia 16 kwietnia 1993 r. o zwalczaniu nieuczciwej konkurencji powinny zostać oznaczone i opisane jako „tajemnica przedsiębiorstwa”. W powyższej sytuacji należy wraz z ofertą złożyć stosowne uzasadnienie.
 17. Inne informacje:
 - 1) Zamawiający przewiduje wybór najkorzystniejszej oferty z możliwością prowadzenia negocjacji w celu ulepszenia treści ofert, które podlegać będą ocenie w ramach kryterium oceny ofert.
 - 2) Zamawiający wykluczy Wykonawcę z udziału w postępowaniu jeżeli Wykonawca oświadczy, że zachodzą wobec niego przesłanki wynikające z art. 7 ust. 1 ustawy z dnia 13 kwietnia 2022 r. o szczególnych rozwiązaniach w zakresie przeciwdziałania wspieraniu agresji na Ukrainę oraz służących ochronie bezpieczeństwa narodowego (Dz. U. 2022 poz. 835).
 - 3) Zamawiający zastrzega sobie prawo wprowadzania zmian do niniejszego zapytania ofertowego przed upływem terminu składania ofert.
 - 4) Oferty w postępowaniu są jawne.
 - 5) Wykonawca może wprowadzić zmiany do oferty lub wycofać złożoną przez siebie ofertę, poprzez zawiadomienie Zamawiającego przed upływem terminu składania ofert.
 - 6) Oferta wraz z załącznikami musi być sformułowana w języku polskim, w sposób czytelny, logiczny, pisemnie przy użyciu nośnika pisma nie ulegającego usunięciu bez pozostawienia śladów. Dokumenty lub oświadczenia sporządzone w języku obcym Wykonawca musi złożyć wraz z tłumaczeniem na język polski. Podczas oceny ofert Zamawiający będzie się opierał na tekście przetłumaczonym na język polski. W przypadku uzyskania dokumentów, o których mowa w pkt 10 pkt 1-3 zapytania ofertowego w języku obcym, Zamawiający żąda od Wykonawcy przedstawienia tłumaczenia na język polski.
 - 7) Wszystkie ceny będą określone w złotych polskich (PLN) z dokładnością do dwóch miejsc po przecinku, a wszystkie płatności będą realizowane w złotych polskich, zgodnie z obowiązującymi przepisami.
 - 8) Wykonawca może zwrócić się do Zamawiającego o wyjaśnienie treści zapytania ofertowego. Treść zapytań wraz z wyjaśnieniami Zamawiający przekazuje Wykonawcom bez ujawniania źródła zapytania a jeżeli zapytania ofertowe jest udostępnione na stronie internetowej, zamieszcza na tej stronie.
 - 9) Zamawiający może żądać od Wykonawców wyjaśnień dotyczących treści złożonych ofert oraz uzupełnienia żądanych dokumentów i oświadczeń.
 - 10) Zamawiający zastrzega sobie prawo poprawienia w ofercie Wykonawcy: oczywistych omyłek pisarskich, rachunkowych oraz innych omyłek niepowodujących istotnych zmian. W przypadku wystąpienia omyłek rachunkowych, za prawidłowe Zamawiający przyjmie ceny jednostkowe netto i dokona przeliczenia oferty

zgodnie ze sposobem wskazanym w Załączniku nr 2 do zapytania ofertowego (Formularz oferty). W przypadku wystąpienia rozbieżności pomiędzy ceną wskazaną w Formularzu oferty, a podaną na Platformie zakupowej, za prawidłową Zamawiający przyjmie cenę wskazaną w Formularzu oferty.

- 11) Oferty złożone pod warunkiem, po terminie oraz oferty wariantowe (alternatywne) zostaną odrzucone.
 - 12) Zamawiający ma prawo odrzucić ofertę Wykonawcy, który nie wykonał lub nienależycie wykonał inne zamówienie na rzecz PIG-PIB.
 - 13) Zamawiający może zwrócić się o udzielenie wyjaśnień, jeżeli cena oferty (lub jej istotne części składowe) wydaje się rażąco niska w szczególności w stosunku do przedmiotu zamówienia i budzi wątpliwości Zamawiającego co do możliwości wykonania przedmiotu zamówienia zgodnie z wymaganiami określonymi przez Zamawiającego lub wynikającymi z odrębnych przepisów, w tym złożenie dowodów, dotyczących wyliczenia ceny. W przypadku nie udowodnienia przez Wykonawcę, że złożona oferta rażąco niskiej ceny poprzez nie złożenie wyjaśnień, Zamawiający odrzuci ofertę Wykonawcy przyjmując, że zawiera rażąco niską cenę.
 - 14) Jeżeli w postępowaniu jedynym kryterium oceny ofert jest cena i nie można dokonać wyboru najkorzystniejszej oferty ze względu na to, że zostały złożone oferty o takiej samej cenie Zamawiający ma prawo wezwać Wykonawców, którzy złożyli te oferty, do złożenia w wyznaczonym terminie ofert dodatkowych. Wykonawcy składając oferty dodatkowe nie mogą zaferować warunków mniej korzystnych niż w złożonych ofertach.
 - 15) Zamawiający zastrzega sobie prawo do dokonania w pierwszej kolejności punktowej oceny ofert na podstawie kryteriów określonych w zapytaniu ofertowym, a następnie zbadania pod kątem spełniania wymagań wskazanych w zapytaniu ofertowym tylko oferty Wykonawcy, który otrzymał najwyższą liczbę punktów w ramach kryteriów oceny ofert. Pozostałych ofert Zamawiający może nie badać.
 - 16) Jeżeli Wykonawca, którego oferta została uznana jako najkorzystniejsza uchyla się od zawarcia umowy w sprawie zamówienia publicznego, Zamawiający może wybrać ofertę najkorzystniejszą spośród pozostałych ofert.
 - 17) Zamawiający zastrzega sobie prawo do nieudzielenia zamówienia, będącego przedmiotem niniejszego postępowania bez podania przyczyny oraz do unieważnienia postępowania.
 - 18) Zamawiający zastrzega sobie prawo do nieudzielenia zamówienia w przypadku nie otrzymania dwóch ważnych ofert. Zamawiający zastrzega sobie w takiej sytuacji prawo do powtórzenia postępowania.
18. Zgodnie z art. 13 ust. 1 i 2 rozporządzenia Parlamentu Europejskiego i Rady (UE) 2016/679 z dnia 27 kwietnia 2016 r. w sprawie ochrony osób fizycznych w związku z przetwarzaniem danych osobowych i w sprawie swobodnego przepływu takich danych oraz uchylenia dyrektywy 95/46/WE (ogólne rozporządzenie o ochronie danych) (Dz. Urz. UE L 119 z 04.05.2016, str. 1), dalej „RODO”, Zamawiający informuje, że:
- 1) administratorem Pani/Pana danych osobowych jest Państwowy Instytut Geologiczny – Państwowy Instytut Badawczy, ul. Rakowiecka 4, 00-975 Warszawa, tel. (+48) 22 45 92 000, fax. tel. (+48) 22 45 92 001, email: biuro@pgi.gov.pl;
 - 2) administrator wyznaczył inspektora ochrony danych, z którym może się Pani/Pan skontaktować w sprawach ochrony i przetwarzania danych osobowych pod adresem poczty elektronicznej: iod@pgi.gov.pl lub pisemnie na adres siedziby PIG-PIB;
 - 3) Pani/Pana dane osobowe przetwarzane będą na podstawie **art. 6 ust. 1 lit. c RODO** w celu prowadzenia przedmiotowego postępowania o udzielenie zamówienia publicznego oraz zawarcia umowy, a podstawą prawną ich przetwarzania jest obowiązek prawny stosowania sformalizowanych procedur udzielania zamówień publicznych spoczywających na **Zamawiającym**;
 - 4) odbiorcami Pani/Pana danych osobowych będą osoby lub podmioty, którym udostępniona zostanie dokumentacja postępowania w oparciu o **art.18 oraz art. 74 ustawy PZP**;
 - 5) Pani/Pana dane osobowe będą przechowywane, zgodnie z **art. 78 ust. 1 PZP**, przez okres **4 lat** od dnia zakończenia postępowania o udzielenie zamówienia, a jeżeli czas trwania umowy przekracza 4 lata, okres przechowywania obejmuje cały czas trwania umowy;
 - 6) obowiązek podania przez Panią/Pana danych osobowych bezpośrednio Pani/Pana dotyczących jest wymogiem określonym w przepisach ustawy PZP, związanym z udziałem w postępowaniu o udzielenie zamówienia publicznego; konsekwencje niepodania określonych danych wynikają z ustawy PZP;
 - 7) w odniesieniu do Pani/Pana danych osobowych decyzje nie będą podejmowane w sposób zautomatyzowany, stosownie do **art. 22 RODO**;
 - 8) posiada Pani/Pan:
 - a. na podstawie **art. 15 RODO** prawo dostępu do danych osobowych Pani/Pana dotyczących;
 - b. na podstawie **art. 16 RODO** prawo do sprostowania lub uzupełnienia Pani/Pana danych osobowych przy czym skorzystanie z prawa do sprostowania lub uzupełnienia nie może skutkować zmianą wyniku postępowania o udzielenie zamówienia publicznego ani zmianą postanowień umowy w zakresie niezgodnym z ustawą PZP oraz nie może naruszać integralności protokołu oraz jego załączników);

- c. na podstawie **art. 18 RODO** prawo żądania od administratora ograniczenia przetwarzania danych osobowych z zastrzeżeniem przypadków, o których mowa w **art. 18 ust. 2 RODO**, przy czym prawo do ograniczenia przetwarzania nie ma zastosowania w odniesieniu do przechowywania, w celu zapewnienia korzystania ze środków ochrony prawnej lub w celu ochrony praw innej osoby fizycznej lub prawnej, lub z uwagi na ważne względy interesu publicznego Unii Europejskiej lub państwa członkowskiego, a także nie ogranicza przetwarzania danych osobowych do czasu zakończenia postępowania o udzielenie zamówienia;
 - d. prawo do wniesienia skargi do **Prezesa Urzędu Ochrony Danych Osobowych**, gdy uzna Pani/Pan, że przetwarzanie danych osobowych Pani/Pana dotyczących narusza przepisy **RODO**;
- 9) nie przysługuje Pani/Panu:
- a. w związku z **art. 17 ust. 3 lit. b, d lub e RODO** prawo do usunięcia danych osobowych;
 - b. prawo do przenoszenia danych osobowych, o którym mowa w art. 20 RODO;
 - c. na podstawie **art. 21 RODO** prawo sprzeciwu, wobec przetwarzania danych osobowych, gdyż podstawą prawną przetwarzania Pani/Pana danych osobowych jest **art. 6 ust. 1 lit. c RODO**;
- 10) Jednocześnie **Zamawiający** przypomina o ciążyącym na Pani/Panu obowiązku informacyjnym wynikającym z art. 14 RODO względem osób fizycznych, których dane przekazane zostaną **Zamawiającemu** w związku z prowadzonym postępowaniem i które **Zamawiający** pośrednio pozyska od wykonawcy biorącego udział w postępowaniu, chyba że ma zastosowanie co najmniej jedno z włączeń, o których mowa w **art. 14 ust. 5 RODO**.

Pełnomocnik dyrektora PIG-PIB
ds. zamówień publicznych
Natalia Mosiądz

OPIS PRZEDMIOTU ZAMÓWIENIA

- Przedmiotem zamówienia jest zakup i dostawa z rozładunkiem w siedzibie Zamawiającego: materiałów archiwizacyjnych, tj. w szczególności teczek z nadrukiem wg wskazań Zamawiającego, oraz innych materiałów przeznaczonych do przechowywania, zabezpieczania i ochrony gromadzonych archiwaliów.
- Dla tektur, z jakich zostaną wykonane teczka bezkwasowa biała wiązana (produkt nr 1) oraz paski przekładkowe z białej tektury bezkwasowej (produkt nr 2), Zamawiający wymaga spełnienia:
 - normy ISO 9706 i
 - Rozporządzenia Ministra Kultury i Dziedzictwa Narodowego z dnia 20 października 2015 r. w sprawie klasyfikowania i kwalifikowania dokumentacji, przekazywania materiałów archiwalnych do archiwów państwowych i brakowania dokumentacji niearchiwalnej (Dz.U. 2015 poz. 1743)

w zakresie wartości parametrów określonych w poniższej Tabeli 1.

Parametr	Wartość	Odniesienie do źródła wskazanych wartości parametrów
pH	7,5 – 10,00	ISO 9706 i Dz.U. 2015 poz. 1743
Rezerwa alkaliczna	≥ 0,4 mola na kg papier z zawartością ≥ 2% CaCO ₃	ISO 9706 i Dz.U. 2015 poz. 1743
Odporność na utlenianie (liczba Kappa)	< 5	ISO 9706 i Dz.U. 2015 poz. 1743
Odporność na przedarcie	≥ 350 mN dla papierów o gramaturze ≥ 70 g/m ²	ISO 9706

Tabela 1. Zakresy wartości parametrów wymagane w odniesieniu do tektur produktów nr 1 i 2 w Tabeli 2

- Wskazane przez Zamawiającego nazwy własne producentów zamieszczone w *Opisie przedmiotu zamówienia* w odpowiednich częściach zamówienia, zostały podane wyłącznie w celu określenia wymaganych parametrów jakościowych, jakimi co najmniej winny odpowiadać zamawiane produkty. Takie parametry, gwarantowane przez określonych producentów pozwolą Zamawiającemu na utrzymanie standardów koniecznych do zapewnienia wymaganej jakości wykonywanych prac. Zamawiający, opisując przedmiot zamówienia poprzez wskazanie nazw handlowych, dopuszcza jednocześnie wszelkie ich odpowiedniki rynkowe, nie gorsze niż wskazane w tym opisie.
- Zastosowanie produktów równoważnych nie może pogorszyć jakości osiąganych wyników w pracach Zamawiającego. W przypadku zaproponowania przez Wykonawcę w ofercie produktów równoważnych jakościowo do produktów wskazanych przez Zamawiającego, Wykonawca jest zobowiązany do wykazania, że oferowany przez niego dany produkt równoważny spełnia wymagania określone przez Zamawiającego. Wykonawca ponosi pełną odpowiedzialność za szkody powstałe w przechowywanych przez Zamawiającego archiwaliach, będące wynikiem dostarczanych przez Wykonawcę produktów równoważnych, a w szczególności za uszkodzenia materiałów archiwalnych Zamawiającego przechowywanych w materiałach archiwizacyjnych dostarczonych przez Wykonawcę.
- Ileokroć w niniejszej umowie i załącznikach do niej jest mowa o wymiarach materiałów archiwizacyjnych, dotyczą one materiałów złożonych, gotowych do użytku, i są podawane (tj. wymiary) w milimetrach, wg schematu: X x Y x Z (tj. wysokość x głębokość x szerokość; Rysunek 1).

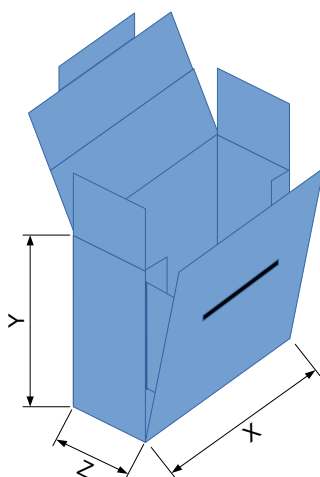

Rysunek 1. Schemat oznaczania wymiarów

6. Liczba i rodzaje materiałów archiwizacyjnych objętych zamówieniem podano poniżej w Tabeli 2.

Nr produktu	Nazwa produktu i jego opis	Wzory opakowań i nadruków	Zamawiana liczba
1.	<p>Teczka bezkwasowa biała wiązana (z nadrukiem naniesionym na karton przed wykonaniem bigów):</p> <ul style="list-style-type: none"> – na dokumenty formatu A4 – wymiary po złożeniu teczki: 320 x 250 x 55 mm; – materiał wykonania i jego parametry: karton biały w pełni spełniający normę ISO 9706; o pH > 7,5; wykonany w 100% z czystej celulozy; z rezerwą alkaliczną > 0,4 mol/kg; gramatura: 450 g/m² (np. biały karton Carta Rocca lub równoważny); – wiązana tasiemką bawełnianą z surówki niebielonej (szerokość: 10 mm i długość ≥ 220 mm od miejsca jej wpuszczenia w teczkę); – w przypadku wykonania teczki nie z jednego, ale kilku kawałków kartonu, do połączenia elementów teczki użyty zostanie klej bezkwasowy, a skrzydełka będą połączone z okładką teczki przez sklejenie prostokątnego fragmentu tektury skrzydełka o szerokości 25 mm z wewnętrzną częścią okładki wzdłuż wymiaru Y teczki (klej będzie równomiernie pokrywał całą powierzchnię tekturowego, prostokątnego fragmentu danego skrzydełka sklejonego z okładką teczki); – wysokość bocznego skrzydełka teczki mierzona wzdłuż wysokości teczki – równa wysokości teczki (320 mm); – szerokość dolnego i górnego skrzydełka teczki mierzona wzdłuż głębokości teczki – 160 mm; – szerokość bocznego oraz wysokość dolnego i górnego skrzydełka teczki mierzona od bigi w położeniu 0 mm od krawędzi teczki, do której przylega dane skrzydełko – 140 mm; – czarny nadruk na przedniej, zewnętrznej stronie okładki (w tym na grzbiecie teczki pionowy nadruk zawierający grafikę wg dostarczonego przez Zamawiającego wzoru); – użyta do nadruku czcionka: Myriad Pro; – bigowanie: na przedniej, zewnętrznej stronie okładki 6 big w położeniu: 0 mm, 15 mm, 25 mm, 35 mm, 45 mm, 55 mm od lewej krawędzi teczki oraz odpowiednio 6 big na skrzydełkach górnym, dolnym i bocznym w położeniu: 0 mm, 15 mm, 25 mm, 35 mm, 45 mm, 55 mm od tej krawędzi teczki, do której przylega dane skrzydełko. 	<p>Numery wzorów: 1a, 1b, 1c, 1d;</p> <p>Pola nadruku: „NAG-1” i „NAG-2”</p> <p>(zgodnie z załącznikiem nr 2 do Umowy)</p>	15000 sztuk
2.	<p>Paski przekładkowe z białej tektury bezkwasowej:</p> <ul style="list-style-type: none"> – wymiary: 25 x 300 mm; – karton biały w pełni spełniający normę ISO 9706; o pH > 7,5; wykonany w 100% z czystej celulozy; z rezerwą alkaliczną > 0,4 mol/kg; gramatura: 450 g/m² (np. biały karton Carta Rocca lub równoważny); – pakowane w partiach po 100 sztuk 	-	15000 sztuk
3.	<p>Klipsy archiwizacyjne:</p> <ul style="list-style-type: none"> – klipsy z zaczepami – materiał wykonania: polipropylen – kolor: bezbarwne, białe lub nieznacznie zabarwione – pakowane po 100 sztuk w opakowaniu 	-	72 opakowania
4.	<p>Klej dyspersyjny KLUG w wersji 0200</p> <ul style="list-style-type: none"> – klej dyspersyjny na bazie wody, bez zawartości plastyfikatorów, o neutralnym pH – w opakowaniu 0,5 kg 	-	1 opakowanie
5.	<p>Klej dyspersyjny KLUG w wersji 0199</p> <ul style="list-style-type: none"> – klej dyspersyjny na bazie wody, bez zawartości plastyfikatorów, o neutralnym pH – w opakowaniu 0,5 kg 	-	1 opakowanie

Nr produktu	Nazwa produktu i jego opis	Wzory opakowań i nadruków	Zamawiana liczba
6.	Taśma do naprawy grzbietów książek Filmoplast T <ul style="list-style-type: none"> - tekstylna taśma do naprawy grzbietów książek - o gramaturze 240 µm - bezkwasowa - w kolorze szarym - 5 cm (szerokość) x 10 m (długość) 	-	3 sztuki
7.	Taśma do wzmocnienia wewnętrznej części książki i okładki Filmoplast SH <ul style="list-style-type: none"> - bawełniana taśma tkaninowa - o gramaturze 170 µm - odporna na rozdarcia - bezkwasowa - 3 cm (szerokość) x 25 m (długość) 	-	2 sztuki
8.	Taśma przeznaczona do naprawy rozdartego papieru Filmoplast P90 <ul style="list-style-type: none"> - długowłóknista taśma papierowa - bezkwasowa - odporna na rozdarcia - z neutralnym i nieżółknącym klejem bezkwasowym, buforowanym węglanem wapnia (CaCO₃) - biała - 2 cm (szerokość) x 50 m (długość) 	-	2 sztuki
9.	Rakla drewniana <ul style="list-style-type: none"> - drewniany przyrząd z filcowym brzegiem do aplikacji taśm konserwatorskich - szerokość: 15 cm ± 1 cm 	-	4 sztuki

Tabela 2. Liczba i rodzaj materiałów archiwizacyjnych objętych zamówieniem.

7. Na teczce bezkwasowej białej wiązanej (produkt nr 1 w Tabeli 2), powinny zostać umieszczone elementy graficzne według wskazań zawartych w poniższej tabeli. Uwaga: czerwonym kolorem w zaznaczono w niej tylko teksty objaśniające i linie wymiarowe (nie do nadruku na zamawianym produkcie).

Drukowany element	Instrukcje dotyczące druku
Tekst w polu „NAG-1”	Pole „NAG-1”
Państwowy Instytut Geologiczny Państwowy Instytut Badawczy Narodowe Archiwum Geologiczne ul. Rakowiecka 4 00-975 Warszawa Nr	Interlinia dla tekstu w całym polu: 1 Linijka 1. – tekst: „Państwowy Instytut Geologiczny”, czcionka Myriad Pro (pogrubiona), rozmiar czcionki: 26, kolor czcionki: czarny Linijka 2. – tekst: „Państwowy Instytut Badawczy”, czcionka Myriad Pro (pogrubiona), rozmiar czcionki: 26, kolor czcionki: czarny Linijka 3. – tekst: „Narodowe Archiwum Geologiczne”, czcionka Myriad Pro (normalna), rozmiar czcionki: 26, kolor czcionki: czarny Linijka 4. – tekst: „ul. Rakowiecka 4”, czcionka Myriad Pro (normalna), rozmiar czcionki: 26, kolor czcionki: czarny Linijka 5. – tekst: „00-975 Warszawa”, czcionka Myriad Pro (normalna), rozmiar czcionki: 26, kolor czcionki: czarny Linijka 6. – brak tekstu: czcionka Myriad Pro (normalna), rozmiar czcionki: 26 Linijka 7. – tekst: „Nr”, czcionka Myriad



Drukowany element	Instrukcje dotyczące druku
	<p>Pro (normalna), rozmiar czcionki: 26, kolor czcionki: czarny</p> <p>Pole umieszczone na przedniej, zewnętrznej stronie okładki w odległości 45 mm ± 5 mm od jej górnej krawędzi oraz wyśrodkowane w poziomie między najbliższą polu „NAG-1” lewą bigą a prawą krawędzią okładki</p>
<p align="center">Grafika „NAG-2”</p>	<p align="center">Pole „NAG-2”</p>
 <p>300 mm (uwaga: tutaj proporcje nie zachowane)</p> <p>25 mm</p> <p>Czarno-białe logo</p> <p>Dwie równoległe, wykropkowane, czarne linie w odległości od siebie 25 mm</p>	<p>Logo w kształcie prostokąta przeskalowane z zachowaniem proporcji kształtu do wymiaru krótszego boku logo – 25 mm, dla teczek logo obrócone o 90 stopni zgodnie z kierunkiem wskazówek zegara (na rysunku obok widok po obrocie),</p> <p>Od obu dłuższych krawędzi logo wychodzą dwie proste, równoległe, kropkowane czarne linie.</p> <p>Pole utworzone przez logo i kropkowane linie w przypadku teczek ma wymiary całkowite: 25 x 300 mm,</p> <p>Pole wyśrodkowane względem wymiaru X i umieszczane na grzbiecie wskazanych teczek na powierzchni wyznaczonej wymiarami X i Z.</p> <p>Na teczkach lewa krawędź pola umieszczona w odległości 5 mm, a prawa w odległości 30 mm od bigi w położeniu 0 mm na lewej krawędzi teczki (wyznaczonej wymiarem X).</p>
<p align="center">Logo</p>	
 <p>PAŃSTWOWA SŁUŻBA GEOLOGICZNA</p> <p>PAŃSTWOWY INSTYTUT BADAŃCZY</p>	<p>Logo do wykorzystania w polu „NAG-2”</p>

Tabela 3. Instrukcje wykonania wzorów pól nadruku.

8. Pliki czcionki oraz logo (w przypadku logo pliki w formatach eps i png) przeznaczone do nadruku teczkach zostaną skompresowane do formatu zip i wysłane Wykonawcy przez Zamawiającego, na adres email wskazany przez Wykonawcę w umowie w terminie nie później niż 2 dni kalendarzowe od zawarcia umowy przez Strony.

.....
 (pieczęć Wykonawcy lub Wykonawców
 ubiegających się wspólnie o udzielenie zamówienia)

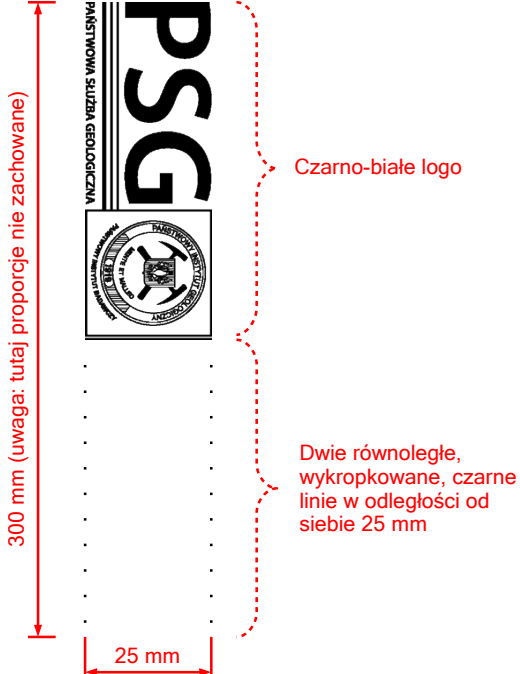
Do:

PAŃSTWOWY INSTYTUT GEOLOGICZNY -
 PAŃSTWOWY INSTYTUT BADAWCZY
 UL. RAKOWIECKA 4, 00-975 WARSZAWA.

OFERTA

My, niżej podpisani

.....
działając w imieniu i na rzecz:.....
w odpowiedzi na ogłoszenie nr EZP.26.233.2022 dotyczące **zakup i dostawę materiałów archiwizacyjnych**.

1. Oferujemy realizację przedmiotu zamówienia za cenę (obejmującą wszystkie koszty związane z należywym wykonaniem przedmiotu zamówienia):

Lp.	Przedmiot zamówienia (zgodny z Opisem przedmiotu zamówienia stanowiącym Załącznik nr 1 do zapytania ofertowego)	Ilość	Cena jednostkowa netto	Wartość netto	Wartość podatku VAT	Wartość brutto
1	2	3	4	5 = 3 x 4	6	7 = 5+6
1.	Teczka bezkwasowa biała wiązana (z nadrukiem naniesionym na karton przed wykonaniem bigów)	15 000 szt. zł zł zł zł
2.	Paski przekładkowe z białej tektury bezkwasowej	15 000 szt. zł zł zł zł
3.	Klipsy archiwizacyjne	72 opak. zł zł zł zł
4.	Klej dyspersyjny KLUG w wersji 0200	1 opak. zł zł zł zł
5.	Klej dyspersyjny KLUG w wersji 0199	1 opak. zł zł zł zł
6.	Taśma do naprawy grzbietów książek Filmoplast T	3 szt. zł zł zł zł
7.	Taśma do wzmocnienia wewnętrznej części książki i okładki Filmoplast SH	2 szt. zł zł zł zł
8.	Taśma przeznaczona do naprawy rozdartego papieru Filmoplast P90	2 szt. zł zł zł zł
9.	Rakla drewniana	4 szt. zł zł zł zł
10.	Łącznie		 zł	 zł

2. Zobowiązujemy się zrealizować zamówienie w terminie: **do 40 dni od dnia zawarcia Umowy**.3. Oświadczamy, że **podlegamy/nie podlegamy*** wykluczeniu z postępowania na podstawie art. 7 ust. 1 ustawy z dnia 13 kwietnia 2022 r. o szczególnych rozwiązaniach w zakresie przeciwdziałania wspieraniu agresji na Ukrainę oraz służących ochronie bezpieczeństwa narodowego (Dz. U. 2022 poz. 835) Oświadczenie jest aktualne na dzień złożenia oferty.

4. Uważamy się za związanych niniejszą ofertą 30 dni od upływu terminu składania ofert.

5. W razie wybrania naszej oferty zobowiązujemy się do podpisania umowy na warunkach określonych przez strony oraz w miejscu i terminie określonym przez Zamawiającego przy uwzględnieniu zapisów projektu umowy załączonego do Zapytania ofertowego.

6. Oświadczamy, że wypełniliśmy obowiązki informacyjne przewidziane w art. 13 lub art. 14 rozporządzenia Parlamentu Europejskiego i Rady (UE) 2016/679 z dnia 27 kwietnia 2016 r. w sprawie ochrony osób fizycznych w związku z przetwarzaniem danych osobowych i w sprawie swobodnego przepływu takich danych oraz uchylenia dyrektywy 95/46/WE (ogólne rozporządzenie o ochronie danych) (Dz. Urz. UE L 119 z 2016r.,) wobec osób fizycznych, od których dane osobowe bezpośrednio lub pośrednio pozyskałem w celu ubiegania się o udzielenie zamówienia publicznego w niniejszym postępowaniu.

7. Załącznikami do niniejszego formularza są:

1)

2)

8. Osoba uprawniona do kontaktów z Zamawiającym:,

(imię i nazwisko)

tel., e-mail

....., dnia

.....

*podpis Wykonawcy
lub upoważnionego przedstawiciela Wykonawcy*

** niepotrzebne skreślić*

Projektowane postanowienia umowy

Umowa nr CRZP/.../...../2022

(zamówienie publiczne nr EZP.26.....2022)

zawarta pomiędzy :

Państwowym Instytutem Geologicznym - Państwowym Instytutem Badawczym z siedzibą w Warszawie (adres: 00-975 Warszawa, ul. Rakowiecka 4), wpisanym do rejestru przedsiębiorców Krajowego Rejestru Sądowego prowadzonego przez Sąd Rejonowy dla m. st. Warszawy w Warszawie, XIII Wydział Gospodarczy Krajowego Rejestru Sądowego pod nr KRS 0000122099, NIP 525-000-80-40, Regon 000332133, w imieniu którego działa/-ją:

.....
zwanym w dalszej części umowy „**Zamawiającym**” lub „**PIG-PIB**”,

a

(w przypadku przedsiębiorcy wpisanego do KRS)*

....., z siedzibą w przy ulicy, wpisaną do rejestru przedsiębiorców Krajowego Rejestru Sądowego prowadzonego przez Sąd Rejonowy w , Wydział Gospodarczy Krajowego Rejestru Sądowego pod numerem KRS:, NIP, Regon, kapitał zakładowy

reprezentowaną przez:

.....
zwaną w dalszej części umowy „**Wykonawcą**”,

(w przypadku przedsiębiorcy wpisanego do centralnej ewidencji i informacji o działalności gospodarczej)*

panem/panią zam., ul., legitymującym/ą się dowodem osobistym seria ... numer, działającym/ą na podstawie wpisu do Centralnej Ewidencji i Informacji o Działalności Gospodarczej pod firmą

adres:, ul., NIP:....., reprezentowanym/ą przez: (na mocy) zwany/zwaną w dalszej części umowy „**Wykonawcą**”

(w przypadku spółki cywilnej)*

panem/panią zam., ul., legitymującym/ą się dowodem osobistym seria ... numer, działającym/ą na podstawie wpisu do Centralnej Ewidencji i Informacji o Działalności Gospodarczej pod firmą

adres, ul., NIP:....., reprezentowanym/ą przez: (na mocy) panem/panią zam., ul., legitymującym/ą się dowodem osobistym seria ... numer

....., działającym/ą na podstawie wpisu do Centralnej Ewidencji i Informacji o Działalności Gospodarczej pod firmą

adres, ul., NIP:....., reprezentowanym/ą przez: (na mocy) wspólnikami spółki cywilnej, adres, NIP

zwanymi w dalszej części umowy łącznie „**Wykonawcą**”

W rezultacie dokonanego przez Zamawiającego wyboru oferty zgodnie z art 2 ust 1 pkt 1 ustawy z dnia 11 września 2019 r. Prawo zamówień publicznych (Dz. U. z 2022 r., poz. 1710 z późn. zm.) oraz zgodnie z § 18 ust 1 Regulaminu udzielania zamówień publicznych w Państwowym Instytucie Geologicznym - Państwowym Instytucie Badawczym (Załącznika nr 1 do Zarządzenia nr 32 Dyrektora Państwowego Instytutu Geologicznego - Państwowego Instytutu Badawczego z dnia 26 października 2018 r w sprawie Regulaminu udzielania zamówień publicznych w Państwowym Instytucie Geologicznym - Państwowym Instytucie Badawczym z późn. zm.) została zawarta umowa (dalej „Umowa”) o treści następującej:

§ 1. PRZEDMIOT UMOWY

1. Zamawiający kupuje i zamawia, a Wykonawca sprzedaje i zobowiązuje się do dostawy **materiałów archiwizacyjnych**, zwanych dalej „przedmiotem Umowy” do siedziby Zamawiającego przy ulicy Rakowieckiej 4 w Warszawie.
2. Umowa będzie wykonywana zgodnie z Opisem przedmiotu zamówienia, Wzorami opakowań i nadruków oraz Ofertą Wykonawcy z dnia2022 roku (stanowiącymi odpowiednio **Załączniki nr 1, 2 i 3**), jak również zgodnie z obowiązującymi przepisami prawa.
2. Przedmiot umowy obejmuje w szczególności:
 - 1) dostawę wraz z wniesieniem do pomieszczenia wskazanego przez Zamawiającego materiałów archiwizacyjnych wykonanych z materiałów fabrycznie nowych, wyprodukowanych nie wcześniej niż w 2022 roku,

- 2) dostarczenie przedmiotu umowy na własny koszt do siedziby Zamawiającego, przy ul. Rakowieckiej 4 w Warszawie, z opakowaniem materiałów archiwizacyjnych w sposób zabezpieczający je przed uszkodzeniem lub pogorszeniem jakości w czasie transportu.

§ 2. TERMIN REALIZACJI UMOWY

1. Wykonawca zobowiązuje się do dostarczenia przedmiotu zamówienia w terminie **40 dni od dnia zawarcia Umowy**.
2. Za dni robocze uznaje się dni od poniedziałku do piątku w godz. 8:00 – 14:00, z wyłączeniem sobót oraz dni ustawowo wolnych o pracy.

§ 3. WYNAGRODZENIE I WARUNKI PŁATNOŚCI

1. Wartość Umowy wynosi:
 - 1) netto zł (słownie złotych/100);
 - 2) VATzł (słownie.....złotych/100);
 - 3) brutto zł (słownie złotych/100),zgodnie z Ofertą Wykonawcy z dnia2022 r. stanowiącą **Załącznik nr 3** do niniejszej Umowy.
2. Wynagrodzenie, o którym mowa w ust. 1, obejmuje wszelkie koszty, jakie poniesie Wykonawca z tytułu należytego wykonania przedmiotu Umowy, w tym koszty dostawy i rozładunku w siedzibie Zamawiającego.
3. Podstawę do wystawienia faktury VAT będzie stanowił Protokół Odbioru podpisany przez przedstawiciela Zamawiającego „bez zastrzeżeń”, o którym mowa w § 4 Umowy.
4. Wynagrodzenie płatne będzie przelewem na rachunek bankowy Wykonawcy wskazany na fakturze, prawidłowo wystawionej i dostarczonej Zamawiającemu wraz z potwierdzonym przez Zamawiającego protokołem odbioru przedmiotu Umowy bez zastrzeżeń, w terminie 30 dni od daty jej otrzymania przez Zamawiającego.
5. Wykonawca zobowiązany jest do przekazania prawidłowo wystawionej faktury, elektronicznie na adres: faktury@pgi.gov.pl przy użyciu komunikatu zwrotnego/autorespondera lub papierowo na adres: Państwowy Instytut Geologiczny – Państwowy Instytut Badawczy, ul. Rakowiecka 4, 00 - 975 Warszawa. Zamawiający zobowiązuje się do zapłaty faktury wystawionej przez Wykonawcę w terminie 30 dni od daty otrzymania poprawnie wystawionej pod względem rachunkowym i formalnym faktury VAT z kserokopią potwierdzenia Zamawiającego wykonania przedmiotu Umowy bez zastrzeżeń zgodnie z jego treścią (protokół odbioru).
6. Wykonawca jest zobowiązany do wpisania na fakturze numeru Umowy.
7. Zamawiający oświadcza, że jest podatnikiem czynnym VAT i posiada numer NIP 525-000-80-40.
8. Wykonawca oświadcza, że jest podatnikiem czynnym VAT i posiada numer NIP:
9. Wykonawca zobowiązuje się do nieprzenoszenia wierzycielności, wynikającej z niniejszej Umowy na osoby trzecie, a także niedokonywania cesji na rzecz banku w związku z ubieganiem się o kredyt bankowy, bez uprzedniej zgody Zamawiającego wyrażonej w formie pisemnej. Płatność uważa się za zrealizowaną w dniu złożenia przez Zamawiającego dyspozycji przelewu.
10. W razie wystąpienia opóźnienia w płatności za przedmiot Umowy Zamawiający zapłaci Wykonawcy odsetki ustawowe.
11. Zamawiający niniejszym oświadcza, iż w rozumieniu art. 4c ustawy z dnia 8.03.2013 roku o przeciwdziałaniu nadmiernym opóźnieniom w transakcjach handlowych (t.j. Dz. U. z 2022 roku poz. 893 z późn. zm.) posiada status dużego przedsiębiorcy.
12. *Wykonawca oświadcza, że jest osobą fizyczną wykonującą działalność gospodarczą, zatrudniająca pracowników, zawierającą umowy zlecenie lub umowy o świadczenie usług, i tym samym nie zachodzi konieczność przedkładania przez niego, na potrzeby Umowy, informacji, o której mowa w art 8b ust. 2 ustawy o minimalnym wynagrodzeniu za pracę. W przypadku zmiany w wyżej wymienionych warunkach wykonywania działalności, Wykonawca zobowiązuje się do niezwłocznego pisemnego poinformowania o tym fakcie Zamawiającego, oraz do przedłożenia w formie pisemnej, elektronicznej lub dokumentowej informacji o liczbie godzin wykonania zlecenia lub świadczenia usług, w terminie poprzedzającym termin wypłaty wynagrodzenia, nie później niż w terminie przedłożenia Zamawiającemu faktury lub innego dokumentu księgowego. (jeśli dotyczy).*

§ 4. WARUNKI REALIZACJI UMOWY

1. Przedmiot umowy zostanie dostarczony Zamawiającemu w ramach jednej dostawy.
2. Wykonawca poinformuje Zamawiającego (e-mailem) o terminie realizacji zamówienia na minimum jeden dzień roboczy przed terminem przewidywanej dostawy.
3. Do współpracy w zakresie realizacji przedmiotu Umowy upoważnieni są:
 - 1) ze strony Zamawiającego:
 -, tel., email:
 -, tel., email:
 - 2) ze strony Wykonawcy:, tel., email:.....
4. Zmiana osób upoważnionych wskazanych w ust. 3 powyżej następuje w formie pisemnej bez konieczności sporządzania aneksu do Umowy.

5. Dokumentem odbiorczym będzie protokół odbioru stanowiący **Załącznik nr 4** do Umowy, który podpisuje upoważniony przedstawiciel Zamawiającego.
6. Jeżeli w toku odbioru Zamawiający stwierdzi niezgodność dostarczonych produktów w zakresie asortymentu, ilości lub jakości, Wykonawca niezwłocznie – nie później jednak niż w terminie 10 dni od powiadomienia przez Zamawiającego – zobowiązuje się dostarczyć produkty zgodne z Umową. W takim przypadku za datę wykonania przedmiotu Umowy uważa się datę dostarczenia produktów po usunięciu nieprawidłowości.
7. W przypadku nie wykonania powyższego obowiązku, Zamawiający dokona zapłaty za faktyczną ilość dostawy, zachowując sobie prawo do naliczania kar umownych za nieterminową dostawę wynikającą z winy Wykonawcy.
8. Jeżeli z powodu wady prawnej dostarczonej partii przedmiotu Umowy Zamawiający będzie zmuszony wydać go osobie trzeciej, Wykonawca jest obowiązany do zwrotu otrzymanej za nie kwoty - bez względu na inne postanowienia Umowy.
9. Nie później niż 4 dni od daty zrealizowanej dostawy Zamawiający wyśle Wykonawcy pocztą podpisaną przez upoważnionego przedstawiciela Zamawiającego protokół odbioru lub na adres e-mail wskazany w ust. 3 pkt 2 powyżej skan podpisanego protokołu.
10. W przypadku niewykonania lub nieprawidłowego wykonania niniejszej Umowy Zamawiającemu przysługuje prawo do zlecenia wykonania zastępczego na koszt i ryzyko Wykonawcy. Wykonawca zobowiązuje się zwrócić Zamawiającemu różnicę w kosztach i wydatkach poniesionych w związku ze zleceniem wykonania zastępczego w terminie 7 dni od doręczenia stosownego obciążenia notą księgową. Wykonawca wyraża zgodę na potrącanie kosztów wykonania zastępczego bezpośrednio z wynagrodzenia Wykonawcy.

§ 5. ODBIÓR PRZEDMIOTU UMOWY

1. W dniu i w miejscu dostawy Zamawiający dokona, odbioru ilościowo-jakościowego materiałów archiwizacyjnych, polegającego na sprawdzeniu ilościowym elementów dostawy, ich kompletności i stwierdzeniu braku uszkodzeń mechanicznych. Dokonanie bez zastrzeżeń odbioru, zostanie potwierdzone Protokołem odbioru podpisanym przez upoważnionego pracownika Zamawiającego (Protokół odbioru stanowi **Załącznik nr 4** do Umowy).
2. Dostarczone materiały archiwizacyjne, które nie przejdą pozytywnego odbioru, po usunięciu nieprawidłowości, mogą zostać ponownie przedstawione przez Wykonawcę do odbioru w terminie nie dłuższym niż 10 dni roboczych od wniesienia zastrzeżeń przez Zamawiającego.
3. Bez podpisu osoby upoważnionej do dokonania czynności odbioru, czynność odbioru jest bezskuteczna i nie stanowi podstawy do wystawienia przez Wykonawcę faktury.
4. Strony zobowiązują się do wzajemnego przekazywania sobie niezwłocznie wszelkich informacji mogących mieć wpływ na realizację Umowy. Wykonawca niezwłocznie udzieli odpowiedzi w formie pisemnej na zgłaszane przez Zamawiającego uwagi dotyczące realizacji Przedmiotu Umowy, w terminie nie dłuższym niż 2 dni robocze od dnia zgłoszenia uwag.

§ 6. GWARANCJA JAKOŚCI I RĘKOJMIA ORAZ SERWIS POGWARANCYJNY

1. Na dostarczone w ramach przedmiotu Umowy materiały archiwizacyjne Wykonawca udziela – licząc od daty podpisania Protokołu odbioru „bez uwag” – rękojmi oraz gwarancji jakości na okres 24 miesięcy (z wyłączeniem uszkodzeń mechanicznych wynikających z normalnego użycia).
2. Wykonawca dla dostarczanych materiałów archiwizacyjnych zapewnia niezmienną gwarancję jakości w okresie realizacji Umowy.
3. Odpowiedzialność z tytułu gwarancji jakości obejmuje wady powstałe z przyczyn tkwiących w dostarczonych materiałach archiwizacyjnych, wynikające w szczególności z ukrytych wad materiałów lub wadliwego wykonawstwa.
4. W okresie objętym gwarancją Wykonawca zobowiązuje się do usuwania wad produktów w terminie 14 dni od otrzymania zgłoszenia wad lub do dostarczania na swój koszt materiałów archiwizacyjnych wolnych od wad w terminie 14 dni licząc od dnia upływu terminu na usunięcie wad (dotyczy przypadku wad nieusuwalnych, tj. wymiany materiałów archiwizacyjnych na nowe).
5. Zamawiający będzie zgłaszał Wykonawcy reklamacje pisemnie lub pocztą elektroniczną na adres e-mail: w dni robocze. Wykonawca zobowiązany jest potwierdzić fakt otrzymania zgłoszenia reklamacyjnego e-mailem w terminie do 3 dni roboczych od otrzymania zgłoszenia reklamacyjnego.

§ 7. KARY UMOWNE, ODSTĄPIENIE OD UMOWY

1. W razie wystąpienia zwłoki w wykonaniu przedmiotu Umowy ponad termin określony w § 2 ust. 2 Umowy, Wykonawca zapłaci Zamawiającemu karę umowną w wysokości 5% wynagrodzenia brutto o którym mowa w § 3 ust. 1 pkt. 3, za każdy dzień zwłoki, jednak nie więcej niż 15% tego wynagrodzenia.
2. W przypadku odstąpienia od Umowy – przez Zamawiającego lub Wykonawcę - z przyczyn leżących po stronie Wykonawcy, Wykonawca zapłaci Zamawiającemu karę umowną w wysokości 20% wynagrodzenia brutto, o którym mowa w § 3 ust. 1 pkt 3) Umowy.
3. Kary umowne mogą być dochodzone z każdego tytułu odrębnie i podlegają sumowaniu, przy czym łączna wysokość kar umownych nie może przekroczyć 20% łącznego wynagrodzenia umownego brutto, określonego w § 3 ust. 1 pkt 3) Umowy.

4. Ponadto, niezależnie od kar umownych, w przypadku niewykonania lub nienależytego wykonania przez Wykonawcę jakichkolwiek zobowiązań wynikających z Umowy Zamawiający uprawniony będzie do zlecenia zastępczego wykonania lub usunięcia wad na koszt i ryzyko Wykonawcy.
5. Jeżeli kary Umowne nie pokryją poniesionej szkody, Zamawiający może dochodzić na zasadach ogólnych odszkodowania uzupełniającego przewyższającego kary Umowne.
6. W razie wystąpienia opóźnienia w płatności za przedmiot Umowy Zamawiający zapłaci Wykonawcy odsetki ustawowe za każdy dzień opóźnienia.
7. W razie wystąpienia istotnej zmiany okoliczności powodującej, że wykonanie Umowy nie leży w interesie publicznym, czego nie można było przewidzieć w chwili jej zawarcia, Zamawiający może – w terminie do 31 marca 2023 r. – odstąpić od Umowy w terminie 30 dni od powzięcia wiadomości o powyższych okolicznościach. W takim przypadku Wykonawca może żądać jedynie wynagrodzenia należnego mu z tytułu wykonania części Umowy.
8. Niezależnie od zastrzeżenia z ust. 7, Zamawiający zastrzega sobie prawo do odstąpienia od Umowy – z przyczyn leżących po stronie Wykonawcy – w przypadku, gdy:
 - 1) dostarczone przez Wykonawcę materiały archiwizacyjne nie spełniają wymagań jakościowych Zamawiającego pomimo wezwania do usunięcia niezgodności w terminie określonym w Umowie,
 - 2) zostanie wydany nakaz zajęcia majątku lub otwarta likwidacja Wykonawcy, w zakresie uniemożliwiającym wykonywanie przedmiotu niniejszej Umowy.
9. W każdym z przypadków określonych w ust. 7-8 powyżej odstąpienie od Umowy wywołuje wyłącznie skutki na przyszłość. W każdym z przypadków odstąpienia od Umowy Wykonawca zachowuje prawo do wynagrodzenia za dostawy prawidłowo wykonane do dnia rozwiązania Umowy i odebrane przez Zamawiającego.

§ 8. OCHRONA DANYCH OSOBOWYCH

1. Zamawiający udostępnia Wykonawcy dane osobowe w celu i zakresie niezbędnym do wykonania Umowy na podstawie art. 6 ust. 1 lit. b i f RODO.
2. Wykonawca zobowiązuje się do przetwarzania udostępnionych przez Zamawiającego danych osobowych zgodnie z przepisami prawa powszechnie obowiązującego o ochronie danych osobowych, w szczególności z przepisami *Rozporządzenia Parlamentu Europejskiego i Rady z dnia 26 kwietnia 2016 r w sprawie ochrony osób fizycznych w związku z przetwarzaniem danych osobowych i w sprawie swobodnego przepływu takich danych oraz uchylenia dyrektywy 95/46/WE, zwane dalej „RODO”*.
3. Wykonawca oświadcza, że stosuje powszechnie obowiązujące przepisy prawa o ochronie danych osobowych.
4. Zakres udostępnianych danych osobowych obejmuje dane pracowników w zakresie: imienia, nazwiska, adresu mailowego, numeru telefonu.
5. Udostępnione przez Zamawiającego dane osobowe będą przetwarzane przez Wykonawcę wyłącznie w celu realizacji umowy w zakresie realizacji dostawy, o której mowa w §1 Umowy.
6. Wykonawca zobowiązuje się, przy przetwarzaniu udostępnionych danych osobowych, do ich zabezpieczenia poprzez stosowanie odpowiednich środków technicznych i organizacyjnych zapewniających adekwatny stopień bezpieczeństwa odpowiadający ryzyku związanym z przetwarzaniem danych osobowych, w szczególności zgodnie z art. 32 RODO. Wykonawca poinformuje na piśmie Zamawiającego o zastosowanych środkach technicznych i organizacyjnych zapewniających adekwatny stopień bezpieczeństwa odpowiadający ryzyku związanym z przetwarzaniem danych osobowych zgodnie z art. 32 RODO.
7. Wykonawca zobowiązuje się dołożyć należytej staranności przy przetwarzaniu udostępnionych danych osobowych.
8. Wykonawca zapewni, że osoby, które będą zaangażowane w czynności przetwarzania danych osobowych w ramach jego organizacji:
 - 1) otrzymają pisemne upoważnienia do przetwarzania danych osobowych;
 - 2) będą zaznajomione z obowiązującymi przepisami o ochronie danych osobowych (z uwzględnieniem ich ewentualnych zmian) oraz z odpowiedzialnością za ich nieprzestrzeganie;
 - 3) będą dokonywały czynności przetwarzania danych osobowych wyłącznie na polecenie Administratora;
 - 4) zobowiążą się do bezterminowego zachowania w tajemnicy danych osobowych oraz stosowanych przez Wykonawcę sposobów ich zabezpieczenia, o ile taki obowiązek nie wynika dla nich z odpowiednich przepisów.
9. Wykonawca zobowiązuje się do zachowania w tajemnicy udostępnionych danych osobowych także po ustaniu Umowy.
10. Wykonawca, uwzględniając charakter przetwarzania danych osobowych oraz dostępne mu informacje, ma obowiązek współdziałania z Zamawiającym w wywiązaniu się z obowiązków określonych w art. 32–36 RODO.
11. W przypadku stwierdzenia naruszenia ochrony danych osobowych, w szczególności o którym mowa w art. 4 pkt 12 RODO, Wykonawca zobowiązuje się do bezwzględnego poinformowania Zamawiającego, w formie pisemnej oraz dodatkowo na adres mailowy iod@pgi.gov.pl, o tym fakcie w okresie do 24 godzin, wskazując okoliczności i zakres naruszenia.
12. Jeżeli Wykonawca realizując Umowę zleci podwykonawcom prace, w trakcie których będą przetwarzane dane osobowe, odpowiednio powierzy im, za zgodą Zamawiającego, w drodze umowy zawartej na piśmie, przetwarzanie tych danych na warunkach zgodnych z postanowieniami Umowy. W przypadku zlecenia prac podwykonawcom,

Wykonawca odpowiada za szkody, jakie powstaną wobec Zamawiającego lub osób trzecich na skutek przetwarzania przez podwykonawców danych osobowych niezgodnie z umową lub przepisami prawa powszechnie obowiązującego.

13. Wykonawca jest odpowiedzialny za udostępnienie lub wykorzystanie danych osobowych niezgodnie z treścią Umowy, a w szczególności za udostępnienie powierzonych do przetwarzania danych osobowych osobom nieupoważnionym.
14. Wykonawca zapewni w okresie obowiązywania Umowy pełną ochronę danych osobowych oraz zgodność ze wszelkimi obecnymi oraz przyszłymi przepisami prawa dotyczącymi ochrony danych osobowych i prywatności.
15. Wykonawcy nie przysługuje wynagrodzenie za wykonywanie obowiązków wynikających z niniejszego paragrafu.
16. W sprawach nieuregulowanych w niniejszym paragrafie zastosowanie mają przepisy RODO.
17. Wykonawca oświadcza, że akceptuje postanowienia Umowne w zakresie ochrony danych osobowych.

§ 8. POSTANOWIENIA KOŃCOWE

1. Wykonawca oświadcza, że nie zachodzi wobec niego podstawa wykluczenia przewidziana w art. 7 ust. 1 ustawy z dnia 13 kwietnia 2022 r. o szczególnych rozwiązaniach w zakresie przeciwdziałania wspieraniu agresji na Ukrainę oraz służących ochronie bezpieczeństwa narodowego (Dz. U. z 2022 r. poz. 835).
2. W trakcie realizacji Umowy Zamawiający uprawniony jest do wykonywania czynności kontrolnych wobec Wykonawcy odnośnie spełnienia przez Wykonawcę warunku, o którym mowa w ust. 1, w szczególności do:
 - 1) żądania oświadczeń i dokumentów w zakresie spełniania przez Wykonawcę ww. wymogu i dokonywania ich oceny;
 - 2) żądania wyjaśnień w przypadku wątpliwości w zakresie potwierdzenia przez Wykonawcę spełnienia wskazanego powyżej wymogu.
3. Niezłożenie przez Wykonawcę w wyznaczonym przez Zamawiającego terminie żądanych przez Zamawiającego dokumentów lub wyjaśnień w celu potwierdzenia spełnienia przez Wykonawcę wymogu, o którym mowa w ust. 1, traktowane będzie jako niewłaściwe wykonywanie Umowy.
4. Ewentualne spory wynikłe z realizacji niniejszej Umowy będą rozstrzygane przez Sąd właściwy dla siedziby Zamawiającego.
5. Wszelkie zmiany i uzupełnienia Umowy wymagają formy pisemnej pod rygorem nieważności.
6. Za dni robocze uważa się dni od poniedziałku do piątku za wyjątkiem dni ustawowo wolnych od pracy.
7. Niniejsza Umowa wchodzi w życie w dniu jej podpisania przez Strony.
8. Niniejsza Umowa została zawarta w 3 egzemplarzach, 2 egzemplarze dla Zamawiającego i 1 egzemplarz dla Wykonawcy/Niniejsza Umowa wchodzi w życie w dniu jej podpisania przez Strony, w przypadku, jeśli podpisy Stron nie są złożone jednocześnie, Umowa wchodzi w życie z momentem złożenia ostatniego podpisu – jeśli dotyczy.

Załączniki:

- 1) Załącznik nr 1 – Opis przedmiotu zamówienia,
- 2) Załącznik nr 2 – Wzory opakowań i nadruków,
- 3) Załącznik nr 3 – Oferta Wykonawcy z dnia 2022 r.,
- 4) Załącznik nr 4 – Protokół odbioru,
- 5) Załącznik nr 5 – Wydruk KRS/CEIDG z dnia

Zamawiający:

.....

Wykonawca:

.....

Załącznik nr 4 do Umowy

Protokół odbioru z dnia

sporządzony w Warszawie w siedzibie Zamawiającego

Dostawca:

Zamawiający:

.....

PIG-PIB

reprezentowany przez:

reprezentowany przez:

.....

.....

.....

.....

Strony oświadczają, że w dniu, zgodnie z Umową z dnia na dostawę materiałów archiwizacyjnych dla PIG-PIB, dostarczył nw. materiały:

Nr produktu	Nazwa produktu	Liczba dostarczonych materiałów
1		
2		
...		

1. Przedstawiciele Zamawiającego nie zgłaszają zastrzeżeń co do asortymentu, ilości, jakości i terminowości dostarczonych materiałów*
2. Przedstawiciele Zamawiającego zgłaszają poniższe zastrzeżenia do dostarczonych materiałów*
 - do asortymentu – w zakresie:
 - do jakości – w zakresie:
 - do ilości – w zakresie:

Wszystkie pozostałe warunki Umowy w zakresie dostawy zostały zrealizowane przez Wykonawcę zgodnie z postanowieniami Umowy.

3. Przedstawiciele Zamawiającego **dokonał bez zastrzeżeń / z zastrzeżeniami / nie dokonał*** odbioru dostarczonych materiałów ze względu na nw. (*wskazać okoliczności*):

.....

Inne uwagi:

.....

.....

Podpisy osób upoważnionych przez Zamawiającego do dokonania odbioru:

Podpis Dostawcy lub osób upoważnionych przez Dostawcę:

.....

.....

**niepotrzebne skreślić*