

Złotów, dnia 17.11.2023 r.

ZP.271.13.2023.RB

Informacja o pytaniach do SWZ i udzielonych odpowiedziach

Dotyczy postępowania o udzielenie zamówienia publicznego: „Przebudowa drogi gminnej w zakresie budowy chodnika w miejscowości Stawnica.”

Zamawiający informuje, że w terminie określonym zgodnie z art. 284 ust. 2 ustawy z 11 września 2019 r. – Prawo zamówień publicznych (Dz.U. 2023 r. poz. 1605 ze zm.), wykonawca zwrócił się do zamawiającego z wnioskiem o wyjaśnienie treści SWZ.

W związku z powyższym zamawiający udziela następujących wyjaśnień:

Pytanie 1: Czy na odcinku chodnika od 1+946 do 1+987, od strony drogi asfaltowej ma być obrzeże 8x25 czy krawężnik drogowy 15x30?

Odpowiedź: Od strony drogi asfaltowej zastosować krawężnik drogowy 15x30cm.

Pytanie 2: Ściana oporowa ma być wykonana na granicy z działką nr 61/1 i 61/3 gdzie występuję ogrodzenia z siatki i drzewa, czy ogrodzenia jest do zdemontowania oraz czy drzewa są do wycinki?

Odpowiedź: Ogrodzenie należy pozostawić, drzewa/krzewy do wycięcia.

Pytanie 3: Proszę o przesłanie przekroju poprzecznego chodnika ze ścianą oporową na odcinku w okolicy z działkami nr 61/1 i 61/3.

Odpowiedź: Przekrój poniżej

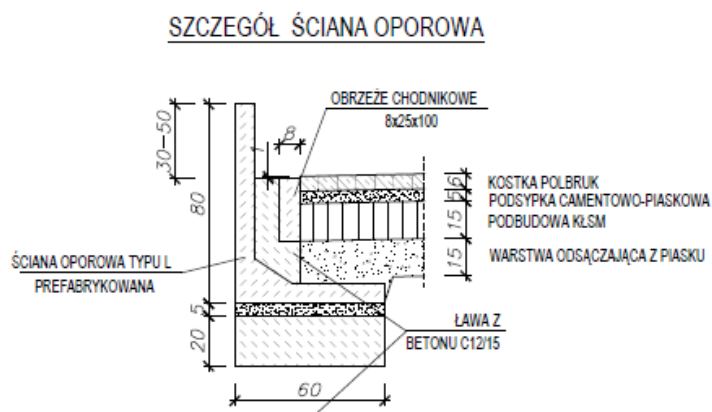

Pytanie 4: Proszę o przesłanie przekroju poprzecznego chodnika ze ścianą oporową na odcinku od 2+082 do 2+104.

Odpowiedź: Przekrój poniżej

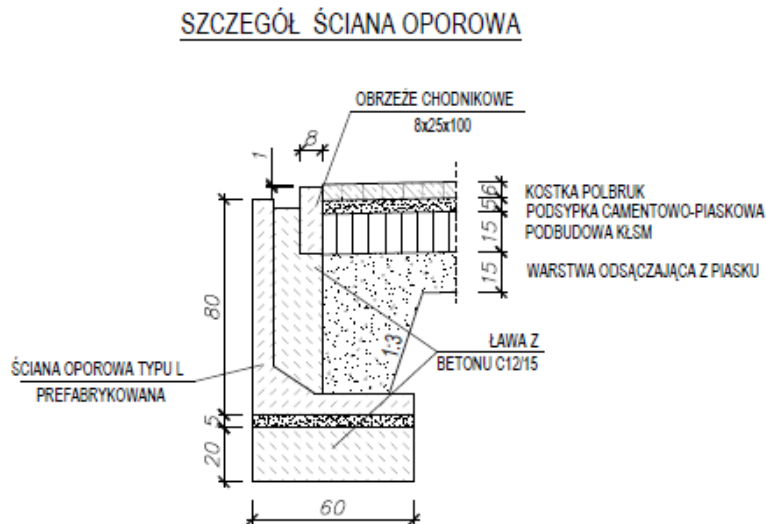

Pytanie 5: Proszę o podanie kolorystyki kostki brukowej na konstrukcji chodnika oraz na zjazdach.

Odpowiedź: Chodnik – kolor szary, zjazdy – kolor czerwony, bordowy .

Pytanie 6: Czy posiada Zamawiający szczegółowy rysunek lub specyfikację na zaprojektowaną ściankę oporową?

Odpowiedź: Rysunki poniżej

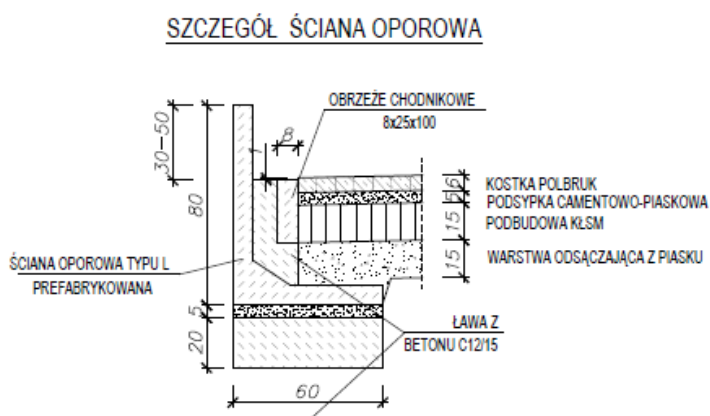

SZCZEGÓŁ ŚCIANA OPOROWA

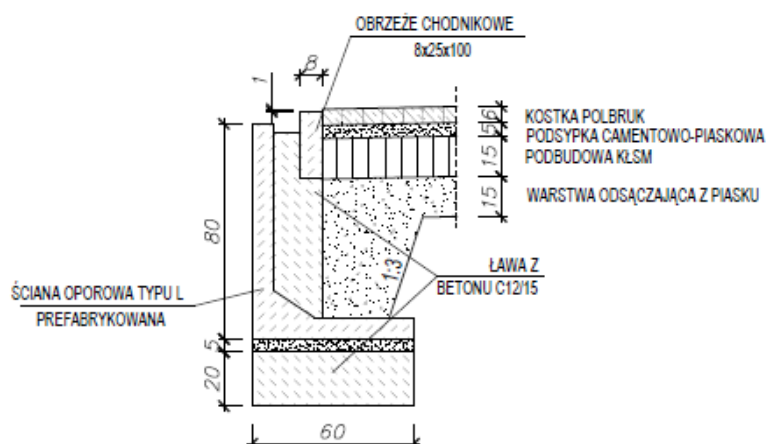

Zamawiający zgodnie z art. 284 ust. 6 ustawy Pzp, udostępnia treść pytań wraz z wyjaśnieniami na stronie internetowej prowadzonego postępowania.

Jednocześnie Zamawiający informuje, że odpowiedzi na zapytania do treści SWZ udzielone Wykonawcom i zamieszczone na stronie internetowej, które prowadzą do zmiany treści SWZ lub nadania zapisom SWZ nowego znaczenia, należy traktować jako modyfikację treści SWZ, o której mowa w art. 286 ust. 1 ustawy z dnia 11 września 2019 r. Prawo zamówień publicznych.

WÓJT