

ZP.271.17.2019

40/19

**Wszyscy Wykonawcy**

Komorniki, dnia 7.10.2019 r.

Działając zgodnie z treścią art. 38 ustęp 2 ustawy Prawo zamówień publicznych przekazuję treść pytań wraz z odpowiedziami w postępowaniu prowadzonym w trybie przetargu nieograniczonego w przedmiocie: **Budowa Szkoły Podstawowej w Wirach.**

1. Na stronie internetowej Zamawiającego brak jest dokumentacji branży sanitarnej oraz elektrycznej w części projektu wykonawczego - została udostępniona jedynie branża budowlana – prosimy o pilne uzupełnienie.  
**Zamawiający zamieszcza dokumentację wykonawczą branży sanitarnej.**
2. Na zestawieniu stolarki okiennej (rys. nr A12) jest zapis, że stolarka ma być wykonana z PCV (w wierszu „Uwagi”), natomiast w tym samym zestawieniu w wierszu „Materiał” widnieje zapis „ALU”. W opisie architektonicznym jest zapis, że okna z profili aluminiowych - prosimy o wyjaśnienie, który z tych zapisów jest poprawny  
**Zamawiający zamieszcza poprawione zestawienie stolarki okiennej – rys. A/12. W budynku należy wykonać okna aluminiowe.**
3. W dokumencie **Przedmiar Sala** podłoga na sali sportowej jest opisana jako wykładzina homogeniczna, typu linoleum, na ruszcie drewnianym. Z kolei w **Opisie Technicznym do Projektu**, w części **XII – Roboty Wykończeniowe** jest mowa o wielowarstwowej wykładzinie sportowej gr. min. 7,5 mm na ruszcie, która posiada 4 podstawowe certyfikaty Międzynarodowych Federacji Sportowych.  
Z uwagi na rozbieżności w projekcie, w zakresie podłogi sportowej, prosimy o doprecyzowanie minimalnych parametrów dla wykładziny sportowej, jaka powinna być zastosowana na powyższej hali sportowej.  
**Podłogę sportową na sali należy wykonać zgodnie z opisem technicznym architektury (str. 26-28). W przedmiarze robót występuje błąd w opisie podłogi sportowej.**
4. Wykonawca zwraca się z prośbą o zmianę treści SIWZ, wymagania dotyczące zabezpieczenia należytego wykonania umowy poprzez zmniejszenie zabezpieczenia należytego wykonania umowy na 3 % ceny całkowitej podanej w ofercie (cena brutto), wskazując, iż wymóg zabezpieczenia realizacji umowy na tak wysokim poziomie przy tak dużej wartości zamówienia istotnie ogranicza konkurencję mając na uwadze, iż oznacza konieczność poniesienia kosztów z tego tytułu ze środków własnych wykonawcy gdyż jest wnoszone przed podpisaniem umowy. Taki wymóg w rzeczywistości może pozbawić możliwości ubiegania się o zamówienie podmiotom zdolnym do jego wykonania, posiadającym stosowne doświadczenie jednakże nie mogącym sobie pozwolić na wyłożenie z góry tak znaczącej kwoty.  
**Zamawiający nie wyraża zgody na powyższe zmiany.**
5. Prosimy o udostępnienie przedmiarów w wersji edytowanej ATH.  
**Zamawiający zamieszcza przedmiary w wersji edytowalnej ATH. Jednocześnie Zamawiający przypomina, że zgodnie z zapisami pkt XI. SIWZ przedmiary udostępnione są pomocniczo.**

6. Czy Zamawiający przewiduje wydłużenie terminu zakończenia etapu I?  
Zamawiający nie przewiduje wydłużenie terminu zakończenia etapu I.
7. Prosimy o udostępnienie projektu zieleni.  
Nasadzenia roślin nie są objęte przedmiotem zamówienia. Teren zielony należy obsiać trawą.
8. Prosimy o udostępnienie zestawienia wyposażenia sportowej sali sportowej.  
Zamawiający zamieszcza zestawienie wyposażenia sportowej sali sportowej – plik „Wykaz wyposażenia sali gimnastycznej”.
9. Czy etapowanie dotyczy także zagospodarowania terenu?  
Zamawiający potwierdza, że etapowanie dotyczy także zagospodarowania terenu.
10. Czy w cenie oferty należy uwzględnić serwis urządzeń i instalacji?  
Zamawiający potwierdza, iż Wykonawca zobowiązany będzie do świadczenia usług serwisu i konserwacji zamontowanych urządzeń w okresie obowiązywania gwarancji zgodnej z kartami urządzeń. Wykonawca powinien uwzględnić w swojej ofercie koszty wynikające z umów serwisowych, a także przeglądów okresowych wymaganych przez tych producentów, w tym koszty części i materiałów zużywających się (np. filtry w centralach wentylacyjnych). Koszty materiałów eksploatacyjnych (np. źródła światła w oprawach oświetleniowych), których konieczność wymiany wynikać będzie ze zwykłego użycia w okresie gwarancji ponosić będzie Zamawiający.  
Umowy serwisowe na czas obowiązywania gwarancji urządzeń zawierać będzie Wykonawca.
11. Prosimy o przekazanie kosztorysów w wersji edytowalnej.  
Patrz odpowiedź na pytanie nr 5.
12. Prosimy o przekazanie projektów wykonawczych instalacji sanitarnych i elektrycznych.  
Patrz odpowiedź na pytanie nr 1.
13. Czy w cenie ma być zawarta instalacja fotowoltaiczna?  
Instalacja fotowoltaiczna nie jest objęta przedmiotem zamówienia.
14. Proszę o przesłanie dokumentacji infrastruktury podziemnej jaka znajduje się na danym terenie. Czy na danym terenie są elementy infrastruktury podziemnej, która tworzyć będzie kolizję z nowobudowanymi obiektami? Proszę o informacje, które z kolizyjnych elementów należy usunąć pod rzeczową inwestycję?  
Istniejąca infrastruktura zaznaczona jest na mapie do celów projektowych. Na terenie działki występują sieci i przyłącza będące w kolizji z przedmiotowym obiektem, które należy usunąć.
15. Proszę o informację czy na terenie znajdują się obiekty podlegające Konserwatorowi Zabytków?  
Na terenie działki znajdują się dwa budynki będące pod ochroną konserwatora zabytków nieobjęte przedmiotem zamówienia.
16. Proszę o informację czy zakres rzeczowego przetargu obejmuje również rozbiórkę innych obiektów znajdujących się na terenie pod budowę budynku szkoły, po za murem, który zgodnie z PZT należy rozebrać?



Należy przewidzieć rozbiórkę: muru na terenie działki, muru na granicy działki, ogrodzenia, placów betonowych zaznaczonych na mapie do celów projektowych.

17. Proszę o szczegółowe informacje czy rzeczowy przetarg obejmuje wycinkę zielenie znajdującej się na terenie pod budowę szkoły i całej infrastruktury oraz pełne zestawienie nasadzeń zastępczych jakie wchodzi w zakres rzeczowej inwestycji. Proszę również o przekazanie decyzji urzędowej dotyczącej zezwolenia na wycinkę oraz wskazanie listy nasadzeń wymaganych urzędowo.  
Przedmiot inwestycji przewiduje usunięcie zieleni znajdującej się na terenie działki, dla której zgoda na wycinkę nie jest wymagana. Nasadzenia roślin nie są objęte przedmiotem zamówienia. Teren zielony należy obsiać trawą.
18. Proszę o informację czy oczyszczenie terenu przez podjęciem prac realizacyjnych na terenie pod budowę szkoły leży w gestii zamawiającego czy Generalnego Wykonawcy?  
Oczyszczenie terenu przez podjęciem prac realizacyjnych na terenie pod budowę szkoły leży w gestii Generalnego Wykonawcy.
19. Proszę o wyznaczenie terminu wizji lokalnej.  
Teren inwestycji jest ogólnodostępny. Zamawiający nie przewiduje organizacji wizji lokalnej.
20. Proszę o szczegółowe dane techniczne co do wykonania grafiki muralu na ścianie elewacyjnej. Proszę o załączenie projektu tego murala.  
Wykonanie muralu nie jest objęte przedmiotem zamówienia.
21. Proszę o przekazanie przedmiarów w wersji ATH.  
Patrz odpowiedź na pytanie nr 5.
22. Proszę o szczegółowe dane dotyczące rolet wewnętrznych jakie należy zamontować na obiekcie dydaktycznym.  
Rolety wewnętrzne powinny spełniać minimalne wymagania:
  - gramatura materiału min. 170g/m<sup>2</sup>
  - struktura gładka, kolor jednolity szary
  - materiał zmywalny
  - samohamujące rolkowe mechaniczny łańcuszkowe
  - rolety sterowane ręcznie
  - kasety rolety mocowania trwale do ramy okna w kolorze ramy
  - maskownice w kolorze okna
  - tłumienie światła min. 40%
  - profil belki dolnej z trzpieniem ze stali nierdzewnej.
23. Proszę o informację jakie urządzenia podlegać będą przeglądom serwisowym zamontowanych przez Wykonawcę a jakie serwisy pozostaną po stronie Zamawiającego.  
Patrz odpowiedź na pytanie nr 10.
24. Proszę o wyszczególnienie jakie ściany opisane w Akustycznym Projekcie Wykonawczym jako „ściany tylne” mają zostać pokryte sprasowaną wełną mineralną w welonie o grubości min. 40 mm.  
Przez „ściany tylne” należy rozumieć ściany naprzeciwko tablicy.

25. W opisie PZT zapisano: „Na terenie działki nie występują drzewa oraz krzewy niekolidujące z projektowaną inwestycją”. Proszę o wyjaśnienia jak należy rozumieć ten zapis.  
W dokumentacji projektowej wskazano, że na terenie inwestycji nie występują drzewa oraz krzewy wymagające zgody na wycinkę. Natomiast występują drzewa i krzewy przewidziane do wycinki.
26. Zgodnie z opisem PZT oraz rzutem rozumiem iż zjazd do drogi Sportowej jest poza zakresem przedmiotowego zamówienia. Proszę o wyjaśnienia jak należy rozumieć ten zapis.  
Projekt przewiduje budowę zjazdu. Zapis wg odrębnego opracowania wskazuje jedynie na inny rysunek – projekt zjazdu pokazano na rys. D/4 (w załączniku).
27. Proszę o udostępnienie decyzji pozwolenia na rozbiórkę budynków, elementów, które podlegają rozbiórce na rzeczowych terenie jako poprzedzający etap budowy szkoły.  
Patrz odpowiedź na pytanie nr 16.
28. Na terenie pod budowę szkoły znajdują się dwie linie napowietrzne: energetyczna i telekomunikacyjna. Proszę o informację czy należy je usunąć czy przełożyć w inną lokalizację? Proszę o szczegółowe dane techniczne i wytyczne w tym zakresie.  
Wszystkie elementy infrastruktury w tym wspomniane linie napowietrzne należy przełożyć zgodnie z wydanymi warunkami technicznymi.
29. Na terenie inwestycji znajdują się dwa ceglane budynki. Proszę o szczegółowe informacje czy ich obecność nie będzie zagrażała prowadzeniu prac budowlanych, czy obiekty podlegają jakimś czynnościom w ramach rzeczowego przetargu. Czy obiekty podlegają konserwatorowi zabytków? Czy obiekty należy w specjalistyczny sposób ogrodzić od realizowanej budowy?  
Na terenie działki znajdują się dwa budynki będące pod ochroną konserwatora zabytków nieobjęte przedmiotem zamówienia. Budynki nie są przewidziane do rozbiórki oraz remontu w ramach niniejszej inwestycji. Budynki te należy wyogrodzić od terenu budowy.
30. W obecnej chwili przez teren biegnie droga, która prowadzi do domu mieszkalnego. Proszę o informację jak Zamawiający rozwiązał dostęp tego domostwa do głównej drogi i czy Wykonawca, który będzie prowadził prace budowlane nie będzie narażony na prowadzenie czynności negocjacyjnych i urzędowych, by zabezpieczyć dostępność temu domostwu jakichś warunków, o których Zamawiający nie wspomniał w dokumentach przetargowych.  
Dojazd do domów mieszkalnych zlokalizowanych na działce nr 730/13 jest od ul. Sportowej.
31. Proszę o udostępnienie projektu wykonawczego instalacji sanitarnych, instalacji elektrycznych, instalacji teletechnicznych, sieci i przyłączy sanitarnych. W dokumentach znajdujących się na stronie Zamawiającego – Platformie, brak projektów wykonawczych, na bazie której można dokonać wyceny rzeczowej inwestycji.  
Patrz odpowiedź na pytanie nr 1.
32. Proszę o przesłanie Rysunku nr 26 z konstrukcji – aktualny jest nieczytelny.  
Zamawiający zamieszcza rysunek K/26.
33. Prosimy o potwierdzenie, iż Wykonawca spełni warunek pkt V.1.2.A) SIWZ obejmujący dwie budowy budynku użyteczności publicznej o wartości co najmniej 20 000 000 przedstawiając dwie roboty, gdzie pierwsza z nich będzie potwierdzała budowę budynku użyteczności publicznej o wartości 22 000 000 zł i została wykonana w całości przez Wykonawcę a druga



będzie użyczona od innego podmiotu na budowę budynku użyteczności publicznej na której Wykonawca wykonywał większość robót budowlanych o wartości 15 800 000 zł a cała budowa była o wartości powyżej 25 000 000 zł brutto.

Zgodnie z zapisami pkt V.1.2)A. SIWZ „Zamawiający nie dopuszcza sumowania potencjałów Wykonawców występujących wspólnie w zakresie posiadanego doświadczenia zawodowego. Przynajmniej jeden z Wykonawców wspólnie ubiegających się o udzielenie zamówienia musi wykazać się posiadaniem wskazanego powyżej doświadczenia zawodowego w pełnym zakresie.”

34. Prosimy o potwierdzenie, że Wykonawca w ramach przedmiotu zamówienia nie będzie zobowiązany do świadczenia usług serwisu i konserwacji zamontowanych urządzeń lub innych elementów w okresie obowiązywania gwarancji.  
Patrz odpowiedź na pytanie nr 10.
35. W opisie w STWIOT pojawia się pomieszczenie o nazwie „siłownia” natomiast na rzutach - zestawieniach pomieszczeń nie ma takiego pomieszczenia. Prosimy o informację czy takie pomieszczenie „istnieje”, jeżeli tak, to jaki ma numer oraz co wchodzi w zakres jego wykończenia?  
W budynku nie występuje siłownia.
36. Na rzutach architektonicznych pojawia się wyposażenie w postaci ścian mobilnych np. pom 301/302. Czy jest to przedmiotem zamówienia  
Tak, wskazane wyposażenie stałe jest przedmiotem zamówienia.
37. Jakie wykończenie ścian należy przyjąć w holach oraz ścianach klatek schodowych?  
Ściany oraz klatki schodowe należy wykończyć zgodnie z opisem technicznym architektury oraz rys. A/30.
38. Prosimy o przekazanie projektu wykonawczego zewnętrznych sieci wod.-kan. i gazowych  
Patrz odpowiedź na pytanie nr 1.
39. Prosimy o przekazanie dokumentacji wykonawczej instalacji HVAC i sanitarnych.  
Patrz odpowiedź na pytanie nr 1.
40. Prosimy o przekazanie specyfikacji materiałowej dotyczącej instalacji wentylacji.  
Patrz odpowiedź na pytanie nr 1.
41. Prosimy o potwierdzenie, że udzielona gwarancja nie powinna obejmować serwisowania i wymiany części eksploatacyjnych  
Patrz odpowiedź na pytanie nr 10.
42. Prosimy o podanie informacji jakie wyposażenie sali sportowej należy wycenić ( słupki, kosze, kotary itp.)?  
Patrz odpowiedź na pytanie 8.
43. Prosimy o określenie czy należy wycenić wykonanie boiska wielofunkcyjnego?  
Wykonanie boiska wielofunkcyjnego nie jest objęte przedmiotem zamówienia.
44. Prosimy określić czy należy wycenić wykonanie placu zabaw?

Wykonanie placu zabaw nie jest objęte przedmiotem zamówienia.

45. Prosimy o określenie czy należy wycenić bieżnię ze skoczną do skoku w dal?

Wykonanie bieżni ze skoczną do skoku w dal nie jest objęte przedmiotem zamówienia.

46. Prosimy o przekazanie projektu ścian wzdłuż schodów prowadzących do wejścia do sali gimnastycznej zarówno do części podziemnej jak i nadziemnej oraz pomiędzy nimi. Dokument jest konieczny do określenia kosztu wykonania danych elementów.

Zamawiający załącza projekt ścian wzdłuż schodów – rys. K/33.

47. Prosimy o przekazanie dokumentacji wykonawczej obrazującej przejścia instalacyjne przez stropodach w szczególności kanały wentylacyjne. Dokument jest niezbędny do prawidłowego określenia kosztu wykonania danych elementów.

Patrz odpowiedź na pytanie 1.

48. Prosimy o przekazanie projektu zieleni, który pozwoli na określenie kosztu wykonania poniższego opisu będącego częścią postępowania przetargowego;

*od strony frontowej projektuje się teren zielony, na którym przewidziano nasadzenia roślin z gatunku Skalnica Arends, Jarzmianka, Chaber górski, Żurawka "Silver Scrolls", nasadzona należy wykonać na podłożu z trawy sianej, wokół wszystkich roślin wykonać pełne korowanie i palikowanie lub wyłączenie danego zakresu prac.*

Patrz odpowiedź na pytanie nr 7.

49. Prosimy o przekazanie projektu wykonawczego obrazującego jak jest wykonany fragment dachu poniżej (dach nad wejściem głównym do budynku dydaktycznego). Dokument jest niezbędny do prawidłowego określenia kosztu wykonania danych elementów.

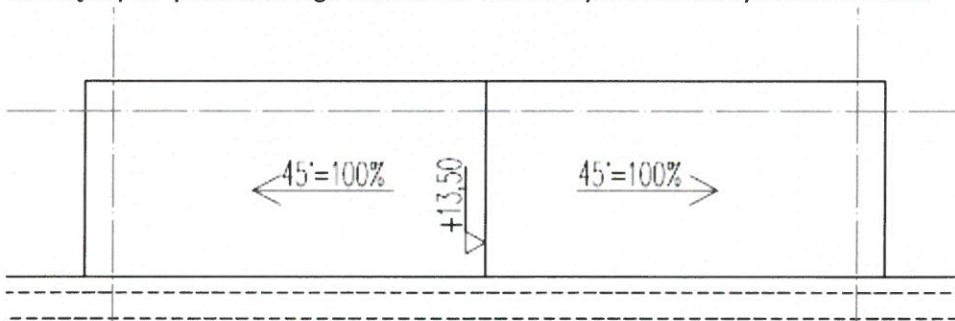

Dach nad wejściem należy wykonać zgodnie z rysunkiem K/16 (konstrukcja) oraz wykończyć zgodnie z opisem PD3 zawartym na rysunku A/5.

50. Proszę o udostępnienie plików rysunków (rzuty i przekroje) w formacie dwg. Dla architektury oraz branż.

Rysunki w formacie dwg nie zostaną przekazane Oferentom na etapie procedury przetargowej. Rysunki w formacie .dwg otrzyma wykonawca po podpisaniu umowy.

51. Opis techniczny PZT zawiera adnotację „Na terenie działki znajdują się ponadto elektryczne linie napowietrzne przeznaczone do skablowania wg odrębnego opracowania” – proszę o udostępnienie tego opracowania.

Trwa procedura uzyskiwania warunków technicznych usunięcia kolizji.



52. W celu zaoszczędzenia wody pitnej do spłukiwania toalet projekt zakłada wykorzystywanie wody deszczowej za pomocą modułu kompaktowego RainSystem. Moduł usytuowany zostanie w pomieszczeniu magazynu w piwnicy projektowanego budynku. Proszę o uwzględnienie tego faktu w projekcie wykonawczym.  
**Rozwiązanie według projektu wykonawczego.**
53. Proszę o opisanie wymiarów szybu windy na rzucie lub w inny skuteczny sposób. Przedstawiony na rzutach wymiar szybu wydaje się być większy od tych dostępnych na rynku. W przedmiarze szyb wykonany jest z bloczków betonowych a na rzucie ze ścian żelbetowych. Proszę o wyjaśnienie.  
**Szyb windy należy wykonać o wymiarach zgodnie z rzutem (wymiar wewnętrzny szybu wynoszący: 2,46x2,46m), szyb należy wykonać z bloczków betonowych.**
54. Prosimy o informację czy osprzęt i przybory instalacyjne - opis projektu budowlanego w pkt. IV Projektowane obiekty pkt. 2 Cechy obiektu dotyczące rozwiązań budowlano-konstrukcyjnych i wskaźników ekonomicznych, mają być objęte gwarancją na co najmniej 15 lat? czy obowiązuje gwarancja, którą określi Wykonawca zgodnie z SIWZ w zakresie 60-84 miesięcy?  
zapewnioną trwałość nie mniejszą niż 50 lat. Sieci uzbrojenia terenu i instalacje w zakresie rur i przewodów powinny zapewnić użytkowanie w okresie nie krótszym niż 30 lat, a osprzęt i przybory instalacyjne powinny zapewnić sprawne funkcjonowanie w okresie, co najmniej 15 lat.  
**Gwarancja na roboty budowlane 60-84 miesiące, trwałość zgodna z opisem.  
Obowiązuje zapis SIWZ w zakresie gwarancji.**
55. Prosimy o sprawdzenie, czy zaprojektowane oświetlenia awaryjne zapewnia wymagane natężenie nie mniej niż 5lx przy hydrantach.  
**Oświetlenie awaryjne zostało zaprojektowane zgodnie z obowiązującymi przepisami.**
56. Prosimy o informację w jaki sposób będą sterowane klapy odcinające w kanałach wentylacyjnych.  
**Klapy pożarowe na wentylacji powinny być wyposażone w wyzwalacz termiczny.**
57. Prosimy o informację czy system oddymiania klatek będzie sterował także siłownikami drzwi na poz. 0?  
**System oddymiania klatek schodowych będzie sterował siłownikiem drzwi wyłącznie w ścianie S10 oraz S2. Pozostałe drzwi (zewnętrzne) będą otwierane ręcznie. Drzwi zewnętrzne należy wyposażyć w zapadki uniemożliwiające ich zamknięcie w czasie napowietrzania.**
58. Prosimy o informację czy hydrofor będzie posiadał rezerwowe źródło zasilania?  
**Hydrofor będzie zasilany sprzed wyłącznika ppoż.**
59. Czy instalacja fotowoltaiki jest w zakresie wyceny? Jeżeli tak, to prosimy o przekazanie projektu wykonawczego.  
**Patrz odpowiedź na pytanie nr 13.**
60. Czy należy wycenić system asekuracji przed upadkiem na dachach? Jeżeli tak, to prosimy o przekazanie dokumentacji, z której jest możliwość określenia kosztu danego systemu.

W ramach systemu asekuracji należy zamontować 82 słupki systemu. W zależności od grubości warstwy izolacji termicznej projektuje się słupki o wysokości od 500 do 1100mm. Słupki wyposażone są w 4 kotwy mechaniczne lub chemiczne M12 (do betonu klasy min. C20/25) ze śrubami M12. Słupki systemu asekuracji projektuje się ze stali cynkowanej ogniowo. Urządzenie asekuracyjne powinno posiadać certyfikat, aprobatę wg normy PN-EN 795:1999 (klasa oraz umożliwić jednoczesną pracę co najmniej 2 osób.

61. Czy należy wycenić wykonanie muralu na elewacji budynku? Jeżeli tak, prosimy o przekazanie dokumentacji, z której jest możliwość określenia kosztu wykonania danego elementu.  
Patrz odpowiedź na pytanie nr 20.

62. Prosimy o udostępnienie dokumentacji projektowej w formacie dwg. Usprawni nam to sporządzenie rzetelnej oferty.  
Patrz odpowiedź na pytanie nr 50.

63. Prosimy o przekazanie projektów usunięcia kolizji branży elektrycznej oraz wod-kan. Dokumentacja jest niezbędna do prawidłowej wyceny.  
Trwa procedura uzyskiwania warunków technicznych usunięcia kolizji.

Ponadto, Zamawiający na podstawie art. 38 ust. 4 ustawy Prawo zamówień publicznych dokonuje modyfikacji treści SIWZ zamieszczając wyjaśnienie dotyczące ścian nadziemnych opisanych na rysunkach symbolem SZ1 – plik wyjaśnienie.pdf., a także zamieszczając poprawione w zakresie instalacji akustycznej rzuty dachu (żaluzje akustyczne na dachu) - rysunki A/4 i A/9.

Proszę o uwzględnienie powyższych odpowiedzi i zmian na podstawie art. 38 ust. 4 ustawy Prawo zamówień publicznych w składanej ofercie. Pozostałe zapisy SIWZ pozostają bez zmian.

Z-ca WÓJTA  
mgr Tomasz Stellmaszyk

