

NAZWA PROJEKTU	SZCZEGÓLWE SPECYFIKACJE TECHNICZNE		
INWESTYCJA	Odtworzenie nawierzchni ulic		
LOKALIZACJA OBIEKTU	Płock – Osiedle Stare Miasto, Kolegialna , Plac Dąbrowskiego i ul. Warszawska		
INWESTOR	 MIEJSKI ZARZĄD DRÓG W PŁOCKU ul. Bielska 9/11, 09-400 Płock		
ZESPÓŁ PROJEKTOWY	Imię i nazwisko	Nr uprawnień	Podpis
Pracownik	Izabela Cijarska	98/89	<i>Cijarska Izabela</i>

Płock 2022 r.

Egzemplarz nr 1

SZCZEGÓLNE SPECYFIKACJE TECHNICZNE

Przedmiotem niniejszych SST są wymagania dotyczące wykonania i odbioru robót drogowych związanych z zadaniem remontowym:

„Odtworzenie nawierzchni ulic”

Ustalenia zawarte w niniejszych specyfikacjach obejmują szczegółowe wymagania dla robót objętych remontem i ogólnymi specyfikacjami technicznymi, wydanymi przez GDDP dla poszczególnych asortymentów robót drogowych.

Ogólne ustalenia związane z prowadzeniem remontu zawarte są w:

- OST D-M-00.00.00 Wymagania ogólne
- Specyfikacja Istotnych Warunków Zamówienia
- Umowy o roboty budowlane zawarta z Wykonawcą

Dokumenty odniesienia dla poszczególnych SST będące podstawą do wykonania robót budowlanych, normy, aprobaty techniczne oraz inne dokumenty i ustalenia techniczne zawarte są w odpowiednich aktualnych OST pkt. 10 Przepisy związane.

Na wykonanie robót drogowych składają się następujące SST:

D-00.00.00 Wymagania ogólne.....	3
D-01.02.04 Rozbiórka elementów dróg.....	14
D-08.01.01 Ustawienie krawężników betonowych	15
D-08.03.01 Betonowe obrzeża chodnikowe.....	16
D-04.05.01 Ulepszone podłoże z gruntów lub kruszywa stabilizowanego cementem.....	19
D-04.04.02 Podbudowa z kruszywa łamanego stabilizowanego mechanicznie	23
D-05.03.23a Nawierzchnia z bet. kostki brukowej	27
D-05.03.11 Frezowanie nawierzchni asfaltowych na zimno.....	29
D-05.03.26a Zabezpieczenie siatką nawierzchni asfaltowej.....	30
D-05.03.05 Nawierzchnia z betonu asfaltowego AC 11 S 45/80-55 KR3-4 warstwa ścieralna	33
D-05.03.13 Nawierzchnia z betonu asfaltowego AC 22 W 25/55-60 KR3-4. Warstwa wiążąca.....	51
D-05.03.13 Nawierzchnia z betonu asfaltowego AC 22 P 35/50 KR3-4. Podbudowa zasadnicza.....	69

D – 00.00.00 WYMAGANIA OGÓLNE

1. WSTĘP

1.1. Przedmiot ST

Przedmiotem niniejszej ogólnej specyfikacji technicznej (ST) są wymagania ogólne dotyczące wykonania i odbioru robót drogowych dla zadania pn. „Remont nawierzchni ulic na terenie miasta Płocka”

1.2. Zakres stosowania ST

Specyfikacje Techniczne stanowią część Dokumentów Przetargowych i Kontraktowych i należy je stosować przy zleceniu i realizacji Robót opisanych w pkt.1.1.

1.3. Zakres robót objętych ST

Ustalenia zawarte w niniejszej ST obejmują wymagania ogólne, wspólne dla robót objętych specyfikacjami technicznymi dla poszczególnych asortymentów robót drogowych.

1.4. Określenia podstawowe

Użyte w niniejszej ST wymienione poniżej określenia należy rozumieć w każdym przypadku następująco:

1.4.1. Budowla drogowa - obiekt budowlany, nie będący budynkiem, stanowiący całość techniczno-użytkową (droga) albo jego część stanowiącą odrębny element konstrukcyjny lub technologiczny (obiekt mostowy, korpus ziemny, węzeł).

1.4.2. Chodnik - wyznaczony pas terenu przy jezdni lub odsunięty od jezdni, przeznaczony do ruchu pieszych.

1.4.3. Droga - wydzielony pas terenu przeznaczony do ruchu lub postoju pojazdów oraz ruchu pieszych wraz z wszelkimi urządzeniami technicznymi związanymi z prowadzeniem i zabezpieczeniem ruchu.

1.4.4. Droga tymczasowa (montażowa) - droga specjalnie przygotowana, przeznaczona do ruchu pojazdów obsługujących zadanie budowlane na czas jego wykonania, przewidziana do usunięcia po jego zakończeniu.

1.4.5. Dziennik budowy – zeszyt z ponumerowanymi stronami, opatrzony pieczęcią organu wydającego, wydany zgodnie z obowiązującymi przepisami, stanowiący urzędowy dokument przebiegu robót budowlanych, służący do notowania zdarzeń i okoliczności zachodzących w toku wykonywania robót, rejestrowania dokonywanych odbiorów robót, przekazywania poleceń i innej korespondencji technicznej pomiędzy Inżynierem/ Kierownikiem projektu, Wykonawcą i projektantem.

1.4.6. Inżynier/Kierownik projektu – osoba wymieniona w danych kontraktowych (wyznaczona przez Zamawiającego, o której wyznaczeniu poinformowany jest Wykonawca), odpowiedzialna za nadzorowanie robót i administrowanie kontraktem.

1.4.7. Jezdnia - część korony drogi przeznaczona do ruchu pojazdów.

1.4.8. Kierownik budowy - osoba wyznaczona przez Wykonawcę, upoważniona do kierowania robotami i do występowania w jego imieniu w sprawach realizacji kontraktu.

1.4.9. Korona drogi - jezdnia (jezdnie) z poboczami lub chodnikami, zatokami, pasami awaryjnego postoju i pasami dzielącymi jezdnie.

1.4.10. Konstrukcja nawierzchni - układ warstw nawierzchni wraz ze sposobem ich połączenia.

1.4.11. Koryto - element uformowany w korpusie drogowym w celu ułożenia w nim konstrukcji nawierzchni.

1.4.12. Książka obmiarów - akceptowany przez Inżyniera/Kierownika projektu zeszyt z ponumerowanymi stronami, służący do wpisywania przez Wykonawcę obmiaru dokonywanych robót w formie wyliczeń, szkiców i ew. dodatkowych załączników. Wpisy w książce obmiarów podlegają potwierdzeniu przez Inżyniera/Kierownika projektu.

1.4.13. Laboratorium - drogowe lub inne laboratorium badawcze, zaakceptowane przez Zamawiającego, niezbędne do przeprowadzenia wszelkich badań i prób związanych z oceną jakości materiałów oraz robót.

1.4.14. Materiały - wszelkie tworzywa niezbędne do wykonania robót, zgodne z dokumentacją projektową i specyfikacjami technicznymi, zaakceptowane przez Inżyniera/ Kierownika projektu.

1.4.15. Nawierzchnia - warstwa lub zespół warstw służących do przyjmowania i rozkładania obciążeń od ruchu na podłoże gruntowe i zapewniających dogodny warunki dla ruchu.

a) **Warstwa ścierna** - górna warstwa nawierzchni poddana bezpośrednio oddziaływaniu ruchu i czynników atmosferycznych.

b) **Warstwa wiążąca** - warstwa znajdująca się między warstwą ścierną a podbudową, zapewniająca lepsze rozłożenie naprężeń w nawierzchni i przekazywanie ich na podbudowę.

c) **Warstwa wyrównawcza** - warstwa służąca do wyrównania nierówności podbudowy lub profilu istniejącej nawierzchni.

d) **Podbudowa** - dolna część nawierzchni służąca do przenoszenia obciążeń od ruchu na podłoże. Podbudowa może składać się z podbudowy zasadniczej i podbudowy pomocniczej.

e) **Podbudowa zasadnicza** - górna część podbudowy spełniająca funkcje nośne w konstrukcji nawierzchni. Może ona składać się z jednej lub dwóch warstw.

f) **Podbudowa pomocnicza** - dolna część podbudowy spełniająca, obok funkcji nośnych, funkcje zabezpieczenia nawierzchni przed działaniem wody, mrozu i przenikaniem cząstek podłoża. Może zawierać warstwę mrozochronną, odsączającą lub odcinającą.

1.4.16. Niweleta - wysokościowe i geometryczne rozwinięcie na płaszczyźnie pionowego przekroju w osi drogi.

1.4.17. Objazd tymczasowy - droga specjalnie przygotowana i odpowiednio utrzymana do przeprowadzenia ruchu publicznego na okres budowy.

1.4.18. Odpowiednia (bliska) zgodność - zgodność wykonywanych robót z dopuszczonymi tolerancjami, a jeśli przedział tolerancji nie został określony - z przeciętnymi tolerancjami, przyjmowanymi zwyczajowo dla danego rodzaju robót budowlanych.

1.4.19. Pas drogowy - wydzielony liniami granicznymi pas terenu przeznaczony do umieszczania w nim drogi i związanych z nią urządzeń oraz drzew i krzewów. Pas drogowy może również obejmować teren przewidziany do rozbudowy drogi i budowy urządzeń chroniących ludzi i środowisko przed uciążliwościami powodowanymi przez ruch na drodze.

1.4.20. Pobocze - część korony drogi przeznaczona do chwilowego postoju pojazdów, umieszczenia urządzeń organizacji i bezpieczeństwa ruchu oraz do ruchu pieszych, służąca jednocześnie do bocznego oparcia konstrukcji nawierzchni.

1.4.21. Podłoże nawierzchni - grunt rodzimy lub nasypowy, leżący pod nawierzchnią do głębokości przemarzania.

1.4.22. Podłoże ulepszone nawierzchni - górna warstwa podłoża, leżąca bezpośrednio pod nawierzchnią, ulepszona w celu umożliwienia przejęcia ruchu budowlanego i właściwego wykonania nawierzchni.

1.4.23. Polecenie Inżyniera/Kierownika projektu - wszelkie polecenia przekazane Wykonawcy przez Inżyniera/Kierownika projektu, w formie pisemnej, dotyczące sposobu realizacji robót lub innych spraw związanych z prowadzeniem budowy.

1.4.24. Projektant - uprawniona osoba prawna lub fizyczna będąca autorem dokumentacji projektowej.

1.4.25. Przedsięwzięcie budowlane - kompleksowa realizacja nowego połączenia drogowego lub całkowita modernizacja/przebudowa (zmiana parametrów geometrycznych trasy w planie i przekroju podłużnym) istniejącego połączenia.

1.4.26. Przetargowa dokumentacja projektowa - część dokumentacji projektowej, która wskazuje lokalizację, charakterystykę i wymiary obiektu będącego przedmiotem robót.

1.4.27. Rekultywacja - roboty mające na celu uporządkowanie i przywrócenie pierwotnych funkcji terenom naruszonym w czasie realizacji zadania budowlanego.

1.4.28. Ślepy kosztorys - wykaz robót z podaniem ich ilości (przedmiarem) w kolejności technologicznej ich wykonania.

1.4.29. Teren budowy - teren udostępniony przez Zamawiającego dla wykonania na nim robót oraz inne miejsca wymienione w kontrakcie jako tworzące część terenu budowy.

1.4.30. Zadanie budowlane - część przedsięwzięcia budowlanego, stanowiąca odrębną całość konstrukcyjną lub technologiczną, zdolną do samodzielnego pełnienia funkcji techniczno-użytkowych. Zadanie może polegać na wykonywaniu robót związanych z budową, modernizacją/ przebudową, utrzymaniem oraz ochroną budowli drogowej lub jej elementu.

Określenia i skróty

Określenia i skróty używane w Dokumentach Umownych mają następujące znaczenie:

IBDiM	- Instytut Badawczy Dróg i Mostów
PN	- Polska Norma
BN	- Branżowa Norma
PN-EN	- Europejska Norma zharmonizowana
KPED	- Katalog Powtarzalnych Elementów Drogowych
ST	- Specyfikacje Techniczne

1.5. Ogólne wymagania dotyczące robót

Wykonawca jest odpowiedzialny za jakość wykonanych robót, bezpieczeństwo wszelkich czynności na terenie budowy, metody użyte przy budowie oraz za ich zgodność z dokumentacją projektową, SST i poleceniami Inżyniera/Kierownika projektu.

1.5.1. Przekazanie terenu budowy

Zamawiający w terminie określonym w dokumentach kontraktowych przekazuje Wykonawcy teren budowy wraz ze wszystkimi wymaganymi uzgodnieniami prawnymi i administracyjnymi, lokalizację i współrzędne punktów głównych trasy, dziennik budowy oraz egzemplarze dokumentacji projektowej komplety SST.

Na Wykonawcy spoczywa odpowiedzialność za ochronę punktów pomiarowych do chwili odbioru ostatecznego robót. Uszkodzone lub zniszczone znaki geodezyjne Wykonawca odtworzy i utrwali na własny koszt.

1.5.2. Dokumentacja projektowa

Dokumentacja Projektowa będzie zawierać rysunki i dokumenty branży drogowej

1.5.3. Zgodność robót z dokumentacją projektową i ST

Dokumentacja projektowa, ST i wszystkie dodatkowe dokumenty przekazane Wykonawcy przez Inżyniera/Kierownika projektu stanowią część umowy, a wymagania określone w choćby jednym z nich są obowiązujące dla Wykonawcy tak jakby zawarte były w całej dokumentacji.

W przypadku rozbieżności w ustaleniach poszczególnych dokumentów obowiązuje kolejność ich ważności wymieniona w „Kontraktowych warunkach ogólnych” („Ogólnych warunkach umowy”).

Wykonawca nie może wykorzystywać błędów lub opuszczeń w dokumentach kontraktowych, a o ich wykryciu winien natychmiast powiadomić Inżyniera/Kierownika projektu, który podejmie decyzję o wprowadzeniu odpowiednich zmian i poprawek.

W przypadku rozbieżności, wymiary podane na piśmie są ważniejsze od wymiarów określonych na podstawie odczytu ze skali rysunku.

Wszystkie wykonane roboty i dostarczone materiały będą zgodne z dokumentacją projektową i ST.

Dane określone w dokumentacji projektowej i w ST będą uważane za wartości docelowe, od których dopuszczalne są odchylenia w ramach określonego przedziału tolerancji. Cechy materiałów i elementów budowli muszą wykazywać zgodność z określonymi wymaganiami, a rozrzuty tych cech nie mogą przekraczać dopuszczalnego przedziału tolerancji.

W przypadku, gdy materiały lub roboty nie będą w pełni zgodne z dokumentacją projektową lub ST i wpłynię to na niezadowalającą jakość elementu budowli, to takie materiały zostaną zastąpione innymi, a elementy budowli rozebrane i wykonane ponownie na koszt Wykonawcy.

1.5.4. Zabezpieczenie terenu budowy

a) Roboty modernizacyjne/ remontowe („pod ruchem”)

Wykonawca jest zobowiązany do utrzymania ruchu publicznego oraz utrzymania istniejących obiektów (jezdnie, ścieżki rowerowe, ciągi piesze, znaki drogowe, bariery ochronne, urządzenia odwodnienia itp.) na terenie budowy, w okresie trwania realizacji kontraktu, aż do zakończenia i odbioru ostatecznego robót.

W zależności od potrzeb i postępu robót projekt organizacji ruchu powinien być na bieżąco aktualizowany przez Wykonawcę. Każda zmiana, w stosunku do zatwierdzonego projektu organizacji ruchu, wymaga każdorazowo ponownego zatwierdzenia projektu.

W czasie wykonywania robót Wykonawca dostarczy, zainstaluje i będzie obsługiwał wszystkie tymczasowe urządzenia zabezpieczające takie jak: zapory, światła ostrzegawcze, sygnały, itp., zapewniając w ten sposób bezpieczeństwo pojazdów i pieszych.

Wykonawca zapewni stałe warunki widoczności w dzień i w nocy tych zapór i znaków, dla których jest to nieodzowne ze względów bezpieczeństwa.

Wszystkie znaki, zapory i inne urządzenia zabezpieczające będą akceptowane przez Inżyniera/Kierownika projektu.

Fakt przystąpienia do robót Wykonawca obwieści publicznie przed ich rozpoczęciem w sposób uzgodniony z Inżynierem/Kierownikiem projektu oraz przez umieszczenie, w miejscach i ilościach określonych przez Inżyniera/Kierownika projektu, tablic informacyjnych, których treść będzie zatwierdzona przez Inżyniera/Kierownika projektu. Tablice informacyjne będą utrzymywane przez Wykonawcę w dobrym stanie przez cały okres realizacji robót.

Koszt zabezpieczenia terenu budowy nie podlega odrębnej zapłacie i przyjmuje się, że jest włączony w cenę kontraktową.

1.5.5. Ochrona środowiska w czasie wykonywania robót

Wykonawca ma obowiązek znać i stosować w czasie prowadzenia robót wszelkie przepisy dotyczące ochrony środowiska naturalnego.

W okresie trwania budowy i wykańczania robót Wykonawca będzie:

- a) utrzymywać teren budowy i wykopy w stanie bez wody stojącej,
- b) podejmować wszelkie uzasadnione kroki mające na celu stosowanie się do przepisów i norm dotyczących ochrony środowiska na terenie i wokół terenu budowy oraz będzie unikać uszkodzeń lub uciążliwości dla osób lub dóbr publicznych i innych, a wynikających z nadmiernego hałasu, wibracji, zanieczyszczenia lub innych przyczyn powstałych w następstwie jego sposobu działania.

Stosując się do tych wymagań będzie miał szczególnie wzgląd na:

- 1) lokalizację baz, warsztatów, magazynów, składowisk, ukopów i dróg dojazdowych,
- 2) środki ostrożności i zabezpieczenia przed:
 - a) zanieczyszczeniem zbiorników i cieków wodnych pyłami lub substancjami toksycznymi,
 - b) zanieczyszczeniem powietrza pyłami i gazami,
 - c) możliwością powstania pożaru.

1.5.6. Ochrona przeciwpożarowa

Wykonawca będzie przestrzegać przepisy ochrony przeciwpożarowej.

Wykonawca będzie utrzymywać, wymagany na podstawie odpowiednich przepisów sprawny sprzęt przeciwpożarowy, na terenie baz produkcyjnych, w pomieszczeniach biurowych, mieszkalnych, magazynach oraz w maszynach i pojazdach.

Materiały łatwopalne będą składowane w sposób zgodny z odpowiednimi przepisami i zabezpieczone przed dostępem osób trzecich.

Wykonawca będzie odpowiedzialny za wszelkie straty spowodowane pożarem wywołanym jako rezultat realizacji robót albo przez personel Wykonawcy.

1.5.7. Materiały szkodliwe dla otoczenia

Materiały, które w sposób trwały są szkodliwe dla otoczenia, nie będą dopuszczone do użycia.

Nie dopuszcza się użycia materiałów wywołujących szkodliwe promieniowanie o stężeniu większym od dopuszczalnego, określonego odpowiednimi przepisami.

Wszystkie materiały odpadowe użyte do robót będą miały aprobatę techniczną wydaną przez uprawnioną jednostkę, jednoznacznie określającą brak szkodliwego oddziaływania tych materiałów na środowisko.

Materiały, które są szkodliwe dla otoczenia tylko w czasie robót, a po zakończeniu robót ich szkodliwość zanika (np. materiały pyliste) mogą być użyte pod warunkiem przestrzegania wymagań technologicznych w budowaniu. Jeżeli wymagają tego odpowiednie przepisy Wykonawca powinien otrzymać zgodę na użycie tych materiałów od właściwych organów administracji państwowej.

Jeżeli Wykonawca użył materiałów szkodliwych dla otoczenia zgodnie ze specyfikacjami, a ich użycie spowodowało jakiegokolwiek zagrożenie środowiska, to konsekwencje tego poniesie Zamawiający.

1.5.8. Ochrona własności publicznej i prywatnej

Wykonawca odpowiada za ochronę instalacji naziemnych i za urządzenia podziemne, takie jak rurociągi, kable itp. oraz uzyska od odpowiednich władz będących właścicielami tych urządzeń potwierdzenie informacji dostarczonych mu przez Zamawiającego w ramach planu ich lokalizacji. Wykonawca zapewni właściwe oznaczenie i zabezpieczenie przed uszkodzeniem tych instalacji i urządzeń w czasie trwania budowy.

Wykonawca zobowiązany jest umieścić w swoim harmonogramie rezerwę czasową dla wszelkiego rodzaju robót, które mają być wykonane w zakresie przełożenia instalacji i urządzeń podziemnych na terenie budowy i powiadomić Inżyniera/Kierownika projektu i władze lokalne o zamiarze rozpoczęcia robót. O fakcie przypadkowego uszkodzenia tych instalacji Wykonawca bezzwłocznie powiadomi Inżyniera/Kierownika projektu i zainteresowane władze oraz będzie z nimi współpracował dostarczając wszelkiej pomocy potrzebnej przy dokonywaniu napraw. Wykonawca będzie odpowiadać za wszelkie spowodowane przez jego działania uszkodzenia instalacji na powierzchni ziemi i urządzeń podziemnych wykazanych w dokumentach dostarczonych mu przez

Zamawiającego.

Wykonawca będzie realizować roboty w sposób powodujący minimalne niedogodności dla mieszkańców. Wykonawca odpowiada za wszelkie uszkodzenia zabudowy mieszkaniowej w sąsiedztwie budowy, spowodowane jego działalnością.

Inżynier/Kierownik projektu będzie na bieżąco informowany o wszystkich umowach zawartych pomiędzy Wykonawcą a właścicielami nieruchomości i dotyczących korzystania z własności i dróg wewnętrznych. Jednakże, ani Inżynier/Kierownik projektu ani Zamawiający nie będzie ingerował w takie porozumienia, o ile nie będą one sprzeczne z postanowieniami zawartymi w warunkach umowy.

1.5.9. Ograniczenie obciążeń osi pojazdów

Wykonawca będzie stosować się do ustawowych ograniczeń nacisków osi na drogach publicznych przy transporcie materiałów i wyposażenia na i z terenu robót. Wykonawca uzyska wszelkie niezbędne zezwolenia i uzgodnienia od właściwych władz co do przewozu nietypowych wagowo ładunków (ponadnormatywnych) i o każdym takim przewozie będzie powiadamiał Inżyniera/Kierownika projektu. Inżynier/Kierownik projektu może polecić, aby pojazdy nie spełniające tych warunków zostały usunięte z terenu budowy. Pojazdy powodujące nadmierne obciążenie osiowe nie będą dopuszczone na świeżo ukończony fragment budowy w obrębie terenu budowy i Wykonawca będzie odpowiadał za naprawę wszelkich robót w ten sposób uszkodzonych, zgodnie z poleceniami Inżyniera/Kierownika projektu.

1.5.10. Bezpieczeństwo i higiena pracy

Podczas realizacji robót Wykonawca będzie przestrzegać przepisów dotyczących bezpieczeństwa i higieny pracy.

W szczególności Wykonawca ma obowiązek zadbać, aby personel nie wykonywał pracy w warunkach niebezpiecznych, szkodliwych dla zdrowia oraz nie spełniających odpowiednich wymagań sanitarnych.

Wykonawca zapewni i będzie utrzymywał wszelkie urządzenia zabezpieczające, socjalne oraz sprzęt i odpowiednią odzież dla ochrony życia i zdrowia osób zatrudnionych na budowie oraz dla zapewnienia bezpieczeństwa publicznego.

Uznaje się, że wszelkie koszty związane z wypełnieniem wymagań określonych powyżej nie podlegają odrębnej zapłacie i są uwzględnione w cenie kontraktowej.

1.5.11. Ochrona i utrzymanie robót

Wykonawca będzie odpowiadał za ochronę robót i za wszelkie materiały i urządzenia używane do robót od daty rozpoczęcia do daty wydania potwierdzenia zakończenia robót przez Inżyniera/Kierownika projektu.

Wykonawca będzie utrzymywać roboty do czasu odbioru ostatecznego. Utrzymanie powinno być prowadzone w taki sposób, aby budowla drogowa lub jej elementy były w zadowalającym stanie przez cały czas, do momentu odbioru ostatecznego.

Jeśli Wykonawca w jakimkolwiek czasie zaniedba utrzymanie, to na polecenie Inżyniera/Kierownika projektu powinien rozpocząć roboty utrzymaniowe nie później niż w 24 godziny po otrzymaniu tego polecenia.

1.5.12. Stosowanie się do prawa i innych przepisów

Wykonawca zobowiązany jest znać wszystkie zarządzenia wydane przez władze centralne i miejscowe oraz inne przepisy, regulaminy i wytyczne, które są w jakikolwiek sposób związane z wykonywanymi robotami i będzie w pełni odpowiedzialny za przestrzeganie tych postanowień podczas prowadzenia robót.

Wykonawca będzie przestrzegać praw patentowych i będzie w pełni odpowiedzialny za wypełnienie wszelkich wymagań prawnych odnośnie znaków firmowych, nazw lub innych chronionych praw w odniesieniu do sprzętu, materiałów lub urządzeń użytych lub związanych z wykonywaniem robót i w sposób ciągły będzie informować Inżyniera/Kierownika projektu o swoich działaniach, przedstawiając kopie zezwoleń i inne odnośne dokumenty. Wszelkie straty, koszty postępowania, obciążenia i wydatki wynikłe z lub związane z naruszeniem jakichkolwiek praw patentowych pokryje Wykonawca, z wyjątkiem przypadków, kiedy takie naruszenie wyniknie z wykonania projektu lub specyfikacji dostarczonej przez Inżyniera/Kierownika projektu.

1.5.13. Równoważność norm i zbiorów przepisów prawnych

Gdziekolwiek w dokumentach kontraktowych powołane są konkretne normy i przepisy, które spełniać mają materiały, sprzęt i inne towary oraz wykonane i zbadane roboty, będą obowiązywać postanowienia najnowszego wydania lub poprawionego wydania powołanych norm i przepisów o ile w warunkach kontraktu nie postanowiono inaczej. W przypadku gdy powołane normy i przepisy są państwowe lub odnoszą się do konkretnego kraju lub regionu, mogą być również stosowane inne odpowiednie normy zapewniające równy lub wyższy poziom wykonania niż powołane normy lub przepisy, pod warunkiem ich sprawdzenia i pisemnego zatwierdzenia przez Inżyniera/Kierownika projektu. Różnice pomiędzy powołanymi normami a ich proponowanymi zamiennikami muszą być dokładnie opisane przez Wykonawcę i przedłożone Inżynierowi/Kierownikowi projektu do zatwierdzenia.

1.5.14. Wykopaliska

Wszelkie wykopaliska, monety, przedmioty wartościowe, budowle oraz inne pozostałości o znaczeniu geologicznym lub archeologicznym odkryte na terenie budowy będą uważane za własność Zamawiającego. Wykonawca zobowiązany jest powiadomić Inżyniera/Kierownika projektu i postępować zgodnie z jego poleceniami. Jeżeli w wyniku tych poleceń Wykonawca poniesie koszty i/lub wystąpią opóźnienia w robotach, Inżynier/ Kierownik projektu po uzgodnieniu z Zamawiającym i Wykonawcą ustali wydłużenie czasu wykonania robót i/lub wysokość kwoty, o którą należy zwiększyć cenę kontraktową.

1.6. Zaplecze Zamawiającego (o ile warunki kontraktu przewidują realizację)

Wykonawca zobowiązany jest zabezpieczyć Zamawiającemu, pomieszczenia biurowe, sprzęt, transport oraz inne urządzenia towarzyszące. Szczegółowe wymagania zapisane zostaną w warunkach kontraktu.

2. MATERIAŁY

2.1. Źródła uzyskania materiałów

Co najmniej na trzy tygodnie przed zaplanowanym wykorzystaniem jakichkolwiek materiałów przeznaczonych do robót, Wykonawca przedstawi Inżynierowi/Kierownikowi projektu do zatwierdzenia, szczegółowe informacje dotyczące proponowanego źródła wytwarzania, zamawiania lub wydobywania tych materiałów jak również odpowiednie świadectwa badań laboratoryjnych oraz próbki materiałów.

Zatwierdzenie partii materiałów z danego źródła nie oznacza automatycznie, że wszelkie materiały z danego źródła uzyskają zatwierdzenie.

Wykonawca zobowiązany jest do prowadzenia badań w celu wykazania, że materiały uzyskane z dopuszczonego źródła w sposób ciągły spełniają wymagania ST w czasie realizacji robót.

2.2. Pozyskiwanie materiałów miejscowych

Wykonawca odpowiada za uzyskanie pozwoleń od właścicieli i odnośnych władz na pozyskanie materiałów ze źródeł miejscowych włączając w to źródła wskazane przez Zamawiającego i jest zobowiązany dostarczyć Inżynierowi/Kierownikowi projektu wymagane dokumenty przed rozpoczęciem eksploatacji źródła.

Wykonawca przedstawi Inżynierowi/Kierownikowi projektu do zatwierdzenia dokumentację zawierającą raporty z badań terenowych i laboratoryjnych oraz proponowaną przez siebie metodę wydobywania i selekcji, uwzględniając aktualne decyzje o eksploatacji, organów administracji państwowej i samorządowej.

Wykonawca ponosi odpowiedzialność za spełnienie wymagań ilościowych i jakościowych materiałów pochodzących ze źródeł miejscowych.

Wykonawca ponosi wszystkie koszty, z tytułu wydobywania materiałów, dzierżawy i inne jakie okażą się potrzebne w związku z dostarczeniem materiałów do robót.

Humus i nadkład czasowo zdjęte z terenu wykopów, dokopów i miejsc pozyskania materiałów miejscowych będą formowane w hałdy i wykorzystane przy zasypce i rekultywacji terenu po ukończeniu robót.

Wszystkie odpowiednie materiały pozyskane z wykopów na terenie budowy lub z innych miejsc wskazanych w dokumentach umowy będą wykorzystane do robót lub odwiezione na odkład odpowiednio do wymagań umowy lub wskazań Inżyniera/Kierownika projektu.

Wykonawca nie będzie prowadzić żadnych wykopów w obrębie terenu budowy poza tymi, które zostały wyszczególnione w dokumentach umowy, chyba, że uzyska na to pisemną zgodę Inżyniera/Kierownika projektu.

Eksploatacja źródeł materiałów będzie zgodna z wszelkimi regulacjami prawnymi obowiązującymi na danym obszarze.

2.3. Materiały nie odpowiadające wymaganiom

Materiały nie odpowiadające wymaganiom zostaną przez Wykonawcę wywiezione z terenu budowy i złożone w miejscu wskazanym przez Inżyniera/Kierownika projektu. Jeśli Inżynier/Kierownik projektu zezwoli Wykonawcy na użycie tych materiałów do innych robót, niż te dla których zostały zakupione, to koszt tych materiałów zostanie odpowiednio przewartościowany (skorygowany) przez Inżyniera/Kierownika projektu.

Każdy rodzaj robót, w którym znajdują się nie zbadane i nie zaakceptowane materiały, Wykonawca wykonuje na własne ryzyko, licząc się z jego nieprzyjęciem, usunięciem i niezaplaceniem

2.4. Wariantowe stosowanie materiałów

Jeśli dokumentacja projektowa lub ST przewidują możliwość wariantowego zastosowania rodzaju materiału w wykonywanych robotach, Wykonawca powiadomi Inżyniera/Kierownika projektu o swoim zamiarze co najmniej 3 tygodnie przed użyciem tego materiału, albo w okresie dłuższym, jeśli będzie to potrzebne z uwagi na wykonanie badań wymaganych przez Inżyniera/Kierownika projektu. Wybrany i zaakceptowany rodzaj materiału nie może być później zmieniany bez zgody Inżyniera/Kierownika projektu.

2.5. Przechowywanie i składowanie materiałów

Wykonawca zapewni, aby tymczasowo składowane materiały, do czasu gdy będą one użyte do robót, były zabezpieczone przed zanieczyszczeniami, zachowały swoją jakość i właściwości i były dostępne do kontroli przez Inżyniera/Kierownika projektu.

Miejsca czasowego składowania materiałów będą zlokalizowane w obrębie terenu budowy w miejscach uzgodnionych z Inżynierem/Kierownikiem projektu lub poza terenem budowy w miejscach zorganizowanych przez Wykonawcę i zaakceptowanych przez Inżyniera/Kierownika projektu.

2.6. Inspekcja wytwórni materiałów

Wytwórnie materiałów mogą być okresowo kontrolowane przez Inżyniera/ Kierownika projektu w celu sprawdzenia zgodności stosowanych metod produkcji z wymaganiami. Próbkę materiałów mogą być pobierane w celu sprawdzenia ich właściwości. Wyniki tych kontroli będą stanowić podstawę do akceptacji określonej partii materiałów pod względem jakości.

W przypadku, gdy Inżynier/Kierownik projektu będzie przeprowadzał inspekcję wytwórni, muszą być spełnione następujące warunki:

- a) Inżynier/Kierownik projektu będzie miał zapewnioną współpracę i pomoc Wykonawcy oraz producenta materiałów w czasie przeprowadzania inspekcji,
- b) Inżynier/Kierownik projektu będzie miał wolny dostęp, w dowolnym czasie, do tych części wytwórni, gdzie odbywa się produkcja materiałów przeznaczonych do realizacji robót,
- c) Jeżeli produkcja odbywa się w miejscu nie należącym do Wykonawcy, Wykonawca uzyska dla Inżyniera/Kierownika projektu zezwolenie dla przeprowadzenia inspekcji i badań w tych miejscach.

3. SPRZĘT

Wykonawca jest zobowiązany do używania jedynie takiego sprzętu, który nie spowoduje niekorzystnego wpływu na jakość

wykonywanych robót. Sprzęt używany do robót powinien być zgodny z ofertą Wykonawcy i powinien odpowiadać pod względem typów i ilości wskazaniom zawartym w SST, PZJ lub projekcie organizacji robót, zaakceptowanym przez Inżyniera/Kierownika projektu; w przypadku braku ustaleń w wymienionych wyżej dokumentach, sprzęt powinien być uzgodniony i zaakceptowany przez Inżyniera/Kierownika projektu.

Liczba i wydajność sprzętu powinny gwarantować przeprowadzenie robót, zgodnie z zasadami określonymi w dokumentacji projektowej, ST i wskazaniach Inżyniera/ Kierownika projektu.

Sprzęt będący własnością Wykonawcy lub wynajęty do wykonania robót ma być utrzymywany w dobrym stanie i gotowości do pracy. Powinien być zgodny z normami ochrony środowiska i przepisami dotyczącymi jego użytkowania.

Wykonawca dostarczy Inżynierowi/Kierownikowi projektu kopie dokumentów potwierdzających dopuszczenie sprzętu do użytkowania i badań okresowych, tam gdzie jest to wymagane przepisami.

Wykonawca będzie konserwować sprzęt jak również naprawiać lub wymieniać sprzęt niesprawny.

Jeżeli dokumentacja projektowa lub ST przewidują możliwość wariantowego użycia sprzętu przy wykonywanych robotach, Wykonawca powiadomi Inżyniera/ Kierownika projektu o swoim zamiarze wyboru i uzyska jego akceptację przed użyciem sprzętu.

Wybrany sprzęt, po akceptacji Inżyniera/Kierownika projektu, nie może być później zmieniany bez jego zgody.

Jakikolwiek sprzęt, maszyny, urządzenia i narzędzia nie gwarantujące zachowania warunków umowy, zostaną przez Inżyniera/Kierownika projektu zdyskwalifikowane i nie dopuszczone do robót.

4. TRANSPORT

Wykonawca jest zobowiązany do stosowania jedynie takich środków transportu, które nie wpłyną niekorzystnie na jakość wykonywanych robót i właściwości przewożonych materiałów.

Liczba środków transportu powinna zapewniać prowadzenie robót zgodnie z zasadami określonymi w dokumentacji projektowej, ST i wskazaniach Inżyniera/ Kierownika projektu, w terminie przewidzianym umową.

Przy ruchu na drogach publicznych pojazdy będą spełniać wymagania dotyczące przepisów ruchu drogowego w odniesieniu do dopuszczalnych nacisków na oś i innych parametrów technicznych. Środki transportu nie spełniające tych warunków mogą być dopuszczone przez Inżyniera/Kierownika projektu, pod warunkiem przywrócenia stanu pierwotnego użytkowanych odcinków dróg na koszt Wykonawcy.

Wykonawca będzie usuwać na bieżąco, na własny koszt, wszelkie zanieczyszczenia, uszkodzenia spowodowane jego pojazdami na drogach publicznych oraz dojazdach do terenu budowy.

5. WYKONANIE ROBÓT

Wykonawca jest odpowiedzialny za prowadzenie robót zgodnie z warunkami umowy oraz za jakość zastosowanych materiałów i wykonywanych robót, za ich zgodność z dokumentacją projektową, wymaganiami ST, PZJ, projektem organizacji robót opracowanym przez Wykonawcę oraz poleceniami Inżyniera/Kierownika projektu.

Wykonawca jest odpowiedzialny za stosowane metody wykonywania robót.

Wykonawca jest odpowiedzialny za dokładne wytyczenie w planie i wyznaczenie wysokości wszystkich elementów robót zgodnie z wymiarami i rzędnymi określonymi w dokumentacji projektowej lub przekazanymi na piśmie przez Inżyniera/Kierownika projektu.

Błędy popełnione przez Wykonawcę w wytyczeniu i wyznaczeniu robót zostaną, usunięte przez Wykonawcę na własny koszt.

Sprawdzenie wytyczenia robót lub wyznaczenia wysokości przez Inżyniera/ Kierownika projektu nie zwalnia Wykonawcy od odpowiedzialności za ich dokładność.

Decyzje Inżyniera/Kierownika projektu dotyczące akceptacji lub odrzucenia materiałów i elementów robót będą oparte na wymaganiach określonych w dokumentach umowy, dokumentacji projektowej i w ST, a także w normach i wytycznych. Przy podejmowaniu decyzji Inżynier/Kierownik projektu uwzględni wyniki badań materiałów i robót, rozrzuty normalnie występujące przy produkcji i przy badaniach materiałów, doświadczenia z przeszłości, wyniki badań naukowych oraz inne czynniki wpływające na rozważaną kwestię.

Polecenia Inżyniera/Kierownika projektu powinny być wykonywane przez Wykonawcę w czasie określonym przez Inżyniera/Kierownika projektu, pod groźbą zatrzymania robót. Skutki finansowe z tego tytułu poniesie Wykonawca.

6. KONTROLA JAKOŚCI ROBÓT

6.1. Program zapewnienia jakości

Wykonawca jest zobowiązany opracować i przedstawić do akceptacji Inżyniera/ Kierownika projektu program zapewnienia jakości (PZJ) dla każdego asortymentu robót. W programie zapewnienia jakości Wykonawca powinien określić, zamierzony sposób wykonywania robót, możliwości techniczne, kadrowe i plan organizacji robót gwarantujący wykonanie robót zgodnie z dokumentacją projektową, SST oraz ustaleniami.

Program zapewnienia jakości powinien zawierać:

a) część ogólną opisującą:

- organizację wykonania robót, w tym terminy i sposób prowadzenia robót,
- organizację ruchu na budowie wraz z oznakowaniem robót,
- sposób zapewnienia bhp.,
- wykaz zespołów roboczych, ich kwalifikacje i przygotowanie praktyczne,
- wykaz osób odpowiedzialnych za jakość i terminowość wykonania poszczególnych elementów robót,
- system (sposób i procedurę) proponowanej kontroli i sterowania jakością wykonywanych robót,
- wyposażenie w sprzęt i urządzenia do pomiarów i kontroli (opis laboratorium własnego lub laboratorium, któremu Wykonawca zamierza zlecić prowadzenie badań),

- sposób oraz formę gromadzenia wyników badań laboratoryjnych, zapis pomiarów, nastaw mechanizmów sterujących, a także wyciąganych wniosków i zastosowanych korekt w procesie technologicznym, proponowany sposób i formę przekazywania tych informacji Inżynierowi/Kierownikowi projektu;

b) część szczegółową opisującą dla każdego asortymentu robót:

- wykaz maszyn i urządzeń stosowanych na budowie z ich parametrami technicznymi oraz wyposażeniem w mechanizmy do sterowania i urządzeń pomiarowo-kontrolne,
- rodzaje i ilość środków transportu oraz urządzeń do magazynowania i załadunku materiałów, spoiw, lepiszczy, kruszyw itp.,
- sposób zabezpieczenia i ochrony ładunków przed utratą ich właściwości w czasie transportu,
- sposób i procedurę pomiarów i badań (rodzaj i częstotliwość, pobieranie próbek, legalizacja i sprawdzanie urządzeń, itp.) prowadzonych podczas dostaw materiałów, wytwarzania mieszanek i wykonywania poszczególnych elementów robót,
- sposób postępowania z materiałami i robotami nie odpowiadającymi wymaganiom.

6.2. Zasady kontroli jakości robót

Celem kontroli robót będzie takie sterowanie ich przygotowaniem i wykonaniem, aby osiągnąć założoną jakość robót.

Wykonawca jest odpowiedzialny za pełną kontrolę robót i jakości materiałów. Wykonawca zapewni odpowiedni system kontroli, włączając personel, laboratorium, sprzęt, zaopatrzenie i wszystkie urządzenia niezbędne do pobierania próbek i badań materiałów oraz robót.

Przed zatwierdzeniem systemu kontroli Inżynier/Kierownik projektu może zażądać od Wykonawcy przeprowadzenia badań w celu zademonstrowania, że poziom ich wykonywania jest zadowalający.

Wykonawca będzie przeprowadzać pomiary i badania materiałów oraz robót z częstotliwością zapewniającą stwierdzenie, że roboty wykonano zgodnie z wymaganiami zawartymi w dokumentacji projektowej i SST

Minimalne wymagania co do zakresu badań i ich częstotliwość są określone w SST, normach i wytycznych. W przypadku, gdy nie zostały one tam określone, Inżynier/ Kierownik projektu ustali jaki zakres kontroli jest konieczny, aby zapewnić wykonanie robót zgodnie z umową.

Wykonawca dostarczy Inżynierowi/Kierownikowi projektu świadectwa, że wszystkie stosowane urządzenia i sprzęt badawczy posiadają ważną legalizację, zostały prawidłowo wykalibrowane i odpowiadają wymaganiom norm określających procedury badań.

Inżynier/Kierownik projektu będzie mieć nieograniczony dostęp do pomieszczeń laboratoryjnych, w celu ich inspekcji.

Inżynier/Kierownik projektu będzie przekazywać Wykonawcy pisemne informacje o jakichkolwiek niedociągnięciach dotyczących urządzeń laboratoryjnych, sprzętu, zaopatrzenia laboratorium, pracy personelu lub metod badawczych. Jeżeli niedociągnięcia te będą tak poważne, że mogą wpłynąć ujemnie na wyniki badań, Inżynier/Kierownik projektu natychmiast wstrzyma użycie do robót badanych materiałów i dopuści je do użycia dopiero wtedy, gdy niedociągnięcia w pracy laboratorium Wykonawcy zostaną usunięte i stwierdzona zostanie odpowiednia jakość tych materiałów.

Wszystkie koszty związane z organizowaniem i prowadzeniem badań materiałów ponosi Wykonawca.

6.3. Pobieranie próbek

Próbki będą pobierane losowo. Zaleca się stosowanie statystycznych metod pobierania próbek, opartych na zasadzie, że wszystkie jednostkowe elementy produkcji mogą być z jednakowym prawdopodobieństwem wytypowane do badań.

Inżynier/Kierownik projektu będzie mieć zapewnioną możliwość udziału w pobieraniu próbek.

Pojemniki do pobierania próbek będą dostarczone przez Wykonawcę i zatwierdzone przez Inżyniera/Kierownika projektu. Próbki dostarczone przez Wykonawcę do badań wykonywanych przez Inżyniera/Kierownika projektu będą odpowiednio opisane i oznakowane, w sposób zaakceptowany przez Inżyniera/Kierownika projektu.

Na zlecenie Inżyniera/Kierownika projektu Wykonawca będzie przeprowadzać dodatkowe badania tych materiałów, które budzą wątpliwości co do jakości, o ile kwestionowane materiały nie zostaną przez Wykonawcę usunięte lub ulepszone z własnej woli. Koszty tych dodatkowych badań pokrywa Wykonawca tylko w przypadku stwierdzenia usterek; w przeciwnym przypadku koszty te pokrywa Zamawiający.

6.4. Badania i pomiary

Wszystkie badania i pomiary będą przeprowadzone zgodnie z wymaganiami norm. W przypadku, gdy normy nie obejmują jakiegokolwiek badania wymaganego w ST, stosować można wytyczne krajowe, albo inne procedury, zaakceptowane przez Inżyniera/Kierownika projektu.

Przed przystąpieniem do pomiarów lub badań, Wykonawca powiadomi Inżyniera/ Kierownika projektu o rodzaju, miejscu i terminie pomiaru lub badania. Po wykonaniu pomiaru lub badania, Wykonawca przedstawi na piśmie ich wyniki do akceptacji Inżyniera/Kierownika projektu.

6.5. Raporty z badań

Wykonawca będzie przekazywać Inżynierowi/Kierownikowi projektu kopie raportów z wynikami badań jak najszybciej, nie później jednak niż w terminie określonym w programie zapewnienia jakości.

Wyniki badań (kopie) będą przekazywane Inżynierowi/Kierownikowi projektu na formularzach według dostarczonego przez niego wzoru lub innych, przez niego zaakceptowanych.

6.6. Badania prowadzone przez Inżyniera/Kierownika projektu

Inżynier/Kierownik projektu jest uprawniony do dokonywania kontroli, pobierania próbek i badania materiałów w miejscu ich wytwarzania/pozyskiwania, a Wykonawca i producent materiałów powinien udzielić mu niezbędnej pomocy.

Inżynier/Kierownik projektu, dokonując weryfikacji systemu kontroli robót prowadzonego przez Wykonawcę, poprzez między innymi swoje badania, będzie oceniać zgodność materiałów i robót z wymaganiami ST na podstawie wyników własnych badań kontrolnych jak i wyników badań dostarczonych przez Wykonawcę.

Inżynier/Kierownik projektu powinien pobierać próbki materiałów i prowadzić badania niezależnie od Wykonawcy, na swój koszt. Jeżeli wyniki tych badań wykażą, że raporty Wykonawcy są niewiarygodne, to Inżynier/Kierownik projektu oprze się wyłącznie

na własnych badaniach przy ocenie zgodności materiałów i robót z dokumentacją projektową i ST. Może również zlecić, sam lub poprzez Wykonawcę, przeprowadzenie powtórnych lub dodatkowych badań niezależnemu laboratorium. W takim przypadku całkowite koszty powtórnych lub dodatkowych badań i pobierania próbek poniesione zostaną przez Wykonawcę.

6.7. Certyfikaty i deklaracje

Inżynier/Kierownik projektu może dopuścić do użycia tylko te materiały, które posiadają:

1. certyfikat na znak bezpieczeństwa B lub CE wykazujący, że zapewniono zgodność z kryteriami technicznymi określonymi na podstawie Norm, aprobat technicznych oraz właściwych przepisów i dokumentów technicznych,
2. krajową deklarację zgodności lub certyfikat zgodności z:
 - Polską Normą lub Europejską Normą
 - aprobatą techniczną, w przypadku wyrobów, dla których nie ustanowiono Normy, jeżeli nie są objęte certyfikacją określoną w pkt 1

i które spełniają wymogi ST.

W przypadku materiałów, dla których ww. dokumenty są wymagane przez ST, każda partia dostarczona do robót będzie posiadać te dokumenty, określające w sposób jednoznaczny jej cechy.

Produkty przemysłowe muszą posiadać ww. dokumenty wydane przez producenta, a w razie potrzeby poparte wynikami badań wykonanych przez niego. Kopie wyników tych badań będą dostarczone przez Wykonawcę Inżynierowi/Kierownikowi projektu.

Jakiegokolwiek materiały, które nie spełniają tych wymagań będą odrzucone.

6.8. Dokumenty budowy

(1) Dziennik budowy

Dziennik budowy jest wymaganym dokumentem prawnym obowiązującym Zamawiającego i Wykonawcę w okresie od przekazania Wykonawcy terenu budowy do końca okresu gwarancyjnego. Odpowiedzialność za prowadzenie dziennika budowy zgodnie z obowiązującymi przepisami [2] spoczywa na Wykonawcy.

Zapisy w dzienniku budowy będą dokonywane na bieżąco i będą dotyczyć przebiegu robót, stanu bezpieczeństwa ludzi i mienia oraz technicznej i gospodarczej strony budowy.

Każdy zapis w dzienniku budowy będzie opatrzony datą jego dokonania, podpisem osoby, która dokonała zapisu, z podaniem jej imienia i nazwiska oraz stanowiska służbowego. Zapisy będą czytelne, dokonane trwałą techniką, w porządku chronologicznym, bezpośrednio jeden pod drugim, bez przerw.

Załączone do dziennika budowy protokoły i inne dokumenty będą oznaczone kolejnym numerem załącznika i opatrzone datą i podpisem Wykonawcy i Inżyniera/ Kierownika projektu.

Do dziennika budowy należy wpisywać w szczególności:

- datę przekazania Wykonawcy terenu budowy,
- datę przekazania przez Zamawiającego dokumentacji projektowej,
- datę uzgodnienia przez Inżyniera/Kierownika projektu programu zapewnienia jakości i harmonogramów robót,
- terminy rozpoczęcia i zakończenia poszczególnych elementów robót,
- przebieg robót, trudności i przeszkody w ich prowadzeniu, okresy i przyczyny przerw w robotach,
- uwagi i polecenia Inżyniera/Kierownika projektu,
- daty zarządzenia wstrzymania robót, z podaniem powodu,
- zgłoszenia i daty odbiorów robót zanikających i ulegających zakryciu, częściowych i ostatecznych odbiorów robót,
- wyjaśnienia, uwagi i propozycje Wykonawcy,
- stan pogody i temperaturę powietrza w okresie wykonywania robót podlegających ograniczeniom lub wymaganiom szczególnym w związku z warunkami klimatycznymi,
- zgodność rzeczywistych warunków geotechnicznych z ich opisem w dokumentacji projektowej,
- dane dotyczące czynności geodezyjnych (pomiarowych) dokonywanych przed i w trakcie wykonywania robót,
- dane dotyczące sposobu wykonywania zabezpieczenia robót,
- dane dotyczące jakości materiałów, pobierania próbek oraz wyniki przeprowadzonych badań z podaniem, kto je przeprowadzał,
- wyniki prób poszczególnych elementów budowlanych z podaniem, kto je przeprowadzał,
- inne istotne informacje o przebiegu robót.

Propozycje, uwagi i wyjaśnienia Wykonawcy, wpisane do dziennika budowy będą przedłożone Inżynierowi/Kierownikowi projektu do ustosunkowania się.

Decyzje Inżyniera/Kierownika projektu wpisane do dziennika budowy Wykonawca podpisuje z zaznaczeniem ich przyjęcia lub zajęciem stanowiska.

Wpis projektanta do dziennika budowy obliuguje Inżyniera/Kierownika projektu do ustosunkowania się. Projektant nie jest jednak stroną umowy i nie ma uprawnień do wydawania poleceń Wykonawcy robót.

(2) Książka obmiarów

Książka obmiarów stanowi dokument pozwalający na rozliczenie faktycznego postępu każdego z elementów robót. Obmiary wykonanych robót przeprowadza się w sposób ciągły w jednostkach przyjętych w kosztorysie i wpisuje do książki obmiarów.

(3) Dokumenty laboratoryjne

Dzienniki laboratoryjne, deklaracje zgodności lub certyfikaty zgodności materiałów, orzeczenia o jakości materiałów, recepty robocze i kontrolne wyniki badań Wykonawcy będą gromadzone w formie uzgodnionej w programie zapewnienia jakości. Dokumenty te stanowią załączniki do odbioru robót. Winny być udostępnione na każde życzenie Inżyniera/Kierownika projektu.

(4) Pozostałe dokumenty budowy

Do dokumentów budowy zalicza się, oprócz wymienionych w punktach (1) - (3) następujące dokumenty:

- a) pozwolenie na realizację zadania budowlanego,
- b) protokoły przekazania terenu budowy,
- c) umowy cywilno-prawne z osobami trzecimi i inne umowy cywilno-prawne,
- d) protokoły odbioru robót,
- e) protokoły z narad i ustaleń,
- f) korespondencję na budowie.

(5) Przechowywanie dokumentów budowy

Dokumenty budowy będą przechowywane na terenie budowy w miejscu odpowiednio zabezpieczonym.

Zaginięcie któregośkolwiek z dokumentów budowy spowoduje jego natychmiastowe odtworzenie w formie przewidzianej prawem.

Wszelkie dokumenty budowy będą zawsze dostępne dla Inżyniera/Kierownika projektu i przedstawiane do wglądu na życzenie Zamawiającego.

7. OBMIAR ROBÓT

7.1. Ogólne zasady obmiaru robót

Obmiar robót będzie określać faktyczny zakres wykonywanych robót zgodnie z dokumentacją projektową i ST, w jednostkach ustalonych w kosztorysie.

Obmiaru robót dokonuje Wykonawca po pisemnym powiadomieniu Inżyniera/ Kierownika projektu o zakresie obmierzanych robót i terminie obmiaru, co najmniej na 24 h przed tym terminem.

Wyniki obmiaru będą wpisane do książki obmiarów.

Jakikolwiek błąd lub przeoczenie (opuszczenie) w ilościach podanych w ślepym kosztorysie lub gdzie indziej w ST nie zwalnia Wykonawcy od obowiązku ukończenia wszystkich robót. Błędne dane zostaną poprawione wg instrukcji Inżyniera/Kierownika projektu na piśmie.

Obmiar gotowych robót będzie przeprowadzony z częstotnością wymaganą do celu miesięcznej płatności na rzecz Wykonawcy lub w innym czasie określonym w umowie lub oczekiwanym przez Wykonawcę i Inżyniera/Kierownika projektu.

7.2. Zasady określania ilości robót i materiałów

Długości i odległości pomiędzy wyszczególnionymi punktami skrajnymi będą obmierzone poziomo wzdłuż linii osiowej.

Jeśli ST właściwe dla danych robót nie wymagają tego inaczej, objętości będą wyliczone w m³ jako długość pomnożona przez średni przekrój.

Ilości, które mają być obmierzone wagowo, będą wazone w tonach lub kilogramach zgodnie z wymaganiami ST.

7.3. Urządzenia i sprzęt pomiarowy

Wszystkie urządzenia i sprzęt pomiarowy, stosowany w czasie obmiaru robót będą zaakceptowane przez Inżyniera/Kierownika projektu.

Urządzenia i sprzęt pomiarowy zostaną dostarczone przez Wykonawcę. Jeżeli urządzenia te lub sprzęt wymagają badań atestujących to Wykonawca będzie posiadać ważne świadectwa legalizacji.

Wszystkie urządzenia pomiarowe będą przez Wykonawcę utrzymywane w dobrym stanie, w całym okresie trwania robót.

7.4. Wagi i zasady ważenia

Wykonawca dostarczy i zainstaluje urządzenia wagowe odpowiadające odnośnym wymaganiom ST Będzie utrzymywać to wyposażenie zapewniając w sposób ciągły zachowanie dokładności wg norm zatwierdzonych przez Inżyniera/Kierownika projektu.

7.5. Czas przeprowadzenia obmiaru

Obmiary będą przeprowadzone przed częściowym lub ostatecznym odbiorem odcinków robót, a także w przypadku występowania dłuższej przerwy w robotach.

Obmiar robót zanikających przeprowadza się w czasie ich wykonywania.

Obmiar robót podlegających zakryciu przeprowadza się przed ich zakryciem.

Roboty pomiarowe do obmiaru oraz nieodzwonne obliczenia będą wykonane w sposób zrozumiały i jednoznaczny.

Wymiary skomplikowanych powierzchni lub objętości będą uzupełnione odpowiednimi szkicami umieszczonymi na karcie książki obmiarów. W razie braku miejsca szkice mogą być dołączone w formie oddzielnego załącznika do książki obmiarów, którego wzór zostanie uzgodniony z Inżynierem/Kierownikiem projektu.

8. ODBIÓR ROBÓT

8.1. Rodzaje odbiorów robót

W zależności od ustaleń odpowiednich ST, roboty podlegają następującym etapom odbioru:

- a) odbiorowi robót zanikających i ulegających zakryciu,
- b) odbiorowi częściowemu,
- c) odbiorowi ostatecznemu,
- d) odbiorowi pogwarancyjnemu.

8.2. Odbiór robót zanikających i ulegających zakryciu

Odbiór robót zanikających i ulegających zakryciu polega na finalnej ocenie ilości i jakości wykonywanych robót, które w dalszym procesie realizacji ulegną zakryciu.

Odbiór robót zanikających i ulegających zakryciu będzie dokonany w czasie umożliwiającym wykonanie ewentualnych korekt i poprawek bez hamowania ogólnego postępu robót.

Odbioru robót dokonuje Inżynier/Kierownik projektu.

Gotowość danej części robót do odbioru zgłasza Wykonawca wpisem do dziennika budowy i jednoczesnym powiadomieniem Inżyniera/Kierownika projektu. Odbiór będzie przeprowadzony niezwłocznie, nie później jednak niż w ciągu 3 dni od daty zgłoszenia wpisem do dziennika budowy i powiadomienia o tym fakcie Inżyniera/Kierownika projektu.

Jakość i ilość robót ulegających zakryciu ocenia Inżynier/Kierownik projektu na podstawie dokumentów zawierających komplet wyników badań laboratoryjnych i w oparciu o przeprowadzone pomiary, w konfrontacji z dokumentacją projektową, SST i uprzednimi ustaleniami.

8.3. Odbiór częściowy

Odbiór częściowy polega na ocenie ilości i jakości wykonanych części robót. Odbioru częściowego robót dokonuje się wg zasad jak przy odbiorze ostatecznym robót. Odbioru robót dokonuje Inżynier/Kierownik projektu.

8.4. Odbiór ostateczny robót

8.4.1. Zasady odbioru ostatecznego robót

Odbiór ostateczny polega na finalnej ocenie rzeczywistego wykonania robót w odniesieniu do ich ilości, jakości i wartości. Całkowite zakończenie robót oraz gotowość do odbioru ostatecznego będzie stwierdzona przez Wykonawcę wpisem do dziennika budowy z bezzwłocznym powiadomieniem na piśmie o tym fakcie Inżyniera/Kierownika projektu.

Odbiór ostateczny robót nastąpi w terminie ustalonym w dokumentach umowy, licząc od dnia potwierdzenia przez Inżyniera/Kierownika projektu zakończenia robót i przyjęcia dokumentów, o których mowa w punkcie 8.4.2.

Odbioru ostatecznego robót dokona komisja wyznaczona przez Zamawiającego w obecności Inżyniera/Kierownika projektu i Wykonawcy. Komisja odbierająca roboty dokona ich oceny jakościowej na podstawie przedłożonych dokumentów, wyników badań i pomiarów, ocenie wizualnej oraz zgodności wykonania robót z dokumentacją projektową i ST.

W toku odbioru ostatecznego robót komisja zapozna się z realizacją ustaleń przyjętych w trakcie odbiorów robót zanikających i ulegających zakryciu, zwłaszcza w zakresie wykonania robót uzupełniających i robót poprawkowych.

W przypadkach niewykonania wyznaczonych robót poprawkowych lub robót uzupełniających w warstwie ścieralnej lub robotach wykończeniowych, komisja przerwie swoje czynności i ustali nowy termin odbioru ostatecznego.

W przypadku stwierdzenia przez komisję, że jakość wykonywanych robót w poszczególnych asortymentach nieznacznie odbiega od wymaganej dokumentacją projektową i ST z uwzględnieniem tolerancji i nie ma większego wpływu na cechy eksploatacyjne obiektu i bezpieczeństwo ruchu, komisja dokona potrąceń, oceniając pomniejszoną wartość wykonywanych robót w stosunku do wymagań przyjętych w dokumentach umowy.

8.4.2. Dokumenty do odbioru ostatecznego

Podstawowym dokumentem do dokonania odbioru ostatecznego robót jest protokół odbioru ostatecznego robót sporządzony wg wzoru ustalonego przez Zamawiającego.

Do odbioru ostatecznego Wykonawca jest zobowiązany przygotować następujące dokumenty:

1. dokumentację projektową podstawową z naniesionymi zmianami oraz dodatkową, jeśli została sporządzona w trakcie realizacji umowy,
2. szczegółowe specyfikacje techniczne (podstawowe z dokumentów umowy i ew. uzupełniające lub zamienne),
3. recepty i ustalenia technologiczne,
4. dzienniki budowy i książki obmiarów (oryginały),
5. wyniki pomiarów kontrolnych oraz badań i oznaczeń laboratoryjnych, zgodne z ST i ew. PZJ,
6. deklaracje zgodności lub certyfikaty zgodności wbudowanych materiałów zgodnie z ST i ew. PZJ,
7. opinię technologiczną sporządzoną na podstawie wszystkich wyników badań i pomiarów załączonych do dokumentów odbioru, wykonanych zgodnie z ST i PZJ,
8. rysunki (dokumentacje) na wykonanie ew. robót towarzyszących (np. na przełożenie linii telefonicznej, energetycznej, gazowej, oświetlenia itp.) oraz protokoły odbioru i przekazania tych robót właścicielom urządzeń,
9. geodezyjną inwentaryzację powykonawczą robót i sieci uzbrojenia terenu,
10. kopię mapy zasadniczej powstałej w wyniku geodezyjnej inwentaryzacji powykonawczej.

W przypadku, gdy wg komisji, roboty pod względem przygotowania dokumentacyjnego nie będą gotowe do odbioru ostatecznego, komisja w porozumieniu z Wykonawcą wyznaczy ponowny termin odbioru ostatecznego robót.

Wszystkie zarządzone przez komisję roboty poprawkowe lub uzupełniające będą zestawione wg wzoru ustalonego przez Zamawiającego.

Termin wykonania robót poprawkowych i robót uzupełniających wyznaczy komisja.

8.5. Odbiór pogwarancyjny

Odbiór pogwarancyjny polega na ocenie wykonanych robót związanych z usunięciem wad stwierdzonych przy odbiorze ostatecznym i zaistniałych w okresie gwarancyjnym.

Odbiór pogwarancyjny będzie dokonany na podstawie oceny wizualnej obiektu z uwzględnieniem zasad opisanych w punkcie 8.4 „Odbiór ostateczny robót”.

9. PODSTAWA PŁATNOŚCI

9.1. Ustalenia ogólne

Podstawą płatności jest cena jednostkowa skalkulowana przez Wykonawcę za jednostkę obmiarową ustaloną dla danej pozycji kosztorysu.

Dla pozycji kosztorysowych wycenionych ryczałtowo podstawą płatności jest wartość (kwota) podana przez Wykonawcę w danej pozycji kosztorysu.

Cena jednostkowa lub kwota ryczałtowa pozycji kosztorysowej będzie uwzględniać wszystkie czynności, wymagania i badania składające się na jej wykonanie, określone dla tej roboty w ST i w dokumentacji projektowej.

Ceny jednostkowe lub kwoty ryczałtowe robót będą obejmować:

- robocizną bezpośrednią wraz z towarzyszącymi kosztami,
- wartość zużytych materiałów wraz z kosztami zakupu, magazynowania, ewentualnych ubytków i transportu na teren budowy,
- wartość pracy sprzętu wraz z towarzyszącymi kosztami,
- koszty pośrednie, zysk kalkulacyjny i ryzyko,
- podatki obliczone zgodnie z obowiązującymi przepisami.

Do cen jednostkowych nie należy wliczać podatku VAT.

9.2. Warunki umowy i wymagania ogólne D - 00.00.00

Koszt dostosowania się do wymagań warunków umowy i wymagań ogólnych zawartych w D-00.00.00 obejmuje wszystkie warunki określone w ww. dokumentach, a nie wyszczególnione w kosztorysie.

9.3. Objazdy, przejazdy i organizacja ruchu

Koszt wybudowania objazdów/przejazdów i organizacji ruchu obejmuje:

- (a) wprowadzenie organizacji ruchu na czas budowy wraz z wprowadzaniem dalszych zmian i uzgodnień z odpowiednimi Instytucjami wynikających z postępu robót,
- (b) ustawienie tymczasowego oznakowania i oświetlenia zgodnie z wymaganiami bezpieczeństwa ruchu,
- (c) opłaty/dzierżawy terenu,
- (d) przygotowanie terenu,
- (e) konstrukcję tymczasowej nawierzchni, ramp, chodników, krawężników, barier, oznakowań i drenażu,
- (f) tymczasową przebudowę urządzeń obcych.

Koszt utrzymania objazdów/przejazdów i organizacji ruchu obejmuje:

- (a) oczyszczanie, uzupełnianie, przestawienie, przykrycie i usunięcie tymczasowych oznakowań pionowych, poziomych, barier i świateł,
- (b) utrzymanie płynności ruchu publicznego.

Koszt likwidacji objazdów/przejazdów i organizacji ruchu obejmuje:

- (a) usunięcie wbudowanych materiałów i oznakowania,
- (b) doprowadzenie terenu do stanu pierwotnego.

10. PRZEPISY ZWIĄZANE

1. Ustawa z dnia 7 lipca 1994 r. - Prawo budowlane (Dz. U. Nr 89, poz. 414 z późniejszymi zmianami).
2. Zarządzenie Ministra Infrastruktury z dnia 19 listopada 2001 r. w sprawie dziennika budowy, montażu i rozbiórki oraz tablicy informacyjnej (Dz. U. Nr 138, poz. 1555).
3. Ustawa z dnia 21 marca 1985 r. o drogach publicznych (Dz. U. z 2013 r., poz. 260).

D-01.02.04 ROZBIÓRKA ELEMENTÓW DRÓG

1. WSTĘP

Przedmiotem niniejszej SST są wymagania dotyczące wykonania i odbioru robót związanych z rozbiórką elementów dróg.

2. MATERIAŁY

Materiały uzyskane z rozbiórki należy zgłosić Inspektorowi celem podjęcia decyzji co do ich przydatności. Materiały przydatne należy wywieźć w miejsce wskazane przez Zamawiającego. Materiały nieprzydatne Wykonawca wywiezie na wysypisko lub odpowiednie miejsce dla celów ich utylizacji. Koszty utylizacji ponosi Wykonawca.

3. SPRZĘT

Do wykonania robót związanych z rozbiórką elementów dróg należy wykorzystać w zależności od skali rozbiórki następujący sprzęt: ładowarki, samochody ciężarowe, młoty pneumatyczne, piły mechaniczne, frezarki nawierzchni, koparki.

4. TRANSPORT

Materiał z rozbiórki można przewozić dowolnym środkiem transportu. Środek ten musi być jednak zabezpieczony przed wypadnięciem lub rozsypaniem się materiałów na ulicę (plandeka).

5. WYKONANIE ROBÓT

Prace rozbiórkowe należy prowadzić w oparciu o **Zarządzenie Nr 581/11Prezydenta Miasta Plocka z dnia 22 czerwca 2011 roku w sprawie: Wprowadzenia zasad gospodarki materiałami rozbiórkowymi pochodzącymi z inwestycji prowadzonych przez Gminę Miasto Plock, w pasach drogowych ulic Miasta Plocka**. Roboty rozbiórkowe elementów dróg obejmują usunięcie z terenu budowy wszystkich rozebranych elementów a nie przeznaczonych do ponownego wbudowania. Inspektor może polecić Wykonawcy sporządzenie inwentaryzacji materiału z rozbiórki, w której zostanie określony przez niego przewidziany odzysk materiałów. Roboty rozbiórkowe można wykonywać mechanicznie lub ręcznie dobierając sposób ich prowadzenia do typu rozbiieranego materiału w uzgodnieniu z Inspektorem. Elementy i materiały, które zgodnie z SST stają się własnością Wykonawcy, powinny być usunięte z terenu budowy.

Doły (wykopy) powstałe po rozbiórce elementów dróg znajdujące się w miejscach, gdzie zgodnie z dokumentacją projektową będą wykonane wykopy drogowe, powinny być tymczasowo zabezpieczone. W szczególności należy zapobiec gromadzeniu się w nich wody opadowej. Doły w miejscach, gdzie nie przewiduje się wykonania wykopów drogowych należy wypełnić, warstwami, odpowiednim gruntem do poziomu otaczającego terenu i zagęścić.

Głębokość frezowania powinna wynosić ± 5 mm w stosunku do nominalnej głębokości określonej w dokumentacji zgodnie ze szczegółem połączenia nawierzchni istniejącej z projektowaną (odsadzki) lub przez Inspektora. W pozostałych miejscach takich jak wyspy środkowe, pierścienie ronda należy sfrezować istniejącą nawierzchnię na jej pełną grubość (do istniejącej podbudowy). Spadek poprzeczny nawierzchni po sfrezowaniu powinien być zgodny z dokumentacją projektową, z tolerancją $\pm 0,5\%$. Nierówności powierzchni po sfrezowaniu, mierzone łąką 4.0m, zgodnie z BN-68/8931-04 nie powinny przekraczać 6mm. Na zakończenie dnia roboczego krawędzie poprzeczne powinny być klinowo ścięte.

Materiały będące własnością Inwestora należy załadować wywieźć na bazę materiałową MZD przy ul. Jędrzejewo (około 8 km) oraz rozładować zgodnie z **Zarządzeniem Nr 581/11Prezydenta Miasta Plocka z dnia 22 czerwca 2011r.** Sposób załadunku i rozładunku poszczególnych typów materiału należy uzgodnić z Inspektorem.

6. KONTROLA JAKOŚCI ROBÓT

Kontrola jakości robót polega na wizualnej ocenie kompletności wykonanych robót rozbiórkowych oraz sprawdzeniu stopnia uszkodzenia elementów przewidzianych do powtórnego wykorzystania. Prawidłowym zagęszczenie gruntu wypełniającego ewentualne doły po usuniętych elementach nawierzchni.

7. OBMIAR ROBÓT

Jednostką obmiarową robót związanych z rozbiórką elementów dróg jest:

- dla nawierzchni i podbudów - m^2 (metr kwadratowy),
- dla krawężnika, obrzeża - m (metr),
- dla elementów betonowych (ławy) – m^3 (metr sześcienny)

8. ODBIÓR ROBÓT

9. PODSTAWA PŁATNOŚCI

a) dla rozbiórki warstw nawierzchni:

- wyznaczenie powierzchni przeznaczonej do rozbiórki,
- frezowanie, rozkucie i zerwanie nawierzchni,
- załadunek i wywiezienie materiałów z rozbiórki,

- wyrównanie podłoża i uporządkowanie terenu rozbiórki;
- b) dla rozbiórki krawężników i obrzeży:
 - odkopanie krawężników, obrzeży i oporników wraz z wyjęciem i oczyszczeniem,
 - zerwanie podsypki cementowo-piaskowej i ław,
 - załadunek i wywiezienie materiału z rozbiórki,
 - wyrównanie podłoża i uporządkowanie terenu rozbiórki;
- d) dla rozbiórki chodników:
 - ręczne wyjęcie płyt chodnikowych,
 - ew. przesortowanie materiału uzyskanego z rozbiórki w celu ponownego jego użycia przez Zamawiającego w innym zadaniu inwestycyjnym, z odpowiednim ułożeniem do transportu (np. palety drewniane),
 - zerwanie podsypki cementowo-piaskowej,
 - załadunek i wywiezienie materiałów z rozbiórki,
 - wyrównanie podłoża i uporządkowanie terenu rozbiórki;

D – 08.01.01

USTAWIENIE KRAWĘŻNIKÓW BETONOWYCH

1. WSTĘP

Przedmiotem niniejszej SST są wymagania dotyczące wykonania i odbioru robót związanych z ustawieniem krawężników betonowych wraz z wykonaniem ław z oporem.

2. MATERIAŁY

Należy zastosować krawężniki betonowe:

- proste o wymiarach 20x30x100cm
- najazdowe 20x22x100cm (alternatywnie – proste)
- skosowe 20x30/22x100cm

Wymagania techniczne krawężników betonowych muszą być zgodne z normą PN-EN 1340.

Do wykonania ław pod krawężnik należy stosować beton klasy C12/15 wg PN-EN 206-1.

Masa zalewowa, do wypełniania szczelin dylatacyjnych, powinna odpowiadać wymaganiom PN-EN 14188-1:2005 lub posiadać aprobatę techniczną uprzednio wydaną przez uprawnioną jednostkę.

3. SPRZĘT

Roboty należy wykonywać ręcznie przy zastosowaniu wibratorów płytowych, ubijaków ręcznych lub mechanicznych.

4. TRANSPORT

Krawężniki betonowe mogą być przewożone dowolnymi środkami transportowymi.

Krawężniki betonowe układać należy na środkach transportowych w pozycji pionowej z nachyleniem w kierunku jazdy. Krawężniki powinny być zabezpieczone przed przemieszczeniem się i uszkodzeniami w czasie transportu, a górna warstwa nie powinna wystawać poza ściany środka transportowego więcej niż 1/3 wysokości tej warstwy.

Gotową mieszankę betonową można przewozić dowolnym środkiem transportu, w warunkach zabezpieczających ją przed zanieczyszczeniem i zmieszaniem z innymi materiałami. Podczas transportu mieszanka powinna być zabezpieczona przed wysypaniem. Masę zalewową należy pakować w bębny blaszane lub beczki. Transport powinien odbywać się w warunkach zabezpieczających przed uszkodzeniem bębnow i beczek.

5. WYKONANIE ROBÓT

Wymiary wykopu, stanowiącego koryto pod ławę, powinny odpowiadać wymiarom ławy w planie z uwzględnieniem w szerokości dna wykopu ew. konstrukcji szalunku. Wskaźnik zagęszczenia dna wykonanego koryta pod ławę powinien wynosić co najmniej 0,97 według normalnej metody Proctora. Ławę betonową z oporem wykonuje się w szalowaniu. Beton rozścielony w szalowaniu lub bezpośrednio w korycie powinien być wyrównywany warstwami. Betonowanie ław należy wykonywać zgodnie z wymaganiami PN-63/B-06251.

Światło (odległość górnej powierzchni krawężnika od jezdni) powinno być zgodne z ustaleniami dokumentacji projektowej. Zewnętrzna ściana krawężnika od strony chodnika powinna być po ustawieniu krawężnika obsypana piaskiem lub miejscowym gruntem przepuszczalnym, starannie ubitym.

Ustawianie krawężników na ławie betonowej wykonuje się na podsypce z piasku lub na podsypce cementowo-piaskowej o grubości 3 do 5 cm po zagęszczeniu.

Spoiny krawężników nie powinny przekraczać szerokości 1 cm. Spoiny należy wypełnić piaskiem lub zaprawą cementowo-piaskową, przygotowaną w stosunku 1:2. Spoiny krawężników przed zalaniem zaprawą należy oczyścić i zmyć wodą. Dla zabezpieczenia przed wpływami temperatury krawężniki ustawione na podsypce cementowo-piaskowej i o spoinach zalanych zaprawą należy zalewać co 50 m bitumiczną masą zalewową nad szczeliną dylatacyjną ławy.

6. KONTROLA JAKOŚCI ROBÓT

Przed przystąpieniem do robót Wykonawca powinien:

uzyskać wymagane dokumenty, dopuszczające wyroby budowlane do obrotu i powszechnego stosowania (certyfikaty zgodności, deklaracje zgodności, ew. badania materiałów wykonane przez dostawców itp.), sprawdzić cechy zewnętrzne krawężników. Wszystkie dokumenty Wykonawca przedstawia Inspektorowi do akceptacji.

Sprawdzenie wyglądu zewnętrznego krawężników należy przeprowadzić na podstawie oględzin elementu przez pomiar i ocenę uszkodzeń występujących na powierzchniach i krawędziach elementu zgodnie z wymaganiami tablicy 1 i ustaleniami PN-EN 1340.

Przy wykonywaniu ław badaniu podlegają:

- zgodność profilu podłużnego górnej powierzchni ław z dokumentacją projektową. Profil podłużny górnej powierzchni ławy powinien być zgodny z projektowaną niweletą. Dopuszczalne odchylenia mogą wynosić ± 1 cm na każde 100 m ławy,
- wymiary ław. Wymiary ław należy sprawdzić w dwóch dowolnie wybranych punktach na każde 100 m ławy. Tolerancje wymiarów wynoszą:
 - dla wysokości $\pm 10\%$ wysokości projektowanej,
 - dla szerokości $\pm 10\%$ szerokości projektowanej,
- równość górnej powierzchni ław. Równość górnej powierzchni ławy sprawdza się przez przyłożenie w dwóch punktach, na każde 100 m ławy, trzymetrowej łaty. Prześwit pomiędzy górną powierzchnią ławy i przyłożoną łatą nie może przekraczać 1 cm,

Przy ustawianiu krawężników należy sprawdzać:

- dopuszczalne odchylenia linii krawężników w poziomie od linii projektowanej, które wynosi ± 1 cm na każde 100 m ustawionego krawężnika,
- dopuszczalne odchylenie niwelety górnej płaszczyzny krawężnika od niwelety projektowanej, które wynosi ± 1 cm na każde 100 m ustawionego krawężnika,
- równość górnej powierzchni krawężników, sprawdzane przez przyłożenie w dwóch punktach na każde 100 m krawężnika, trzymetrowej łaty, przy czym prześwit pomiędzy górną powierzchnią krawężnika i przyłożoną łatą nie może przekraczać 1cm,

7. OBMIAR ROBÓT

Jednostką obmiarową jest m (metr) ustawionego krawężnika.

8. ODBIÓR ROBÓT

Roboty uznaje się za wykonane jeżeli są zgodne z dokumentacją projektową, SST i wymaganiami Inspektora.

Odbiorowi robót zanikających i ulegających zakryciu podlegają:

- wykonanie koryta pod ławę,
- wykonanie ławy,

9. PODSTAWA PŁATNOŚCI

Cena ustawienia 1 m krawężnika obejmuje:

- prace pomiarowe i roboty przygotowawcze,
- wykonanie ławy,
- ustawienie krawężników z wypełnieniem spoin i zalaniem szczelin według wymagań dokumentacji SST,
- przeprowadzenie koniecznych pomiarów i badań.

D – 08.03.01 BETONOWE OBRZEŻA CHODNIKOWE

1. WSTĘP

1.1. Przedmiot ST

Przedmiotem niniejszej specyfikacji technicznej (ST) są wymagania dotyczące wykonania i odbioru robót związanych z ustawieniem betonowego obrzeża chodnikowego w związku z zadaniem pn. **Budowa ulicy Boryszewskiej w Płocku wraz z brakującą infrastrukturą.**

1.2. Zakres stosowania ST

Specyfikacja techniczna (ST) stanowi dokument przetargowy i kontraktowy przy zleceniu i realizacji robót wymienionych w pkt 1.1.

1.3. Zakres robót objętych ST

Ustalenia zawarte w niniejszej specyfikacji dotyczą zasad prowadzenia robót związanych z ustawieniem betonowego obrzeża chodnikowego.

1.4. Określenia podstawowe

1.4.1. Obrzeża chodnikowe - prefabrykowane belki betonowe rozgraniczające jednostronnie lub dwustronnie ciągi komunikacyjne od terenów nie przeznaczonych do komunikacji.

1.4.2. Pozostałe określenia podstawowe są zgodne z obowiązującymi, odpowiednimi polskimi normami i definicjami podanymi w ST D-M-00.00.00 „Wymagania ogólne” pkt 1.4.

1.5. Ogólne wymagania dotyczące robót

Ogólne wymagania dotyczące robót podano w ST D-M-00.00.00 „Wymagania ogólne” pkt 1.5.

2. MATERIAŁY

2.1. Ogólne wymagania dotyczące materiałów

Ogólne wymagania dotyczące materiałów, ich pozyskiwania i składowania podano w ST D-M-00.00.00 „Wymagania ogólne” pkt 2.

2.2. Stosowane materiały

Materiałami stosowanymi są:

- obrzeża odpowiadające wymaganiom BN-80/6775-04/04 [9] i BN-80/6775-03/01 [8],
- żwir lub piasek do wykonania ław,
- cement wg PN-B-19701 [7],

– piasek do zapraw wg PN-B-06711 [3].

2.3. Betonowe obrzeża chodnikowe - klasyfikacja

W zależności od przekroju poprzecznego rozróżnia się dwa rodzaje obrzeży:

- obrzeże niskie - On,
- obrzeże wysokie - Ow.

W zależności od dopuszczalnych wielkości i liczby uszkodzeń oraz odchyłek wymiarowych obrzeża dzieli się na:

- gatunek 1 - G1,
- gatunek 2 - G2.

Przykład oznaczenia betonowego obrzeża chodnikowego niskiego (On) o wymiarach 6 x 20 x 75 cm gat. 1:

obrzeże On - I/6/20/75 BN-80/6775-03/04 [9].

2.4. Betonowe obrzeża chodnikowe - wymagania techniczne

2.4.1. Wymiary betonowych obrzeży chodnikowych

Kształt obrzeży betonowych przedstawiono na rysunku 1, a wymiary podano w tabelicy 1.

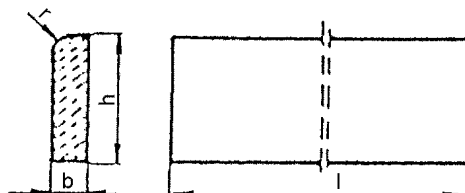

Rysunek 1. Kształt betonowego obrzeża chodnikowego

Tablica 1. Wymiary obrzeży

Rodzaj obrzeża	Wymiary obrzeży, cm			
	l	b	h	r
On	75	6	20	3
	100	6	20	3
Ow	75	8	30	3
	90	8	24	3
	100	8	30	3

2.4.2. Dopuszczalne odchyłki wymiarów obrzeży

Dopuszczalne odchyłki wymiarów obrzeży podano w tabelicy 2.

Tablica 2. Dopuszczalne odchyłki wymiarów obrzeży

Rodzaj wymiaru	Dopuszczalna odchyłka, m	
	Gatunek 1	Gatunek 2
l	± 8	± 12
b, h	± 3	± 3

2.4.3. Dopuszczalne wady i uszkodzenia obrzeży

Powierzchnie obrzeży powinny być bez rys, pęknięć i ubytków betonu, o fakturze z formy lub zatartej. Krawędzie elementów powinny być równe i proste.

Dopuszczalne wady oraz uszkodzenia powierzchni i krawędzi elementów nie powinny przekraczać wartości podanych w tabelicy 3.

Tablica 3. Dopuszczalne wady i uszkodzenia obrzeży

Rodzaj wad i uszkodzeń	Dopuszczalna wielkość wad i uszkodzeń	
	Gatunek 1	Gatunek 2
Wklęsłość lub wypukłość powierzchni i krawędzi w mm	2	3
Szczerby i uszkodzenia krawędzi i naroży	ograniczających powierzchnie górne (ścieralne)	
	ograniczających pozostałe powierzchnie:	
	liczba, max	2
	długość, mm, max	20
	głębokość, mm, max	6
		10

2.4.4. Składowanie

Betonowe obrzeża chodnikowe mogą być przechowywane na składowiskach otwartych, posegregowane według rodzajów i gatunków. Betonowe obrzeża chodnikowe należy układać z zastosowaniem podkładek i przekładek drewnianych o wymiarach co najmniej: grubość 2,5 cm, szerokość 5 cm, długość minimum 5 cm większa niż szerokość obrzeża.

2.4.5. Beton i jego składniki

Do produkcji obrzeży należy stosować beton według PN-B-06250 [2], klasy B 25 i B 30.

2.5. Materiały na ławę i do zaprawy

Żwir do wykonania ławy powinien odpowiadać wymaganiom PN-B-11111 [5], a piasek - wymaganiom PN-B-11113 [6].

Materiały do zaprawy cementowo-piaskowej powinny odpowiadać wymaganiom podanym w ST D-08.01.01 „Krawężniki betonowe” pkt 2.

3. SPRZĘT

3.1. Ogólne wymagania dotyczące sprzętu

Ogólne wymagania dotyczące sprzętu podano w ST D-M-00.00.00 „Wymagania ogólne” pkt 3.

3.2. Sprzęt do ustawiania obrzeży

Roboty wykonuje się ręcznie przy zastosowaniu drobnego sprzętu pomocniczego.

4. TRANSPORT

4.1. Ogólne wymagania dotyczące transportu

Ogólne wymagania dotyczące transportu podano w ST D-M-00.00.00 „Wymagania ogólne” pkt 4.

4.2. Transport obrzeży betonowych

Betonowe obrzeża chodnikowe mogą być przewożone dowolnymi środkami transportu po osiągnięciu przez beton wytrzymałości minimum 0,7 wytrzymałości projektowanej.

Obrzeża powinny być zabezpieczone przed przemieszczeniem się i uszkodzeniami w czasie transportu.

4.3. Transport pozostałych materiałów

Transport pozostałych materiałów podano w ST D-08.01.01 „Krawężniki betonowe”.

5. WYKONANIE ROBÓT

5.1. Ogólne zasady wykonania robót

Ogólne zasady wykonania robót podano w ST D-M-00.00.00 „Wymagania ogólne” pkt 5.

5.2. Wykonanie koryta

Koryto pod podsypkę (ławę) należy wykonywać zgodnie z PN-B-06050 [1].

Wymiary wykopu powinny odpowiadać wymiarom ławy w planie z uwzględnieniem w szerokości dna wykopu ew. konstrukcji szalunku.

5.3. Podłoże lub podsypka (ława)

Podłoże pod ustawienie obrzeża może stanowić rodzimy grunt piaszczysty lub podsypka (ława) ze żwiru lub piasku, o grubości warstwy od 3 do 5 cm po zagęszczeniu. Podsypkę (ławę) wykonuje się przez zasypanie koryta żwirem lub piaskiem i zagęszczenie z polewaniem wodą.

5.4. Ustawienie betonowych obrzeży chodnikowych

Betonowe obrzeża chodnikowe należy ustawiać na wykonanym podłożu w miejscu i ze światłem (odległością górnej powierzchni obrzeża od ciągu komunikacyjnego) zgodnym z ustaleniami dokumentacji projektowej.

Zewnętrzna ściana obrzeża powinna być obsypana piaskiem, żwirem lub miejscowym gruntem przepuszczalnym, starannie ubitym.

Spoiny nie powinny przekraczać szerokości 1 cm. Należy wypełnić je piaskiem lub zaprawą cementowo-piaskową w stosunku 1:2.

Spoiny przed zalaniem należy oczyścić i zmyć wodą. Spoiny muszą być wypełnione całkowicie na pełną głębokość.

6. KONTROLA JAKOŚCI ROBÓT

6.1. Ogólne zasady kontroli jakości robót

Ogólne zasady kontroli jakości robót podano w ST D-M-00.00.00 „Wymagania ogólne” pkt 6.

6.2. Badania przed przystąpieniem do robót

Przed przystąpieniem do robót Wykonawca powinien wykonać badania materiałów przeznaczonych do ustawienia betonowych obrzeży chodnikowych i przedstawić wyniki tych badań Inżynierowi do akceptacji.

Sprawdzenie wyglądu zewnętrznego należy przeprowadzić na podstawie oględzin elementu przez pomiar i policzenie uszkodzeń występujących na powierzchniach i krawędziach elementu, zgodnie z wymaganiami tablicy 3. Pomiary długości i głębokości uszkodzeń należy wykonać za pomocą przymiaru stalowego lub suwmiarki z dokładnością do 1 mm, zgodnie z ustaleniami PN-B-10021 [4].

Sprawdzenie kształtu i wymiarów elementów należy przeprowadzić z dokładnością do 1 mm przy użyciu suwmiarki oraz przymiaru stalowego lub taśmy, zgodnie z wymaganiami tablicy 1 i 2. Sprawdzenie kątów prostych w narożach elementów wykonuje się przez przyłożenie kątownika do badanego naroża i zmierzenia odchyłek z dokładnością do 1 mm.

Badania pozostałych materiałów powinny obejmować wszystkie właściwości określone w normach podanych dla odpowiednich materiałów wymienionych w pkt 2.

6.3. Badania w czasie robót

W czasie robót należy sprawdzać wykonanie:

- koryta pod podsypkę (ławę) - zgodnie z wymaganiami pkt 5.2,
- podłoża z rodzimego gruntu piaszczystego lub podsypki (ławy) ze żwiru lub piasku - zgodnie z wymaganiami pkt 5.3,
- ustawienia betonowego obrzeża chodnikowego - zgodnie z wymaganiami pkt 5.4, przy dopuszczalnych odchyleniach:
 - linii obrzeża w planie, które może wynosić ± 2 cm na każde 100 m długości obrzeża,
 - niwelety górnej płaszczyzny obrzeża, które może wynosić ± 1 cm na każde 100 m długości obrzeża,
 - wypełnienia spoin, sprawdzane co 10 metrów, które powinno wykazywać całkowite wypełnienie badanej spoiny na pełną głębokość.

7. OBMIAR ROBÓT

7.1. Ogólne zasady obmiaru robót

Ogólne zasady obmiaru robót podano w ST D-M-00.00.00 „Wymagania ogólne” pkt 7.

7.2. Jednostka obmiarowa

Jednostką obmiarową jest m (metr) ustawionego betonowego obrzeża chodnikowego.

8. ODBIÓR ROBÓT

8.1. Ogólne zasady odbioru robót

Ogólne zasady odbioru robót podano w ST D-M-00.00.00 „Wymagania ogólne” pkt 8.

Roboty uznaje się za wykonane zgodnie z dokumentacją projektową, ST i wymaganiami Inżyniera, jeżeli wszystkie pomiary i badania z zachowaniem tolerancji wg pkt 6 dały wyniki pozytywne.

8.2. Odbiór robót zanikających i ulegających zakryciu

Odbiorowi robót zanikających i ulegających zakryciu podlegają:

- wykonane koryto,
- wykonana podsypka.

9. PODSTAWA PŁATNOŚCI

9.1. Ogólne ustalenia dotyczące podstawy płatności

Ogólne ustalenia dotyczące podstawy płatności podano w ST D-M-00.00.00 „Wymagania ogólne” pkt 9.

9.2. Cena jednostki obmiarowej

Cena wykonania 1 m betonowego obrzeża chodnikowego obejmuje:

- prace pomiarowe i roboty przygotowawcze,
 - dostarczenie materiałów,
 - wykonanie koryta,
 - rozścielenie i ubicie podsypki,
 - ustawienie obrzeża,
 - wypełnienie spoin,
 - obsypanie zewnętrznej ściany obrzeża,
- wykonanie badań i pomiarów wymaganych w specyfikacji technicznej

D – 04.05.01 ULEPSZONE PODŁOŻE Z GRUNTU LUB KRUSZYWA STABILIZOWANEGO CEMENTEM

1. WSTĘP

1.1. Przedmiot ST

Przedmiotem niniejszej specyfikacji technicznej (ST) są wymagania ogólne dotyczące wykonania i odbioru robót związanych z wykonywaniem ulepszonego podłoża z gruntu lub kruszywa stabilizowanego cementem w związku z zadaniem pn. **Budowa ulicy Boryszewskiej w Płocku wraz z brakującą infrastrukturą.**

1.2. Zakres stosowania ST

Specyfikacja techniczna (ST) stanowi dokument przetargowy i kontraktowy przy zleceniu i realizacji robót wymienionych w pkt 1.1.

1.3. Zakres robót objętych ST

Ustalenia zawarte w niniejszej specyfikacji dotyczą zasad prowadzenia robót związanych z wykonaniem podbudowy i ulepszonego podłoża z gruntu lub kruszywa stabilizowanego cementem wg PN-S-96012 [17].

Grunty lub kruszywa stabilizowane cementem mogą być stosowane do wykonania podbudów zasadniczych, pomocniczych i ulepszonego podłoża wg Katalogu typowych konstrukcji nawierzchni podatnych i półsztywnych [29].

1.4. Określenia podstawowe

1.4.1. Mieszanka cementowo-gruntowa - mieszanka gruntu, cementu i wody, a w razie potrzeby również dodatków ulepszających, np. popiołów lotnych lub chlorku wapniowego, dobranych w optymalnych ilościach.

1.4.2. Grunt stabilizowany cementem - mieszanka cementowo-gruntowa zagęszczona i stwardniała w wyniku ukończenia procesu wiązania cementu.

1.4.3. Kruszywo stabilizowane cementem - mieszanka kruszywa naturalnego, cementu i wody, a w razie potrzeby dodatków ulepszających, np. popiołów lotnych lub chlorku wapniowego, dobranych w optymalnych ilościach, zagęszczona i stwardniała w wyniku ukończenia procesu wiązania cementu.

1.4.4. Podłoże gruntowe ulepszone cementem - jedna lub dwie warstwy zagęszczonej mieszanki cementowo-gruntowej, na której układana jest warstwa podbudowy.

1.4.5. Pozostałe określenia są zgodne z obowiązującymi, odpowiednimi polskimi normami i z definicjami podanymi w ST D-M-00.00.00 „Wymagania ogólne” pkt 1.4.

1.5. Ogólne wymagania dotyczące robót

Ogólne wymagania dotyczące robót podano w ST D-04.05.00 „Ulepszone podłoże z gruntów lub kruszyw stabilizowanych spoiwami hydraulicznymi. Wymagania ogólne” pkt 1.5.

2. MATERIAŁY

2.1. Ogólne wymagania dotyczące materiałów

Ogólne wymagania dotyczące materiałów, ich pozyskiwania i składowania, podano w ST D-04.05.00 „Ulepszone podłoże z gruntów lub kruszyw stabilizowanych spoiwami hydraulicznymi. Wymagania ogólne” pkt 2.

2.2. Cement

Należy stosować cement portlandzki klasy 32,5 wg PN-B-19701 [11], portlandzki z dodatkami wg PN-B-19701 [11] lub hutniczy wg PN-B-19701 [11].

Wymagania dla cementu zestawiono w tablicy 1.

Tablica 1. Właściwości mechaniczne i fizyczne cementu wg PN-B-19701 [11]

Lp.	Właściwości	Klasa cementu
		32,5
1	Wytrzymałość na ściskanie (MPa), po 7 dniach, nie mniej niż:	
	- cement portlandzki bez dodatków	16
	- cement hutniczy	16
	- cement portlandzki z dodatkami	16
2	Wytrzymałość na ściskanie (MPa), po 28 dniach, nie mniej niż:	32,5
3	Czas wiązania:	
	- początek wiązania, najwcześniej po upływie, min.	60
	- koniec wiązania, najpóźniej po upływie, h	12
4	Stąłość objętości, mm, nie więcej niż	10

Badania cementu należy wykonać zgodnie z PN-B-04300 [1].

Przechowywanie cementu powinno odbywać się zgodnie z BN-88/6731-08 [19].

W przypadku, gdy czas przechowywania cementu będzie dłuższy od trzech miesięcy, można go stosować za zgodą Inżyniera tylko wtedy, gdy badania laboratoryjne wykażą jego przydatność do robót.

2.3. Grunty

Przydatność gruntów przeznaczonych do stabilizacji cementem należy ocenić na podstawie wyników badań laboratoryjnych, wykonanych według metod podanych w PN-S-96012 [17].

Do wykonania podbudów i ulepszonego podłoża z gruntów stabilizowanych cementem należy stosować grunty spełniające wymagania podane w tabelicy 2.

Grunt można uznać za przydatny do stabilizacji cementem wtedy, gdy wyniki badań laboratoryjnych wykażą, że wytrzymałość na ściskanie i mrozoodporność próbek gruntu stabilizowanego są zgodne z wymaganiami określonymi w p. 2.7 tablica 4.

Tablica 2. Wymagania dla gruntów przeznaczonych do stabilizacji cementem wg PN-S-96012 [17]

Lp.	Właściwości	Wymagania	Badania według
1	Uziarnienie <ul style="list-style-type: none"> • ziarn przechodzących przez sito # 40 mm, % (m/m), nie mniej niż: • ziarn przechodzących przez sito # 20 mm, % (m/m), powyżej • ziarn przechodzących przez sito # 4 mm, % (m/m), powyżej • cząstek mniejszych od 0,002 mm, % (m/m), poniżej 	100 85 50 20	PN-B-04481 [2]
2	Granica płynności, % (m/m), nie więcej niż:	40	PN-B-04481 [2]
3	Wskaźnik plastyczności, % (m/m), nie więcej niż:	15	PN-B-04481 [2]
4	Odczyn pH	od 5 do 8	PN-B-04481 [2]
5	Zawartość części organicznych, % (m/m), nie więcej niż:	2	PN-B-04481 [2]
6	Zawartość siarczanów, w przeliczeniu na SO ₃ , % (m/m), nie więcej niż:	1	PN-B-06714-28 [6]

Grunty nie spełniające wymagań określonych w tabelicy 2, mogą być poddane stabilizacji po uprzednim ulepszeniu chlorkiem wapniowym, wapnem, popiołami lotnymi.

Grunty o granicy płynności od 40 do 60 % i wskaźniku plastyczności od 15 do 30 % mogą być stabilizowane cementem dla podbudów pomocniczych i ulepszonego podłoża pod warunkiem użycia specjalnych maszyn, umożliwiających ich rozdrobnienie i przemieszanie z cementem.

Dodatkowe kryteria oceny przydatności gruntu do stabilizacji cementem; zaleca się użycie gruntów o:

- wskaźniku piaskowym od 20 do 50, wg BN-64/8931-01 [20],
- zawartości ziarn pozostających na sicie # 2 mm - co najmniej 30%,
- zawartości ziarn przechodzących przez sito 0,075 mm - nie więcej niż 15%.

Decydującym sprawdzianem przydatności gruntu do stabilizacji cementem są wyniki wytrzymałości na ściskanie próbek gruntu stabilizowanego cementem.

2.4. Kruszywa

Do stabilizacji cementem można stosować piaski, mieszanki i żwiry albo mieszankę tych kruszyw, spełniające wymagania podane w tabelicy 3.

Kruszywo można uznać za przydatne do stabilizacji cementem wtedy, gdy wyniki badań laboratoryjnych wykażą, że wytrzymałość na ściskanie i mrozoodporność próbek kruszywa stabilizowanego będą zgodne z wymaganiami określonymi w p. 2.7 tablica 4.

Tablica 3. Wymagania dla kruszyw przeznaczonych do stabilizacji cementem

Lp.	Właściwości	Wymagania	Badania według
1	Uziarnienie <ul style="list-style-type: none"> • ziarn pozostających na sicie # 2 mm, %, nie mniej niż: • ziarn przechodzących przez sito 0,075 mm, %, nie więcej niż: 	30 15	PN-B-06714-15 [4]
2	Zawartość części organicznych, barwa cieczy nad kruszywem nie ciemniejsza niż:	wzorcowa	PN-B-06714-26 [5]
3	Zawartość zanieczyszczeń obcych, %, nie więcej niż:	0,5	PN-B-06714-12 [3]
4	Zawartość siarczanów, w przeliczeniu na SO ₃ , %, poniżej:	1	PN-B-06714-28 [6]

Jeżeli kruszywo przeznaczone do wykonania warstwy nie jest wbudowane bezpośrednio po dostarczeniu na budowę i zachodzi potrzeba jego okresowego składowania na terenie budowy, to powinno być ono składowane w przyzmacach, na utwardzonym i dobrze odwodnionym placu, w warunkach zabezpieczających przed zanieczyszczeniem i przed wymieszaniem różnych rodzajów kruszyw.

2.5. Woda

Woda stosowana do stabilizacji gruntu lub kruszywa cementem i ewentualnie do pielęgnacji wykonanej warstwy powinna odpowiadać wymaganiom PN-B-32250 [13]. Bez badań laboratoryjnych można stosować wodociągową wodę pitną. Gdy woda pochodzi z wątpliwych źródeł nie może być użyta do momentu jej przebadania, zgodnie z wyżej podaną normą lub do momentu porównania wyników wytrzymałości na ściskanie próbek gruntowo-cementowych wykonanych z wodą wątpliwą i z wodą wodociągową. Brak różnic potwierdza przydatność wody do stabilizacji gruntu lub kruszywa cementem.

2.6. Dodatki ulepszające

Przy stabilizacji gruntów cementem, w przypadkach uzasadnionych, stosuje się następujące dodatki ulepszające:

- wapno wg PN-B-30020 [12],

- popioły lotne wg PN-S-96035 [18],
- chlorek wapniowy wg PN-C-84127 [15].

Za zgodą Inżyniera mogą być stosowane inne dodatki o sprawdzonym działaniu, posiadające aprobatę techniczną wydaną przez uprawnioną jednostkę.

2.7. Grunt lub kruszywo stabilizowane cementem

W zależności od rodzaju warstwy w konstrukcji nawierzchni drogowej, wytrzymałość gruntu lub kruszywa stabilizowanego cementem wg PN-S-96012 [17], powinna spełniać wymagania określone w tablicy 4.

Tablica 4. Wymagania dla gruntów lub kruszyw stabilizowanych cementem dla poszczególnych warstw ulepszonego podłoża

Lp.	Rodzaj warstwy w konstrukcji nawierzchni drogowej	Wytrzymałość na ściskanie próbek nasyconych wodą (MPa)		Wskaźnik mrozoodporności
		po 7 dniach	po 28 dniach	
1	Podbudowa zasadnicza dla KR1 lub podbudowa pomocnicza dla KR2 do KR6	od 1,6 do 2,2	od 2,5 do 5,0	0,7
2	Górna część warstwy ulepszonego podłoża gruntowego o grubości co najmniej 10 cm dla KR5 i KR6 lub górna część warstwy ulepszenia słabego podłoża z gruntów wątpliwych oraz wysadzinowych	od 1,0 do 1,6	od 1,5 do 2,5	0,6
3	Dolna część warstwy ulepszonego podłoża gruntowego w przypadku posadowienia konstrukcji nawierzchni na podłożu z gruntów wątpliwych i wysadzinowych	-	od 0,5 do 1,5	0,6

3. SPRZĘT

Wymagania dotyczące sprzętu podano w ST D-04.05.00 „Podbudowy i ulepszone podłoża z gruntów lub kruszyw stabilizowanych spoiwami hydraulicznymi. Wymagania ogólne” pkt 3.

4. TRANSPORT

Wymagania dotyczące transportu podano w ST D-04.05.00 „Podbudowy i ulepszone podłoża z gruntów lub kruszyw stabilizowanych spoiwami hydraulicznymi. Wymagania ogólne” pkt 4.

5. WYKONANIE ROBÓT

5.1. Ogólne zasady wykonania robót

Ogólne zasady wykonania robót podano w ST D-04.05.00 „Podbudowy i ulepszone podłoża z gruntów lub kruszyw stabilizowanych spoiwami hydraulicznymi. Wymagania ogólne” pkt 5.

5.2. Warunki przystąpienia do robót

Podbudowa z gruntu lub kruszywa stabilizowanego cementem nie może być wykonywana wtedy, gdy podłoża jest zamrożone i podczas opadów deszczu. Nie należy rozpoczynać stabilizacji gruntu lub kruszywa cementem, jeżeli prognozy meteorologiczne wskazują na możliwy spadek temperatury poniżej 5°C w czasie najbliższych 7 dni.

5.3. Przygotowanie podłoża

Podłoża powinno być przygotowane zgodnie z wymaganiami określonymi w ST D-04.05.00 „Podbudowy i ulepszone podłoża z gruntów lub kruszyw stabilizowanych spoiwami hydraulicznymi. Wymagania ogólne” pkt 5.2.

5.4. Skład mieszanki cementowo-gruntowej i cementowo-kruszywowej

Zawartość cementu w mieszance nie może przekraczać wartości podanych w tablicy 5. Zaleca się taki dobór mieszanki, aby spełnić wymagania wytrzymałościowe określone w p. 2.7 tablica 4, przy jak najmniejszej zawartości cementu.

Tablica 5. Maksymalna zawartość cementu w mieszance cementowo-gruntowej lub w mieszance kruszywa stabilizowanego cementem dla poszczególnych warstw ulepszonego podłoża

Lp.	Kategoria ruchu	Maksymalna zawartość cementu, % w stosunku do masy suchego gruntu lub kruszywa		
		podbudowa zasadnicza	podbudowa pomocnicza	ulepszone podłoża
1	KR2 – KR6	-	6	8

Zawartość wody w mieszance powinna odpowiadać wilgotności optymalnej, określonej według normalnej próby Proctora, zgodnie z PN-B-04481 [2], z tolerancją +10%, -20% jej wartości.

Zaprojektowany skład mieszanki powinien zapewniać otrzymanie w czasie budowy właściwości gruntu lub kruszywa stabilizowanego cementem zgodnych z wymaganiami określonymi w tablicy 4.

5.5. Stabilizacja metodą mieszania na miejscu

Do stabilizacji gruntu metodą mieszania na miejscu można użyć specjalistycznych mieszarek wieloprześciowych lub jednoprześciowych albo maszyn rolniczych.

Grunt przewidziany do stabilizacji powinien być spulchniony i rozdrobniony.

Po spulchnieniu gruntu należy sprawdzić jego wilgotność i w razie potrzeby ją zwiększyć w celu ułatwienia rozdrobnienia. Woda powinna być dozowana przy użyciu beczkowsów zapewniających równomierne i kontrolowane dozowanie. Wraz z wodą można dodawać do gruntu dodatki ulepszające rozpuszczalne w wodzie, np. chlorek wapniowy.

Jeżeli wilgotność naturalna gruntu jest większa od wilgotności optymalnej o więcej niż 10% jej wartości, grunt powinien być osuszony przez mieszanie i napowietrzanie w czasie suchej pogody.

Po spulchnieniu i rozdrobnieniu gruntu należy dodać i przemieszać z gruntem dodatki ulepszające, np. wapno lub popioły lotne, w ilości określonej w receptce laboratoryjnej, o ile ich użycie jest przewidziane w tejszej receptce.

Cement należy dodawać do rozdrobnionego i ewentualnie ulepszanego gruntu w ilości ustalonej w receptce laboratoryjnej. Cement i dodatki ulepszające powinny być dodawane przy użyciu rozsypywark cementu lub w inny sposób zaakceptowany przez Inżyniera.

Grunt powinien być wymieszany z cementem w sposób zapewniający jednorodność na określonej głębokości, gwarantującą uzyskanie projektowanej grubości warstwy po zagęszczeniu. W przypadku wykonywania stabilizacji w prowadnicach, szczególną uwagę należy zwrócić na jednorodność wymieszania gruntu w obrębie skrajnych pasów o szerokości od 30 do 40 cm, przyległych do prowadnic.

Po wymieszaniu gruntu z cementem należy sprawdzić wilgotność mieszanki. Jeżeli jej wilgotność jest mniejsza od optymalnej o więcej niż 20%, należy dodać odpowiednią ilość wody i mieszankę ponownie dokładnie wymieszać. Wilgotność mieszanki przed zagęszczeniem nie może różnić się od wilgotności optymalnej o więcej niż +10%, -20% jej wartości.

Czas od momentu rozłożenia cementu na gruncie do momentu zakończenia mieszania nie powinien być dłuższy od 2 godzin.

Po zakończeniu mieszania należy powierzchnię warstwy wyrównać i wyprofilować do wymaganych w dokumentacji projektowej rzędnych oraz spadków poprzecznych i podłużnych. Do tego celu należy użyć równiarek i wykorzystać prowadnice podłużne, układane każdorazowo na odcinku roboczym. Od użycia prowadnic można odstąpić przy zastosowaniu specjalistycznych mieszarek i technologii gwarantującej odpowiednią równość warstwy, po uzyskaniu zgody Inżyniera. Po wyprofilowaniu należy natychmiast przystąpić do zagęszczania warstwy. Zagęszczenie należy przeprowadzić w sposób określony w p. 5.8.

5.6. Stabilizacja metodą mieszania w mieszarkach stacjonarnych

Składniki mieszanki i w razie potrzeby dodatki ulepszające, powinny być dozowane w ilości określonej w receptce laboratoryjnej. Mieszarka stacjonarna powinna być wyposażona w urządzenia do wagowego dozowania kruszywa lub gruntu i cementu oraz objętościowego dozowania wody.

Czas mieszania w mieszarkach cyklicznych nie powinien być krótszy od 1 minuty, o ile krótszy czas mieszania nie zostanie dozwolony przez Inżyniera po wstępnych próbach. W mieszarkach typu ciągłego prędkość podawania materiałów powinna być ustalona i na bieżąco kontrolowana w taki sposób, aby zapewnić jednorodność mieszanki.

Wilgotność mieszanki powinna odpowiadać wilgotności optymalnej z tolerancją +10% i -20% jej wartości.

Przed ułożeniem mieszanki należy ustawić prowadnice i podłoże zwilżyć wodą.

Mieszanka dowieziona z wytwórni powinna być układana przy pomocy układarek lub równiarek. Grubość układania mieszanki powinna być taka, aby zapewnić uzyskanie wymaganej grubości warstwy po zagęszczeniu.

Przed zagęszczeniem warstwa powinna być wyprofilowana do wymaganych rzędnych, spadków podłużnych i poprzecznych. Przy użyciu równiarek do rozkładania mieszanki należy wykorzystać prowadnice, w celu uzyskania odpowiedniej równości profilu warstwy. Od użycia prowadnic można odstąpić przy zastosowaniu technologii gwarantującej odpowiednią równość warstwy, po uzyskaniu zgody Inżyniera. Po wyprofilowaniu należy natychmiast przystąpić do zagęszczania warstwy.

5.7. Grubość warstwy

Orientacyjna grubość poszczególnych warstw gruntu lub kruszywa stabilizowanego cementem nie powinna przekraczać:

- 15 cm - przy mieszaniu na miejscu sprzętem rolniczym,
- 18 cm - przy mieszaniu na miejscu sprzętem specjalistycznym,
- 22 cm - przy mieszaniu w mieszarce stacjonarnej.

Jeżeli projektowana grubość warstwy podbudowy jest większa od maksymalnej, to stabilizację należy wykonywać w dwóch warstwach. Jeżeli stabilizacja będzie wykonywana w dwóch lub więcej warstwach, to tylko najniższej położonej warstwy może być wykonana przy zastosowaniu technologii mieszania na miejscu. Wszystkie warstwy leżące wyżej powinny być wykonywane według metody mieszania w mieszarkach stacjonarnych.

Warstwy podbudowy zasadniczej powinny być wykonywane według technologii mieszania w mieszarkach stacjonarnych.

5.8. Zagęszczanie

Zagęszczanie warstwy gruntu lub kruszywa stabilizowanego cementem należy prowadzić przy użyciu walców gładkich, wibracyjnych lub ogumionych, w zestawie wskazanym w ST.

Zagęszczanie podbudowy oraz ulepszanego podłoża o przekroju daszkowym powinno rozpocząć się od krawędzi i przesuwac pasami podłużnymi, częściowo nakładającymi się w stronę osi jezdni. Zagęszczenie warstwy o jednostronnym spadku poprzecznym powinno rozpocząć się od niższej położonej krawędzi i przesuwac pasami podłużnymi, częściowo nakładającymi się, w stronę wyżej położonej krawędzi. Pojawiające się w czasie zagęszczania zaniżenia, ubytki, rozwarstwienia i podobne wady, muszą być natychmiast naprawiane przez wymianę mieszanki na pełną głębokość, wyrównanie i ponowne zagęszczenie. Powierzchnia zagęszczonej warstwy powinna mieć prawidłowy przekrój poprzeczny i jednolity wygląd.

W przypadku technologii mieszania w mieszarkach stacjonarnych operacje zagęszczania i obróbki powierzchniowej muszą być zakończone przed upływem dwóch godzin od chwili dodania wody do mieszanki.

W przypadku technologii mieszania na miejscu, operacje zagęszczania i obróbki powierzchniowej muszą być zakończone nie później niż w ciągu 5 godzin, licząc od momentu rozpoczęcia mieszania gruntu z cementem.

Zagęszczanie należy kontynuować do osiągnięcia wskaźnika zagęszczenia mieszanki określonego wg BN-77/8931-12 [25] nie mniejszego od podanego w PN-S-96012 [17] i ST.

Specjalną uwagę należy poświęcić zagęszczeniu mieszanki w sąsiedztwie spoin roboczych podłużnych i poprzecznych oraz wszelkich urządzeń obcych.

Wszelkie miejsca luźne, rozsegregowane, spękane podczas zagęszczania lub w inny sposób wadliwe, muszą być naprawione przez zerwanie warstwy na pełną grubość, wbudowanie nowej mieszanki o odpowiednim składzie i ponowne zagęszczenie. Roboty te są wykonywane na koszt Wykonawcy.

5.9. Spoiny robocze

W miarę możliwości należy unikać podłużnych spoin roboczych, poprzez wykonanie warstwy na całej szerokości.

Jeżeli jest to niemożliwe, przy warstwie wykonywanej w prowadnicach, przed wykonaniem kolejnego pasa należy pionową krawędź wykonanego pasa zwilżyć wodą. Przy warstwie wykonanej bez prowadnic w ułożonej i zagęszczonej mieszance, należy niezwłocznie obciążyć pionową krawędź. Po zwilżeniu jej wodą należy wbudować kolejny pas. W podobny sposób należy wykonać poprzeczną spoinę roboczą na połączeniu działek roboczych. Od obciążenia pionowej krawędzi w wykonanej mieszance można odstąpić wtedy, gdy czas pomiędzy zakończeniem zagęszczania jednego pasa, a rozpoczęciem wbudowania sąsiedniego pasa, nie przekracza 60 minut.

Jeżeli w niższej położonej warstwie występują spoiny robocze, to spoiny w warstwie leżącej wyżej powinny być względem nich przesunięte o co najmniej 30 cm dla spoiny podłużnej i 1 m dla spoiny poprzecznej.

5.10. Pielęgnacja warstwy z gruntu lub kruszywa stabilizowanego cementem

Zasady pielęgnacji warstwy gruntu lub kruszywa stabilizowanego cementem podano w ST D-04.05.00 „Ulepszone podłoże z gruntów lub kruszyw stabilizowanych spoiwami hydraulicznymi. Wymagania ogólne” pkt 5.5.

5.11. Odcinek próbny

O ile przewidziano to w ST, Wykonawca powinien wykonać odcinek próbny, zgodnie z zasadami określonymi w ST D-04.05.00 „Ulepszone podłoże z gruntów lub kruszyw stabilizowanych spoiwami hydraulicznymi. Wymagania ogólne” pkt 5.3.

5.12. Utrzymanie ulepszanego podłoża

Podbudowa i ulepszone podłoże powinny być utrzymywane przez Wykonawcę zgodnie z zasadami określonymi w ST D-04.05.00 „Ulepszone podłoże z gruntów lub kruszyw stabilizowanych spoiwami hydraulicznymi. Wymagania ogólne” pkt 5.4.

6. KONTROLA JAKOŚCI ROBÓT

6.1. Ogólne zasady kontroli jakości robót

Ogólne zasady kontroli jakości robót podano w ST D-04.05.00 „Ulepszone podłoże z gruntów lub kruszyw stabilizowanych spoiwami hydraulicznymi. Wymagania ogólne” pkt 6.

6.2. Badania przed przystąpieniem do robót

Przed przystąpieniem do robót Wykonawca powinien wykonać badania gruntów lub kruszyw zgodnie z ustaleniami ST D-04.05.00 „Ulepszone podłoże z gruntów lub kruszyw stabilizowanych spoiwami hydraulicznymi. Wymagania ogólne” pkt 6.2.

6.3. Badania w czasie robót

Częstotliwość oraz zakres badań i pomiarów kontrolnych w czasie robót podano w ST D-04.05.00 „Ulepszone podłoże z gruntów lub kruszyw stabilizowanych spoiwami hydraulicznymi. Wymagania ogólne” pkt 6.3.

6.4. Wymagania dotyczące cech geometrycznych ulepszanego podłoża

Wymagania dotyczące cech geometrycznych podbudowy i ulepszanego podłoża podano w ST D-04.05.00 „Ulepszone podłoże z gruntów lub kruszyw stabilizowanych spoiwami hydraulicznymi. Wymagania ogólne” pkt 6.4.

6.5. Zasady postępowania z wadliwie wykonanymi odcinkami ulepszanego podłoża

Zasady postępowania z wadliwie wykonanymi odcinkami podbudowy i ulepszanego podłoża podano w ST D-04.05.00 „Ulepszone podłoże z gruntów lub kruszyw stabilizowanych spoiwami hydraulicznymi. Wymagania ogólne” pkt 6.5.

7. OBMIAR ROBÓT

Zasady obmiaru robót podano w ST D-04.05.00 „Ulepszone podłoże z gruntów lub kruszyw stabilizowanych spoiwami hydraulicznymi. Wymagania ogólne” pkt 7.

8. ODBIÓR ROBÓT

Zasady odbioru robót podano w ST D-04.05.00 „Ulepszone podłoże z gruntów lub kruszyw stabilizowanych spoiwami hydraulicznymi. Wymagania ogólne” pkt 8.

9. PODSTAWA PŁATNOŚCI

Zasady dotyczące ustalenia podstawy płatności podano w ST D-04.05.00 „Ulepszone podłoże z gruntów lub kruszyw stabilizowanych spoiwami hydraulicznymi. Wymagania ogólne” pkt 9.

10. PRZEPISY ZWIĄZANE

Normy i przepisy związane podano w ST D-04.05.00 „Ulepszone podłoże z gruntów lub kruszyw stabilizowanych spoiwami hydraulicznymi. Wymagania ogólne” pkt 10.

D – 04.04.02 PODBUDOWA ZASADNICZA Z KRUSZYWA ŁAMANEGO STABILIZOWANEGO MECHANICZNIE

1. WSTĘP

Przedmiotem niniejszej ST są wymagania dotyczące wykonania i odbioru robót związanych z wykonywaniem podbudowy zasadniczej z kruszywa łamanego stabilizowanego mechanicznie w związku z zadaniem pn. **Budowa ulicy Boryszewskiej w Płocku wraz z brakującą infrastrukturą.**

2. MATERIAŁY

Kruszywo powinno być jednorodne bez zanieczyszczeń obcych i bez domieszek gliny. Krzywa uziarnienia kruszywa powinna być ciągła i nie może przebiegać od dolnej krzywej granicznej uziarnienia do górnej krzywej granicznej uziarnienia na sąsiednich sitach. Wymiar największego ziarna kruszywa nie może przekraczać 2/3 grubości warstwy układanej jednorazowo.

Gotowa mieszanka kruszywa łamanego dostarczona na miejsce wbudowania powinna posiadać deklarację zgodności z której wynika jej przeznaczenie i użyteczność dla robót drogowych oraz musi spełniać wymagania określone w tablicy:

Wymagania wobec kruszywa do warstwy podbudowy zasadniczej przedstawia tablica 1.

Tablica 1. Wymagania według WT-4 i PN-EN 13242 wobec kruszyw do mieszanek niezwiązanych w warstwie podbudowy zasadniczej
Skróty użyte w tablicy: Kat. - kategoria właściwości, Dekl - deklarowana, wsk. - wskaźnik, wsp. - współczynnik, roz. - rozdział

Właściwość kruszywa	Metoda badania wg	Wymagania wobec kruszywa do mieszanek niezwiązanych, przeznaczonych do zastosowania w warstwie podbudowy zasadniczej pod nawierzchnią drogi obciążonej ruchem kategorii KR1 ÷ KR6	
		Punkt PN-EN 13242	Wymagania
Zestaw sit #	-	4.1-4.2	0,063; 0,5; 1; 2; 4; 5,6; 8; 11,2; 16; 22,4; 31,5; 45; 63 i 90 mm (zestaw podstawowy plus zestaw 1) Wszystkie frakcje dozwolone
Uziarnienie	PN-EN 933-1[5]	4.3.1	Kruszywo grube: kat. G _c 80/20, kruszywo drobne: kat. G _f 80, kruszywo o ciągłym uziarnieniu: kat. G _A 75. Uziarnienie mieszanek kruszywa wg rysunków 1÷3

Ogólne granice i tolerancje uziarnienia kruszywa grubego na sitach pośrednich	PN-EN 933-1 [5]	4.3.2	Kat. GT _C 20/15 (tj. dla stosunku D/d ≥ 2 i sita o pośrednich wymiarach D/1,4 ogólne granice wynoszą 20-70% przechodzącej masy i graniczne odchylenia od typowego uziarnienia deklarowanego przez producenta wynoszą $\pm 15\%$)
Tolerancje typowego uziarnienia kruszywa drobnego i kruszywa o ciągłym uziarnieniu	PN-EN 933-1 [5]	4.3.3	Kruszywo drobne: kat. GT _F 10 (tj. procent masy przechodzącej przez sito górne D: $\pm 5\%$, sito D/2: $\pm 10\%$, sito 0,063 mm: $\pm 3\%$).Kruszywo o ciągłym uziarnieniu: kat. GT _A 20 (tj. procent masy przechodzącej przez sito górne D: $\pm 5\%$, sito D/2: $\pm 20\%$, sito 0,063 mm: $\pm 4\%$)
Kształt kruszywa grubego – maksymalne wartości wskaźnika płaskości	PN-EN 933-3 [6]	4.4	Kat. FI ₅₀ (tj. maksymalna wartość wskaźnika płaskości wynosi ≤ 50)
Kształt kruszywa grubego – maksymalne wartości wskaźnika kształtu	PN-EN 933-4 [7]	4.4	Kat. SI ₅₅ (tj. maksymalna wartość wskaźnika kształtu wynosi ≤ 55)
Kategorie procentowych zawartości ziaren o powierzchni przekruszonej lub łamanych oraz ziaren całkowicie zaokrąglonych w kruszywie grubym	PN-EN 933-5 [8]	4.5	Kat. C _{90/3} (tj. masa ziarn przekruszonych lub łamanych wynosi 90 do 100 %, a masa ziarn całkowicie zaokrąglonych wynosi 0 do 3 %)
Zawartość pyłów w kruszywie grubym ^{*)}	PN-EN 933-1 [5]	4.6	Kat. f _{Dekl} (tj. masa frakcji przechodzącej przez sito 0,063 mm jest > 4)
Zawartość pyłów w kruszywie drobnym ^{*)}	PN-EN 933-1 [5]	4.6	Kat. f _{Dekl} (tj. masa frakcji przechodzącej przez sito 0,063 mm jest > 22)
Jakość pyłów	-	4.7	Właściwość niebadana na pojedynczych frakcjach, a tylko w mieszkankach wg wymagań dla mieszanek
Odporność na rozdrabnianie kruszywa grubego	PN-EN 1097-2 [10]	5.2	Kat. LA ₄₀ (tj. maksymalna wartość współczynnika Los Angeles ≤ 40 ^{**)})
Odporność na ścieranie kruszywa grubego	PN-EN 1097-1 [9]	5.3	Kat. M _{DE} Deklarowana (tj. współczynnik mikro-Devala > 50)
Gęstość ziaren	PN-EN 1097-6, roz. 7, 8 i 9 [11]	5.4	Deklarowana
Nasiąkliwość	PN-EN 1097-6, roz. 7, 8 i 9 [11]	5.5 i 7.3.2	Kat. W _{cm} NR (tj. brak wymagania) kat. WA ₂₄₂ ^{***)} (tj. maksymalna wartość nasiąkliwości $\leq 2\%$ masy)
Siarczany rozpuszczalne w kwasie	PN-EN 1744-1[14]	6.2	Kat. AS _{NR} (tj. brak wymagania)
Całkowita zawartość siarki	PN-EN 1744-1[14]	6.3	Kat. S _{NR} (tj. brak wymagania)
Stalność objętości żużła stalowniczego	PN-EN 1744-1, roz. 19.3 [14]	6.4.2.1	Kat. V ₅ (tj. pęcznienie ≤ 5 % objętości). Dotyczy żużła z klasycznego pieca tlenowego i elektrycznego pieca łukowego
Rozpad krzemianowy w żużlu wielko- piecowym kawałkowym	PN-EN 1744-1, p. 19.1 [14]	6.4.2.2	Brak rozpadu
Rozpad żelazawy w żużlu wielkopieco- wym kawałkowym	PN-EN 1744-1, p.19.2[14]	6.4.2.3	Brak rozpadu
Składniki rozpuszczalne w wodzie	PN-EN 1744-3 [15]	6.4.3	Brak substancji szkodliwych w stosunku do środowiska wg odrębnych przepisów
Zanieczyszczenia	-	6.4.4	Brak ciał obcych takich jak drewno, szkło i plastik, mogących pogorszyć wyrób końcowy
Zgorzel słoneczna bazaltu	PN-EN 1367-3[13] i PN-EN 1097-2 [10]	7.2	Kat. SB _{LA} Deklarowana (tj. wzrost współczynnika Los Angeles po gotowaniu $> 8\%$)
Mrozoodporność na frakcji kruszywa 8/16 mm	PN-EN 1367-1 [12]	7.3.3	Skąły magmowe i przeobrażone: kat. F ₄ (tj. zamrażanie-rozmrażanie $\leq 4\%$ masy), skąły osadowe: kat. F ₁₀ , kruszywa z recyklingu: kat. F ₁₀ (F ₂₅ ^{***)})
Skład materiałowy	-	Zał. C	Deklarowany
Istotne cechy środowiskowe	-	Zał. C pkt C.3.4	Większość substancji niebezpiecznych określonych w dyrektywie Rady 76/769/EWG zazwyczaj nie występuje w źródłach kruszywa pochodzenia mineralnego. Jednak w odniesieniu do kruszyw sztucznych i odpadowych należy badać czy zawartość substancji niebezpiecznych nie

			przekracza wartości dopuszczalnych wg odrębnych przepisów
*)	Łączna zawartość pyłów w mieszance powinna się mieścić w wybranych krzywych granicznych		
**)	Do warstw podbudów zasadniczych na drogach obciążonych ruchem KR5-KR6 dopuszcza się jedynie kruszywa charakteryzujące się odpornością na rozdrabnianie $LA \leq 35$		
***)	W przypadku, gdy wymaganie nie jest spełnione, należy sprawdzić mrozoodporność		
****)	Pod warunkiem, gdy zawartość w mieszance nie przekracza 50% m/m		

3. SPRZĘT

Przy wykonywaniu robót Wykonawca w zależności od potrzeb, powinien wykazać się możliwością korzystania ze sprzętu dostosowanego do przyjętej metody robót, jak:

- mieszarki do wytwarzania mieszanki kruszywa, wyposażone w urządzenia dozujące wodę, które powinny zapewnić wytworzenie jednorodnej mieszanki o wilgotności optymalnej,
- układarki lub równiarki do rozkładania mieszanki kruszywa niezwiązanego,
- walce ogumione i stalowe wibracyjne lub statyczne do zagęszczania mieszanki,
- zagęszczarki płytowe, ubijaki mechaniczne lub małe walce wibracyjne, do stosowania w miejscach trudno dostępnych.

Sprzęt powinien odpowiadać wymaganiom określonym w dokumentacji projektowej, ST, instrukcjach producentów lub propozycji Wykonawcy i powinien być zaakceptowany przez Inżyniera.

4. TRANSPORT

Kruszywa można przewozić dowolnymi środkami transportu w warunkach zabezpieczających je przed zanieczyszczeniem, zmieszaniem z innymi materiałami, nadmiernym wysuszeniem i zawiłoceniem.

5. WYKONANIE ROBÓT

W warstwach podbudowy zasadniczej należy stosować następujące mieszanki kruszyw 0/31,5 mm.

Wymagania wobec mieszank przeznaczonej do podbudowy zasadniczej, podane w tablicy 4, odnośnie wrażliwości na mróz mieszank kruszyw, dotyczą badania materiału po pięciokrotnym zagęszczeniu w aparacie Proctora według PN-EN 13286-2.

Zawartość pyłów w mieszankach kruszyw do warstwy podbudowy zasadniczej, określana wg PN-EN 933-1, powinna być zgodna z wymaganiami tablicy 2. W przypadku słabych kruszyw, zawartość pyłów w mieszance kruszyw należy również badać i deklarować, po pięciokrotnym zagęszczeniu metodą Proctora. Zawartość pyłów w takiej mieszance po pięciokrotnym zagęszczeniu metodą Proctora powinna również spełniać wymagania podane w tablicy 2. Nie określa się wymagania wobec minimalnej zawartości pyłów < 0,063 mm w mieszankach kruszyw do warstwy podbudowy zasadniczej.

Zawartość nadziarna w mieszankach kruszyw, określana według PN-EN 933-1 powinna spełniać wymagania podane w tablicy 2. W przypadku słabych kruszyw decyduje zawartość nadziarna w mieszance kruszyw po pięciokrotnym zagęszczeniu metodą Proctora.

Uziarnienie mieszank kruszyw o wymiarach ziaren D od 0 do 63 mm należy określić według PN-EN 933-1. Krzywe uziarnienia mieszanki kruszyw powinny zawierać się w obszarze między krzywymi granicznymi uziarnienia przedstawionymi na rys. 1. Na rys. 1 pokazano również liniami przerywanymi obszar uziarnienia SDV, w którym powinna się mieścić krzywa uziarnienia mieszanki „S” deklarowana przez dostawcę/producenta.

W przypadku słabych kruszyw uziarnienie mieszanki kruszyw należy również badać i deklarować po pięciokrotnym zagęszczeniu metodą Proctora. Kryterium przydatności takiej mieszanki, pod względem uziarnienia, jest spełnione, jeżeli uziarnienie mieszanki po pięciokrotnym zagęszczeniu metodą Proctora mieści się w krzywych granicznych podanych na rys. 1.

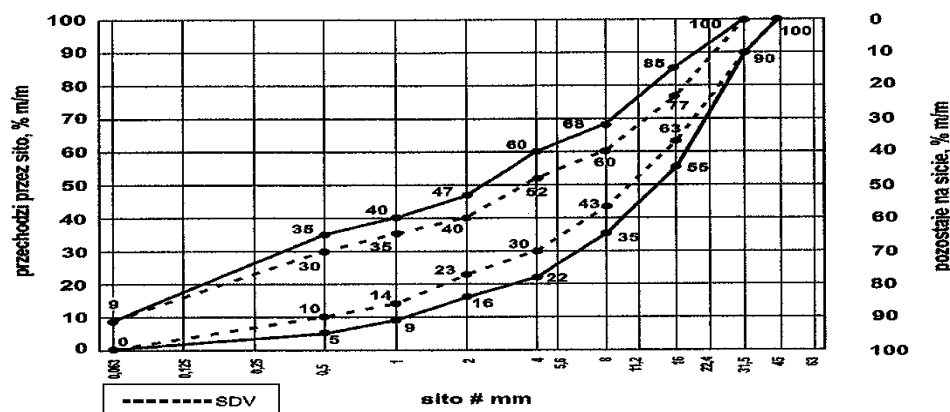

Rys. 1. Krzywe graniczne uziarnienia mieszanki kruszywa niezwiązanego 0/31,5 mm do warstw podbudowy zasadniczej

Tablica 2. Wymagania wobec mieszank kruszywa niezwiązanego w warstwie podbudowy zasadniczej

Skróty użyte w tablicy: Kat. – kategoria właściwości, wsk. – wskaźnik, wsp. – współczynnik

Właściwość kruszywa	Wymagania wobec mieszank kruszywa niezwiązanego w warstwie podbudowy zasadniczej pod nawierzchnią drogi obciążonej ruchem kategorii KR1 ÷ KR6	
	Punkt PN-EN 13285	Wymagania
Uziarnienie mieszank	4.3.1	0/31,5; 0/45; 0/63 mm
Maksymalna zawartość pyłów: Kat.UF	4.3.2	Kat. UF ₉ (tj. masa frakcji przechodzącej przez sito 0,063 mm powinna być ≤ 9%)

Minimalna zawartość pyłów: Kat. LF	4.3.2	Kat. LFN _R (tj. brak wymagań)
Zawartość nadziarna: Kat. OC	4.3.3	Kat. OC ₉₀ (tj. procent przechodzącej masy przez sito 1,4D ^{*)} powinien wynosić 100%, a przechodzącej przez sito D ^{**)} powinien wynosić 90-99%)
Wymagania wobec uziarnienia	4.4.1	Krzywe graniczne uziarnienia według rys. 1÷3
Wymagania wobec jednorodności uziarnienia poszczególnych partii – porównanie z deklarowaną przez producenta wartością (S)	4.4.2	Wg tab. 2
Wymagania wobec jednorodności uziarnienia na sitach kontrolnych – różnice w przesiewach	4.4.2	Wg tab. 3
Wrażliwość na mróz; wskaźnik piaskowy SE ^{***)} , co najmniej	4.5	45
Odporność na rozdrabnianie (dotyczy frakcji 10/14 mm odsianej z mieszanki) wg PN-EN 1097-1 [9], kat. nie wyższa niż		Kat. LA ₃₅ (tj. współczynnik Los Angeles ≤ 35)
Odporność na ścieranie (dotyczy frakcji 10/14 mm odsianej z mieszanki) wg PN-EN 1097-1 [9], kat. M _{DE}		Deklarowana
Mrozoodporność (dotyczy frakcji kruszywa 8/16 mm odsianej z mieszanki) wg PN-EN 1367-1 [12]		Kat. F4 (tj. zamrażanie-rozmrażanie, procent masy ≤ 4)
Wartość CBR po zagęszczeniu do wskaźnika zagęszczenia I _s =1,0 i moczeniu w wodzie 96 h, co najmniej		≥ 80
Wodoprzepuszczalność mieszanki w warstwie odsączającej po zagęszczeniu metodą Proctora do wskaźnika zagęszczenia I _s =1,0; wsp. filtracji "k", co najmniej cm/s	4.5	Brak wymagań
Zawartość wody w mieszance zagęszczanej; % (m/m) wilgotności optymalnej wg metody Proctora		80-100
Inne cechy środowiskowe	4.5	Większość substancji niebezpiecznych określonych w dyrektywie Rady 76/769/EWG zazwyczaj nie występuje w źródłach kruszywa pochodzenia mineralnego. Jednak w odniesieniu do kruszyw sztucznych i odpadowych należy badać czy zawartość substancji niebezpiecznych nie przekracza wartości dopuszczalnych wg odrębnych przepisów

*) Gdy wartości obliczone z 1,4D oraz d/2 nie są dokładnymi wymiarami sit serii ISO 565/R20, należy przyjąć następnny niższy wymiar sita. Jeśli D=90 mm należy przyjąć wymiar sita 125 mm jako wartość nadziarna.

**) Procentowa zawartość ziaren przechodzących przez sito D może być większa niż 99% masy, ale w takich przypadkach dostawca powinien zadeklarować typowe uziarnienie.

***) Badanie wskaźnika piaskowego SE należy wykonać na mieszance po pięciokrotnym zagęszczeniu metodą Proctora wg PN-EN 13286-2 [18].

Mieszanka kruszywa powinna być rozkładana w warstwie o jednakowej grubości, takiej, aby jej ostateczna grubość po zagęszczeniu była równa grubości projektowanej. Grubość pojedynczo układanej warstwy nie może przekraczać 20 cm po zagęszczeniu. Warstwa podbudowy powinna być rozłożona w sposób zapewniający osiągnięcie wymaganych spadków i rzędnych wysokościowych. Jeżeli podbudowa składa się z więcej niż jednej warstwy kruszywa, to każda warstwa powinna być wyprofilowana i zagęszczona z zachowaniem wymaganych spadków i rzędnych wysokościowych. Rozpoczęcie budowy każdej następnej warstwy może nastąpić po odbiorze poprzedniej warstwy przez Inspektora.

Wilgotność mieszanki kruszywa podczas zagęszczania powinna odpowiadać wilgotności optymalnej, określonej według próby Proctora, zgodnie z PN-B-04481 (metoda II). Materiał nadmiernie nawilgocony, powinien zostać osuszony przez mieszanie i napowietrzanie. Jeżeli wilgotność mieszanki kruszywa jest niższa od optymalnej o 20% jej wartości, mieszanka powinna być zwilżona określoną ilością wody i równomiernie wymieszana. W przypadku, gdy wilgotność mieszanki kruszywa jest wyższa od optymalnej o 10% jej wartości, mieszankę należy osuszyć.

Wskaźnik zagęszczenia podbudowy powinien odpowiadać przyjętemu poziomowi wskaźnika nośności podbudowy wg tablicy.

Podbudowa po wykonaniu, a przed ułożeniem następnej warstwy, powinna być utrzymywana w dobrym stanie. Jeżeli Wykonawca będzie wykorzystywał, za zgodą Inspektora, gotową podbudowę do ruchu budowlanego, to jest obowiązany naprawić wszelkie uszkodzenia podbudowy, spowodowane przez ten ruch. Koszt napraw wynikłych z niewłaściwego utrzymania podbudowy obciąża Wykonawcę robót.

6. KONTROLA JAKOŚCI ROBÓT

Przed przystąpieniem do robót Wykonawca przedstawi deklarację zgodności na gotową mieszankę kruszywa łamanego dostarczoną na miejsce w budowania z której wynika jej przeznaczenie i użyteczność dla wykonywanych robót drogowych. Kruszywo musi spełniać wymagania określone w tablicy.

Kontrolę zagęszczenia należy oprzeć na metodzie obciążeń płytowych i nie rzadziej niż raz na 600 m², lub według zaleceń Inspektora.

Zagęszczenie podbudowy stabilizowanej mechanicznie należy uznać za prawidłowe, gdy stosunek wtórnego modułu E2 do pierwotnego modułu odkształcenia E1 jest nie większy od 2,2 dla każdej warstwy konstrukcyjnej podbudowy.

Nośność podbudowy - moduł odkształcenia wg BN-64/8931-02 i ugięcie sprężyste wg BN-70/8931-06 powinien być zgodny z podanym w poniższej tabelicy.

Szerokość podbudowy nie może różnić się od szerokości projektowanej o więcej niż +10 cm, -5 cm – badanie 1 raz / 100m.

Nierówności podbudowy nie mogą przekraczać 10 mm – badanie co 20m łata (podłużna), co 100m.

Spadki poprzeczne podbudowy na prostych i łukach powinny być zgodne z dokumentacją projektową, z tolerancją 0,5 %.

Różnice pomiędzy rzędnymi wysokościowymi podbudowy i rzędnymi projektowanymi nie powinny przekraczać + 1 cm, -2 cm – badanie co 100m.

Oś podbudowy w planie nie może być przesunięta w stosunku do osi projektowanej o więcej niż ~ 5 cm.

Grubość podbudowy nie może się różnić od grubości projektowanej o więcej niż ~ 10% - badanie 1 raz / 400m²

Przed odbiorem w min. 3 punktach.

Moduł odkształcenia powinien być zgodny z podanym w tabelicy 4 – badanie 1 raz/ 100m na każdym pasie ruchu.

7. OBMIAŁ ROBÓT

Jednostką obmiarową jest m² (metr kwadratowy) podbudowy z kruszywa stabilizowanego mechanicznie.

8. ODBIÓR ROBÓT

Roboty uznaje się za wykonane jeżeli są zgodne z dokumentacją projektową, ST i wymaganiami Inspektora.

9. PODSTAWA PŁATNOŚCI

Cena wykonania 1 m² podbudowy obejmuje:

- prace pomiarowe i roboty przygotowawcze,
- sprawdzenie i ewentualną naprawę podłoża,
- dostarczenie mieszanki na miejsce wbudowania,
- rozłożenie mieszanki,
- zagęszczenie rozłożonej mieszanki,
- przeprowadzenie koniecznych pomiarów i badań,
- utrzymanie podbudowy w czasie robót.

D - 05.03.23a

NAWIERZCHNIA Z BETONOWEJ KOSTKI BRUKOWEJ LUB PŁYT CHODNIKOWYCH BETONOWYCH

1. WSTĘP

Przedmiotem niniejszej SST są wymagania dotyczące wykonania i odbioru robót związanych z wykonywaniem nawierzchni z kostki brukowej betonowej lub betonowych płyt chodnikowych.

2. MATERIAŁY

Typ i rodzaj zastosowanej nawierzchni musi być zgodna z dokumentacją techniczną. W przypadku braku dostatecznej informacji co do koloru i kształtu elementów należy je uzgodnić z Inwestorem lub Inspektorem.

Warunkiem dopuszczenia do zastosowania danego materiału jest posiadanie aprobaty technicznej którą należy przedstawić do akceptacji Inspektorowi.

Wytrzymałość na ściskanie kostki betonowej po 28 dniach (średnio z 6-ciu kostek) nie powinna być mniejsza niż 60 MPa. Dopuszczalna najniższa wytrzymałość pojedynczej kostki nie powinna być mniejsza niż 50 MPa (w ocenie statystycznej z co najmniej 10 kostek).

Podsypka cementowo-piaskowa pod nawierzchnię musi być mieszanką cementu i piasku w stosunku 1:4 z piasku naturalnego spełniającego wymagania PN-EN 13242:2004, cementu powszechnego użytku spełniającego wymagania PN-EN 197-1:2002 i wody odpowiadającej wymaganiom PN-EN 1008:2004. Należy wbudowywać podsypkę gotową wytworzoną w węźle betoniarskim i dostarczoną środkiem transportowym w miejsce wbudowania.

3. SPRZĘT

Powierzchnie nawierzchni należy wykonywać ręcznie.

Do zagęszczenia nawierzchni stosuje się wibratory płytowe z osłoną z tworzywa sztucznego. Do docinania kostki używać narzędzi mechanicznych takich jak ręczne piły spalinowe lub elektryczne do cięcia betonu.

Do wyrównania podsypki można stosować mechaniczne urządzenia na rolkach, prowadzone liniami na szynie lub krawężnikach.

4. TRANSPORT

Betonowe kostki brukowe/płyty chodnikowe mogą być przewożone na paletach - dowolnymi środkami transportowymi po osiągnięciu przez beton wytrzymałości na ściskanie co najmniej 15 MPa. Materiały w trakcie transportu powinny być zabezpieczone przed przemieszczaniem się i uszkodzeniem.

5. WYKONANIE ROBÓT

Przed ułożeniem nawierzchni należy wykonać regulację istniejących urządzeń takich jak zasuwy, włazy kanalizacyjne, studnie telefoniczne. Regulację włazów studni należy wykonać przy użyciu prefabrykowanych pierścieni dystansowych na podkładzie z betonu klasy minimum C20/25. Zasuwy i pozostałe drobne elementy uzbrojenia regulować przez obmurowanie zaprawą grubości zapewniającej stabilną pracę urządzenia pod ruchem pojazdów (klasa betonu min. C20/25).

Grubość podsypki powinna wynosić po zagęszczeniu 3÷5 cm, dopuszczalne odchyłki od zaprojektowanej grubości podsypki nie powinny przekraczać ± 1 cm. Podsypkę cementowo-piaskową powinna mieć wytrzymałość na ściskanie nie mniejszej niż R7 = 10 MPa, R28 = 14 MPa. W praktyce, wilgotność układanej podsypki powinna być taka, aby po ściśnięciu podsypki w dłoni podsypka nie rozsypywała się i nie było na dłoni śladów wody, a po naciśnięciu palcami podsypka rozsypywała się. Rozścielenie podsypki cementowo-piaskowej powinno wyprzedzać układanie nawierzchni z kostek od 3 do 4 m. Rozścielona podsypka powinna być wyprofilowana i zagęszczona w stanie wilgotnym, lekkimi walcami (np. ręcznymi) lub zagęszczarkami wibracyjnymi. Całkowite ubicie nawierzchni musi być zakończone przed rozpoczęciem wiązania cementu w podsypce.

Kształt, wymiary, barwę i inne cechy charakterystyczne kostek oraz deseń ich układania powinny być zgodne z dokumentacją projektową, a w przypadku braku wystarczających ustaleń, niejasności i wątpliwości Wykonawca przedkłada odpowiednie propozycje do zaakceptowania Inspektorowi. Przed ostatecznym zaakceptowaniem kształtu, koloru, sposobu układania i wytwórni kostek, Inspektor może polecić Wykonawcy ułożenie po 1 m² wstępnie wybranych kostek na podsypce piaskowej.

Ułożenie nawierzchni z kostki na podsypce cementowo-piaskowej zaleca się wykonywać przy temperaturze otoczenia nie niższej niż +5°C. Dopuszcza się wykonanie nawierzchni jeśli w ciągu dnia temperatura utrzymuje się w granicach od 0°C do +5°C, przy czym jeśli w nocy spodziewane są przymrozki kostkę należy zabezpieczyć materiałami o złym przewodnictwie ciepła (np. matami ze słomy, papą itp.).

Warstwa nawierzchni powinna być wykonana z elementów o jednakowej grubości. Na większym fragmencie robót zaleca się stosować kostki dostarczone w tej samej partii materiału, w której niedopuszczalne są różne odcienie wybranego koloru kostki.

Kostkę należy układać ręcznie. Kostkę układa się około 1,5 cm wyżej od projektowanej niwelety, ponieważ po procesie ubijania podsypka zagęszcza się. Powierzchnia kostek położonych obok urządzeń infrastruktury technicznej (np. studzienek, włazów itp.) powinna trwale wystawać od 3 mm do 5 mm powyżej powierzchni tych urządzeń oraz od 3 mm do 10 mm powyżej korytek ściekowych (ścieków). Kostkę przy urządzeniach należy dopasować do ich kształtu przez docinanie mechanicznie (piły spalinowe lub elektryczne). Do uzupełnienia przestrzeni przy krawężnikach, obrzeżach i studzienkach należy używać elementy kostkowe wykończeniowe w postaci tzw. połówek i dziewiątek, mających wszystkie krawędzie równe i odpowiednio fazowane. W przypadku potrzeby kształtek o nietypowych wymiarach, wolną przestrzeń uzupełnia się kostką ciętą, przycinaną na budowie specjalnymi narzędziami tnącymi (przycinarkami, szlifierkami z tarczą itp.).

Dzienną działkę roboczą nawierzchni na podsypce cementowo-piaskowej należy zakończyć prowizorycznie około półmetrowym pasem nawierzchni na podsypce piaskowej lub trefrą drewnianą w celu wytworzenia oporu dla ubicia kostki ułożonej na stałe. Przed dalszym wznowieniem robót, prowizorycznie ułożoną nawierzchnię na podsypce piaskowej należy rozebrać i usunąć wraz z podsypką.

Ubicie nawierzchni należy przeprowadzić za pomocą zagęszczarki wibracyjnej (płytovej) z osłoną z tworzywa sztucznego. Do ubicia nawierzchni nie wolno używać walca. Ubijanie nawierzchni należy prowadzić od krawędzi powierzchni w kierunku jej środka i jednocześnie w kierunku poprzecznym kształtek. Ewentualne nierówności powierzchniowe mogą być zlikwidowane przez ubijanie w kierunku wzdłużnym kostki. Po ubiciu nawierzchni wszystkie kostki uszkodzone (np. pęknięte) należy wymienić na kostki całe.

Szerokość spoin pomiędzy betonowymi kostkami brukowymi powinna wynosić od 3 mm do 5 mm.

Po ułożeniu kostek, spoiny należy wypełnić: piaskiem. Nawierzchnię można oddać do ruchu najwcześniej po 7 dniach od jej ułożenia. W przypadku wcześniejszego dopuszczenia ruchu po nowej nawierzchni i związane z tym jej uszkodzenia zostaną naprawione i usunięte na koszt Wykonawcy.

6. KONTROLA JAKOŚCI ROBÓT

Przed przystąpieniem do robót Wykonawca powinien:

uzyskać wymagane dokumenty, dopuszczające wyroby budowlane do obrotu i powszechnego stosowania (aprobaty techniczne, certyfikaty zgodności, deklaracje zgodności, ew. badania materiałów wykonane przez dostawców itp.), sprawdzić cechy zewnętrzne gotowych materiałów z tworzyw i prefabrykowanych.

Wszystkie dokumenty oraz wyniki badań Wykonawca przedstawia Inspektorowi do akceptacji.

Zakres badań i pomiarów wykonanej nawierzchni z betonowej kostki brukowej zawarte są w tabelce:

Lp.	Wyszczególnienie badań i pomiarów	Sposób sprawdzenia
1	Sprawdzenie wyglądu zewnętrznego nawierzchni, krawężników, obrzeży, ścieków	Wizualne sprawdzenie jednorodności wyglądu, prawidłowości desenia, kolorów kostek, spękań, plam, deformacji, wykruszeń, spoin i szczelin
2	Badanie położenia osi nawierzchni w planie	Sprawdzenie położenia osi co 25 m i w punktach charakterystycznych
3	Rzędne wysokościowe, równość podłużna i poprzeczna, spadki poprzeczne i szerokość	co 25 m i we wszystkich punktach charakterystycznych
4	Rozmieszczenie i szerokość spoin i szczelin w nawierzchni, pomiędzy krawężnikami, obrzeżami, ściekami oraz wypełnienie spoin i szczelin	Szer. spoin od 3 do 5mm

7. OBMIAR ROBÓT

Jednostką obmiarową jest m² (metr kwadratowy) wykonanej nawierzchni z betonowej kostki brukowej/płyt chodnikowych.

8. ODBIÓR ROBÓT

Roboty uznaje się za wykonane jeżeli są zgodne z dokumentacją projektową, SST i wymaganiami Inspektora.

9. PODSTAWA PŁATNOŚCI

Cena wykonania 1 m² nawierzchni z betonowej kostki brukowej lub płyt chodnikowych obejmuje:

- prace pomiarowe i roboty przygotowawcze,
- wykonanie podsypki,
- ustalenie kształtu, koloru i desenia nawierzchni,
- ułożenie i ubicie kostek, wypełnienie spoin w nawierzchni,
- pielęgnację nawierzchni, przeprowadzenie koniecznych pomiarów i badań.

D – 05.03.11 FREZOWANIE NAWIERZCHNI ASFALTOWYCH NA ZIMNO

1. WSTĘP

1.1. Przedmiot ST

Przedmiotem niniejszej Specyfikacji Technicznej ST są wymagania dotyczące wykonania i odbioru robót związanych z frezowaniem nawierzchni asfaltowych na zimno.

1.2. Zakres stosowania ST

Specyfikacje Techniczne stanowią część Dokumentów Przetargowych i Kontraktowych i należy je stosować przy zleceniu i realizacji Robót opisanych w pkt.1.1.

1.3. Zakres robót objętych ST

Ustalenia zawarte w niniejszej specyfikacji dotyczą zasad prowadzenia robót związanych z frezowaniem nawierzchni asfaltowych na zimno.

1.4. Określenia podstawowe

1.4.1. Recykling nawierzchni asfaltowej - powtórne użycie mieszanki mineralno-asfaltowej odzyskanej z nawierzchni.

1.4.2. Frezowanie nawierzchni asfaltowej na zimno - kontrolowany proces skrawania górnej warstwy nawierzchni asfaltowej, bez jej ogrzania, na określoną głębokość.

1.4.3. Pozostałe określenia są zgodne z obowiązującymi, odpowiednimi polskimi normami i z definicjami podanymi w OST D-M-00.00.00 „Wymagania ogólne” pkt 1.4.

1.5. Ogólne wymagania dotyczące robót

Ogólne wymagania dotyczące robót podano w ST D-M-00.00.00 „Wymagania ogólne” pkt 1.5.

2. MATERIAŁY

Nie występują.

3. SPRZĘT

3.1. Ogólne wymagania dotyczące sprzętu

Ogólne wymagania dotyczące sprzętu podano w ST D-M-00.00.00 „Wymagania ogólne” pkt 3.

3.2. Sprzęt do frezowania

Należy stosować frezarki drogowe umożliwiające frezowanie nawierzchni asfaltowej na zimno na określoną głębokość w dokumentacji projektowej.

Frezarka powinna być sterowana elektronicznie i zapewniać zachowanie wymaganej równości oraz pochyłeń poprzecznych i podłużnych powierzchni po frezowaniu. Do małych robót (naprawy części jezdni) Inżynier może dopuścić frezarki sterowane mechanicznie.

Szerokość bębna frezującego dla frezowania całej jezdni powinna być co najmniej równa 1200 m.

Frezarka musi być zaopatrzona w systemy odpylania.

Wykonawca może używać tylko frezarki zaakceptowane przez Inżyniera. Wykonawca powinien przedstawić dane techniczne frezarek, a w przypadkach jakichkolwiek wątpliwości przeprowadzić demonstrację pracy frezarki, na własny koszt.

4. TRANSPORT

4.1. Ogólne wymagania dotyczące transportu

Ogólne wymagania dotyczące transportu podano w ST D-M-00.00.00 „Wymagania ogólne” pkt 4.

4.2. Transport sfrezowanego materiału

Transport sfrezowanego materiału powinien być tak zorganizowany, aby zapewnić pracę frezarki bez postojów. Materiał może być wywożony dowolnymi środkami transportowymi.

5. WYKONANIE ROBÓT

5.1. Ogólne zasady wykonania robót

Ogólne zasady wykonania robót podano w ST D-M-00.00.00 „Wymagania ogólne” pkt 5.

5.2. Wykonanie frezowania

Nawierzchnia powinna być frezowana do głębokości, szerokości i pochyłeń zgodnych z dokumentacją projektową.

Jeżeli ruch drogowy ma być dopuszczony po sfrezowanej części jezdni, to wówczas, ze względów bezpieczeństwa należy spełnić następujące warunki:

- a) należy usunąć ścięty materiał i oczyścić nawierzchnię,
- b) przy frezowaniu poszczególnych pasów ruchu, wysokość podłużnych pionowych krawędzi nie może przekraczać 30 mm,
- c) przy lokalnych naprawach polegających na sfrezowaniu nawierzchni przy linii krawężnika (ścieku) dopuszcza się większy uskok niż określono w pkt b), ale przy głębokości większej od 75 mm wymaga on specjalnego oznakowania,
- d) krawędzie poprzeczne na zakończeniu dnia roboczego powinny być klinowo ścięte.

6. KONTROLA JAKOŚCI ROBÓT

6.1. Ogólne zasady kontroli jakości robót

Ogólne zasady kontroli jakości robót podano w ST D-M-00.00.00 „Wymagania ogólne” pkt 6.

6.2. Częstotliwość oraz zakres pomiarów kontrolnych

6.2.1. Minimalna częstotliwość pomiarów

Częstotliwość oraz zakres pomiarów dla nawierzchni frezowanej na zimno podano w tablicy 1.

Tablica 1. Częstotliwość oraz zakres pomiarów kontrolnych nawierzchni frezowanej na zimno

Lp.	Właściwość nawierzchni	Minimalna częstotliwość pomiarów
1	Równość podłużna	łąką 4-metrową co 20 metrów
2	Równość poprzeczna	łąką 4-metrową co 20 metrów
3	Spadki poprzeczne	co 50 m
4	Szerokość frezowania	co 50 m
5	Głębokość frezowania	na bieżąco, według SST

6.2.2. Równość nawierzchni

Nierówności powierzchni po frezowaniu mierzone łąką 4-metrową zgodnie z BN-68/8931-04 [1] nie powinny przekraczać 6 mm.

6.2.3. Spadki poprzeczne

Spadki poprzeczne nawierzchni po frezowaniu powinny być zgodne z dokumentacją projektową, z tolerancją $\pm 0,5\%$.

6.2.4. Szerokość frezowania

Szerokość frezowania powinna odpowiadać szerokości określonej w dokumentacji projektowej z dokładnością ± 5 cm.

6.2.5. Głębokość frezowania

Należy sfrezować wszystkie warstwy bitumiczne tak aby możliwa była ocena warstw podbudowy.

7. OBMIAR ROBÓT

7.1. Ogólne zasady obmiaru robót

Ogólne zasady obmiaru robót podano w ST D-M-00.00.00 „Wymagania ogólne” pkt 7.

7.2. Jednostka obmiarowa

Jednostką obmiarową jest m² (metr kwadratowy).

8. ODBIÓR ROBÓT

Ogólne zasady odbioru robót podano w ST D-M-00.00.00 „Wymagania ogólne” pkt 8.

9. PODSTAWA PŁATNOŚCI

9.1. Ogólne ustalenia dotyczące podstawy płatności

Ogólne ustalenia dotyczące podstawy płatności podano w ST D-M-00.00.00 „Wymagania ogólne” pkt 9.

9.2. Cena jednostki obmiarowej

Cena wykonania 1 m² frezowania na zimno nawierzchni asfaltowej obejmuje:

- prace pomiarowe,
- oznakowanie robót,
- frezowanie,
- transport sfrezowanego materiału,
- przeprowadzenie pomiarów wymaganych w specyfikacji technicznej.

10. PRZEPISY ZWIĄZANE

Normy

1. BN-68/8931-04 Drogi samochodowe. Pomiar równości nawierzchni planografem i łąką.

D - 05.03.26a

ZABEZPIECZENIE SIATKĄ NAWIERZCHNI ASFALTOWEJ PRZED SPEKANIAM I ODBITYMI

1. WSTĘP

Przedmiotem niniejszej SST są wymagania dotyczące wykonania i odbioru nowych i przebudowywanych nawierzchni asfaltowych z siatki zbrojeniowej z włókien szklanych (w kierunku podłużnym) i włókien węglowych (w kierunku poprzecznym) powlekanych

warstwą polimeroasfaltu o wytrzymałość w kierunku poprzecznym 200 kN/m (przy wydłużeniu 1,2 %) oraz w kierunku podłużnym 120 kN/m (przy wydłużeniu 3 %).

2. MATERIAŁY

Siatka powinna mieć właściwości zgodne z ustaleniami dokumentacji projektowej oraz aprobatą techniczną IBDiM. Siatka może być składowana na placu budowy pod warunkiem, że jest nawinięta na tuleję lub rurę w wodoszczelnej nieuszkodzonej folii, którą zaleca się zdejmować przed momentem wbudowania.

Rolki siatki należy składować w suchym miejscu, na czystej i gładkiej powierzchni oraz nie więcej niż trzy rolki jedna na drugiej. Nie wolno składować rolek skrzyżowanych oraz wyjątkowo można zezwolić na składowanie rolek nie owiniętych folią przez okres dłuższy niż jeden tydzień.

3. SPRZĘT

W zależności od potrzeb Wykonawca powinien wykazać się możliwością korzystania ze sprzętu do przygotowania nawierzchni do naprawy, takiego jak:

- przecinarki z diamentowymi tarczami tnącymi, o mocy co najmniej 10 kW, lub podobnie działające urządzenia, do przycięcia krawędzi uszkodzonych warstw prostopadle do powierzchni nawierzchni i nadania uszkodzonym miejscom geometrycznych kształtów (możliwie zbliżonych do prostokątów),
- sprężarki o wydajności od 2 do 5 m³ powietrza na minutę, przy ciśnieniu od 0,3 do 0,8 MPa,
- szczotki mechaniczne o mocy co najmniej 10 kW z wirującymi dyskami z drutów stalowych. Średnica dysków wirujących (z drutów stalowych) z prędkością 3000 obr./min nie powinna być mniejsza od 200 mm. Szczotki służą do czyszczenia naprawianych pęknięć oraz krawędzi przyciętych warstw przed dalszymi pracami, np. przyklejeniem do nich samoprzylepnych taśm kauczukowo-asfaltowych,
- walcowe lub garnkowe szczotki mechaniczne (preferowane z pochłaniaczami zanieczyszczeń) zamocowane na specjalnych pojazdach samochodowych,
- odkurzacze przemysłowe.

Do układania siatek na podłożu można stosować układarki o prostej konstrukcji, umożliwiające rozwijanie siatki ze szpuli.

4. TRANSPORT

Siatki należy transportować w rolkach owiniętych polietylenową folią. Folia ma na celu zabezpieczenie siatki przed uszkodzeniem w czasie transportu i składowania na budowie, a także zabezpiecza składowaną siatkę przed negatywnym działaniem ultrafioletowego promieniowania słonecznego. Podczas transportu należy chronić materiał przed zawilgoceniem i zabrudzeniem. Rolki powinny być ułożone poziomo, nie więcej niż w trzech warstwach. W czasie wyładowywania siatki ze środka transportu nie należy dopuścić do porozrywania lub podziurawienia opakowania z folii. Przy transporcie siatki należy przestrzegać zaleceń producenta.

5. WYKONANIE ROBÓT

Zasady wykonywania robót

Konstrukcja i sposób zabezpieczenia siatką nawierzchni asfaltowej przed spękaniem odbitymi powinny być zgodne z dokumentacją techniczną i ustaleniami producenta siatek. W przypadku braku wystarczających danych należy korzystać z ustaleń podanych w niniejszej specyfikacji.

Ułożenie geosiatki

Czynności przygotowawcze

Ułożenie siatki powinno być zgodne z zaleceniami producenta i aprobaty technicznej, a w przypadku ich braku lub niepełnych danych - zgodne ze wskazaniami podanymi w dalszym ciągu.

Folię, w którą są zapakowane rolki geosiatki, zaleca się zdejmować bezpośrednio przed układaniem.

W celu uzyskania mniejszej szerokości rolki można ją przeciąć piłą. Szerokość po przycięciu powinna umożliwić połączenie sąsiednich pasm siatki z zakładem. Początkowo nie należy wykonywać wcięć na wpusty uliczne i studzienki, gdyż należy je wykonać dopiero po naciągnięciu i zamocowaniu siatki.

Przygotowane rolki siatki należy rozłożyć wzdłuż odcinka drogi, na którym będą prowadzone prace.

Rozpakowanie rulonów powinno następować pojedynczo, na przygotowanym podłożu. Przy większym zakresie robót zaleca się wykonanie projektu (rysunku), ilustrującego sposób układania i łączenia rulonów, ew. szerokości zakładów, mocowania do podłoża itp.

Siatkę można układać ręcznie lub za pomocą układarki przez rozwijanie ze szpuli.

Wszystkie siatki muszą być ułożone na powierzchni równej lub wyrównanej warstwą profilującą; równość powierzchni jest warunkiem integralności całego układu. Nierówności takie jak koleiny lub wyżłobienia o głębokości większej niż 10mm powinny być wypełnione, a wszystkie zanieczyszczenia jezdni usunięte lub splukane wodą.

Nierówności mierzone w kierunku podłużnym i poprzecznym, pod 4-metrową łata, nie powinny być większe od 5mm.

Sposób ułożenia geosiatki

Układanie siatek plecionych przewiduje następujące czynności, jeśli dokumentacja projektowa, SST lub zalecenie producenta nie przewiduje inaczej:

- siatki powinny być układane na powłoce z asfaltu drogowego lub na warstwie emulsji w ilości określonej przez producenta,
- siatkę rozwija się i układa bez sfalowań na przygotowanej powierzchni, wstępnie naprężając w czasie układania przez podnoszenie rolki i naciąganie siatki,

- siatki plecione rozłożone z rolki wzdłuż osi przymocowuje się na początku kołkami stalowymi wbijanymi w dolną warstwę, ew. śrubami z nakrętką osadzonymi wewnątrz kołków,
- siatki łączy się na zakład, który w kierunku podłużnym wynosi co najmniej 200mm, a w kierunku poprzecznym co najmniej 150mm. W celu połączenia zakład pasm siatki zaleca się ją skropić lepiszczem w ilości 300 g/m²,
- siatki napręża się przy użyciu urządzenia naciągającego, np. belki oraz pojazdu, stopniowo do wydłużenia max. 0,2% lub 200mm na 100m. Ma to na celu zapewnienie prawidłowej pracy siatki w nawierzchni oraz uniknięcie przesunięcia lub sfalowania podczas układania na niej mieszanki przez rozściełarkę,
- po naprężeniu siatki można w niej wyciąć otwory na wpusty i studzienki, tak aby pozostało 10cm do obrysu tych urządzeń,
- jeżeli siatki układane są na spoinach, brzeg siatki powinien być przesunięty w stosunku do spoiny o min. 500mm,
- przy promieniach krzywizny większych od 600m siatka układa się bez specjalnych zabiegów.

Na odcinkach, gdzie promienie krzywizny są mniejsze od 600m, ułożenie siatek powinno być dostosowane do przebiegu trasy przez nacinanie ich i przybicie krawędzi stalowymi kołkami.

Przy stosowaniu siatek ciągnionych obowiązują następujące różnice wykonawcze:

- ilość emulsji asfaltowej do skropienia powinna odpowiadać wymaganiom producenta,
- początek siatki umocowuje się przy zastosowaniu perforowanej taśmy stalowej i stalowych kołków wbitych do dolnej warstwy bitumicznej przy pomocy specjalnego urządzenia; odstęp pomiędzy kołkami wynosi 1-2 oczek siatki, zależnie od twardości nawierzchni,
- siatki zaleca się układać na dłuższym odcinku drogi, np. ok. 8 rolek połączonych ze sobą przy pomocy łączników zaciskowych na zakład, który w kierunku podłużnym wynosi co najmniej 200mm, a w kierunku poprzecznym co najmniej 100mm,
- siatka powinna być naprężona i utrzymana w poziomie, bez sfalowań. Rozciąganie przeprowadza się stopniowo, aż do wydłużenia max. 0,5% lub 500mm na 100m. Następnie krawędź siatki przymocowuje się do warstwy dolnej przy pomocy kołków stalowych, a włókna podłużne łączy się z kolejną siatką przy pomocy łączników zaciskowych.

Układanie warstwy lub warstw nawierzchni asfaltowej

Warstwę mieszanki mineralno-asfaltowej zaleca się układać natychmiast po ułożeniu siatki. Na rozwiniętą siatkę należy najechać tyłem od czoła i rozkładać mieszankę zgodnie z zaleceniami technologicznymi. W czasie układania warstw nawierzchni rozkładarka i pojazdy muszą poruszać się ostrożnie, bez gwałtownej zmiany prędkości i kierunku. Zabrania się gwałtownego przyspieszania lub hamowania na nie przykrytej siatce.

6. KONTROLA JAKOŚCI ROBÓT

Badania przed przystąpieniem do robót

Przed przystąpieniem do robót Wykonawca powinien:

- uzyskać wymagane dokumenty, dopuszczające wyroby budowlane do obrotu i powszechnego stosowania (certyfikaty na znak bezpieczeństwa, aprobaty techniczne, certyfikaty zgodności, deklaracje zgodności, ew. badania materiałów wykonane przez dostawców itp.),
- wykonać badania właściwości materiałów przeznaczonych do wykonania robót,
- sprawdzić cechy zewnętrzne gotowych materiałów z tworzyw.

Wszystkie dokumenty oraz wyniki badań Wykonawca przedstawia Inżynierowi do akceptacji.

Badania w czasie robót

Częstotliwość oraz zakres badań i pomiarów, które należy wykonać w czasie robót podaje tablica 1.

7. OBMIAR ROBÓT

Jednostka obmiarowa

Jednostką obmiaru robót jest m² (metr kwadratowy) zabezpieczonej siatką powierzchni nawierzchni.

8. ODBIÓR ROBÓT

Odbiór robót zanikających i ulegających zakryciu

Odbiorowi robót zanikających i ulegających zakryciu podlegają:

- przygotowanie uszkodzonego miejsca nawierzchni (obcięcie krawędzi, oczyszczenie dna i krawędzi, usunięcie wody),
- wypełnienie spękań w istniejącej nawierzchni i równość podłoża,
- skropienie lepiszczem podłoża,
- ew. przyklejenie taśm kauczukowo-asfaltowych,
- rozłożenie siatki bez fałd z przymocowaniem do podłoża i wycięciem otworów na studzienki.

9. PODSTAWA PŁATNOŚCI

Cena wykonania 1 m² nawierzchni asfaltowej z siatką obejmuje:

- prace pomiarowe i roboty przygotowawcze,
- oznakowanie robót,
- dostarczenie materiałów i sprzętu na budowę,
- wykonanie nawierzchni zgodnie z dokumentacją projektową, SST i ewentualnie zaleceniami Inżyniera, obejmującej roboty rozbiórkowe, wypełnienie spękań, oczyszczenie podłoża, skropienie lepiszczem, rozłożenie geosiatki, ułożenie nawierzchni asfaltowej, itp.,
- pomiary i badania laboratoryjne,
- odtransportowanie sprzętu z placu budowy.

1. WSTĘP

1.1. Przedmiot ST

Przedmiotem niniejszej specyfikacji technicznej (ST) są wymagania dotyczące wykonania i odbioru robót związanych z wykonaniem warstwy ścieralnej z betonu asfaltowego.

1.2. Zakres stosowania ST

Specyfikacja techniczna (ST) stanowi obowiązującą podstawę jako dokument przetargowy i kontraktowy przy zlecaniu i realizacji robót na drogach.

1.3. Zakres robót objętych ST

Ustalenia zawarte w niniejszej specyfikacji dotyczą zasad prowadzenia robót związanych z wykonaniem i odbiorem:

- warstwy ścieralnej AC 11 S PMB 45/80-55 KR 3-4.

1.4. Określenia podstawowe

Określenia podane w Specyfikacji są zgodne z odpowiednimi normami i określeniami podanymi w Specyfikacji D-M-00.00.00 – „Wymagania Ogólne” pkt. 1.4.

Beton asfaltowy (AC) - mieszanka mineralno-asfaltowa, w której kruszywo o uziarnieniu równomiernie stopniowanym tworzy wzajemnie klinującą się strukturę.

Kruszywo grube – kruszywo z ziaren o wymiarze $D \leq 45$ mm oraz $d \geq 2$ mm.

Kruszywo drobne – kruszywo z ziaren o wymiarze $D \leq 2$ mm, którego większa część pozostaje na sicie 0,063 mm. Kruszywo drobne może powstać w wyniku kruszenia lub naturalnego rozdrobnienia skały albo żwiru lub przetworzenia kruszywa sztucznego.

Mieszanka mineralna (mm)- mieszanka kruszywa i wypełniacza mineralnego o określonym składzie i uziarnieniu.

Mieszanka mineralno-asfaltowa (mma) - mieszanka mineralna z odpowiednią ilością asfaltu, wytworzona na gorąco, spełniająca określone wymagania.

Mieszanka drobnoziarnista – mieszanka mineralno-asfaltowa do warstwy ścieralnej (z wyłączeniem asfaltu lanego), wiążącej i podbudowy, w której wymiar kruszywa D jest mniejszy niż 16 mm.

Mieszanka gruboziarnista – jest to mieszanka mineralno-asfaltowa do warstwy wiążącej i podbudowy, w której wymiary kruszywa D jest nie mniejszy niż 16 mm.

Pył – kruszywo z ziaren przechodzących przez sito 0,063 mm.

Środek adhezyjny - substancja powierzchniowo czynna, która poprawia adhezję asfaltu do materiałów mineralnych oraz zwiększa odporność błonki asfaltu na powierzchni kruszywa na odmywanie wodą; może być dodawany do asfaltu lub do kruszywa.

Środek niskowiskozowy – jest to substancja chemiczna, która dodana do asfaltu zmniejsza jego lepkość w temperaturze otoczenia kruszywa, powodując obniżenie temperatury produkcji mieszanki mineralno-asfaltowej oraz umożliwiając jej wbudowanie w niższej temperaturze niż w przypadku stosowania asfaltu bez dodatku. Wbudowana mieszanka mineralno-asfaltowa wyprodukowanej z asfaltem z dodatkiem niskowiskozowym charakteryzuje się takimi samymi lub lepszymi wartościami wymaganych parametrów normowych niż mieszanka mineralno-asfaltowej ze zwykłym asfaltem drogowym.

Technologia produkcji mieszanki mineralno-asfaltowej o obniżonej temperaturze – technologia, w której w wyniku zastosowania odpowiedniego rodzaju asfaltu drogowego oraz odpowiedniej jego postaci, np. asfaltu spienionego wodą lub zeolitem, wytwarzana jest mma o obniżonej temperaturze produkcji w porównaniu do mma wytwarzanej w sposób tradycyjny na „gorąco”. Wbudowana mieszanka mineralno-asfaltowa wyprodukowana w technologii o obniżonej temperaturze charakteryzuje się takimi samymi lub lepszymi wartościami wymaganych parametrów normowych co mieszanka mineralno-asfaltowej z asfaltem drogowym (wytworzona w sposób tradycyjny).

Wymiar kruszywa – jest to wielkość ziaren kruszywa, określona przez dolny (d) i górny (D) wymiar sita. Przy oznaczaniu wymiaru kruszywa dopuszcza się obecność pewnej ilości ziaren, które pozostają na górnym sicie lub przechodzą przez dolne sito, zestawu sit używanego do oznaczania wymiaru kruszywa. Dolny wymiar sita może być równy 0.

Wymiar mieszanki mineralno-asfaltowej – jest to określenie mieszanki mineralno-asfaltowej ze względu na wymiar największego kruszywa, np. wymiar 8 lub 11.

Wypełniacz – kruszywo, którego większa część przechodzi przez sito 0,063 mm.

Pozostałe określenia są zgodne ze Specyfikacją D-M-00.00.00 „Wymagania Ogólne” oraz odnośnymi normami.

1.5. Symbole i skróty dodatkowe

AC S	- beton asfaltowy do warstwy ścieralnej
PmB	- polimeroasfalt,
D	- górny wymiar sita (przy określaniu wielkości ziaren kruszywa),
d	- dolny wymiar sita (przy określaniu wielkości ziaren kruszywa),
C	- kationowa emulsja asfaltowa,
NPD	- właściwość użytkowa nie określana (ang. No Performance Determined; producent może jej nie określać),
TBR	- do zadeklarowania (ang. To Be Reported; producent może dostarczyć odpowiednie informacje, jednak nie jest do tego zobowiązany),
MOP	- miejsce obsługi podróży.

1.6. Ogólne wymagania dotyczące robót

Ogólne wymagania dotyczące robót podano w ST D-M-00.00.00 „Wymagania ogólne” pkt 1.5.

2. MATERIAŁY

2.1. Ogólne wymagania dotyczące materiałów

Ogólne wymagania dotyczące materiałów, ich pozyskiwania i składowania, podano w ST D-M-00.00.00 „Wymagania ogólne” pkt 2. Podstawowe wymagania wobec materiałów stosowanych do produkcji mieszanek mineralno-asfaltowych przeznaczonych do budowy nawierzchni dla kategorii ruchu od KR1 do KR7 są określone w odpowiednich rozdziałach niniejszej Specyfikacji.

W zakresie wymagań do lepiszczy asfaltowych należy stosować się do normy PN-EN 12591 wraz załącznikiem krajowym NA i PN-EN 14023 wraz załącznikiem krajowym NA oraz PN-EN 13808 wraz z załącznikiem krajowym NA.

2.2. Lepiszcza asfaltowe

Należy stosować następujące rodzaje asfaltów:

- do warstwy ścieralnej polimeroasfalt PMB 45/80-55 spełniający wymagania określone w PN-EN 14023 wraz załącznikiem krajowym,

Dopuszcza się stosowanie dodatków modyfikujących asfalty, np. modyfikacja asfaltu gumą z przetworzonych opon samochodowych.

2.3. Wypełniacz

Należy stosować wypełniacz, spełniający wymagania podane w tabelicy 1.

Tablica 1. Wymagane właściwości wypełniacza do warstwy ścieralnej z betonu asfaltowego

Lp.	Właściwości wypełniacza	Wymagania		
		KR1-KR2	KR3-KR4	KR5-KR7
1	Uziarnienie według PN-EN 933-1 (dotyczy wypełniacza dodanego)	zgodne z tablicą 24 w PN-EN 13043		
2	Jakość pyłu według PN-EN 933-9, kategoria nie wyższa niż:	MB _F 10		
3	Zawartość wody według PN-EN 1097-5, nie wyższa niż:	1 % (m/m)		
4	Gęstość ziaren według PN-EN 1097-7:	deklarowana przez producenta		
5	Wolne przestrzenie w suchym zagęszczonym wypełniaczu według PN-EN 1097-4, wymagana kategoria:	V _{28/45}		
6	Przyrost temperatury mięknięcia według PN-EN 13179-1, wymagana kategoria:	Δ _{R&B} 8/25		
7	Rozpuszczalność w wodzie według PN-EN 1744-1, kategoria nie wyższa niż:	WS ₁₀		
8	Zawartość CaCO ₃ w wypełniaczu wapiennym według PN-EN 196-2, kategoria nie niższa niż:	CC ₇₀		
9	Zawartość wodorotlenku wapnia w wypełniaczu mieszanym, wymagana kategoria:	K _a 20		
10	„Liczba asfaltowa” według PN-EN 13179-2, wymagana kategoria:	BN _{Deklarowana}		

2.4. Kruszywo

W zależności od kategorii ruchu należy stosować kruszywa drobne i grube wg wymagań podanych odpowiednio w tabelicy 2, 3 i 4. Składowanie kruszywa musi odbywać się w warunkach zabezpieczających je przed zanieczyszczeniem i zmieszaniem z innymi asortymentami kruszywa.

Tablica 2. Wymagane właściwości kruszywa grubego do warstwy ścieralnej z betonu asfaltowego

Właściwości kruszywa	Wymagania w zależności od kategorii ruchu		
	KR1÷KR2	KR3÷KR4	KR5÷KR6
Uziarnienie według PN-EN 933-1; kategoria nie niższa niż:	<i>G_c85/20</i>	<i>G_c90/20</i>	<i>G_c90/15</i>
Tolerancje uziarnienia; kategorie:	<i>G_{25/15}, G_{20/15}, G_{20/17,5}</i>	<i>G_{25/15}, G_{20/15}</i>	<i>G_{25/15}, G_{20/15}</i>
Zawartość pyłów według PN-EN 933-1; kategoria nie wyższa niż:	<i>f₂</i>		
Kształt kruszywa według PN-EN 933-3 lub według PN-EN 933-4; kategoria nie wyższa niż:	<i>FI₂₅ lub SI₂₅</i>	<i>FI₂₀ lub SI₂₀</i>	<i>FI₂₀ lub SI₂₀</i>
Procentowa zawartość ziaren o powierzchni przekruszonej i łamanej w kruszywie grubym według PN-EN 933-5; kategoria nie niższa niż:	<i>CDeklarowana</i>	<i>C95/1</i>	<i>C95/1</i>
Odporność kruszywa na rozdrabnianie według normy PN-EN 1097-2, badana na kruszywie o wymiarze 10/14, rozdział 5; kategoria nie wyższa niż:	<i>LA₃₀</i>	<i>LA₃₀</i>	<i>LA₂₅</i>

*Odporność na polerowanie kruszywa (badana na normowej frakcji kruszywa do mieszanki mineralno-asfaltowej) według PN-EN 1097-8, kategoria nie niższa niż	<i>PSI</i> Deklarowane	<i>PSV</i> <i>Deklarowane</i> <i>nie mniej niż</i> 48	<i>PSV</i> ₅₀
Gęstość ziaren według PN-EN 1097-6, rozdz. 7, 8 lub 9:	dekla rowana przez producenta		
Nasiąkliwość według PN-EN 1097-6, rozdz. 7, 8 lub 9	dekla rowana przez producenta		
Mrozoodporność według PN-EN 1367-6 w 1% NaCl, badana na kruszywie o wymiarze 8/11, 11/16 lub 8/16; wartość nie wyższa niż w %:	7	7	
„Zgorzel słoneczna” bazaltu według PN-EN 1367-3, wymagana kategoria:	<i>SB</i> _{LA}		
Skład chemiczny - uproszczony opis petrograficzny według PN-EN 932-3:	deklarowany przez producenta		
Grube zanieczyszczenia lekkie według PN-EN 1744-1, p.14.2, kategoria nie wyższa niż:	<i>m</i> _{LPC} 0,1		
Rozpad krzemianu dwuwapniowego w kruszywie z żużla wielkopieczowego chłodzonego powietrzem według PN-EN 1744-1, p. 19.1:	wymagana odporność		
Rozpad związków żelaza w kruszywie z żużla wielkopieczowego chłodzonego powietrzem według PN-EN 1744-1, p. 19.2:	wymagana odporność		
Staość objętości kruszywa z żużla stalowniczego według PN-EN 1744-1, p. 19.3, kategoria nie wyższa niż:	<i>V</i> _{3,5}		

Tablica 3. Wymagane właściwości kruszywa niełamanego drobnego lub o ciągłym uziarnieniu do D_{≤8} do warstwy ścieralnej z betonu asfaltowego

Właściwości kruszywa	Wymagania w zależności od kategorii ruchu		
	KR1÷KR2		
Uziarnienie według PN-EN 933-1, wymagana kategoria:	<i>G</i> _{F85} lub <i>G</i> _{A85}		
Tolerancja uziarnienia; odchylenie nie większe niż według kategorii:	<i>G</i> _{TcNR}		
Zawartość pyłów według PN-EN 933-1, kategoria nie wyższa niż:	<i>f</i> ₃		
Jakość pyłów według PN-EN 933-9; kategoria nie wyższa niż:	<i>M</i> _B _F 10		
Kanciastość kruszywa drobnego lub kruszywa 0/2 wydzielonego z kruszywa o ciągłym uziarnieniu według PN-EN 933-6, rozdz. 8, kategoria nie niższa niż:	<i>E</i> _c Deklarowana		
Gęstość ziaren według PN-EN 1097-6, rozdz. 7, 8 lub 9	deklarowana przez producenta		
Nasiąkliwość według PN-EN 1097-6, rozdz. 7, 8 lub 9	deklarowana przez producenta		
Grube zanieczyszczenia lekkie, według PN-EN 1744-1 p. 14.2, kategoria nie wyższa niż:	<i>m</i> _{LPC} 0,1		

Tablica 4. Wymagane właściwości kruszywa łamanego drobnego lub o ciągłym uziarnieniu do D_{≤8} do warstwy ścieralnej z betonu asfaltowego

Właściwości kruszywa	Wymagania w zależności od kategorii ruchu		
	KR1÷KR2	KR3÷KR4	KR5÷KR6

Uziarnienie według PN-EN 933-1, wymagana kategoria:	G _A 85 lub G _F 85		
Tolerancja uziarnienia; odchylenie nie większe niż według kategorii:	G _{TC} NR	G _{TC} 20	G _{TC} 20
Zawartość pyłów według PN-EN 933-1, kategoria nie wyższa niż:	f ₁₆		
Jakość pyłów według PN-EN 933-9; kategoria nie wyższa niż:	M _B F10		
Kanciastość kruszywa drobnego lub kruszywa 0/2 wydzielonego z kruszywa o ciągłym uziarnieniu według PN-EN 933-6, rozdz. 8, kategoria nie niższa niż:	Ecs Deklarowana	Ecs30	Ecs30
Gęstość ziaren według PN-EN 1097-6, rozdział 7, 8 lub 9	deklarowana przez producenta		
Nasiąkliwość według PN-EN 1097-6, rozdz. 7, 8 lub 9	deklarowana przez producenta		
Grube zanieczyszczenia lekkie, według PN-EN 1744-1 p. 14.2, kategoria nie wyższa niż:	m _{LPC} 0,1		

2.5. Dodatki

Mogą być stosowane dodatki na podstawie udokumentowanych pozytywnych doświadczeń. Pochodzenie, rodzaj i właściwości dodatków powinny być deklarowane.

Należy stosować środki adhezyjne lub wapno hydratyzowane, jeżeli zastosowane kruszywo i lepiszcza asfaltowego nie wykazuje powinowactwa fizykochemicznego (przyczepność poniżej 80%), zapewniającego odpowiednią przyczepność (adhezję) lepiszcza do kruszywa i odporność mieszanki mineralno-asfaltowej na działanie wody. Rodzaj środka i jego ilość powinna być dostosowana do konkretnego kruszywa i lepiszcza. Ocenę przyczepności należy określić na podstawie badania według PN-EN12697-11, metoda A, kruszywo 8/11 jako podstawowe. Przyczepność lepiszcza do kruszywa po 6 godzinach powinna wynosić co najmniej 80%, przy jednoczesnym spełnieniu odporności gotowej mieszanki mineralno-asfaltowej na działanie wody wg PN-EN12697-12 podanej w tablicy 5.2, 5.3 i 5.4.

Mogą być stosowane dodatki lub technologie obniżające temperaturę produkcji i wbudowania mieszanki mineralno-asfaltowej.

2.6. Materiały do uszczelniania spoin

Do uszczelniania spoin należy używać past lub taśm o grubości co najmniej 10 mm. Materiały te można stosować na podstawie pozytywnych uprzednich zastosowań.

2.7. Uszczelnienie krawędzi

Do uszczelniania krawędzi zewnętrznych nawierzchni oraz elementów ograniczających nawierzchnię należy używać lepiszcza asfaltowego na gorąco spełniającego wymagania PN-EN 12591 lub asfaltu modyfikowanego wg PN-EN 14023

3. SPRZĘT

3.1. Ogólne wymagania dotyczące sprzętu

Ogólne wymagania dotyczące sprzętu podano w ST D-M-00.00.00 „Wymagania ogólne” pkt 3.

3.2. Sprzęt do skropienia lepiszczem asfaltowym

Do skrapiania lepiszczem asfaltowym należy stosować samojezdne lub przyczepne skrapiarki lepiszcza zgodnie ze Specyfikacją D-04.03.01 „Związania międzywarstwowe”.

3.3. Sprzęt do mieszania

Beton asfaltowy należy produkować w wytwórni (otaczarce) mieszanek mineralno-asfaltowych lub zespole wytwórni. Powinna zapewnić wysuszenie i wymieszanie wszystkich składników oraz zachowanie właściwej temperatury składników i gotowej mieszanki mineralno-asfaltowej.. Na wytwórni powinien funkcjonować certyfikowany system Zakładowej Kontroli Produkcji zgodny z PN-EN 13108-21.

Wytwórnia powinna być wyposażona w termometry (urządzenia pomiarowe) pozwalające na ciągłe monitorowanie temperatury poszczególnych materiałów, na różnych etapach przygotowywania materiałów, jak i na wyjściu z mieszalnika.

Na terenie wytwórni kruszywa o różnym uziarnieniu należy składować oddzielnie według rodzajów i chronić przed zanieczyszczeniem. Wypełniacze należy przechowywać w suchych warunkach.

Kruszywa o różnym uziarnieniu należy dodawać do mieszalnika pojedynczo odmierzone jako udziały masowe lub objętościowe. Urządzenia do podgrzewania lepiszczy nie mogą doprowadzić do ich przegrzania. Maksymalna temperatura lepiszcza w zbiorniku magazynowym jest podana w tabeli 5.

Tabela 5. Maksymalna temperatura lepiszczy

Lepiszczce	Rodzaj	Maksymalna temperatura, °C
1. Asfalt drogowy	35/50	190
	50/70	180
2. Asfalt modyfikowany polimerem (polimeroasfalt)	25/55-60	180
3. Asfalt wielorodzajowy	35/50	190
	50/70	180

Kruszywo musi być wysuszone i podgrzane w suszarni bębnowej tak, aby po dodaniu wypełniacza i ewentualnie granulatu asfaltowego osiągnięta została żądana temperatura mieszania. Wypełniacz i granulaty asfaltowe można podgrzewać.

Czas mieszania należy tak dobrać, aby wszystkie kruszywa zostały w całości, równomiernie otoczone lepiszczem i aby dodatki wchodziły się, tworząc jednolitą mieszankę, kolejność dozowania materiałów do mieszalnika ma duże znaczenie dla jakości produkowanej mieszanki.

Produkcja powinna być tak zaplanowana, aby nie dopuścić do zbyt długiego przechowywania mieszanki w silosach, należy wykluczyć możliwość szkodliwych zmian. Czas przechowywania – magazynowania mieszanki mma powinien uwzględniać możliwości wytwórni (sposób podgrzewania silosów gotowej mieszanki mma i rodzaj izolacji), warunki atmosferyczne oraz czas transportu na budowę. Dopuszcza się produkcję mieszanki mineralno-asfaltowej z kilku wytwórni na podstawie jednego Badania Typu.

3.4. Sprzęt do wbudowania

Mieszankę mineralno-asfaltową należy układać i profilować do wymaganych grubości z zadanymi spadkami samojedną układarką. Prace należy tak planować, aby umożliwiały układanie warstwy całą szerokością jezdni.

3.5. Sprzęt do zagęszczania

W zależności od rodzaju mieszanki mineralno-asfaltowej zagęszczanie należy prowadzić statycznymi walcami stalowymi gładkimi lub walcami ogumionymi, lub walcami wibracyjnymi, lub też zespołem tych walców. Co najmniej jeden walec stalowy w każdym zespole roboczym powinien być wyposażony w nóż do odcinania i dociskania krawędzi ciepłej mieszanki.

3.6. Sprzęt do oczyszczenia dolnej warstwy przed skropieniem

Szczotki mechaniczne i inne urządzenia czyszczące (np. dmuchawy) w ilości zapewniającej właściwe oczyszczenie podłoża.

4. TRANSPORT

4.1. Ogólne wymagania dotyczące transportu

Ogólne wymagania dotyczące transportu podano w ST D-M-00.00.00 „Wymagania ogólne” pkt 4.

4.2. Asfalt

Asfalt należy przewozić zgodnie z zasadami podanymi w przepisach ADR i przechowywać w zbiornikach z izolacją termiczną, umożliwiającą ogrzewanie asfaltu do właściwej temperatury roboczej. Transport powinien odbywać się zgodnie z zaleceniami producenta. W przypadku transportu polimeroasfaltu podlega on przepisom dla towarów niebezpiecznych.

4.3. Wypełniacz

Wypełniacz luzem należy przewozić w cysternach przystosowanych do przewozu materiałów sypkich, umożliwiającą rozładunek pneumatyczny. Wypełniacz należy składować w silosach przystosowanych do składowania materiałów sypkich, wyposażonych w odpowiedni system dozowania wypełniacza do mieszalnika.

4.4. Środek adhezyjny

Środek adhezyjny, opakowany przez producenta, może być przewożony dowolnymi środkami transportu z uwzględnieniem zaleceń producenta. Opakowanie powinno być zabezpieczone, tak aby nie uległo uszkodzeniu.

4.5. Środek niskowiskozowy

Środek niskowiskozowy, opakowany przez producenta, może być przewożony dowolnymi środkami transportu z uwzględnieniem zaleceń producenta. Opakowanie powinno być zabezpieczone, tak aby nie uległo uszkodzeniu.

W przypadku stosowania środków niskowiskozowych obniżających temperaturę mieszanki mineralno-asfaltowej lub stosowania technologii produkcji mieszanki mineralno-asfaltowej w obniżonej temperaturze jej najwyższa i najniższa temperatura powinna być:

- zgodna z temperaturami technologicznymi zawartymi w Badaniach Typu,
- zgodna z rekomendacjami producenta dodatku obniżającego temperaturę mma.

4.6. Kruszywo

Kruszywo można przewozić dowolnymi środkami transportu w warunkach zabezpieczających je przed: zanieczyszczeniami, zmieszaniem z innymi asortymentami kruszywa lub innymi frakcjami, nadmiernym zawilgoceniem. Drobne frakcje powinny być przewożone pod przykryciem, aby uniknąć wywiewania lub nadmiernego zawilgocenia materiału podczas transportu. Kruszywo powinno być składowane na utwardzonym placu, przygotowanym w taki sposób, by uniemożliwić mieszanie kruszywa z gruntem lub materiałem, którym utwardzono plac (podłożem). Poszczególne frakcje należy magazynować w zasiekach lub w sposób uniemożliwiający mieszanie poszczególnych frakcji.

4.7. Mieszanka mineralno-asfaltowa

Transport mieszanki mineralno-asfaltowej należy tak zorganizować, aby zapewnić jej minimalne straty cieplne. Mieszankę mineralno-asfaltową należy przewozić czystymi, specjalistycznymi pojazdami, samowładowczymi – wysokotonażowymi, z przykryciem w czasie transportu i podczas oczekiwania na rozładunek. W celu ułatwienia wyładunku mieszanki mineralno-asfaltowej,

można po uzgodnieniu z Inżynierem stosować pokrycie powierzchni wewnętrznej skrzyni środkiem zapobiegającym przyklejaniu się mieszanki. Z zastrzeżeniem, aby zastosowana substancja nie działała destrukcyjnie na mieszankę.

Transport powinien być tak zaplanowany, żeby samochody nie czekały na budowie na rozładunek, a jednocześnie układanie mieszanki odbywało się płynnie. Czas przewozu i oczekiwania na wbudowanie powinien zapewnić utrzymanie temperatury w wymaganym przedziale.

Podczas transportu mieszanki asfaltowej muszą być zachowane graniczne wartości temperatury podane w tabeli 6.

Tabela 6. Najniższa i najwyższa temperatura mieszanki mineralno-asfaltowej w °C

Rodzaj i gatunek lepiszcza w mieszance asfaltowej	Temperatura, °C
35/50	150 -190
50/70	140 -180
35/50 wielorodzajowy	150 – 185
50/70 wielorodzajowy	145 – 180
PMB 25/55-60	150 – 185

Uwaga: Dolne wartości graniczne obowiązują dla mieszanki mineralno-asfaltowej dostarczanej na plac budowy. Górne wartości graniczne obowiązują dla mieszanki asfaltowej podczas produkcji i przy opuszczaniu mieszalnika. Dodatkowo należy stosować się do informacji podanych przez producenta.

Temperatura podana w tablicy nie dotyczy mieszanek mineralno-asfaltowych z dodatkami lub technologiami obniżającymi temperaturę mieszanki,

5. WYKONANIE ROBÓT

5.1. Ogólne zasady wykonania robót

Ogólne zasady wykonania robót podano w ST D-M-00.00.00 „Wymagania ogólne” pkt 5.

5.1.1. Warunki przystąpienia do robót

Mieszanka mineralno-asfaltowa powinna być układana na podłożu suchym, czystym i odpowiednio przygotowanym, tak aby zapewnić właściwą szczepność międzywarstwową.

Nie należy układać mieszanki mineralno-asfaltowej na podłożu mokrym, podczas opadów atmosferycznych, a w przypadku występowania powyższych warunków przez dłuższy czas, produkcję mieszanki mineralno-asfaltowej należy wstrzymać.

Jeżeli nie dokonano szczególnych uzgodnień z Inżynierem, mieszankę mineralno-asfaltową należy wbudowywać jedynie w sprzyjających warunkach atmosferycznych, przy dodatniej temperaturze otoczenia i przy dopuszczalnej prędkości wiatru, tak aby zapewnić odpowiednie zagęszczenie układanej warstwy.

5.1.2. Wbudowywanie

Należy tak zorganizować budowę i produkcję mieszanki mineralno-asfaltowej aby tzw. „dzienne działki robocze” to znaczy odcinki, na których mieszanka mineralno-asfaltowa wbudowywana byłaby w ciągu jednego dnia, były możliwie jak najdłuższe.

Mieszankę mineralno-asfaltową należy bezzwłocznie po dowiezieniu do miejsca wbudowania w ciągły sposób podawać do układarki i układać. Wielkości dostaw mieszanki do układarki powinny być tak regulowane, aby umożliwić nieprzerwaną pracę układarki.

Układarka powinna pracować w sposób ciągły zawsze, gdy jest to możliwe. Należy stosować takie prędkości poruszania się układarki i technikę jej pracy, które zapewniają jednorodne podawanie mieszanki mineralno-asfaltowej na całej szerokości układania, bez ciągnięcia, rozrywania i segregacji materiału.

Minimalna grubość mieszanki układanej w każdym przejściu układarki powinna być odpowiednio zwiększona tak, aby po zagęszczeniu była zgodna z minimalnymi wielkościami podanymi w odpowiednich rozdziałach niniejszej Specyfikacji.

Przy układaniu warstwy ścieralnej należy zatrzymać układarkę przed dojechaniem do szczeliny dylatacyjnej budowli. W trakcie ręcznego układania pozostałej części nawierzchni przy dylatacji szczelinę dylatacyjną należy pozostawić bez przykrycia warstwą nawierzchni.

Ręczne układanie mieszanek mineralno-asfaltowych dopuszcza się jedynie w następujących przypadkach:

1. układanie warstw wyrównawczych o nieregularnym kształcie i zmiennej grubości,
2. w miejscach, gdzie praca układarki jest niemożliwa,
3. na chodnikach,
4. w pobliżu szczelin dylatacyjnych na mostach, wiaduktach i innych obiektach,
5. w innych miejscach zaakceptowanych przez Inżyniera.

5.1.3. Czyszczenie i wykonywanie warstw

Warstwy z mieszanek mineralno-asfaltowych należy utrzymywać w czystości. Należy ograniczyć do minimum ruch pojazdów na warstwie, na której przewiduje się ułożenie następnej warstwy.

W przypadku jakiegokolwiek zanieczyszczenia warstwy bitumicznej, Wykonawca powinien podjąć starania w celu jej oczyszczenia, a jeżeli okaże się to niemożliwe należy uzgodnić z Inżynierem dalsze postępowanie.

5.1.4. Zagęszczanie

Mieszankę mineralno-asfaltową należy układać i zagęszczać w warstwie umożliwiającej uzyskanie wymaganej grubości, rzędnej powierzchni oraz spełnienie wymagań w zakresie równości i zagęszczenia.

Zagęszczanie mieszanki mineralno-asfaltowej należy rozpocząć, gdy temperatura tej mieszanki osiągnie taki poziom, że pozwoli to na

zagęszczanie walcami bez powodowania przemieszczeń warstwy lub spękań powierzchniowych.

Zagęszczanie należy zakończyć zanim temperatura spadnie poniżej minimalnej temperatury wałowania określonej w odpowiednich rozdziałach niniejszej Specyfikacji. Wałowanie należy kontynuować do czasu zniknięcia z powierzchni warstwy wszystkich śladów po walcach. Nie dopuszcza się powierzchniowego łatania zawałowanej warstwy.

Zagęszczanie należy prowadzić przy użyciu sprzętu podanego w pkt 3.5

Powierzchnię warstwy ścieralnej należy wykończyć walcem gładkim, statycznym lub wibracyjnym z wyłączoną wibracją. Na pomostach obiektów mostowych nie należy stosować walców wibracyjnych z włączoną wibracją.

Dopuszcza się stosowanie walców wibracyjnych lub innych walców zaproponowanych przez Wykonawcę. Zaleca się, aby walce były wyposażone w przyrządy umożliwiające odczytanie z odległości prędkości jazdy, a walce wibracyjne, dodatkowo, częstotliwości wibracji.

Wykonawca sprawdzi i oceni pracę walców wibracyjnych lub innych proponowanych walców na wykonanym przez siebie odcinku próbnym, co umożliwi uzyskanie akceptacji Inżyniera.

5.1.5. Złącza

Należy dążyć do minimalizowania ilości złączy w nawierzchni asfaltowej i jeżeli to tylko możliwe układania mieszanki jednocześnie na całej szerokości drogi.

W przypadku występowania w nawierzchni asfaltowej złączy podłużnych nie powinny one znajdować się w miejscach poruszania się kół („w śladzie kół”). Złącze w nawierzchni powinno być szczelne i tak wykonane aby uniemożliwić przenikanie wody do warstw leżących poniżej. Mieszanka powinna być w pełni zagęszczona, a brzegi złączy powinny być ze sobą zrównane, co można uzyskać stosując jedną z wymienionych poniżej metod, przy czym dla złączy poprzecznych należy stosować jedynie metodę 3:

1. metoda „gorąca do gorącej” jest szczególnie zalecana w przypadku wykonywania złącza podłużnego. Złącze wykonuje się przez zastosowanie dwóch lub więcej układarek pracujących w zespole w takiej odległości, aby zapewnić by krawędź pasa układanego w pierwszej kolejności była wystarczająco gorąca. Odległość między zespołami układarek nie powinna być większa niż długość jednej rozkładarki. Walce zagęszczające mieszankę za każdą rozkładarką powinny być tego samego typu i powinny rozpocząć zagęszczanie od zewnętrznej krawędzi pasa i stopniowo zagęszczać pasy w kierunku złącza. Walce powinny zakończyć zagęszczanie pozostawiając pas min. 15 cm wokół złącza (ok. 7,5 cm po każdej stronie złącza). Mieszanka wzdłuż spoiny podłużnej powinna być zagęszczona jedynie przez ostatnie przejście walca.
2. metoda „gorąca do zimnej”. Wykonanie złączy tą metodą stosuje się, gdy ze względu na ruch, bądź gdy z innych uzasadnionych powodów konieczne jest wykonywanie pasów nawierzchni w odstępie czasu. Krawędź złącza w takim wypadku powinna być wykonana w czasie układania pierwszego pasa ruchu. Krawędź złącza powinna być ukośna – pochylona pod kątem 70/80 stopni do warstwy niżej leżącej. Skos ten pozwala na zwiększenie powierzchni styku dwóch warstw. Skos powinien być wykonany podczas układania nawierzchni poprzez specjalne urządzenie zamontowane na rozkładarkę bądź na walcu. Nie jest rekomendowane cięcie zimnej krawędzi, ponieważ w ten sposób możemy otrzymać zbyt gładką powierzchnię. Dodatkowo zabrudzenie spowodowane „szlamem” wytworzonym w czasie cięcia krawędzi może spowodować zmniejszenie przyczepności między warstwami. W celu zapewnienia dobrej przyczepności pomiędzy dwoma układanymi pasami ruchu powierzchnia granicząca ze złączem powinna być oczyszczona ze wszelkich zabrudzeń i luźnych partii mieszanki. Następnie przed ułożeniem sąsiedniego pasa powierzchnię styku należy pokryć pastą lub taśmą przylepną. Nie dopuszcza się stosowania emulsji asfaltowej do uszczelniania złączy. Drugi pas powinien być wykonywany z zakładem (2-3 cm, licząc od górnej krawędzi spoiny) zachodzącym na pas wykonany wcześniej. Brak zakładu (nakładki) lub zbyt mała jego ilość mogą spowodować zbyt małe zagęszczenie spoiny i jej ewentualne zniszczenie. Nadmierna ilość nakładki może spowodować przejazd rozścielacza po górnej powierzchni mieszanki zmiażdżenie ziarn kruszywa, a w efekcie niedostateczne zagęszczenie spoiny. Przed rozpoczęciem wałowania „nakładki” mieszanka powinna być „rozgrabiona” na nowej warstwie.
3. Spoiny w konstrukcji wielowarstwowej powinny być przesunięte względem siebie, co najmniej o 20 cm, a poprzeczne o co najmniej 2 m. Złącza powinny być całkowicie związane, a przylegające warstwy w jednym poziomie.
4. Spoiny poprzeczne są wykonywane na końcu każdej dziennej działki roboczej lub w miejscu przerwy w pracy. Przy wykonywaniu spoiny poprzecznej należy kolejno:
 - opróżnić układarkę;
 - ręcznie odciąć mieszankę, formując kąt prosty jeżeli grubość ułożonej warstwy jest niewystarczająca;
 - umieścić deskę o tej samej grubości co warstwa tuż przy złączu;
 - przysypać istniejącą nawierzchnię powierzchni rampy cienką warstwą piasku lub rozłożyć na nawierzchni pasmo włókniny
 - ręcznie skonstruować rampę na obszarze posypanym piaskiem lub rozłożonej włókniny z pozostałej mieszanki mineralno-asfaltowej
 - zagęścić całość powierzchni i rampę używając walców.
 - Przed rozpoczęciem wykonywania kolejnego odcinka nawierzchni należy:
 - usunąć rampę (podjazd), włókninę;
 - sprawdzić za pomocą łąty czy stara (ułożona) warstwa jest równa w kierunku podłużnym, jeżeli to konieczne trzeba odciąć nierówną część warstwy;
 - oczyścić dokładnie obszar podjazdu i skropić go gorącym asfaltem lub ułożyć taśmę;
 - wykonać połączenie metodą „gorąca do zimnej” opisaną powyżej.

5.2. Projektowanie mieszanki mineralno-asfaltowej

5.2.1. Wymagania ogólne

Przed przystąpieniem do robót, Wykonawca w terminie uzgodnionym z Inżynierem dostarczy do akceptacji sprawozdanie Badania Typu.

Badania Typu należy przeprowadzić dla każdego nowego składu mma oraz w przypadku:

- upływu 5 lat od ich wykonania,
- zmiany rodzaju lepiszcza,
- zmiany złoża kruszywa (jakiegokolwiek składnika),
- zmiany typu petrograficznego kruszywa,
- zmiany gęstości kruszywa o więcej niż $0,05 \text{ Mg/m}^3$,
- zmiany kategorii kruszywa grubego w odniesieniu do: kształtu, udziału ziaren przekruszonych, odporności na rozdrabnianie, odporności na ścieranie,
- kanciastości kruszywa drobnego,
- zmiany typu mineralogicznego wypełniacza.

W ramach Badania Typu należy przeprowadzić badania podane w tablicach od 7 do 10.

Dopuszcza się zastosowanie podejścia grupowego w zakresie badania typu. Oznacza to, że w wypadku, gdy nastąpiła zmiana składu mieszanki mineralno- asfaltowej i istnieją uzasadnione przesłanki, że dana właściwość nie ulegnie pogorszeniu oraz przy zachowaniu tej samej wymaganej kategorii właściwości, to nie jest konieczne badanie tej właściwości w ramach badania typu.

Podczas ustalania składu mieszanki, Wykonawca powinien zadbać, aby projektowana recepta laboratoryjna opierała się na prawidłowych i w pełni reprezentatywnych próbkach materiałów, które będą stosowane do wykonania robót. Powinien także zapewnić, aby mieszanka i jej poszczególne składniki spełniały wymagania dotyczące cech fizycznych i wytrzymałościowych określone w niniejszej Specyfikacji.

Akceptacja recepty przez Inżyniera może nastąpić na podstawie przedstawionych przez Wykonawcę Badań Typu i sprawozdanie z próby technologicznej. W przypadku kiedy Inżynier w celu akceptacji recepty mieszanki mineralno-asfaltowej zdecyduje się wykonać dodatkowo niezależne badania, Wykonawca dostarczy zgodnie z wymaganiami Inżyniera próbki wszystkich składników mieszanki. Zaakceptowana recepta stanowi ważną podstawę produkcji.

5.2.2. Skład mieszanki

Krzywa uziarnienia mieszanki mineralnej powinna mieścić się w polu wyznaczonym przez punkty kontrolne. Punkty kontrolne uziarnienia mieszanek mineralnych do warstw ścieralnej z betonu asfaltowego oraz minimalne zawartości asfaltu podano w tablicy 7 oraz 7a.

Jeżeli w nawierzchni drogi KR-3-7 stosowana jest mieszanka kruszywa drobnego niełamanego i łamanego, to należy przyjąć udział piasku łamanego co najmniej 50% .

Tablica 7. Punkty kontrolne uziarnienia mieszanki mineralnej do warstwy ścieralnej z betonu asfaltowego oraz minimalne zawartości asfaltu do warstwy ścieralnej, KR1÷2

Właściwość	Przesiew, [% (m/m)]					
	AC 5 S KR1÷2		AC 8 S KR1÷2		AC 11 S KR1÷2	
Wymiar sita #, [mm]	od	do	od	do	od	do
16	-	-	-	-	100	-
11,2	-	-	100	-	90	100
8	100	-	90	100	70	90
5,6	90	100	70	90	-	-
2	40	65	45	60	30	55
0,125	8	22	8	22	8	20
0,063	6,0	14,0	6,0	14,0	5,0	12,0
Zawartość lepiszcza	Bmin 6,0		Bmin 5,8		Bmin 5,6	

Tabela 7a. Uziarnienie mieszanki mineralnej oraz zawartość lepiszcza do betonu asfaltowego do warstwy ścieralnej, KR3÷6

Właściwość	Przesiew, [% (m/m)]			
	AC 8 S KR3÷6		AC 11 S KR3÷6	
Wymiar sita #, [mm]	od	do	od	do
16	-	-	100	-
11,2	100	-	90	100
8	90	100	60	90

5,6	60	80	48	75
4,0	48	60	42	60
2	40	55	35	50
0,125	8	22	8	20
0,063	5,0	12,0	5,0	11,0
Zawartość lepiszcza	<i>B</i> _{min} 5,6		<i>B</i> _{min} 5,6	

Wymaganą zawartość lepiszcza należy skorygować zgodnie z PN-EN 13108-1 pkt. 5.3.1.3

Skład mieszanki mineralno-asfaltowej powinien być ustalony na podstawie badań próbek wykonanych zgodnie z normą PN-EN 13108-20 załącznik C oraz normami powiązanymi. Próbkę powinny spełniać wymagania podane w tablicach 8, 9, 10 w zależności od kategorii ruchu, jak i zawartości asfaltu *B*_{min} i temperatur zagęszczania próbek.

5.2.3. Wymagania wobec mieszanek mineralno-asfaltowych

Tablica 8. Wymagania wobec betonu asfaltowego do warstwy ścieralnej dla ruchu KR1-2

Właściwość	Warunki zagęszczania wg PN-EN 13108-20	Metoda i warunki badania	Wymiar mieszanki		
			AC 5 S	AC 8 S	AC 11 S
Zawartość wolnych przestrzeni	C.1.2, ubijanie, 2 × 50 uderzeń	PN-EN 12697-8, p. 4	<i>V</i> _{min} 1,0 <i>V</i> _{max} 3,0	<i>V</i> _{min} 1,0 <i>V</i> _{max} 3,0	<i>V</i> _{min} 1,0 <i>V</i> _{max} 3,0
Wolne przestrzenie wypełnione lepiszczem	C.1.2, ubijanie, 2 × 50 uderzeń	PN-EN 12697-8, p. 5	<i>VFB</i> _{min} 75 <i>VFB</i> _{max} 93	<i>VFB</i> _{min} 75 <i>VFB</i> _{max} 93	<i>VFB</i> _{min} 75 <i>VFB</i> _{max} 93
Zawartość wolnych przestrzeni w mieszance mineralnej	C.1.2, ubijanie, 2 × 50 uderzeń	PN-EN 12697-8, p. 5	<i>VMA</i> _{min} 14	<i>VMA</i> _{min} 14	<i>VMA</i> _{min} 14
Odporność na działanie wody	C.1.1, ubijanie, 2 × 35 uderzeń	PN-EN 12697-12, przechowywanie w 40°C z jednym cyklem zamrażania ^{a)} , badanie w 25°C	<i>ITSR</i> ₉₀	<i>ITSR</i> ₉₀	<i>ITSR</i> ₉₀

^{a)} Ujednoliconą procedurę badania odporności na działanie wody z jednym cyklem zamrażania podano w załączniku 1

Tablica 9 .Wymagania wobec betonu asfaltowego do warstwy ścieralnej dla ruchu KR3-4

Właściwość	Warunki zagęszczania wg PN-EN 13108-20	Metoda i warunki badania	Wymiar mieszanki	
			AC 8 S	AC 11 S
Zawartość wolnych przestrzeni	C.1.3, ubijanie, 2 × 75 uderzeń	PN-EN 12697-8, p. 4	<i>V</i> _{min} 2,0 <i>V</i> _{max} 4,0	<i>V</i> _{min} 2,0 <i>V</i> _{max} 4,0
Odporność na deformacje trwałe,c)	C.1.20, wałowanie, P98-P100,	PN-EN 12697-22, metoda B w powietrzu, PN-EN 13108-20, D.1.6, 60°C, 10 000 cykli	<i>WTS</i> AIR 0,15 <i>PRDAIR</i> 7,0	<i>WTS</i> AIR 0,15 <i>PRDAIR</i> 7,0
Odporność na działanie wody	C.1.1, ubijanie, 2 × 35 uderzeń	PN-EN 12697-12, przechowywanie w 40°C z jednym cyklem zamrażania ^{b)} , badanie w 25°C	<i>ITSR</i> 90	<i>ITSR</i> 90

^{a)} Grubość płyty: AC 8 40 mm, AC 11 40 mm
^{b)} Ujednoliconą procedurę badania odporności na działanie wody z jednym cyklem zamrażania podano w załączniku 1
^{c)} Procedurę kondycjonowania krótkoterminowego mma przed formowaniem próbek do badań funkcjonalnych i powiązanych funkcjonalnie podano w załączniku 2

Tablica 10. Wymagania wobec betonu asfaltowego do warstwy ścieralnej dla ruchu KR5-7

Właściwość	Warunki zagęszczania wg PNEN 13108-20	Metoda i warunki badania	Wymiar mieszanki	
			AC 8 S	AC 11 S
Zawartość wolnych przestrzeni	C.1.3, ubijanie, 2 × 75 uderzeń	PN-EN 12697-8, p. 4	<i>V</i> _{min} 2,0 <i>V</i> _{max} 4,0	<i>V</i> _{min} 2,0 <i>V</i> _{max} 4,0

Odporność na deformacje trwałe,a,c)	C.1.20, wałowanie, P98-P100,	PN-EN 12697-22, metoda B w powietrzu, PN-EN 13108-20, D.1.6, 60°C, 10 000 cykli	<i>WTS_{AIR} 0,1</i> <i>PRDAIR 7,0</i>	<i>WTS_{AIR} 0,1</i> <i>PRDAIR 7,0</i>
Odporność na działanie wody	C.1.1, ubijanie, 2 × 35 uderzeń	PN-EN 12697-12, przechowywanie w 40°C z jednym cyklem zamrażania b), badanie w 25°C	<i>ITSR 90</i>	<i>ITSR 90</i>
<p>a) Grubość płyty: AC8 40 mm, AC11 40 mm b) Ujednoliconą procedurę badania odporności na działanie wody z jednym cyklem zamrażania podano w załączniku 1 c) Procedurę kondycjonowania krótkoterminowego mma przed formowaniem próbek do badań funkcjonalnych i powiązanych funkcjonalnie podano w załączniku 2</p>				

5.2.4. Wytwarzanie mieszanki mineralno-asfaltowej

Mieszankę mineralno-asfaltową należy produkować w otaczarce o mieszaniu cyklicznym lub ciągłym spełniającej wymagania podane w punkcie 3. Inżynier dopuści do produkcji tylko otaczarki posiadające certyfikowany system Zakładowej Kontroli Produkcji zgodny z PN-EN 13108-21.

Wszystkie składniki mieszanki: kruszywa, asfalt oraz dodatki powinny być dozowane, w procesie produkcji, w ilościach określonych w Badaniu Typu.

Sposób i czas mieszania składników mieszanki mineralno-asfaltowej powinny zapewnić równomierne otoczenie kruszywa lepiszczem asfaltowym.

Asfalt w zbiorniku powinien być ogrzewany w sposób pośredni, z układem termostatowania, zapewniającym utrzymanie stałej temperatury z tolerancją $\pm 5^\circ\text{C}$. Temperatura przechowywania asfaltu w zbiorniku magazynowym (roboczym) nie powinna przekraczać wartości, które podano w Tabelicy 5.

Kruszywo powinno być wysuszone i tak podgrzane, aby mieszanka mineralna po dodaniu wypełniacza uzyskała właściwą temperaturę. Maksymalna temperatura gorącego kruszywa nie powinna być wyższa o więcej niż 30°C od maksymalnej temperatury mieszanki mineralno-asfaltowej.

Minimalna i maksymalna temperatura mieszanki mineralno-asfaltowej powinna wynosić jak podano w tabelicy 6. Najwyższa temperatura dotyczy mieszanki mineralno-asfaltowej bezpośrednio po wytworzeniu w wytwórni mma. Minimalna temperatura mma oznacza temperaturę w momencie jej dostawy na miejsce wbudowania. Podana temperatura nie znajduje zastosowania do mieszanek mineralno-asfaltowych, do których dodawany jest dodatek w celu obniżenia temperatury jej wytwarzania i wbudowywania lub gdy stosowane lepiszcze asfaltowe zawiera taki środek. Mieszanka mineralno-asfaltowa przegrzana (z oznakami niebieskiego dymu w czasie wytwarzania) oraz o temperaturze niższej od wymaganej powinna być potraktowana jako odpad produkcyjny.

5.2.5. Przygotowanie podłoża i połączenie międzywarstwowe

Podłożem pod warstwę ścieralną z betonu asfaltowego jest warstwa wykazana w dokumentacji projektowej, spełniająca wymagania odpowiadającej jej Specyfikacji, i odebrana przez Inżyniera.

Rzędne wysokościowe podłoża oraz urządzeń usytuowanych w nawierzchni lub ją ograniczających powinny być zgodne z dokumentacją projektową. Z podłoża powinien być zapewniony odpływ wody.

Jego powierzchnia powinna mieć odpowiedni profil, być sucha i dokładnie oczyszczona z wszelkiego rodzaju zanieczyszczeń (kurzu, błota, piasku, rozlanego paliwa itp.).

Przed ułożeniem każdej warstwy asfaltowej podłożu (poprzednią warstwę) należy skropić emulsją asfaltową, w celu zapewnienia odpowiedniego połączenia międzywarstwowego, w ilości ustalonej w Specyfikacji D-04.03.01 „Związania międzywarstwowe”.

Powierzchnie czołowe krawężników, włazów, wpustów itp. urządzeń powinny być pokryte środkiem gruntującym, a następnie oklejone materiałem uszczelniającym określonym w Specyfikacji i zaakceptowanym przez Inżyniera.

5.2.6. Próba technologiczna i odcinek próbny

Wykonawca, przed przystąpieniem do pierwszej produkcji mieszanki mineralno-asfaltowej jest zobowiązany do przeprowadzenia w obecności Inżyniera próby technologicznej produkcji w postaci próbnego zarobu.

W przypadku produkcji mieszanki mineralno-asfaltowej w kilku otaczarkach próba powinna być przeprowadzona na każdej wytwórni. Nie dopuszcza się ocenienia dokładności pracy otaczarki oraz prawidłowości składu mieszanki mineralnej na podstawie tzw. suchego zarobu, z uwagi na możliwą segregację kruszywa. Do próby technologicznej Wykonawca użyje takich materiałów, jakie będą stosowane do wykonania właściwej mieszanki mineralno-asfaltowej na warstwę ścieralną.

W czasie wykonywania zarobu próbnego dozowania ilościowe poszczególnych materiałów składowych mieszanki mineralno-asfaltowej powinny być zgodne z ilościami podanymi w przedłożonej przez Wykonawcę i zatwierdzonej przez Inżyniera receptce. Sprawdzenie zawartości asfaltu w mieszance określa się wykonując ekstrakcję. Sprawdzenie uziarnienia mieszanki mineralnej wykonuje się poprzez analizę sitową kruszywa.

Do sprawdzenia składu granulometrycznego mieszanki mineralnej i zawartości asfaltu zaleca się pobrać próbki z co najmniej trzeciego zarobu po uruchomieniu produkcji. Tolerancje zawartości składników mieszanki mineralno-asfaltowej względem składu zaprojektowanego, powinny być zawarte w granicach podanych w punkcie 6.

Zaakceptowanie przez Inżyniera wyników badań próbek z próbnego zarobu stanowi podstawę do wykonania przez Wykonawcę odcinka próbnego. Za zgodą Inżyniera można połączyć wykonanie próby technologicznej z wykonaniem odcinka próbnego. W takim przypadku zaleca się pobrać próbki mieszanki mineralno-asfaltowej do badań z za rozściełacza wg pkt. 4.3, 4.5, 4.6 PN-EN12697-27. W przypadku braku innych uzgodnień z Inżynierem Wykonawca powinien wykonać odcinek próbny, co najmniej na trzy dni przed rozpoczęciem robót, w celu:

- sprawdzenia czy użyty sprzęt jest właściwy,

- określenia grubości warstwy mieszanki mineralno-asfaltowej przed zagęszczeniem, koniecznej do uzyskania wymaganej w Kontrakcie grubości warstwy,
- określenia potrzebnej liczby przejazdów walców dla uzyskania prawidłowego zagęszczenia warstwy.

Do takiej próby Wykonawca powinien użyć takich materiałów oraz sprzętu, jaki stosowany będzie do wykonania warstwy ścieralnej. Lokalizacja i wielkość odcinka próbnego powinna być uzgodniona z Inżynierem. Długość i szerokość odcinka próbnego powinny być tak dobrane aby na jego podstawie możliwa była ocena prawidłowości wbudowania i zagęszczenia mieszanki mineralno-asfaltowej. Grubość układanej warstwy powinna być zgodna z grubością podaną w dokumentacji projektowej. Ilość próbek (rdzeni) pobrana z odcinka próbnego powinna być uzgodniona z Inżynierem i oceniona pod względem zgodności z wymaganiami niniejszego rozdziału Specyfikacji. Należy pobrać minimum w dwóch przekrojach poprzecznych po dwie próbki (rdzenie).

Dopuszcza się aby za zgodą Inżyniera odcinek próbny zlokalizowany był w ciągu zasadniczych prac nawierzchniowych objętych danym kontraktem.

Wykonawca może przystąpić do wykonania warstwy ścieralnej dopiero po zaakceptowaniu odcinka próbnego przez Inżyniera.

5.2.7. Wbudowanie i zagęszczanie warstwy ścieralnej z betonu asfaltowego

Mieszankę mineralno-asfaltową należy wbudowywać układarką wyposażoną w układ z automatycznym sterowaniem grubości warstwy i utrzymaniem niwelety zgodnie z dokumentacją projektową. Elementy rozkładające i dogęszczające rozkładarek powinny być podgrzane przed rozpoczęciem robót.

Warstwę ścieralną najlepiej układać jedną rozkładarką na całej szerokości projektowanej drogi.

Temperatura wbudowywanej mieszanki powinna zapewnić osiągnięcie zagęszczenia zgodnie z wymaganiami podanymi w tablicy 6 Specyfikacji.

Zagęszczanie mieszanki powinno odbywać się zgodnie ze schematem przejazdów walców ustalonym na odcinku próbnym. Zagęszczanie mieszanki należy rozpocząć od niższej krawędzi nawierzchni i kontynuować ku środkowi (wyższej części nawierzchni). Właściwości mma w ułożonej warstwie powinny być zgodne z wymaganiami podanymi w tablicy 11.

Tablica 11 Właściwości mieszanki mineralno- asfaltowej w ułożonej warstwie

L.p.	Właściwości	Wymagania
1	Wskaźnik zagęszczenia [%]	≥ 98
2	Zawartość wolnych przestrzeni [%] dla mieszanek AC dla ruchu KR1 ÷ KR2 dla ruchu KR3 ÷ KR7	3 ÷ 6 4 ÷ 7

Złącza w warstwie ścieralnej powinny być wykonane w linii prostej, równoległe lub prostopadłe do osi drogi, zgodnie z wymaganiami podanymi w pkt 5.1.5.

6. KONTROLA JAKOŚCI ROBÓT

6.1. Ogólne zasady kontroli jakości robót

Ogólne zasady kontroli jakości robót podano w ST D-M-00.00.00 „Wymagania ogólne” pkt 6.

Badania dzielą się na:

- badania kontrolne Wykonawcy (w ramach własnego nadzoru),
- badania kontrolne Zamawiającego (w ramach nadzoru Inżyniera).

Oprócz badań kontrolnych mogą występować również badania:

- kontrolne dodatkowe,
- arbitrażowe.

Badania kontrolne są badaniami, których celem jest sprawdzenie, czy jakość materiałów budowlanych (mieszanek mineralno-asfaltowych i ich składników, lepiszczy, materiałów do uszczelnień itp.) oraz gotowej warstwy (wbudowane warstwy asfaltowe, połączenia itp.) spełniają wymagania określone w kontrakcie. Wyniki tych badań są podstawą do odbioru. Do odbioru wykorzystywane są wyniki badań kontrolnych w ramach nadzoru Inżyniera. Za zgodą Nadzoru i Zamawiającego do odbioru mogą być wykorzystane wyniki badań Wykonawcy.

Jeżeli to konieczne, badania obejmują:

- pobranie próbek,
- zapakowanie próbek do wysyłki,
- transport próbek z miejsca pobrania do placówki wykonującej badania i sprawozdanie z badań.

Na żądanie Inżyniera ze wszystkich materiałów przewidzianych do budowy (kruszywo grube i drobne, wypełniacz, lepiszcze) należy przekazać próbki o odpowiedniej wielkości, a Inżynier będzie je przechowywał pod zamknięciem. Strony kontraktu potwierdzają uznanie próbek na piśmie, w protokole pobrania lub przekazania próbek. W ramach badań kontrolnych próbki te posłużą do oceny zgodności dostaw z warunkami kontraktu.

6.2. Badania przed przystąpieniem do robót

Przed przystąpieniem do robót, w terminie uzgodnionym z Inżynierem, Wykonawca powinien przedstawić Badania Typu danej mieszanki mineralno-asfaltowej wraz z wymaganymi w normie PN-EN 13108-20 z załącznikami w celu jej zatwierdzenia do stosowania. W przypadku zaistnienia sytuacji wymienionych w punkcie 5.2.1. Badania Typu należy ponownie wykonać i przedstawić do akceptacji.

6.3. Badania w czasie robót

6.3.1. Badania w czasie wytwarzania mieszanki mineralno-asfaltowej wykonywane w ramach Zakładowej Kontroli Produkcji

Badania wykonywane w ramach Zakładowej Kontroli Produkcji zgodnie z normą PN-EN 13108-21 są badaniami Wykonawcy. Badania należy przeprowadzać na próbkach pobranych z wyprodukowanej mieszanki przed jej wysłaniem na budowę.

Zakres badań Wykonawcy w systemie Zakładowej Kontroli Produkcji obejmuje:

- badania materiałów wsadowych do mieszanki mineralno-asfaltowej (asfaltów, kruszyw wypełniacza i dodatków),
- badanie składu i właściwości mieszanki mineralno-asfaltowej.

Częstotliwość oraz zakres badań i pomiarów w czasie wytwarzania mieszanki mineralno-asfaltowej zgodnie z certyfikowanym systemem ZKP.

6.3.2. Badania kontrolne Wykonawcy (w ramach własnego nadzoru)

Badania kontrolne Wykonawcy są wykonywane przez Wykonawcę lub jego zleceniobiorców celem sprawdzenia, czy jakość materiałów budowlanych (mieszanek mineralno-asfaltowych i ich składników, lepiszczy i materiałów do uszczelnień itp.) oraz gotowej warstwy (wbudowane warstwy asfaltowe, połączenia itp.) spełniają wymagania określone w kontrakcie. Wykonawca powinien wykonywać te badania podczas realizacji kontraktu z niezbędną starannością i w wymaganym zakresie. Wyniki należy zapisywać w protokołach. W razie stwierdzenia uchybień w stosunku do wymagań kontraktu, ich przyczyny należy niezwłocznie usunąć. Wyniki badań kontrolnych Wykonawcy należy przekazywać Inżynierowi z częstotliwością wymaganą na Kontrakcie.

Zakres badań Wykonawcy kontrolnych w ramach nadzoru własnego obejmuje:

- Warunki technologiczne wbudowywania mieszanki mineralno-asfaltowej:
 - o pomiar temperatury powietrza,
 - o pomiar temperatury mieszanki mineralno-asfaltowej podczas wykonywania nawierzchni (wg PN-EN 12697-13),
 - o ocena wizualna mieszanki mineralno-asfaltowej,
- Wykonana warstwa:
 - o wykaz ilości materiałów lub grubości wykonanej warstwy
 - o wskaźnik zagęszczenia i zawartość wolnej przestrzeni w wykonanej warstwy,
 - o badanie połączenia międzywarstwowego,
 - o pomiar spadku poprzecznego warstwy asfaltowej,
 - o pomiar równości warstwy asfaltowej,
 - o pomiar parametrów geometrycznych poboczny,
 - o ocena wizualna jednorodności powierzchni warstwy,
 - o ocena wizualna jakości wykonania połączeń technologicznych.

6.3.3. Badania kontrolne Zamawiającego (w ramach nadzoru Inżyniera)

Badania kontrolne Zamawiającego są badaniami zleconymi przez Inżyniera, których celem jest sprawdzenie, czy jakość materiałów budowlanych (mieszanek mineralno-asfaltowych i ich składników, lepiszczy i materiałów do uszczelnień itp.) oraz gotowej warstwy (wbudowane warstwy asfaltowe, połączenia itp.) spełniają wymagania określone w kontrakcie. Pobieraniem próbek i wykonaniem badań na miejscu budowy zajmuje się Inżynier w obecności Wykonawcy. Badania odbywają się również wtedy, gdy Wykonawca zostanie w porę powiadomiony o ich terminie, jednak nie będzie przy nich obecny.

Wykonawca może pobierać i pakować do wysyłki próbki do badań kontrolnych Zamawiającego. Do wysyłania próbek i przeprowadzenia badań kontrolnych Zamawiającego jest upoważniony tylko Inżynier lub uznana przez niego placówka badawcza. Inżynier decyduje o wyborze takiej placówki.

Rodzaj i zakres badań kontrolnych Zamawiającego mieszanki mineralno-asfaltowej i wykonanej warstwy jest następujący:

- badania materiałów wsadowych do mieszanki mineralno-asfaltowej (asfaltów, kruszyw, wypełniacza i dodatków).
- Mieszanka mineralno-asfaltowa:
 - uziarnienie,
 - zawartość lepiszcza,
 - temperatura mięknięcia odzyskanego lepiszcza,
 - gęstość i zawartość wolnych przestrzeni próbki.
- Warunki technologiczne wbudowywania mieszanki mineralno-asfaltowej:
 - pomiar temperatury powietrza podczas pobrania próby do badań,
 - pomiar temperatury mieszanki mineralno-asfaltowej,
- Wykonana warstwa:
 - grubość

- wskaźnik zagęszczenia i zawartość wolnej przestrzeni w wykonanej warstwy,
- połączenia międzywarstwowe,
- spadki poprzeczne,
- równość,

6.3.4. Badania kontrolne dodatkowe

W wypadku uznania, że jeden z wyników badań kontrolnych nie jest reprezentatywny dla ocenianego odcinka budowy, Wykonawca ma prawo żądać przeprowadzenia badań kontrolnych dodatkowych.

Przedstawiciel Zamawiającego i Wykonawca decydują wspólnie o miejscach pobierania próbek i wyznaczeniu odcinków częściowych ocenianego odcinka budowy. Jeżeli odcinek częściowy przyporządkowany do badań kontrolnych nie może być jednoznacznie i zgodnie wyznaczony, to odcinek ten nie powinien być mniejszy niż 20% ocenianego odcinka budowy.

Do odbioru uwzględniane są wyniki badań kontrolnych i badań kontrolnych dodatkowych do wyznaczonych odcinków częściowych.

Koszty badań kontrolnych dodatkowych zażądanych przez Wykonawcę ponosi Wykonawca.

6.3.5. Badania arbitrażowe

Badania arbitrażowe są powtórzeniem badań kontrolnych, co do których istnieją uzasadnione wątpliwości ze strony Przedstawiciela Zamawiającego lub Wykonawcy (np. na podstawie własnych badań).

Badania arbitrażowe wykonuje na wniosek strony kontraktu niezależne laboratorium, które nie wykonywało badań kontrolnych.

Koszty badań arbitrażowych wraz ze wszystkimi kosztami ubocznymi ponosi strona, na której niekorzyść przemawia wynik badania.

6.4. Wymagania i odchyłki badań kontrolnych

6.4.1. Materiały

Właściwości materiałów wsadowych należy oceniać na podstawie badań pobranych próbek w miejscu produkcji mieszanki mineralno-asfaltowej.

Do oceny jakości materiałów wsadowych mieszanki mineralno-asfaltowej, za zgodą Nadzoru i Zamawiającego mogą posłużyć wyniki badań wykonanych w ramach Zakładowej Kontroli Produkcji.

6.4.1.1. Wypełniacz i kruszywa

Z kruszywa należy pobrać i zbadać średnie próbki. Wielkość pobranej średniej próbki nie może być mniejsza niż:

- | | |
|---------------------------------------|--------|
| - wypełniacza | 2 kg, |
| - kruszywa o uziarnieniu do 8 mm | 5 kg, |
| - kruszywa o uziarnieniu powyżej 8 mm | 15 kg. |

Wypełniacz i kruszywa muszą spełniać wymagania pkt. 2.

6.4.1.2. Asfalty

Z lepiszcza należy pobrać próbkę średnią składającą się z 3 próbek częściowych po 2 kg. Z tego jedną próbkę częściową należy poddać badaniom. Ponadto należy pobrać i zbadać kolejną próbkę, jeżeli zewnętrzny wygląd (jednolitość, kolor, zapach, zanieczyszczenia) może budzić zastrzeżenia.

Asfalty muszą spełniać wymagania pkt. 2

6.4.1.3. Materiały do uszczelniania połączeń

Z lepiszcza lub materiałów termoplastycznych należy pobrać próbki średnie składające się z 3 próbek częściowych po 2kg. Z tego jedną próbkę częściową należy poddać badaniom. Ponadto należy pobrać i zbadać kolejną próbkę, jeżeli zewnętrzny wygląd (jednolitość, kolor, połysk, zapach, zanieczyszczenia) może budzić obawy.

Materiały do uszczelniania połączeń muszą spełniać wymagania pkt 2.

6.4.2. Mieszanka mineralno-asfaltowa

Właściwości materiałów należy oceniać na podstawie badań pobranych próbek mieszanki mineralno-asfaltowej przed wbudowaniem (wbudowanie oznacza wykonanie warstwy asfaltowej). Wyjątkowo dopuszcza się badania próbek pobranych z wykonanej warstwy asfaltowej.

Do oceny jakości mieszanki mineralno-asfaltowej za zgodą Nadzoru i Zamawiającego mogą posłużyć wyniki badań wykonanych w ramach Zakładowej Kontroli Produkcji.

6.4.2.1. Zawartość lepiszcza

Zawartość rozpuszczalnego lepiszcza z każdej próbki pobranej z mieszanki mineralno-asfaltowej lub wyjątkowo z próbki pobranej z nawierzchni nie może odbiegać od wartości projektowanej, z uwzględnieniem podanych dopuszczalnych odchyłek w zależności od liczby wyników badań z danego odcinka budowy (tablica 12). Do wyników badań nie zalicza się badań kontrolnych dodatkowych.

Tablica 12. Dopuszczalne odchyłki pojedynczego wyniku badania i średniej arytmetycznej wyników badań zawartości lepiszcza rozpuszczalnego, [% (m/m)]

Rodzaj mieszanki	Liczba wyników badań		
	1	od 2 do 4	od 5
AC gruboziarniste	± 0,6	± 0,45	± 0,30
AC drobnoziarniste	± 0,5	± 0,40	± 0,30

6.4.2.2. Właściwości lepiszcza odzyskanego

Temperatura mięknienia lepiszcza (asfaltu lub polimeroasfaltu) wyekstrahowanego z mieszanki mineralno-asfaltowej nie powinna przekroczyć wartości dopuszczalnych podanych w tablicy 13.

W wypadku mieszanki mineralno-asfaltowej z polimeroasfalem nawrót sprężysty lepiszcza wyekstrahowanego powinien wynieść co najmniej 40%. Dotyczy to również przedwczesnego zerwania tego lepiszcza w badaniu, przy czym należy wtedy podać wartość wydłużenia.

Tablica 13. Najwyższa temperatura mięknienia wyekstrahowanego asfaltu drogowego lub polimeroasfaltu

Rodzaj	Temperatura mięknienia, nie więcej niż, °C
Asfalt drogowy	
70/100	60
50/70	63
35/50	66
20/30	71
Polimeroasfalt	
PMB 10/40-65	83
PMB 25/55-60	78
PMB 45/80-55	73
PMB 45/80-65	80
PMB 65/105-60	80

6.4.2.3. Uziarnienie

Uziarnienie każdej próbki pobranej z luźnej mieszanki mineralno-asfaltowej nie może odbiegać od wartości projektowanej, z uwzględnieniem dopuszczalnych odchyłek w zależności od liczby wyników badań z danego odcinka budowy. Wyniki badań nie uwzględniają badań kontrolnych dodatkowych.

W wypadku wymagań dotyczących uziarnienia wyrażonych jako:

- zawartość kruszywa o wymiarze < 0,063 mm,
- zawartość kruszywa o wymiarze < 0,125 mm,
- zawartość kruszywa drobnego o wymiarze od 0,063 mm do 2 mm,
- zawartość kruszywa grubego o wymiarze > 2 mm,

- zawartość ziaren grubych, to żadna próbka nie może wykazywać uziarnienia odbiegającego o więcej niż wartość dopuszczalnych odchylek podanych w tablicach 14÷17.

Wymagania dotyczące udziału kruszywa grubego, drobnego i wypełniacza powinny być spełnione jednocześnie.

W mieszance mineralnej betonu asfaltowego do warstwy ścieralnej zawartość kruszywa o wymiarze poniżej 0,063 mm nie może być niższa niż 2%(m/m).

Tablica 14. Dopuszczalne odchyłki dotyczące pojedynczego wyniku badania i średniej arytmetycznej wyników badań zawartości kruszywa o wymiarze < 0,063 mm, [% (m/m)]

Rodzaj mieszanki mineralno-asfaltowej	Liczba wyników badań		
	1	od 2 do 4	od 5
Mieszanki gruboziarniste	± 4,0	± 3,0	± 2,0
Mieszanki drobnoziarniste	± 3,0	± 2,7	± 1,5

Tablica 15. Dopuszczalne odchyłki dotyczące pojedynczego wyniku badania i średniej arytmetycznej wyników badań zawartości kruszywa o wymiarze < 0,125 mm, [% (m/m)]

Rodzaj mieszanki mineralno-asfaltowej	Liczba wyników badań		
	1	od 2 do 4	od 5
AC gruboziarniste	± 5	± 3,5	± 2,0
AC drobnoziarniste	± 4	± 3,0	± 2,0

Tablica 16. Dopuszczalne odchyłki dotyczące pojedynczego wyniku badania i średniej arytmetycznej wyników badań zawartości kruszywa grubego o wymiarze > 2 mm, [% (m/m)]

Rodzaj mieszanki mineralno-asfaltowej	Liczba wyników badań		
	1	od 2 do 4	od 5
AC	± 8	± 5,5	± 3,0

Tablica 17. Dopuszczalne odchyłki dotyczące pojedynczego wyniku badania i średniej arytmetycznej wyników badań zawartości ziaren grubych, [% (m/m)]

Rodzaj mieszanki mineralno-asfaltowej	Liczba wyników badań		
	1	od 2 do 4	od 5
AC gruboziarniste	-9 +5	-6,8 +5,0	± 5,0
AC drobnoziarniste	-8 +5	-5,8 +4,5	± 4,0

6.4.2.4. Gęstość i zawartość wolnych przestrzeni w próbce Marshalla

Gęstość i gęstość objętościową mieszanki mineralno-asfaltowej oznaczyć zgodnie z normą PN-EN 12697-5 i 6.

Zawartość wolnych przestrzeni w próbce Marshalla pobranej z mieszanki mineralno-asfaltowej lub wyjątkowo powtórnie rozgrzanej próbki pobranej z nawierzchni, nie może wykroczyć poza wartości dopuszczalne podane w p. 5.2.3 o więcej niż: 1,0 %(v/v),

6.4.3. Warunki technologiczne w budowywania mieszanki mineralno-asfaltowej

6.4.3.1. Temperatura powietrza

Temperatura powietrza powinna być mierzona temperatura przed i w czasie robót nie powinna być mniejsza niż w tablicy 18.

Tablica 18. Minimalna temperatura otoczenia podczas wykonywania warstw asfaltowych

Rodzaj robót	Minimalna temperatura otoczenia, °C
--------------	-------------------------------------

	przed przystąpieniem do robót	w czasie robót
Warstwa ścieralna	-2	0

6.4.3.2. Temperatura mieszanki mineralno-asfaltowej podczas wykonywania nawierzchni

Pomiar temperatury mieszanki mineralno-asfaltowej podczas wykonywania nawierzchni polega na kilkakrotnym zanurzeniu termometru w mieszance znajdującej się w zasobniku rozścielacza i odczytaniu temperatury. Dodatkowo, należy sprawdzać temperaturę mieszanki za stołem rozścielacza w przypadku dłuższego postoju spowodowanego przerwą w dostawie mieszanki mineralno-asfaltowej z wytwórni. Jeżeli temperatura za stołem po zakończeniu postoju będzie zbyt niska do uzyskania odpowiedniego zagęszczenia, to należy wykonać zakończenie działki roboczej i rozpocząć proces układania jak dla nowej.

Pomiar temperatury mieszanki mineralno-asfaltowej wykonać zgodnie z wymaganiami normy PN-EN 12697-13.

6.4.3.3. Ocena wizualna dostarczonej mieszanki mineralno-asfaltowej

Sprawdzeniu podlega wygląd mieszanki mineralno-asfaltowej w czasie rozładunku do zasobnika rozścielacza oraz porównaniu z normalnym wyglądem z uwzględnieniem uziarnienia, jednorodności mieszanki, prawidłowości pokrycia ziaren lepiszczem, koloru, ewentualnego nadmiaru lub niedoboru lepiszcza

6.4.4. Wykonana warstwa

6.4.4.1. Grubość warstwy

Grubość wykonanej warstwy oznaczana według PN-EN 12697-36 oraz ilość wbudowanego materiału na określonej powierzchni (dotyczy przede wszystkim cienkich warstw) mogą odbiegać od projektu o wartość $\pm 10\%$. Sumaryczny pakiet warstw asfaltowych musi być zachowany zgodnie z dokumentacją projektową. Dopuszcza się przy odbiorze warstwy przez Zamawiającego pomiar grubości za pomocą georadaru GPR.

6.4.4.2. Wskaźnik zagęszczenia warstwy i wolna przestrzeń w warstwie

Zagęszczenie wykonanej warstwy, wyrażone wskaźnikiem zagęszczenia oraz zawartością wolnych przestrzeni, nie może przekroczyć wartości dopuszczalnych podanych w tablicy 5.7. Dotyczy to każdego pojedynczego oznaczenia danej właściwości. Obie badane właściwości warstwy należy obliczać z dokładnością do jednego miejsca po przecinku.

Oznaczenie gęstości objętościowej należy wykonywać według PN-EN 12697-6.

6.4.4.3. Spadki poprzeczne

Spadki poprzeczne powinny być zgodne z dokumentacją projektową, z tolerancją $\pm 0,5\%$.

6.4.4.4. Równość podłużna

Pomiary równości podłużnej należy wykonywać w środku każdego ocenianego pasa ruchu.

Do oceny równości podłużnej warstwy ścieralnej nawierzchni dróg wszystkich klas technicznych należy stosować metodę z wykorzystaniem łaty 4-metrowej i klina lub metody równoważnej użyciu łaty i klina, mierząc wysokość prześwitu w połowie długości łaty. Wymagana równość podłużna jest określona w tablicy 19 wartościami odchylenia równości.

Tablica 19. Dopuszczalne nierówności podłużne dla warstwy ścieralnej

Element nawierzchni	Dopuszczalna nierówność [mm]
Pasy ruchu	≤ 9

6.4.4.5. Równość poprzeczna

Pomiar równości poprzecznej warstw nawierzchni należy wykonać z użyciem łaty (o długości odpowiadającej szerokości mierzonego pasa ruchu z tolerancją $\pm 15\%$) i klina. W czasie pomiaru łąta powinna leżeć prostopadle do osi drogi i w płaszczyźnie prostopadłej do powierzchni badanej warstwy, klin należy podkładać pod łątę w miejscu, w którym prześwit jest największy. Pomiary równości poprzecznej z wykorzystaniem łaty i klina należy wykonywać co 5 m oraz w miejscach dodatkowych, budzących wątpliwości co do zachowania warunku równości poprzecznej.

Tablica 20. Dopuszczalne nierówności poprzeczne dla warstwy ścieralnej

Element nawierzchni	Dopuszczalna nierówność [mm]
Pasy ruchu	≤ 9

6.4.4.6. Połączenia międzywarstwowe

Uzyskanie wymaganej trwałości nawierzchni jest uzależnione od zapewnienia połączenia między warstwami i ich współpracy w przenoszeniu obciążenia nawierzchni ruchem. W tym celu należy zapewnić odpowiednią wytrzymałość na ścinanie połączenia międzywarstwowego poprzez oczyszczenie i skropienie emulsją asfaltową (wg normy PN-EN 13808) warstwy podbudowy asfaltowej. Wytrzymałość na ścinanie dla połączenia pomiędzy warstwą wiążącą a warstwą ścierną nie powinna być nie mniejszą niż 1.0 MPa (badanie należy wykonać wg zeszytu nr 66 IBDiM).

6.4.4.7. Szerokość warstwy

Szerokość warstwy ścierną z betonu asfaltowego powinna być zgodna z dokumentacją projektową, z tolerancją w zakresie od 0 do +5 cm, przy czym szerokość warstwy podbudowy powinna być odpowiednio szersza tak, aby stanowiła odsadzkę dla warstwy ścierną. W przypadku wyprofilowanej ukośnej krawędzi szerokość należy mierzyć w środku linii skosu.

6.4.4.8. Rzędne wysokościowe

Rzędne wysokościowe, na osi podłużnej i krawędziach, powinny być zgodne z dokumentacją projektową z dopuszczalną tolerancją ± 1 cm, przy czym co najmniej 95% wykonanych pomiarów nie może przekraczać przedziału dopuszczalnych odchyleń.

6.4.4.9. Ukształtowanie osi w planie

Ukształtowanie osi w planie, nie powinno różnić się od dokumentacji projektowej o ± 5 cm.

6.4.4.10. Złącza technologiczne

Złącza powinny być wykonane zgodnie z zasadami opisanymi w punkcie 5.2.7. Złącza powinny być całkowicie związane, a przylegające warstwy powinny być w jednym poziomie.

6.4.4.11. Ocena wizualna warstwy

Wygląd warstwy z betonu asfaltowego powinien mieć jednolitą teksturę, bez rakowin, spękań, deformacji, plam i wykruszeń.

6.5. Częstotliwość badań kontrolnych

Badania kontrolne Wykonawcy i Zamawiającego, należy prowadzić z częstotliwością podaną w tablicy 21.

Tablica 21. Częstotliwość badań kontrolnych

L.p.	Badana cecha	Minimalna częstotliwość badań i pomiarów	
		Badania kontrolne Wykonawcy	Badania kontrolne Zamawiającego
Materiały	Wypełniacz i kruszywa	wg Zakładowej Kontroli Produkcji zgodnie z normą PN-EN 13108-21	Obligatoryjnie przed przystąpieniem do robót przy akceptacji badania typu mm-a, w trakcie wykonywania robót z częstotliwością ustaloną przez Zamawiającego, w uzgodnieniu z Inżynierem.
	Lepiszczą		
	Dodatki i pozostałe materiały		
Mieszanka mineralno-asfaltowa	Uziarnienie,	wg Zakładowej Kontroli Produkcji zgodnie z normą PN-EN 13108-21	Z częstotliwością ustaloną przez Zamawiającego, w uzgodnieniu z Inżynierem.
	Zawartość lepiszcza rozpuszczalnego,		
	Temperatura mięknięcia odzyskanego lepiszcza,		
	Gęstość i zawartość wolnych przestrzeni próbki Marshalla.		
Warunki technologiczne	Temperatura powietrza	co najmniej 3 razy dziennie: przed przystąpieniem do robót oraz podczas ich realizacji w okresach równomiernie rozłożonych w planowanym okresie realizacji dziennej działki roboczej	W trakcie robót podczas każdego pobrania mieszanki mineralno-asfaltowej
	Temperatura mieszanki mineralno-asfaltowej podczas wykonywania nawierzchni	Każdy rozładunek mieszanki z samochodu transportowego do zasobnika rozścielacza	W trakcie robót podczas każdego pobrania mieszanki mineralno-asfaltowej
	Ocena wizualna dostarczonej mieszanki mineralno-asfaltowej	Każdy rozładunek mieszanki z samochodu transportowego do zasobnika rozścielacza	-
Wykonana warstwa	Grubość wykonywanej warstwy	Jedna próbka na 500 m.b. jednorazowo wbudowywanej szerokości*	
	Wskaźnik zagęszczenia warstwy zawartość wolnej przestrzeni	Jedna próbka na 500 m.b. jednorazowo wbudowywanej szerokości*	
	Połączenia międzywarstwowe	Jedna próbka na 500 m.b. jednorazowo wbudowywanej szerokości*	
	Spadki poprzeczne warstwy	Częstotliwość zgodna z przekrojami poprzecznymi z dokumentacji projektowej ²⁾	

	Równość poprzeczna warstwy	Pomiar łątą 4-metrową co 10 m	
	Równość podłużna warstwy	Pomiar łątą 4-metrową co 10 m lub metodą równoważną	
	Szerokość warstwy	Częstotliwość zgodna z przekrojami poprzecznymi z dokumentacji projektowej	-
	Rzędne wysokościowe warstwy ¹⁾	Pomiar rzędnych niwelacji podłużnej i poprzecznej oraz usytuowania osi według dokumentacji budowy	-
	Ukształtowanie osi w planie ^{1) 2)}	Współrzędne osi ze skokiem według dokumentacji projektowej	-
	Ocena wizualna jednorodności powierzchni warstwy	Ocena ciągła	
	Ocena wizualna jakości wykonania złączy podłużnych i poprzecznych, krawędzi i obramowania warstwy	Ocena ciągła wszystkich długości złączy i krawędzi	

* w przypadku badań kontrolnych Zamawiającego częstotliwość zalecana (w uzasadnionych przypadkach może ulec zmianie na wniosek Inżyniera i Zamawiającego),

¹⁾ Wyniki pomiarów geodezyjnych należy przekazać w formie numerycznej zaakceptowanej przez Inżyniera

²⁾ Dodatkowe pomiary spadków poprzecznych i ukształtowania osi w planie należy wykonać w punktach głównych łuków poziomych

7. OBMIAR ROBÓT

7.1. Ogólne zasady obmiaru robót

Ogólne zasady obmiaru robót podano w ST D-M-00.00.00 „Wymagania ogólne” pkt 7.

7.2. Jednostka obmiarowa

Jednostką obmiarową jest m² (metr kwadratowy) wykonanej warstwy z betonu asfaltowego (AC).

8. ODBIÓR ROBÓT

Ogólne zasady odbioru robót podano w ST D-M-00.00.00 „Wymagania ogólne” pkt 8.

Roboty uznaje się za wykonane zgodnie z dokumentacją projektową, ST i wymaganiami Inżyniera, jeżeli wszystkie pomiary i badania z zachowaniem tolerancji według pkt. 6 dały wyniki pozytywne.

9. PODSTAWA PŁATNOŚCI

9.1. Ogólne ustalenia dotyczące podstawy płatności

Ogólne ustalenia dotyczące podstawy płatności podano w ST D-M-00.00.00 „Wymagania ogólne” pkt 9.

9.2. Cena jednostki obmiarowej

Cena wykonania 1 m² warstwy ścieralnej z betonu asfaltowego (AC) obejmuje:

- prace pomiarowe i roboty przygotowawcze,
- oznakowanie robót,
- dostarczenie materiałów,
- badania laboratoryjne,
- odcinek próbny,
- wyprodukowanie mieszanki mineralno-asfaltowej i jej transport na miejsce wbudowania,
- podklejenie bitumiczną taśmą izolacyjną krawędzi krawężników, ścieków oraz urządzeń obcych,
- rozłożenie i zagęszczenie mieszanki mineralno-asfaltowej,
- obcięcie krawędzi i posmarowanie asfaltem,
- przeprowadzenie pomiarów i badań laboratoryjnych, wymaganych w Specyfikacji,
- utrzymanie w czasie prowadzenia robót.

9.3. Potrącenia

Wszystkie roboty powinny być wykonane przez Wykonawcę z dochowaniem maksymalnej staranności i jakości, bez przekraczania jakichkolwiek wartości dopuszczalnych określonych przez niniejszą specyfikację. W sporadycznych przypadkach, w razie niedotrzymania wartości dopuszczalnych:

- grubości warstwy,
- składu mieszanki mineralnej,
- zawartości lepiszcza,
- wskaźnika zagęszczenia,
- równości,

w zakresie nie powodującym istotnego pogorszenia właściwości użytkowych nawierzchni Zamawiający może wyrazić zgodę na

odebraniu robót przy jednoczesnym potrąceniu kwoty zapłaty za tę część, gdzie występuje przekroczenie wartości dopuszczalnych. Potrącenia te powinny być wyliczone wg zasad podanych w WT-2 2008

D – 05.03.05.B WARSTWA WIAŻĄCA Z BETONU ASFALTOWEGO AC 22 W PmB 25/55-60

1. WSTĘP

1.1. Przedmiot ST

Przedmiotem niniejszej specyfikacji technicznej (ST) są wymagania dotyczące wykonania i odbioru robót związanych z wykonaniem warstwy wiążącej z betonu asfaltowego.

1.2. Zakres stosowania ST

Specyfikacja techniczna (ST) stanowi obowiązującą podstawę jako dokument przetargowy i kontraktowy przy zleceniu i realizacji robót na drogach.

1.3. Zakres robót objętych ST

Ustalenia zawarte w niniejszej specyfikacji dotyczą zasad prowadzenia robót związanych z wykonaniem i odbiorem warstwy wiążącej z betonu asfaltowego wg PN-EN 13108-1 i WT-2 Nawierzchnie asfaltowe 2014 oraz norm związanych.

Do warstwy wiążącej należy zastosować

- mieszankę mineralno-asfaltową AC 22 W PmB 25/55-60

zgodnie z WT-2 Nawierzchnie asfaltowe 2014

Wszystkie wymagania z poniższej specyfikacji technicznej należy przejmować

- jak dla betonu asfaltowego AC 22 W, polimeroasfaltu PmB 25/55-60 oraz kategorii ruchu KR 3.

Określenia podstawowe

- 1.3.1. Określenia podane w Specyfikacji są zgodne z odpowiednimi normami i określeniami podanymi w Specyfikacji D-M-00.00.00 – „Wymagania Ogólne” pkt. 1.4.
- 1.3.2. Beton asfaltowy (AC) - mieszanka mineralno-asfaltowa, w której kruszywo o uziarnieniu równomiernie stopniowanym tworzy wzajemnie klinującą się strukturę.
- 1.3.3. Kruszywo grube – kruszywo z ziaren o wymiarze $D \leq 45$ mm oraz $d \geq 2$ mm.
- 1.3.4. Kruszywo drobne – kruszywo z ziaren o wymiarze $D \leq 2$ mm, którego większa część pozostaje na sicie 0,063 mm. Kruszywo drobne może powstać w wyniku kruszenia lub naturalnego rozdrobnienia skały albo żwiru lub przetworzenia kruszywa sztucznego.
- 1.3.5. Mieszanka mineralna (mm)- mieszanka kruszywa i wypełniacza mineralnego o określonym składzie i uziarnieniu.
- 1.3.6. Mieszanka mineralno-asfaltowa (mma) - mieszanka mineralna z odpowiednią ilością asfaltu, wytworzona na gorąco, spełniająca określone wymagania.
- 1.3.7. Mieszanka drobnoziarnista – mieszanka mineralno-asfaltowa do warstwy ścieralnej (z wyłączeniem asfaltu lanego), wiążącej i podbudowy, w której wymiar kruszywa D jest mniejszy niż 16 mm.
- 1.3.8. Mieszanka gruboziarnista – jest to mieszanka mineralno-asfaltowa do warstwy wiążącej i podbudowy, w której wymiary kruszywa D jest nie mniejszy niż 16 mm.
- 1.3.9. Pył – kruszywo z ziaren przechodzących przez sito 0,063 mm.
- 1.3.10. Środek adhezyjny - substancja powierzchniowo czynna, która poprawia adhezję asfaltu do materiałów mineralnych oraz zwiększa odporność błonki asfaltu na powierzchni kruszywa na odmywanie wodą; może być dodawany do asfaltu lub do kruszywa.
- 1.3.11. Środek niskowiskozowy – jest to substancja chemiczna, która dodana do asfaltu zmniejsza jego lepkość w temperaturze otaczania kruszywa, powodując obniżenie temperatury produkcji mieszanki mineralno-asfaltowej oraz umożliwiając jej wbudowanie w niższej temperaturze niż w przypadku stosowania asfaltu bez dodatku. Wbudowana mieszanka mineralno-asfaltowa wyprodukowanej z asfaltem z dodatkiem niskowiskozowym charakteryzuje się takimi samymi lub lepszymi wartościami wymaganych parametrów normowych niż mieszanka mineralno-asfaltowej ze zwykłym asfaltem drogowym.
- 1.3.12. Technologia produkcji mieszanki mineralno-asfaltowej o obniżonej temperaturze – technologia, w której w wyniku zastosowano odpowiedniego rodzaju asfaltu drogowego oraz odpowiedniej jego postaci, np. asfaltu spienionego wodą lub zeolitem, wytwarzana jest mma o obniżonej temperaturze produkcji w porównaniu do mma wytwarzanej w sposób tradycyjny na „gorąco”. Wbudowana mieszanka mineralno-asfaltowa wyprodukowana w technologii o obniżonej temperaturze charakteryzuje się takimi samymi lub lepszymi wartościami wymaganych parametrów normowych co mieszanka mineralno-asfaltowej z asfaltem drogowym (wytworzona w sposób tradycyjny).

- 1.3.13. Wymiar kruszywa – jest to wielkość ziaren kruszywa, określona przez dolny (d) i górny (D) wymiar sita. Przy oznaczaniu wymiaru kruszywa dopuszcza się obecność pewnej ilości ziaren, które pozostają na górnym sicie lub przechodzą przez dolne sito, zestawu sit używanego do oznaczania wymiaru kruszywa. Dolny wymiar sita może być równy 0.
- 1.3.14. Wymiar mieszanki mineralno-asfaltowej – jest to określenie mieszanki mineralno-asfaltowej ze względu na wymiar największego kruszywa, np. wymiar 8 lub 11.
- 1.3.15. Wypełniacz – kruszywo, którego większa część przechodzi przez sito 0,063 mm.
- 1.3.16. Pozostałe określenia są zgodne ze Specyfikacją D-M-00.00.00 „Wymagania Ogólne”, odnośnymi normami oraz odnośnymi normami.

1.4. Ogólne wymagania dotyczące robót

Ogólne wymagania dotyczące robót podano w ST D-M-00.00.00 „Wymagania ogólne” [1] pkt 1.5.

2. MATERIAŁY

2.1. Ogólne wymagania dotyczące materiałów

Ogólne wymagania dotyczące materiałów, ich pozyskiwania i składowania, podano w ST D-M-00.00.00 „Wymagania ogólne” [1] pkt 2.

Podstawowe wymagania wobec materiałów stosowanych do produkcji mieszanek mineralno-asfaltowych przeznaczonych do budowy nawierzchni dla kategorii ruchu od KR1 do KR7 są określone w odpowiednich rozdziałach niniejszej Specyfikacji.

W zakresie wymagań do lepiszczy asfaltowych należy stosować się do normy PN-EN 12591 wraz załącznikiem krajowym NA i PN-EN 14023 wraz załącznikiem krajowym NA oraz PN-EN 13808 wraz z załącznikiem krajowym NA.

2.2. Lepiszcza asfaltowe

Należy stosować następujące rodzaje asfaltów:

- dla jezdni polimeroasfalt PmB 25/55-60 spełniający wymagania określone w PN-EN 14023 wraz załącznikiem krajowym,

Dopuszcza się stosowanie dodatków modyfikujących asfalty, np. modyfikacja asfaltu gumą z przetworzonych opon samochodowych.

2.3. Wypełniacz

2.3.1. Należy stosować wypełniacz, spełniający wymagania podane w tabelicy 2.

Tabela 2. Wymagane właściwości wypełniacza do warstwy wiążącej z betonu asfaltowego

Lp.	Właściwości wypełniacza	Wymagania		
		KR1-KR2	KR3-KR4	KR5-KR7
1	Uziarnienie według PN-EN 933-1 (dotyczy wypełniacza dodanego)	zgodne z tabelicą 24 w PN-EN 13043		
2	Jakość pyłu według PN-EN 933-9, kategoria nie wyższa niż:	MB _F 10		
3	Zawartość wody według PN-EN 1097-5, nie wyższa niż:	1 % (m/m)		
4	Gęstość ziaren według PN-EN 1097-7:	deklarowana przez producenta		
5	Wolne przestrzenie w suchym zagęszczonym wypełniaczu według PN-EN 1097-4, wymagana kategoria:	V _{28/45}		
6	Przyrost temperatury mięknięcia według PN-EN 13179-1, wymagana kategoria:	Δ _{R&B} 8/25		
7	Rozpuszczalność w wodzie według PN-EN 1744-1, kategoria nie wyższa niż:	WS ₁₀		
8	Zawartość CaCO ₃ w wypełniaczu wapiennym według PN-EN 196-2, kategoria nie niższa niż:	CC ₇₀		
9	Zawartość wodorotlenku wapnia w wypełniaczu mieszanym, wymagana kategoria:	K _a Deklarowana		
10	„Liczba asfaltowa” według PN-EN 13179-2, wymagana kategoria:	BN _{Deklarowana}		

2.4. Kruszywo

W zależności od kategorii ruchu należy stosować kruszywa drobne i grube wg wymagań podanych odpowiednio w tabelicy 3, 4 i 5. Składowanie kruszywa musi odbywać się w warunkach zabezpieczających je przed zanieczyszczeniem i zmieszaniem z innymi asortymentami kruszywa.

Tabela 3. Wymagane właściwości kruszywa grubego do warstwy wiążącej z betonu asfaltowego

Lp.	Właściwości kruszywa grubego	Wymagania		
		KR1-KR2	KR3-KR4	KR5-KR7
1	Uziarnienie według PN-EN 933-1; kategoria nie niższa niż:	G _c 85/20	G _c 85/20	G _c 85/20
2	Tolerancja uziarnienia, odchylenia nie większe niż według kategorii wraz z typowym przesiewem na sitach pośrednich:	G _{20/17,5}	G _{20/17,5}	G _{20/17,5}

3	Zawartość pyłu według PN-EN 933-1; kategoria nie wyższa niż:	f_2		
4	Kształt kruszywa według PN-EN 933-3 lub według PN-EN 933-4; kategoria nie wyższa niż:	FI ₃₅ lub SI ₃₅	FI ₂₅ lub SI ₂₅	FI ₂₅ lub SI ₂₅
5	Procentowa zawartość ziaren o powierzchni przekruszonej i łamanej w kruszywie grubym według PN-EN 933-5; kategoria nie niższa niż:	C _{Deklarowana}	C _{50/10}	C _{50/10}
6	Odporność kruszywa na rozdrabnianie według normy PN-EN 1097-2, badanie na kruszywie o wymiarze 10/14, rozdział 5; kategoria nie wyższa niż:	LA ₄₀	LA ₃₀	LA ₃₀
7	Gęstość ziaren według PN-EN 1097-6, rozdz. 7, 8 lub 9, ρ_a , ρ_{rd} , ρ_{ssd} ,	deklarowana przez producenta		
8	Nasiąkliwość według PN-EN 1097-6, rozdz. 7, 8 lub 9:	WA ₂₄ Deklarowana		
9	Mrozoodporność według PN-EN 1367-1; badana na kruszywie 8/11, 11/16 lub 8/16, kategoria nie wyższa niż:	F ₂		
10	„Zgorzel słoneczna” bazaltu według PN-EN 1367-3, wymagana kategoria:	SB _{LA}		
11	Skład chemiczny – uproszczony opis petrograficzny według PN-EN 932-3:	deklarowany przez producenta		
12	Grube zanieczyszczenia lekkie, według PN-EN 1744-1 p.14.2; kategoria nie wyższa niż:	m _{LPC} 0,1		
13	Rozpad krzemianowy dwuwapniowego w kruszywie z żużla wielkopieczowego chłodzonego powietrzem według PN-EN 1744-1 p.19.1;	wymagana odporność		
14	Rozpad związków żelaza w kruszywie z żużla wielkopieczowego chłodzonego powietrzem według PN-EN 1744-1 p.19.2:	wymagana odporność		
15	Stażność objętości kruszywa z żużla stalowniczego według PN-EN 1744-1, p. 19.3; kategoria nie wyższa niż:	V _{3,5}		

Tablica 4. Wymagane właściwości kruszywa niełamanego drobnego lub o ciągłym uziarnieniu do D₈ do warstwy wiążącej z betonu asfaltowego

Lp.	Właściwości kruszywa drobnego	Wymagania		
		KR1-KR2	KR3-KR4	KR5-KR7
1	Uziarnienie według PN-EN 933-1; wymagana kategoria:	G _{F85} i G _{A85}	G _{F85}	
2	Tolerancja uziarnienia, odchylenie nie większe niż według kategorii wraz z typowym przesiewem na sitach pośrednich:	G _{TcNR}	G _{Tc20}	G _{Tc20}
3	Zawartość pyłu według PN-EN 933-1; kategoria nie wyższa niż:	f_{10}		
4	Jakość pyłu według PN-EN 933-9, kategoria nie wyższa niż:	MB _{F10}		
5	Kanciastość kruszywa drobnego lub kruszywa 0/2 wydzielonego z kruszywa o ciągłym uziarnieniu według PN-EN 933-6, rozdz. 8, kategoria nie niższa niż:	E _{Cs} Deklarowana		
6	Gęstość ziaren według PN-EN 1097-6, rozdz. 7, 8 lub 9:	deklarowana przez producenta		
7	Nasiąkliwość według PN-EN 1097-6, rozdz. 7, 8 lub 9:	WA ₂₄ Deklarowana		
8	Grube zanieczyszczenia lekkie, według PN-EN 1744-1 p.14.2; kategoria nie wyższa niż:	m _{LPC} 0,1		

Tablica 5. Wymagane właściwości kruszywa łamanego drobnego lub o ciągłym uziarnieniu do D₈ do warstwy wiążącej z betonu asfaltowego

Lp.	Właściwości kruszywa drobnego	Wymagania		
		KR1-KR2	KR3-KR4	KR5-KR7
1	Uziarnienie według PN-EN 933-1; wymagana kategoria:	G _{F85} i G _{A85}		
2	Tolerancja uziarnienia, odchylenie nie większe niż według kategorii: wraz z typowym przesiewem na sitach pośrednich	G _{TcNR}	G _{Tc20}	G _{Tc20}
3	Zawartość pyłu według PN-EN 933-1; kategoria nie wyższa niż:	f_{16}		
4	Jakość pyłu według PN-EN 933-9, kategoria nie wyższa niż:	MB _{F10}		
5	Kanciastość kruszywa drobnego lub kruszywa 0/2 wydzielonego z kruszywa o ciągłym uziarnieniu według PN-EN 933-6, rozdz. 8, kategoria nie niższa niż:	E _{Cs} Deklarowana	E _{Cs} 30	
6	Gęstość ziaren według PN-EN 1097-6, rozdz. 7, 8 lub 9:	deklarowana przez producenta		
7	Nasiąkliwość według PN-EN 1097-6, rozdz. 7, 8 lub 9:	WA ₂₄ Deklarowana		
8	Grube zanieczyszczenia lekkie, według PN-EN 1744-1 p.14.2; kategoria nie wyższa niż:	m _{LPC} 0,1		

2.5. Dodatki

Mogą być stosowane dodatki na podstawie udokumentowanych pozytywnych doświadczeń. Pochodzenie, rodzaj i właściwości dodatków powinny być deklarowane.

Należy stosować środki adhezyjne lub wapno hydratyzowane, jeżeli zastosowane kruszywo i lepiszcza asfaltowe nie wykazuje powinowactwa fizykochemicznego (przyczepność poniżej 80%), zapewniającego odpowiednią przyczepność (adhezję)

lepiszcza do kruszywa i odporność mieszanki mineralno-asfaltowej na działanie wody. Rodzaj środka i jego ilość powinna być dostosowana do konkretnego kruszywa i lepiszcza. Ocenę przyczepności należy określić na podstawie badania według PN-EN12697-11, metoda A, kruszywo 8/11 jako podstawowe. Przyczepność lepiszcza do kruszywa po 6 godzinach powinna wynosić co najmniej 80%, przy jednoczesnym spełnieniu odporności gotowej mieszanki mineralno-asfaltowej na działanie wody wg PN-EN12697-12 podanej w tablicy 5.2, 5.3 i 5.4.

Mogą być stosowane dodatki lub technologie obniżające temperaturę produkcji i wbudowania mieszanki mineralno-asfaltowej.

2.6. Materiały do uszczelnienia połączeń i krawędzi

Do uszczelniania spoin należy używać past lub taśm o grubości co najmniej 10 mm. Materiały te można stosować na podstawie pozytywnych uprzednich zastosowań.

Do uszczelniania krawędzi zewnętrznych nawierzchni oraz elementów ograniczających nawierzchnię należy używać lepiszcza asfaltowego na gorąco spełniającego wymagania PN-EN 12591 lub asfaltu modyfikowanego wg PN-EN 14023

2.7. Materiały do złączenia warstw konstrukcji

Do złączania warstw konstrukcji nawierzchni (warstwa wiążąca z warstwą ścieralną) należy stosować kationowe emulsje asfaltowe lub kationowe emulsje modyfikowane polimerami według PN-EN 13808.

Emulsję asfaltową można składować w opakowaniach transportowych lub w stacjonarnych zbiornikach pionowych z zalewaniem od dna. Nie należy nalewać emulsji do opakowań i zbiorników zanieczyszczonych materiałami mineralnymi.

3. SPRZĘT

3.1. Ogólne wymagania dotyczące sprzętu

Ogólne wymagania dotyczące sprzętu podano w ST D-M-00.00.00 „Wymagania ogólne” [1] pkt 3.

3.2. Sprzęt do skropienia lepiszczem asfaltowym

Do skrapiania lepiszczem asfaltowym należy stosować samojezdne lub przyczepne skrapiarki lepiszcza zgodnie ze Specyfikacją D-04.03.01 „Oczyszczenie i skropienie warstw konstrukcyjnych”.

3.3. Sprzęt do mieszania

Beton asfaltowy należy produkować w wytwórni (otaczarce) mieszanek mineralno-asfaltowych lub zespole wytwórni. Powinna zapewnić wysuszenie i wymieszanie wszystkich składników oraz zachowanie właściwej temperatury składników i gotowej mieszanki mineralno-asfaltowej.. Na wytwórni powinien funkcjonować certyfikowany system Zakładowej Kontroli Produkcji zgodny z PN-EN 13108-21.

Wytwórnia powinna być wyposażona w termometry (urządzenia pomiarowe) pozwalające na ciągłe monitorowanie temperatury poszczególnych materiałów, na różnych etapach przygotowywania materiałów, jak i na wyjściu z mieszalnika.

Na terenie wytwórni kruszywa o różnym uziarnieniu należy składować oddzielnie według rodzajów i chronić przed zanieczyszczeniem. Wypełniacze należy przechowywać w suchych warunkach.

Kruszywa o różnym uziarnieniu należy dodawać do mieszalnika pojedynczo odmierzone jako udziały masowe lub objętościowe. Urządzenia do podgrzewania lepiszczy nie mogą doprowadzić do ich przegrzania. Maksymalna temperatura lepiszcza w zbiorniku magazynowym jest podana w tabeli 6.

Tabela 6. Maksymalna temperatura lepiszczy

Lepiszczce	Rodzaj	Maksymalna temperatura, °C
1. Asfalt drogowy	35/50	190
	50/70	180
2. Asfalt modyfikowany polimerem (polimeroasfalt)	25/55-60	180
3. Asfalt wielorodzajowy	35/50	190
	50/70	180

Kruszywo musi być wysuszone i podgrzane w suszarni bębnowej tak, aby po dodaniu wypełniacza i ewentualnie granulatu asfaltowego osiągnięta została żądana temperatura mieszania. Wypełniacz i granulatu asfaltowy można podgrzewać.

Czas mieszania należy tak dobrać, aby wszystkie kruszywa zostały w całości, równomiernie otoczone lepiszczem i aby dodatki wchodziły się, tworząc jednolitą mieszankę, kolejność dozowania materiałów do mieszalnika ma duże znaczenie dla jakości produkowanej mieszanki.

Produkcja powinna być tak zaplanowana, aby nie dopuścić do zbyt długiego przechowywania mieszanki w silosach, należy wykluczyć możliwość szkodliwych zmian. Czas przechowywania – magazynowania mieszanki mma powinien uwzględniać możliwości wytwórni (sposób podgrzewania silosów gotowej mieszanki mma i rodzaj izolacji), warunki atmosferyczne oraz czas transportu na budowę.

Dopuszcza się produkcję mieszanki mineralno-asfaltowej z kilku wytwórni na podstawie jednego Badania Typu.

3.4. Sprzęt do wbudowania

Mieszankę mineralno-asfaltową należy układać i profilować do wymaganych grubości z zadanymi spadkami samojezdną układarką lub zespołem układarek o wydajności skorelowanej z wydajnością wytwórni (lub zespołu wytwórni). Układarki powinny być wyposażone w: automatyczne sterowanie, elementy wibrujące do wstępnego zagęszczenia, urządzenia do podgrzewania elementów roboczych układarki. Prace należy tak planować, aby umożliwiły układanie warstwy całą szerokością jezdni lub minimum pasa ruchu.

Na budowach nawierzchni dróg ekspresowych i autostrad (klasy A i S) należy stosować podajniki mieszanki mineralno-asfaltowej do kosza układarki.

3.5. Sprzęt do zagęszczania

W zależności od rodzaju mieszanki mineralno-asfaltowej zagęszczanie należy prowadzić statycznymi walcami stalowymi gładkimi lub walcami ogumionymi, lub walcami wibracyjnymi, lub też zespołem tych walców. Co najmniej jeden walec stalowy w każdym zespole roboczym powinien być wyposażony w nóż do odcinania i dociskania krawędzi ciepłej mieszanki.

3.6. Sprzęt do oczyszczenia dolnej warstwy przed skropieniem

Szczotki mechaniczne i inne urządzenia czyszczące (np. dmuchawy) w ilości zapewniającej właściwe oczyszczenie podłoża.

4. TRANSPORT

4.1. Ogólne wymagania dotyczące transportu

Ogólne wymagania dotyczące transportu podano w ST D-M-00.00.00 „Wymagania ogólne” [1] pkt 4.

4.2. Asfalt

Asfalt należy przewozić zgodnie z zasadami podanymi w przepisach ADR i przechowywać w zbiornikach z izolacją termiczną, umożliwiającą ogrzewanie asfaltu do właściwej temperatury roboczej. Transport powinien odbywać się zgodnie z zaleceniami producenta. W przypadku transportu polimeroasfaltu podlega on przepisom dla towarów niebezpiecznych.

4.3. Wypełniacz

Wypełniacz luzem należy przewozić w cysternach przystosowanych do przewozu materiałów sypkich, umożliwiającą rozładunek pneumatyczny. Wypełniacz należy składować w silosach przystosowanych do składowania materiałów sypkich, wyposażonych w odpowiedni system dozowania wypełniacza do mieszalnika.

4.4. Środek adhezyjny

Środek adhezyjny, opakowany przez producenta, może być przewożony dowolnymi środkami transportu z uwzględnieniem zaleceń producenta. Opakowanie powinno być zabezpieczone, tak aby nie uległo uszkodzeniu.

4.5. Środek niskowiskozowy

Środek niskowiskozowy, opakowany przez producenta, może być przewożony dowolnymi środkami transportu z uwzględnieniem zaleceń producenta. Opakowanie powinno być zabezpieczone, tak aby nie uległo uszkodzeniu.

W przypadku stosowania środków niskowiskozowych obniżających temperaturę mieszanki mineralno-asfaltowej lub stosowania technologii produkcji mieszanki mineralno-asfaltowej w obniżonej temperaturze jej najwyższa i najniższa temperatura powinna być:

- zgodna z temperaturami technologicznymi zawartymi w Badaniach Typu,
- zgodna z rekomendacjami producenta dodatku obniżającego temperaturę mma.

4.6. Kruszywo

Kruszywo można przewozić dowolnymi środkami transportu w warunkach zabezpieczających je przed: zanieczyszczeniami, zmieszaniem z innymi asortymentami kruszywa lub innymi frakcjami, nadmiernym zawilgoceniem. Drobne frakcje powinny być przewożone pod przykryciem, aby uniknąć wywiewania lub nadmiernego zawilgocenia materiału podczas transportu. Kruszywo powinno być składowane na utwardzonym placu, przygotowanym w taki sposób, by uniemożliwić mieszanie kruszywa z gruntem lub materiałem, którym utwardzono plac (podłożem). Poszczególne frakcje należy magazynować w zasiekach lub w sposób uniemożliwiający mieszanie poszczególnych frakcji.

4.7. Mieszanka mineralno-asfaltowa

Transport mieszanki mineralno-asfaltowej należy tak zorganizować, aby zapewnić jej minimalne straty cieplne. Mieszanke mineralno-asfaltową należy przewozić czystymi, specjalistycznymi pojazdami, samowładowczymi – wysokotonażowymi, z przykryciem w czasie transportu i podczas oczekiwania na rozładunek. W celu ułatwienia wyładunku mieszanki mineralno-asfaltowej, można po uzgodnieniu z Inżynierem stosować pokrycie powierzchni wewnętrznej skrzyni środkiem zapobiegającym przyklejaniu się mieszanki. Z zastrzeżeniem, aby zastosowana substancja nie działała destrukcyjnie na mieszanke.

Transport powinien być tak zaplanowany, żeby samochody nie czekały na budowie na rozładunek, a jednocześnie układanie mieszanki odbywało się płynnie. Czas przewozu i oczekiwania na wbudowanie powinien zapewnić utrzymanie temperatury w wymaganych przedziałach.

Podczas transportu mieszanki asfaltowej muszą być zachowane graniczne wartości temperatury podane w tabeli 7.

Tabela 7. Najniższa i najwyższa temperatura mieszanki mineralno-asfaltowej w °C

Rodzaj i gatunek lepiszcza w mieszance asfaltowej	Temperatura, °C
35/50	150 -190
50/70	140 -180
35/50 wielorodzajowy	150 – 185
50/70 wielorodzajowy	145 – 180
PMB 25/55-60	150 – 185

Uwaga: Dolne wartości graniczne obowiązują dla mieszanki mineralno- asfaltowej dostarczanej na plac budowy. Górne wartości graniczne obowiązują dla mieszanki asfaltowej podczas produkcji i przy opuszczaniu mieszalnika. Dodatkowo należy stosować się do informacji podanych przez producenta.

Temperatura podana w tablicy nie dotyczy mieszanek mineralno-asfaltowych z dodatkami lub technologiami obniżającymi temperaturę mieszanki,

5. WYKONANIE ROBÓT

5.1. Ogólne zasady wykonania robót

Ogólne zasady wykonania robót podano w ST D-M-00.00.00 „Wymagania ogólne” [1] pkt 5.

5.1.1. Warunki przystąpienia do robót

Mieszanka mineralno-asfaltowa powinna być układana na podłożu suchym, czystym i odpowiednio przygotowanym, tak aby zapewnić właściwą szczepność międzywarstwową.

Nie należy układać mieszanki mineralno-asfaltowej na podłożu mokrym, podczas opadów atmosferycznych, a w przypadku występowania powyższych warunków przez dłuższy czas, produkcję mieszanki mineralno-asfaltowej należy wstrzymać.

Jeżeli nie dokonano szczególnych uzgodnień z Inżynierem, mieszankę mineralno-asfaltową należy wbudowywać jedynie w sprzyjających warunkach atmosferycznych, przy dodatniej temperaturze otoczenia i przy dopuszczalnej prędkości wiatru, tak aby zapewnić odpowiednie zagęszczenie układanej warstwy.

5.1.2. Wbudowywanie

Należy tak zorganizować budowę i produkcję mieszanki mineralno-asfaltowej aby tzw. „dzienne działki robocze” to znaczy odcinki, na których mieszanka mineralno-asfaltowa wbudowywana byłaby w ciągu jednego dnia, były możliwie jak najdłuższe.

Mieszankę mineralno-asfaltową należy bezzwłocznie po dowiezieniu do miejsca wbudowania w ciągły sposób podawać do układarki i układać. Wielkości dostaw mieszanki do układarki powinny być tak regulowane, aby umożliwić nieprzerwaną pracę układarki.

Układarka powinna pracować w sposób ciągły zawsze, gdy jest to możliwe. Należy stosować takie prędkości poruszania się układarki i technikę jej pracy, które zapewniają jednorodne podawanie mieszanki mineralno-asfaltowej na całej szerokości układania, bez ciągnięcia, rozrywania i segregacji materiału.

Minimalna grubość mieszanki układanej w każdym przejściu układarki powinna być odpowiednio zwiększona tak, aby po zagęszczeniu była zgodna z minimalnymi wielkościami podanymi w odpowiednich rozdziałach niniejszej Specyfikacji.

Przy układaniu warstwy wiążącej należy zatrzymać układarkę przed dojechaniem do szczeliny dylatacyjnej budowli. W trakcie ręcznego układania pozostałej części nawierzchni przy dylatacji szczelinę dylatacyjną należy pozostawić bez przykrycia warstwą nawierzchni.

Ręczne układanie mieszanek mineralno-asfaltowych dopuszcza się jedynie w następujących przypadkach:

6. układanie warstw wyrównawczych o nieregularnym kształcie i zmiennej grubości,
7. w miejscach, gdzie praca układarki jest niemożliwa,
8. na chodnikach,
9. w pobliżu szczelin dylatacyjnych na mostach, wiaduktach i innych obiektach,
10. w innych miejscach zaakceptowanych przez Inżyniera.

5.1.3. Czyszczenie i wykonywanie warstw

Warstwy z mieszanek mineralno-asfaltowych należy utrzymywać w czystości. Należy ograniczyć do minimum ruch pojazdów na warstwie, na której przewiduje się ułożenie następnej warstwy.

W przypadku jakiegokolwiek zanieczyszczenia warstwy bitumicznej, Wykonawca powinien podjąć starania w celu jej oczyszczenia, a jeżeli okaże się to niemożliwe należy uzgodnić z Inżynierem dalsze postępowanie.

5.1.4. Zagęszczanie

Mieszankę mineralno-asfaltową należy układać i zagęszczać w warstwie umożliwiającej uzyskanie wymaganej grubości, rzędnej powierzchni oraz spełnienie wymagań w zakresie równości i zagęszczenia.

Zagęszczanie mieszanki mineralno-asfaltowej należy rozpocząć, gdy temperatura tej mieszanki osiągnie taki poziom, że pozwoli to na zagęszczanie walcami bez powodowania przemieszczeń warstwy lub spękań powierzchniowych.

Zagęszczanie należy zakończyć zanim temperatura spadnie poniżej minimalnej temperatury wałowania określonej w odpowiednich rozdziałach niniejszej Specyfikacji. Wałowanie należy kontynuować do czasu zniknięcia z powierzchni warstwy wszystkich śladów po walcach. Nie dopuszcza się powierzchniowego łatania zawałowanej warstwy.

Zagęszczanie należy prowadzić przy użyciu sprzętu podanego w pkt 3.5

Powierzchnię warstwy wiążącej należy wykończyć walcem gładkim, statycznym lub wibracyjnym z wyłączoną wibracją. Na pomostach obiektów mostowych nie należy stosować walców wibracyjnych z włączoną wibracją.

Dopuszcza się stosowanie walców wibracyjnych lub innych walców zaproponowanych przez Wykonawcę. Zaleca się, aby walce były wyposażone w przyrządy umożliwiające odczytanie z odległości prędkości jazdy, a walce wibracyjne, dodatkowo, częstotliwości wibracji.

Wykonawca sprawdzi i oceni pracę walców wibracyjnych lub innych proponowanych walców na wykonanym przez siebie odcinku

próbny, co umożliwi uzyskanie akceptacji Inżyniera.

5.1.5. Złącza

Należy dążyć do minimalizowania ilości złączy w nawierzchni asfaltowej i jeżeli to tylko możliwe układania mieszanki jednocześnie na całej szerokości drogi.

W przypadku występowania w nawierzchni asfaltowej złączy podłużnych nie powinny one znajdować się w miejscach poruszania się kół („w śladzie kół”) oraz w miejscach oznakowania poziomego. Złącze w nawierzchni powinno być szczelne i tak wykonane aby uniemożliwić przenikanie wody do warstw leżących poniżej. Mieszanka powinna być w pełni zagęszczona, a brzegi złączy powinny być ze sobą zrównane, co można uzyskać stosując jedną z wymienionych poniżej metod, przy czym dla złączy poprzecznych należy stosować jedynie metodę 3):

5. metoda „gorąca do gorącej” jest szczególnie zalecana w przypadku wykonywania złącza podłużnego. Złącze wykonuje się przez zastosowanie dwóch lub więcej układarek pracujących w zespole w takiej odległości, aby zapewnić by krawędź pasa układanego w pierwszej kolejności była wystarczająco gorąca. Odległość między zespołami układarek nie powinna być większa niż długość jednej rozkładarki. Walce zagęszczające mieszankę za każdą rozkładarką powinny być tego samego typu i powinny rozpocząć zagęszczanie od zewnętrznej krawędzi pasa i stopniowo zagęszczać pasy w kierunku złącza. Walce powinny zakończyć zagęszczanie pozostawiając pas min. 15 cm wokół złącza (ok. 7,5 cm po każdej stronie złącza). Mieszanka wzdłuż spoiny podłużnej powinna być zagęszczona jedynie przez ostatnie przejście walca.
6. metoda „gorąca do zimnej”. Wykonanie złączy tą metodą stosuje się, gdy ze względu na ruch, bądź gdy z innych uzasadnionych powodów konieczne jest wykonywanie pasów nawierzchni w odstępie czasu. Krawędź złącza w takim wypadku powinna być wykonana w czasie układania pierwszego pasa ruchu. Krawędź złącza powinna być ukośna – pochylona pod kątem 70/80 stopni do warstwy niżej leżącej. Skos ten pozwala na zwiększenie powierzchni styku dwóch warstw. Skos powinien być wykonany podczas układania nawierzchni poprzez specjalne urządzenie zamontowane na rozkładarkę bądź na walcu. Nie jest rekomendowane cięcie zimnej krawędzi, ponieważ w ten sposób możemy otrzymać zbyt gładką powierzchnię. Dodatkowo zabrudzenie spowodowane „szlamem” wytworzonym w czasie cięcia krawędzi może spowodować zmniejszenie przyczepności między warstwami. W celu zapewnienia dobrej przyczepności pomiędzy dwoma układanymi pasami ruchu powierzchnia granicząca ze złączem powinna być oczyszczona ze wszelkich zabrudzeń i luźnych partii mieszanki. Następnie przed ułożeniem sąsiedniego pasa powierzchnię styku należy pokryć pastą lub taśmą przyklepną. Nie dopuszcza się stosowania emulsji asfaltowej do uszczelniania złączy. Drugi pas powinien być wykonywany z zakładem (2-3 cm, licząc od górnej krawędzi spoiny) zachodzącym na pas wykonany wcześniej. Brak zakładu (nakładki) lub zbyt mała jego ilość mogą spowodować zbyt małe zagęszczenie spoiny i jej ewentualne zniszczenie. Nadmierna ilość nakładki może spowodować przejazd rozścielacza po górnej powierzchni mieszanki zmiażdżenie ziarn kruszywa, a w efekcie niedostateczne zagęszczenie spoiny. Przed rozpoczęciem wałowania „nakładki” mieszanka powinna być „rozgrabiona” na nowej warstwie.
7. Spoiny poprzeczne są wykonywane na końcu każdej dziennej działki roboczej lub w miejscu przerwy w pracy. Przy wykonywaniu spoiny poprzecznej należy kolejno:
 - opróżnić układarkę;
 - ręcznie odciąć mieszankę, formując kąt prosty jeżeli grubość ułożonej warstwy jest niewystarczająca;
 - umieścić deskę o tej samej grubości co warstwa tuż przy złączu;
 - przysypać istniejącą nawierzchnię powierzchni rampy cienką warstwą piasku lub rozłożyć na nawierzchni pasmo włókniny
 - ręcznie skonstruować rampę na obszarze posypanym piaskiem lub rozłożonej włókniny z pozostałej mieszanki mineralno-asfaltowej
 - zagęścić całość powierzchni i rampę używając walców.
 - Przed rozpoczęciem wykonywania kolejnego odcinka nawierzchni należy:
 - usunąć rampę (podjazd), włókninę;
 - sprawdzić za pomocą łaty czy stara (ułożona) warstwa jest równa w kierunku podłużnym, jeżeli to konieczne trzeba odciąć nierówną część warstwy;
 - oczyścić dokładnie obszar podjazdu i skropić go gorącym asfaltem lub ułożyć taśmę;
 - wykonać połączenie metodą „gorąca do zimnej” opisaną powyżej.

Spoiny w konstrukcji wielowarstwowej powinny być przesunięte względem siebie, co najmniej o 20 cm, a poprzeczne o co najmniej 2 m. Złącza powinny być całkowicie związane, a przylegające warstwy w jednym poziomie.

Krawędzie warstwy wiążącej bez ograniczeń należy ukształtować ze spadkiem nie większym niż 2:1 i dokończyć urządzeniem zagęszczającym zamontowanym na walcu. Górna krawędź warstwy oraz obie krawędzie w strefie przechyłki powinny być posmarowane gorącym asfaltem w ilości 1,5 kg/m² powierzchni poziomej i 4,0 kg/m² powierzchni skośnej. Powłoka może być наносzona w kilku roboczych przejściach. Lepiszczko powinno być naniesione odpowiednio szybko tak, aby krawędzie nie uległy zabrudzeniu. Niżej położona krawędź (z wyjątkiem strefy zmiany przechyłki) powinna pozostać nieuszczelniona. Dopuszcza się jednocześnie uszczelnianie krawędzi warstwy wiążącej wraz z krawędziami warstw niższych, jeżeli warstwy były ułożone jedna po drugiej, a krawędzie były zabezpieczone przed zanieczyszczeniem. Jeżeli wyżej położony brzeg jest uszczelniany warstwowo, to przylegającą powierzchnię danej warstwy należy uszczelnić na szerokości co najmniej 10 cm.

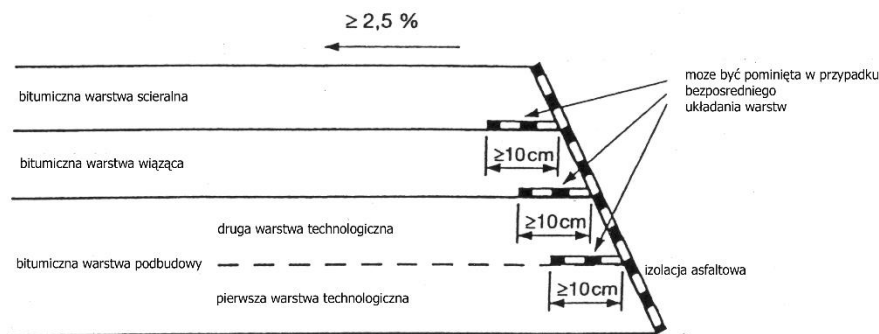

Rysunek 1. Schemat uszczelnienia krawędzi nawierzchni

5.2. Projektowanie mieszanki mineralno-asfaltowej przeznaczonej na warstwy wiążące

5.2.1. Wymagania ogólne

Przed przystąpieniem do robót, Wykonawca w terminie uzgodnionym z Inżynierem dostarczy do akceptacji sprawozdanie Badania Typu.

Badania Typu należy przeprowadzić dla każdego nowego składu mma oraz w przypadku:

- upływu 5 lat od ich wykonania,
- zmiany rodzaju lepiszcza,
- zmiany złoża kruszywa (jakiegokolwiek składnika),
- zmiany typu petrograficznego kruszywa,
- zmiany gęstości kruszywa o więcej niż $0,05 \text{ Mg/m}^3$,
- zmiany kategorii kruszywa grubego w odniesieniu do: kształtu, udziału ziaren przekruszonych, odporności na rozdrabnianie, odporności na ścieranie,
- kanciastości kruszywa drobnego,
- zmiany typu mineralogicznego wypełniacza.

W ramach Badania Typu należy przeprowadzić badania podane w tablicach od 8 do 11.

Dopuszcza się zastosowanie podejścia grupowego w zakresie badania typu. Oznacza to, że w wypadku, gdy nastąpiła zmiana składu mieszanki mineralno- asfaltowej i istnieją uzasadnione przesłanki, że dana właściwość nie ulegnie pogorszeniu oraz przy zachowaniu tej samej wymaganej kategorii właściwości, to nie jest konieczne badanie tej właściwości w ramach badania typu.

Podczas ustalania składu mieszanki, Wykonawca powinien zadbać, aby projektowana recepta laboratoryjna opierała się na prawidłowych i w pełni reprezentatywnych próbkach materiałów, które będą stosowane do wykonania robót. Powinien także zapewnić, aby mieszanka i jej poszczególne składniki spełniały wymagania dotyczące cech fizycznych i wytrzymałościowych określone w niniejszej Specyfikacji.

Akceptacja recepty przez Inżyniera może nastąpić na podstawie przedstawionych przez Wykonawcę Badań Typu i sprawozdanie z próby technologicznej. W przypadku kiedy Inżynier w celu akceptacji recepty mieszanki mineralno-asfaltowej zdecyduje się wykonać dodatkowo niezależne badania, Wykonawca dostarczy zgodnie z wymaganiami Inżyniera próbki wszystkich składników mieszanki. Zaakceptowana recepta stanowi ważną podstawę produkcji.

5.2.2. Skład mieszanki

Krzywa uziarnienia mieszanki mineralnej powinna mieścić się w polu wyznaczonym przez punkty kontrolne. Punkty kontrolne uziarnienia mieszanek mineralnych do warstw wiążących z betonu asfaltowego oraz minimalne zawartości asfaltu podano w tablicy 8. Jeżeli w nawierzchni drogi KR-3-7 stosowana jest mieszanka kruszywa drobnego niełamanego i łamanego, to należy przyjąć udział piasku łamanego co najmniej 50%.

Tablica 8. Punkty kontrolne uziarnienia mieszanki mineralnej do warstwy wiążącej z betonu asfaltowego oraz minimalne zawartości asfaltu

Właściwość	Przesiew [% (m/m)]							
	AC 11 W KR 1÷2		AC 16 W KR 1÷2		AC 16 W KR 3÷7		AC 22 W KR 3÷7	
Wymiar sita # [mm]	od	do	od	do	od	do	Od	do
31,5	-	-	-	-	-	-	100	-

22,4	-	-	100	-	100	-	90	100
16	100	-	90	100	90	100	65	90
11,2	90	100	65	80	70	90	-	-
8	60	85	-	-	55	85	45	70
2	30	55	25	55	25	50	20	45
0,125	6	24	5	15	4	12	4	12
0,063	3,0	8,0	3,0	8,0	4,0	10,0	4,0	10,0
Zawartość lepiszcza całkowitego,	B _{min} 4,6		B _{min} 4,4		B _{min} 4,4		B _{min} 4,2	

Wymaganą zawartość lepiszcza należy skorygować zgodnie z PN-EN 13108-1 pkt. 5.3.1.3

Skład mieszanki mineralno-asfaltowej powinien być ustalony na podstawie badań próbek wykonanych zgodnie z normą PN-EN 13108-20 załącznik C oraz normami powiązаныmi. Próbkі powinny spełniać wymagania podane w tablicach 9, 10 11 w zależności od kategorii ruchu, jak i zawartości asfaltu B_{min} i temperatur zagęszczania próbek.

5.2.3. Wymagania wobec mieszanek mineralno-asfaltowych

Tablica 9. Wymagania wobec betonu asfaltowego do warstwy wiążącej i wyrównawczej dla ruchu KR1-2

Właściwość	Warunki zagęszczania	Metoda i warunki badania	Wymiar mieszanki	
			AC 11 W	AC 16 W
Zawartość wolnych przestrzeni	C.1.2, ubijanie, 2x 50 uderzeń	PN-EN 12697-8 p.4	V _{min} 3,0 V _{max} 6,0	V _{min} 3,0 V _{max} 6,0
Wolne przestrzenie wypełnione lepiszczem	C.1.2, ubijanie, 2x 50 uderzeń	PN-EN 12697-8 p.5	VFB _{min} 65 VFB _{max} 80	VFB _{min} 65 VFB _{max} 80
Zawartość wolnych przestrzeni w mieszance mineralnej	C.1.2, ubijanie, 2x 50 uderzeń	PN-EN 12697-8 p.5	VMA _{min} 14	VMA _{min} 14
Odporność na działanie wody	C.1.1, ubijanie, 2x 35 uderzeń	PN-EN 12697-12, kondycjonowanie w 40°C z jednym cyklem zamrażania ^{a)} , badanie w 25°C	ITSR ₇₅	ITSR ₇₅

Tablica 10 .Wymagania wobec betonu asfaltowego do warstwy wiążącej i wyrównawczej dla ruchu KR3-4

Właściwość	Warunki zagęszczania	Metoda i warunki badania	Wymiar mieszanki	
			AC 16 W	AC 22 W
Zawartość wolnych przestrzeni	C.1.3, ubijanie, 2x 75 uderzeń	PN-EN 12697-8 p.4	V _{min} 4,0 V _{max} 7,0	V _{min} 4,0 V _{max} 7,0
Odporność na deformacje trwałe ^{a)}	C.1.20, wałowanie, P ₉₈ -P ₁₀₀	PN-EN 12697-22 metoda B, PN-EN 13108, D.1.6 , 60°C w powietrzu, 10 000 cykli	WTS _{AIR} 0,3 PRD _{AIR} Deklarowane	WTS _{AIR} 0,3 PRD _{AIR} Deklarowane
Odporność na działanie wody	C.1.1, ubijanie, 2x 35 uderzeń	PN-EN 12697-12, kondycjonowanie w 40°C z jednym cyklem zamrażania ^{b)} , badanie w 25°C	ITSR ₇₅	ITSR ₇₅

a) Grubość płyty: AC16 60mm, AC22 60mm

Tablica 11. Wymagania wobec betonu asfaltowego do warstwy wiążącej i wyrównawczej dla ruchu KR5-7

Właściwość	Warunki zagęszczania	Metoda i warunki badania	Wymiar mieszanki	
			AC 16 W	AC 22 W
Zawartość wolnych przestrzeni	C.1.3, ubijanie, 2x 75 uderzeń	PN-EN 12697-8 p.4	V _{min} 4,0 V _{max} 7,0	V _{min} 4,0 V _{max} 7,0
Odporność na deformacje trwałe ^{a)}	C.1.20, wałowanie,	PN-EN 12697-22 metoda B, PN-EN 13108, D.1.6 ,	WTS _{AIR} 0,30	WTS _{AIR} 0,30

	P ₉₈ -P ₁₀₀	60°C w powietrzu, 10 000 cykli	PRD AIR Deklarowane	PRD AIR Deklarowane
Odporność na działanie wody	C.1.1, ubijanie, 2x 35 uderzeń	PN-EN 12697-12, kondycjonowanie w 40°C z jednym cyklem zamrażania ^{b)} , badanie w 25°C	ITSR ₇₅	ITSR ₇₅
a) Grubość płyty: AC16 60mm, AC22 60mm				

5.2.4. Wytwarzanie mieszanki mineralno-asfaltowej

Mieszankę mineralno-asfaltową należy produkować w otaczarce o mieszaniu cyklicznym lub ciągłym spełniającej wymagania podane w punkcie 3. Inżynier dopuści do produkcji tylko otaczarki posiadające certyfikowany system Zakładowej Kontroli Produkcji zgodny z PN-EN 13108-21.

Wszystkie składniki mieszanki: kruszywa, asfalt oraz dodatki powinny być dozowane, w procesie produkcji, w ilościach określonych w Badaniu Typu.

Sposób i czas mieszania składników mieszanki mineralno-asfaltowej powinny zapewnić równomierne otoczenie kruszywa lepiszczem asfaltowym.

Asfalt w zbiorniku powinien być ogrzewany w sposób pośredni, z układem termostatowania, zapewniającym utrzymanie stałej temperatury z tolerancją $\pm 5^{\circ}\text{C}$. Temperatura przechowywania asfaltu w zbiorniku magazynowym (roboczym) nie powinna przekraczać wartości, które podano w Tablicy 6.

Kruszywo powinno być wysuszone i tak podgrzane, aby mieszanka mineralna po dodaniu wypełniacza uzyskała właściwą temperaturę. Maksymalna temperatura gorącego kruszywa nie powinna być wyższa o więcej niż 30°C od maksymalnej temperatury mieszanki mineralno-asfaltowej.

Minimalna i maksymalna temperatura mieszanki mineralno-asfaltowej powinna wynosić jak podano w tablicy 7.

Najwyższa temperatura dotyczy mieszanki mineralno-asfaltowej bezpośrednio po wytworzeniu w wytwórni mma

Minimalna temperatura mma oznacza temperaturę w momencie jej dostawy na miejsce wbudowania.

Podana temperatura nie znajduje zastosowania do mieszanek mineralno-asfaltowych, do których dodawany jest dodatek w celu obniżenia temperatury jej wytwarzania i wbudowywania lub gdy stosowane lepiszcze asfaltowe zawiera taki środek.

Mieszanka mineralno-asfaltowa przegrzana (z oznakami niebieskiego dymu w czasie wytwarzania) oraz o temperaturze niższej od wymaganej powinna być potraktowana jako odpad produkcyjny.

5.2.5. Przygotowanie podłoża i połączenie międzywarstwowe

Podłożem pod warstwę wiążącą z betonu asfaltowego jest warstwa wykazana w dokumentacji projektowej, spełniająca wymagania odpowiadającej jej Specyfikacji, i odebrana przez Inżyniera.

Rzędne wysokościowe podłoża oraz urządzeń usytuowanych w nawierzchni lub ją ograniczających powinny być zgodne z dokumentacją projektową. Z podłoża powinien być zapewniony odpływ wody.

Jego powierzchnia powinna mieć odpowiedni profil, być sucha i dokładnie oczyszczona z wszelkiego rodzaju zanieczyszczeń (kurzu, błota, piasku, rozlanego paliwa itp.).

Przed ułożeniem każdej warstwy asfaltowej podłoża (poprzednią warstwę) należy skropić emulsją asfaltową, w celu zapewnienia odpowiedniego połączenia międzywarstwowego, w ilości ustalonej w Specyfikacji D-04.03.01 „Związania międzywarstwowe”.

Powierzchnie czołowe krawężników, włazów, wpustów itp. urządzeń powinny być pokryte środkiem gruntującym, a następnie oklejone materiałem uszczelniającym określonym w Specyfikacji i zaakceptowanym przez Inżyniera.

5.2.6. Próba technologiczna i odcinek próbny

Wykonawca, przed przystąpieniem do pierwszej produkcji mieszanki mineralno-asfaltowej jest zobowiązany do przeprowadzenia w obecności Inżyniera próby technologicznej produkcji w postaci próbnego zarobu.

W przypadku produkcji mieszanki mineralno-asfaltowej w kilku otaczarkach próba powinna być przeprowadzona na każdej wytwórni. Nie dopuszcza się ocenienia dokładności pracy otaczarki oraz prawidłowości składu mieszanki mineralnej na podstawie tzw. suchego zarobu, z uwagi na możliwą segregację kruszywa.

Do próby technologicznej Wykonawca użyje takich materiałów, jakie będą stosowane do wykonania właściwej mieszanki mineralno-asfaltowej na warstwę wiążącą.

W czasie wykonywania zarobu próbnego dozowania ilościowe poszczególnych materiałów składowych mieszanki mineralno-asfaltowej powinny być zgodne z ilościami podanymi w przedłożonej przez Wykonawcę i zatwierdzonej przez Inżyniera recepcie.

Sprawdzenie zawartości asfaltu w mieszance określa się wykonując ekstrakcję. Sprawdzenie uziarnienia mieszanki mineralnej wykonuje się poprzez analizę sitową kruszywa.

Do sprawdzenia składu granulometrycznego mieszanki mineralnej i zawartości asfaltu zaleca się pobrać próbki z co najmniej trzeciego zarobu po uruchomieniu produkcji. Tolerancje zawartości składników mieszanki mineralno-asfaltowej względem składu zaprojektowanego, powinny być zawarte w granicach podanych w punkcie 6.

Zaakceptowanie przez Inżyniera wyników badań próbek z próbnego zarobu stanowi podstawę do wykonania przez Wykonawcę odcinka próbnego. Za zgodą Inżyniera można połączyć wykonanie próby technologicznej z wykonaniem odcinka próbnego. W takim przypadku zaleca się pobrać próbki mieszanki mineralno-asfaltowej do badań z za rozściełacza wg pkt. 4.3, 4.5, 4.6 PN-EN12697-27.

W przypadku braku innych uzgodnień z Inżynierem Wykonawca powinien wykonać odcinek próbny, co najmniej na trzy dni przed rozpoczęciem robót, w celu:

- sprawdzenia czy użyty sprzęt jest właściwy,

- określenia grubości warstwy mieszanki mineralno-asfaltowej przed zagęszczeniem, koniecznej do uzyskania wymaganej w Kontrakcie grubości warstwy,
- określenia potrzebnej liczby przejeżdż walców dla uzyskania prawidłowego zagęszczenia warstwy.

Do takiej próby Wykonawca powinien użyć takich materiałów oraz sprzętu, jaki stosowany będzie do wykonania warstwy wiążącej. Lokalizacja i wielkość odcinka próbnego powinna być uzgodniona z Inżynierem. Długość i szerokość odcinka próbnego powinny być tak dobrane aby na jego podstawie możliwa była ocena prawidłowości wbudowania i zagęszczenia mieszanki mineralno-asfaltowej. Grubość układanej warstwy powinna być zgodna z grubością podaną w dokumentacji projektowej. Ilość próbek (rdzeni) pobrana z odcinka próbnego powinna być uzgodniona z Inżynierem i oceniona pod względem zgodności z wymaganiami niniejszego rozdziału Specyfikacji. Należy pobrać minimum w dwóch przekrojach poprzecznych po dwie próbki (rdzenie).

Dopuszcza się aby za zgodą Inżyniera odcinek próbny zlokalizowany był w ciągu zasadniczych prac nawierzchniowych objętych danym kontraktem.

Wykonawca może przystąpić do wykonania warstwy wiążącej dopiero po zaakceptowaniu odcinka próbnego przez Inżyniera.

5.2.7. Wbudowanie i zagęszczanie warstwy wiążącej z betonu asfaltowego

Mieszankę mineralno-asfaltową należy wbudowywać układarką wyposażoną w układ z automatycznym sterowaniem grubości warstwy i utrzymaniem niwelety zgodnie z dokumentacją projektową. Elementy rozkładające i dogęszczające rozkładarek powinny być podgrzane przed rozpoczęciem robót.

Warstwę wiążącą najlepiej układać jedną rozkładarką na całej szerokości projektowanej drogi lub przy użyciu zespołu rozkładarek poruszających się obok siebie. W przypadku stosowania dwóch rozkładarek, układających całą szerokość warstwy nawierzchni – gorący szew roboczy – odległość pomiędzy rozkładarkami powinna być nie większa niż długość rozkładarki, tak aby temperatura wbudowywanej mieszanki była jednakowa na całej szerokości wbudowywanej warstwy. Dla robót prowadzonych pod ruchem dopuszcza się układanie warstwy wiążącej połówkami.

Temperatura wbudowywanej mieszanki powinna zapewnić osiągnięcie zagęszczenia zgodnie z wymaganiami podanymi w tablicy 7 Specyfikacji.

Zagęszczanie mieszanki powinno odbywać się zgodnie ze schematem przejeżdż walców ustalonym na odcinku próbnym. Zagęszczanie mieszanki należy rozpocząć od niższej krawędzi nawierzchni i kontynuować ku środkowi (wyższej części nawierzchni). Właściwości mma w ułożonej warstwie powinny być zgodne z wymaganiami podanymi w tablicy 12.

Tablica 12 Właściwości mieszanki mineralno- asfaltowej w ułożonej warstwie

L.p.	Właściwości	Wymagania
1	Wskaźnik zagęszczenia [%]	≥ 98
2	Zawartość wolnych przestrzeni [%] dla mieszank AC dla ruchu KR1 ÷ KR2 dla ruchu KR3 ÷ KR7	3 ÷ 6 4 ÷ 7

Złącza w warstwie wiążącej powinny być wykonane w linii prostej, równoległe lub prostopadłe do osi drogi, zgodnie z wymaganiami podanymi w pkt 5.1.5.

6. KONTROLA JAKOŚCI ROBÓT

6.1. Ogólne zasady kontroli jakości robót

Ogólne zasady kontroli jakości robót podano w ST D-M-00.00.00 „Wymagania ogólne” [1] pkt 6.

Badania dzielą się na:

- badania kontrolne Wykonawcy (w ramach własnego nadzoru),
- badania kontrolne Zamawiającego (w ramach nadzoru Inżyniera).

Oprócz badań kontrolnych mogą występować również badania:

- kontrolne dodatkowe,
- arbitrażowe.

Badania kontrolne są badaniami, których celem jest sprawdzenie, czy jakość materiałów budowlanych (mieszank mineralno-asfaltowych i ich składników, lepiszczy, materiałów do uszczelnień itp.) oraz gotowej warstwy (wbudowane warstwy asfaltowe, połączenia itp.) spełniają wymagania określone w kontrakcie. Wyniki tych badań są podstawą do odbioru. Do odbioru wykorzystywane są wyniki badań kontrolnych w ramach nadzoru Inżyniera. Za zgodą Nadzoru i Zamawiającego do odbioru mogą być wykorzystane wyniki badań Wykonawcy.

Jeżeli to konieczne, badania obejmują:

- pobranie próbek,
- zapakowanie próbek do wysyłki,
- transport próbek z miejsca pobrania do placówki wykonującej badania i sprawozdanie z badań.

Na żądanie Inżyniera ze wszystkich materiałów przewidzianych do budowy (kruszywo grube i drobne, wypełniacz, lepiszcze) należy przekazać próbki o odpowiedniej wielkości, a Inżynier będzie je przechowywał pod zamknięciem. Strony kontraktu potwierdzają

uznanie próbek na piśmie, w protokole pobrania lub przekazania próbek. W ramach badań kontrolnych próbki te posłużą do oceny zgodności dostaw z warunkami kontraktu.

6.2. Badania przed przystąpieniem do robót

Przed przystąpieniem do robót, w terminie uzgodnionym z Inżynierem, Wykonawca powinien przedstawić Badania Typu danej mieszanki mineralno-asfaltowej wraz z wymaganymi w normie PN-EN 13108-20 z załącznikami w celu jej zatwierdzenia do stosowania. W przypadku zaistnienia sytuacji wymienionych w punkcie 5.2.1. Badania Typu należy ponownie wykonać i przedstawić do akceptacji.

6.3. Badania w czasie robót

6.3.1. Badania w czasie wytwarzania mieszanki mineralno-asfaltowej wykonywane w ramach Zakładowej Kontroli Produkcji

Badania wykonywane w ramach Zakładowej Kontroli Produkcji zgodnie z normą PN-EN 13108-21 są badaniami Wykonawcy. Badania należy przeprowadzać na próbkach pobranych z wyprodukowanej mieszanki przed jej wysłaniem na budowę.

Zakres badań Wykonawcy w systemie Zakładowej Kontroli Produkcji obejmuje:

- badania materiałów wsadowych do mieszanki mineralno-asfaltowej (asfaltów, kruszyw wypełniacza i dodatków),
- badanie składu i właściwości mieszanki mineralno-asfaltowej.

Częstotliwość oraz zakres badań i pomiarów w czasie wytwarzania mieszanki mineralno-asfaltowej zgodnie z certyfikowanym systemem ZKP.

6.3.2. Badania kontrolne Wykonawcy (w ramach własnego nadzoru)

Badania kontrolne Wykonawcy są wykonywane przez Wykonawcę lub jego zleceniobiorców celem sprawdzenia, czy jakość materiałów budowlanych (mieszanek mineralno-asfaltowych i ich składników, lepiszczy i materiałów do uszczelnień itp.) oraz gotowej warstwy (wbudowane warstwy asfaltowe, połączenia itp.) spełniają wymagania określone w kontrakcie. Wykonawca powinien wykonywać te badania podczas realizacji kontraktu z niezbędną starannością i w wymaganym zakresie. Wyniki należy zapisywać w protokołach. W razie stwierdzenia uchybień w stosunku do wymagań kontraktu, ich przyczyny należy niezwłocznie usunąć. Wyniki badań kontrolnych Wykonawcy należy przekazywać Inżynierowi z częstotliwością wymaganą na Kontrakcie.

Zakres badań Wykonawcy kontrolnych w ramach nadzoru własnego obejmuje:

- Warunki technologiczne wbudowywania mieszanki mineralno-asfaltowej:
 - o pomiar temperatury powietrza,
 - o pomiar temperatury mieszanki mineralno-asfaltowej podczas wykonywania nawierzchni (wg PN-EN 12697-13),
 - o ocena wizualna mieszanki mineralno-asfaltowej,
- Wykonana warstwa:
 - o wykaz ilości materiałów lub grubości wykonanej warstwy
 - o wskaźnik zagęszczenia i zawartość wolnej przestrzeni w wykonanej warstwy,
 - o badanie połączenia międzywarstwowego,
 - o pomiar spadku poprzecznego warstwy asfaltowej,
 - o pomiar równości warstwy asfaltowej,
 - o pomiar parametrów geometrycznych poboczy,
 - o ocena wizualna jednorodności powierzchni warstwy,
 - o ocena wizualna jakości wykonania połączeń technologicznych.

6.3.3. Badania kontrolne Zamawiającego (w ramach nadzoru Inżyniera)

Badania kontrolne Zamawiającego są badaniami zleconymi przez Inżyniera, których celem jest sprawdzenie, czy jakość materiałów budowlanych (mieszanek mineralno-asfaltowych i ich składników, lepiszczy i materiałów do uszczelnień itp.) oraz gotowej warstwy (wbudowane warstwy asfaltowe, połączenia itp.) spełniają wymagania określone w kontrakcie. Pobieraniem próbek i wykonaniem badań na miejscu budowy zajmuje się Inżynier w obecności Wykonawcy. Badania odbywają się również wtedy, gdy Wykonawca zostanie w porę powiadomiony o ich terminie, jednak nie będzie przy nich obecny.

Wykonawca może pobierać i pakować do wysyłki próbki do badań kontrolnych Zamawiającego. Do wysyłania próbek i przeprowadzenia badań kontrolnych Zamawiającego jest upoważniony tylko Inżynier lub uznana przez niego placówka badawcza. Inżynier decyduje o wyborze takiej placówki.

Rodzaj i zakres badań kontrolnych Zamawiającego mieszanki mineralno-asfaltowej i wykonanej warstwy jest następujący:

- badania materiałów wsadowych do mieszanki mineralno-asfaltowej (asfaltów, kruszyw, wypełniacza i dodatków).
- Mieszanka mineralno-asfaltowa:
 - o uziarnienie,
 - o zawartość lepiszcza,
 - o temperatura mięknięcia odzyskanego lepiszcza,
 - o gęstość i zawartość wolnych przestrzeni próbki.

- Warunki technologiczne wbudowywania mieszanki mineralno-asfaltowej:
 - o pomiar temperatury powietrza podczas pobrania próby do badań,
 - o pomiar temperatury mieszanki mineralno-asfaltowej,
- Wykonana warstwa:
 - o grubość
 - o wskaźnik zagęszczenia i zawartość wolnej przestrzeni w wykonanej warstwie,
 - o połączenia międzywarstwowe
 - o spadki poprzeczne,
 - o równość,

6.3.4. Badania kontrolne dodatkowe

W wypadku uznania, że jeden z wyników badań kontrolnych nie jest reprezentatywny dla ocenianego odcinka budowy, Wykonawca ma prawo żądać przeprowadzenia badań kontrolnych dodatkowych.

Przedstawiciel Zamawiającego i Wykonawca decydują wspólnie o miejscach pobierania próbek i wyznaczeniu odcinków częściowych ocenianego odcinka budowy. Jeżeli odcinek częściowy przyporządkowany do badań kontrolnych nie może być jednoznacznie i zgodnie wyznaczony, to odcinek ten nie powinien być mniejszy niż 20% ocenianego odcinka budowy.

Do odbioru uwzględniane są wyniki badań kontrolnych i badań kontrolnych dodatkowych do wyznaczonych odcinków częściowych.

Koszty badań kontrolnych dodatkowych zażądanych przez Wykonawcę ponosi Wykonawca.

6.3.5. Badania arbitrażowe

Badania arbitrażowe są powtórzeniem badań kontrolnych, co do których istnieją uzasadnione wątpliwości ze strony Przedstawiciela Zamawiającego lub Wykonawcy (np. na podstawie własnych badań).

Badania arbitrażowe wykonuje na wniosek strony kontraktu niezależne laboratorium, które nie wykonywało badań kontrolnych.

Koszty badań arbitrażowych wraz ze wszystkimi kosztami ubocznymi ponosi strona, na której niekorzyść przemawia wynik badania.

6.4. Wymagania i odchyłki badań kontrolnych

6.4.1. Materiały

Właściwości materiałów wsadowych należy oceniać na podstawie badań pobranych próbek w miejscu produkcji mieszanki mineralno-asfaltowej.

Do oceny jakości materiałów wsadowych mieszanki mineralno-asfaltowej, za zgodą Nadzoru i Zamawiającego mogą posłużyć wyniki badań wykonanych w ramach Zakładowej Kontroli Produkcji.

6.4.1.1. Wypełniacz i kruszywa

Z kruszywa należy pobrać i zbadać średnie próbki. Wielkość pobranej średniej próbki nie może być mniejsza niż:

- | | |
|---------------------------------------|--------|
| - wypełniacza | 2 kg, |
| - kruszywa o uziarnieniu do 8 mm | 5 kg, |
| - kruszywa o uziarnieniu powyżej 8 mm | 15 kg. |

Wypełniacz i kruszywa muszą spełniać wymagania pkt. 2.

6.4.1.2. Asfalty

Z lepszycza należy pobrać próbkę średnią składającą się z 3 próbek częściowych po 2 kg. Z tego jedną próbkę częściową należy poddać badaniom. Ponadto należy pobrać i zbadać kolejną próbkę, jeżeli zewnętrzny wygląd (jednolitość, kolor, zapach, zanieczyszczenia) może budzić zastrzeżenia.

Asfalty muszą spełniać wymagania pkt. 2

6.4.1.3. Materiały do uszczelniania połączeń

Z lepszycza lub materiałów termoplastycznych należy pobrać próbki średnie składające się z 3 próbek częściowych po 2kg. Z tego jedną próbkę częściową należy poddać badaniom. Ponadto należy pobrać i zbadać kolejną próbkę, jeżeli zewnętrzny wygląd (jednolitość, kolor, połysk, zapach, zanieczyszczenia) może budzić obawy.

Materiały do uszczelniania połączeń muszą spełniać wymagania pkt 2.

6.4.2. Mieszanka mineralno-asfaltowa

Właściwości materiałów należy oceniać na podstawie badań pobranych próbek mieszanki mineralno-asfaltowej przed wbudowaniem (wbudowanie oznacza wykonanie warstwy asfaltowej). Wyjątkowo dopuszcza się badania próbek pobranych z wykonanej warstwy asfaltowej.

Do oceny jakości mieszanki mineralno-asfaltowej za zgodą Nadzoru i Zamawiającego mogą posłużyć wyniki badań wykonanych w ramach Zakładowej Kontroli Produkcji.

6.4.2.1. Zawartość lepiszcza

Zawartość rozpuszczalnego lepiszcza z każdej próbki pobranej z mieszanki mineralno-asfaltowej lub wyjątkowo z próbki pobranej z nawierzchni nie może odbiegać od wartości projektowanej, z uwzględnieniem podanych dopuszczalnych odchyłek w zależności od liczby wyników badań z danego odcinka budowy (tablica 13). Do wyników badań nie zalicza się badań kontrolnych dodatkowych.

Tablica 13. Dopuszczalne odchyłki pojedynczego wyniku badania i średniej arytmetycznej wyników badań zawartości lepiszcza rozpuszczalnego, [% (m/m)]

Rodzaj mieszanki	Liczba wyników badań		
	1	od 2 do 4	od 5
AC gruboziarniste	± 0,6	± 0,45	± 0,30
AC drobnoziarniste	± 0,5	± 0,40	± 0,30

6.4.2.2. Właściwości lepiszcza odzyskanego

Temperatura mięknięcia lepiszcza (asfaltu lub polimeroasfaltu) wyekstrahowanego z mieszanki mineralno-asfaltowej nie powinna przekroczyć wartości dopuszczalnych podanych w tablicy 14.

W wypadku mieszanki mineralno-asfaltowej z polimeroasfaltem nawrót sprężysty lepiszcza wyekstrahowanego powinien wynieść co najmniej 40%. Dotyczy to również przedwczesnego zerwania tego lepiszcza w badaniu, przy czym należy wtedy podać wartość wydłużenia.

Tablica 14. Najwyższa temperatura mięknięcia wyekstrahowanego asfaltu drogowego lub polimeroasfaltu

Rodzaj	Temperatura mięknięcia, nie więcej niż, °C
Asfalt drogowy	
70/100	60
50/70	63
35/50	66
20/30	71
Polimeroasfalt	
PMB 10/40-65	83
PMB 25/55-60	78
PMB 45/80-55	73
PMB 45/80-65	80
PMB 65/105-60	80

6.4.2.3. Uziarnienie

Uziarnienie każdej próbki pobranej z luźnej mieszanki mineralno-asfaltowej nie może odbiegać od wartości projektowanej, z uwzględnieniem dopuszczalnych odchyłek w zależności od liczby wyników badań z danego odcinka budowy. Wyniki badań nie uwzględniają badań kontrolnych dodatkowych.

W wypadku wymagań dotyczących uziarnienia wyrażonych jako:

- zawartość kruszywa o wymiarze < 0,063 mm,

- zawartość kruszywa o wymiarze $< 0,125$ mm,
- zawartość kruszywa drobnego o wymiarze od 0,063 mm do 2 mm,
- zawartość kruszywa grubego o wymiarze > 2 mm,
- zawartość ziaren grubych, to żadna próbka nie może wykazywać uziarnienia odbiegającego o więcej niż wartość dopuszczalnych odchyłek podanych w tablicach 15÷18.

Wymagania dotyczące udziału kruszywa grubego, drobnego i wypełniacza powinny być spełnione jednocześnie.

W mieszance mineralnej betonu asfaltowego do warstwy wiążącej lub podbudowy zawartość kruszywa o wymiarze poniżej 0,063 mm nie może być niższa niż 2%(m/m).

Tablica 15. Dopuszczalne odchyłki dotyczące pojedynczego wyniku badania i średniej arytmetycznej wyników badań zawartości kruszywa o wymiarze $< 0,063$ mm, [% (m/m)]

Rodzaj mieszanki mineralno-asfaltowej	Liczba wyników badań		
	1	od 2 do 4	od 5
Mieszanki gruboziarniste	$\pm 4,0$	$\pm 3,0$	$\pm 2,0$
Mieszanki drobnoziarniste	$\pm 3,0$	$\pm 2,7$	$\pm 1,5$

Tablica 16. Dopuszczalne odchyłki dotyczące pojedynczego wyniku badania i średniej arytmetycznej wyników badań zawartości kruszywa o wymiarze $< 0,125$ mm, [% (m/m)]

Rodzaj mieszanki mineralno-asfaltowej	Liczba wyników badań		
	1	od 2 do 4	od 5
AC gruboziarniste	± 5	$\pm 3,5$	$\pm 2,0$
AC drobnoziarniste	± 4	$\pm 3,0$	$\pm 2,0$

Tablica 17. Dopuszczalne odchyłki dotyczące pojedynczego wyniku badania i średniej arytmetycznej wyników badań zawartości kruszywa grubego o wymiarze > 2 mm, [% (m/m)]

Rodzaj mieszanki mineralno-asfaltowej	Liczba wyników badań		
	1	od 2 do 4	od 5
AC	± 8	$\pm 5,5$	$\pm 3,0$

Tablica 18. Dopuszczalne odchyłki dotyczące pojedynczego wyniku badania i średniej arytmetycznej wyników badań zawartości ziaren grubych, [% (m/m)]

Rodzaj mieszanki mineralno-asfaltowej	Liczba wyników badań		
	1	od 2 do 4	od 5
AC gruboziarniste	-9 +5	-6,8 +5,0	$\pm 5,0$
AC drobnoziarniste	-8 +5	-5,8 +4,5	$\pm 4,0$

6.4.2.4. Gęstość i zawartość wolnych przestrzeni w próbce Marshalla

Gęstość i gęstość objętościową mieszanki mineralno-asfaltowej oznaczyć zgodnie z normą PN-EN 12697-5 i 6.

Zawartość wolnych przestrzeni w próbce Marshalla pobranej z mieszanki mineralno-asfaltowej lub wyjątkowo powtórnie rozgrzanej próbki pobranej z nawierzchni, nie może wykroczyć poza wartości dopuszczalne podane w p. 5.2.3 o więcej niż: 1,0 %(v/v),

6.4.3. Warunki technologiczne w budowywania mieszanki mineralno-asfaltowej

6.4.3.1. Temperatura powietrza

Temperatura powietrza powinna być mierzona temperatura przed i w czasie robót nie powinna być mniejsza niż w tablicy 19.

Tablica 19. Minimalna temperatura otoczenia podczas wykonywania warstw asfaltowych

Rodzaj robót	Minimalna temperatura otoczenia, °C	
	przed przystąpieniem do robót	w czasie robót
Warstwa wiążąca	-2	0

6.4.3.2. Temperatura mieszanki mineralno-asfaltowej podczas wykonywania nawierzchni

Pomiar temperatury mieszanki mineralno-asfaltowej podczas wykonywania nawierzchni polega na kilkakrotnym zanurzeniu termometru w mieszance znajdującej się w zasobniku rozścielacza i odczytaniu temperatury. Dodatkowo, należy sprawdzać temperaturę mieszanki za stołem rozścielacza w przypadku dłuższego postoju spowodowanego przerwą w dostawie mieszanki mineralno-asfaltowej z wytwórni. Jeżeli temperatura za stołem po zakończeniu postoju będzie zbyt niska do uzyskania odpowiedniego zagęszczenia, to należy wykonać zakończenie działki roboczej i rozpocząć proces układania jak dla nowej.

Pomiar temperatury mieszanki mineralno-asfaltowej wykonać zgodnie z wymaganiami normy PN-EN 12697-13.

6.4.3.3. Ocena wizualna dostarczonej mieszanki mineralno-asfaltowej

Sprawdzeniu podlega wygląd mieszanki mineralno-asfaltowej w czasie rozładunku do zasobnika rozścielacza oraz porównaniu z normalnym wyglądem z uwzględnieniem uziarnienia, jednorodności mieszanki, prawidłowości pokrycia ziaren lepiszczem, koloru, ewentualnego nadmiaru lub niedoboru lepiszcza

6.4.4. Wykonana warstwa

6.4.4.1. Grubość warstwy

Grubość wykonanej warstwy oznaczana według PN-EN 12697-36 oraz ilość wbudowanego materiału na określoną powierzchnię (dotyczy przede wszystkim cienkich warstw) mogą odbiegać od projektu o wartość $\pm 10\%$. Sumaryczny pakiet warstw asfaltowych musi być zachowany zgodnie z dokumentacją projektową. Dopuszcza się przy odbiorze warstwy przez Zamawiającego pomiar grubości za pomocą georadaru GPR.

6.4.4.2. Wskaźnik zagęszczenia warstwy i wolna przestrzeń w warstwie

Zagęszczenie wykonanej warstwy, wyrażone wskaźnikiem zagęszczenia oraz zawartością wolnych przestrzeni, nie może przekroczyć wartości dopuszczalnych podanych w tablicy 5.7. Dotyczy to każdego pojedynczego oznaczenia danej właściwości. Obie badane właściwości warstwy należy obliczać z dokładnością do jednego miejsca po przecinku.

Oznaczenie gęstości objętościowej należy wykonywać według PN-EN 12697-6.

6.4.4.3. Spadki poprzeczne

Spadki poprzeczne powinny być zgodne z dokumentacją projektową, z tolerancją $\pm 0,5\%$.

6.4.4.4. Równość podłużna

Pomiary równości podłużnej należy wykonywać w środku każdego ocenianego pasa ruchu.

Do oceny równości podłużnej warstwy wiążącej i podbudowy nawierzchni dróg wszystkich klas technicznych należy stosować metodę z wykorzystaniem łąty 4-metrowej i klina lub metody równoważnej użyciu łąty i klina, mierząc wysokość prześwitu w połowie długości łąty. Wymagana równość podłużna jest określona w tablicy 20 wartościami odchylenia równości.

Tablica 20. Dopuszczalne nierówności podłużne dla warstwy wiążącej i wyrównawczej

Klasa drogi	Element nawierzchni	Dopuszczalna nierówność [mm]
GP	Pasy ruchu	≤ 6
	Jezdnie łącznic, utwardzone pobocza	≤ 9
G	Pasy ruchu, jezdnie łącznic, utwardzone pobocza	

6.4.4.5. Równość poprzeczna

Do pomiaru poprzecznej równości nawierzchni powinna być stosowana metoda z wykorzystaniem 4-metrowej łąty i klina lub metody równoważnej użyciu łąty i klina. Wymagana równość poprzeczna jest określona przez wartości odchyłeń równości, które nie mogą być przekroczone w liczbie pomiarów stanowiących 90% i 100% albo 95% i 100% liczby pomiarów na wyznaczonym odcinku miarodajnym o długości 100 m. Odchylenie równości oznacza największą odległość między łątą a mierzoną powierzchnią w danym profilu. Wartości odchyłeń, wyrażone w mm, określa tablica 21:

Tablica 21. Dopuszczalne nierówności poprzeczne dla warstwy wiążącej i wyrównawczej

Klasa drogi	Element nawierzchni	Dopuszczalna nierówność [mm]		
		90%	95%	100%
GP	Pasy ruchu	≤ 6	-	≤ 8
	Jezdnie łącznic, utwardzone pobocza	-	≤ 9	≤ 10
G	Pasy ruchu, jezdnie łącznic, utwardzone pobocza	≤ 9	-	≤ 12

6.4.4.6. Połączenia międzywarstwowe

Uzyskanie wymaganej trwałości nawierzchni jest uzależnione od zapewnienia połączenia między warstwami i ich współpracy w przenoszeniu obciążenia nawierzchni ruchem. W tym celu należy zapewnić odpowiednią wytrzymałość na ścinanie połączenia międzywarstwowego poprzez oczyszczenie i skropienie emulsją asfaltową (wg normy PN-EN 13808) warstwy podbudowy asfaltowej. Wytrzymałość na ścinanie dla połączenia pomiędzy warstwą podbudowy a warstwą wiążącą nie powinna być nie mniejszą niż 0,7 MPa (badanie należy wykonać wg zeszytu nr 66 IBDiM).

6.4.4.7. Szerokość warstwy

Szerokość warstwy wiążącej z betonu asfaltowego powinna być zgodna z dokumentacją projektową, z tolerancją w zakresie od 0 do +5 cm, przy czym szerokość warstwy podbudowy powinna być odpowiednio szersza tak, aby stanowiła odsadzkę dla warstwy wiążącej. W przypadku wyprofilowanej ukośnej krawędzi szerokość należy mierzyć w środku linii skosu.

6.4.4.8. Rzędne wysokościowe

Rzędne wysokościowe, na osi podłużnej i krawędziach, powinny być zgodne z dokumentacją projektową z dopuszczalną tolerancją ± 1 cm, przy czym co najmniej 95% wykonanych pomiarów nie może przekraczać przedziału dopuszczalnych odchyłeń.

6.4.4.9. Ukształtowanie osi w planie

Ukształtowanie osi w planie, nie powinno różnić się od dokumentacji projektowej o ± 5 cm.

6.4.4.10. Złącza technologiczne

Złącza powinny być wykonane zgodnie z zasadami opisanymi w punkcie 5.2.7. Złącza powinny być całkowicie związane, a przylegające warstwy powinny być w jednym poziomie.

6.4.4.11. Ocena wizualna warstwy

Wygląd warstwy z betonu asfaltowego powinien mieć jednolitą teksturę, bez rakowin, spękań, deformacji, plam i wykruszeń.

6.5. Częstotliwość badań kontrolnych

Badania kontrolne Wykonawcy i Zamawiającego, należy prowadzić z częstotliwością podaną w tablicy 22.

Tablica 22. Częstotliwość badań kontrolnych

L.p.	Badana cecha	Minimalna częstotliwość badań i pomiarów	
		Badania kontrolne Wykonawcy	Badania kontrolne Zamawiającego
Materiały	Wypełniacz i kruszywa	wg Zakładowej Kontroli Produkcji zgodnie z normą PN-EN 13108-21	Obligatoryjnie przed przystąpieniem do robót przy akceptacji badania typu mm-a, w trakcie wykonywania robót z częstotliwością ustaloną przez Zamawiającego, w uzgodnieniu z Inżynierem.
	Lepiszczą		
	Dodatki i pozostałe materiały		
Mieszanka mineralno-organiczna	Uziarnienie,	wg Zakładowej Kontroli Produkcji zgodnie z normą PN-EN 13108-21	Z częstotliwością ustaloną przez Zamawiającego, w uzgodnieniu z Inżynierem.
	Zawartość lepiszcza rozpuszczalnego,		
	Temperatura mięknięcia odzyskanego lepiszcza,		

	Gęstość i zawartość wolnych przestrzeni próbki Marshalla.			
Warunki technologiczne	Temperatura powietrza	co najmniej 3 razy dziennie: przed przystąpieniem do robót oraz podczas ich realizacji w okresach równomiernie rozłożonych w planowanym okresie realizacji dziennej działki roboczej	W trakcie robót podczas każdego pobrania mieszanki mineralno-asfaltowej	
	Temperatura mieszanki mineralno-asfaltowej podczas wykonywania nawierzchni	Każdy rozładunek mieszanki z samochodu transportowego do zasobnika rozścielacza	W trakcie robót podczas każdego pobrania mieszanki mineralno-asfaltowej	
	Ocena wizualna dostarczonej mieszanki mineralno-asfaltowej	Każdy rozładunek mieszanki z samochodu transportowego do zasobnika rozścielacza	-	
Wykonana warstwa	Grubość wykonywanej warstwy	Jedna próbka na 500 m.b. jednorazowo wbudowywanej szerokości*		
	Wskaźnik zagęszczenia warstwy zawartość wolnej przestrzeni	Jedna próbka na 500 m.b. jednorazowo wbudowywanej szerokości*		
	Połączenia międzywarstwowe	Jedna próbka na 500 m.b. jednorazowo wbudowywanej szerokości*		
	Spadki poprzeczne warstwy	Częstotliwość zgodna z przekrojami poprzecznymi z dokumentacji projektowej ²⁾		
	Równość poprzeczna warstwy	Pomiar łąką 4-metrową co 10 m		
	Równość podłużna warstwy	Pomiar łąką 4-metrową co 10 m lub metodą równoważną		
	Szerokość warstwy	Częstotliwość zgodna z przekrojami poprzecznymi z dokumentacji projektowej	-	
	Rzędne wysokościowe warstwy ¹⁾	Pomiar rzędnych niwelacji podłużnej i poprzecznej oraz usytuowania osi według dokumentacji budowy	-	
	Ukształtowanie osi w planie ^{1) 2)}	Współrzędne osi ze skokiem według dokumentacji projektowej	-	
	Ocena wizualna jednorodności powierzchni warstwy	Ocena ciągła		
	Ocena wizualna jakości wykonania złączy podłużnych i poprzecznych, krawędzi i obramowania warstwy	Ocena ciągła wszystkich długości złączy i krawędzi		

* w przypadku badań kontrolnych Zamawiającego częstotliwość zalecana (w uzasadnionych przypadkach może ulec zmianie na wniosek Inżyniera i Zamawiającego),

¹⁾ Wyniki pomiarów geodezyjnych należy przekazać w formie numerycznej zaakceptowanej przez Inżyniera. W przypadku autostrad i dróg ekspresowych, należy wykonać siatkę geodezyjną 10x10m, ze sprawdzeniem rzędnych osi jezdni i obu krawędzi, zgodnie z Dz.U.43 z 02.03.1999, Załącznik 6.

²⁾ Dodatkowe pomiary spadków poprzecznych i ukształtowania osi w planie należy wykonać w punktach głównych łuków poziomych

7. OBMIAR ROBÓT

7.1. Ogólne zasady obmiaru robót

Ogólne zasady obmiaru robót podano w ST D-M-00.00.00 „Wymagania ogólne” pkt 7.

7.2. Jednostka obmiarowa

Jednostką obmiarową jest m² (metr kwadratowy) przy określonej grubości wykonanej warstwy wiążącej z betonu asfaltowego

8. ODBIÓR ROBÓT

Ogólne zasady odbioru robót podano w ST D-M-00.00.00 „Wymagania ogólne” pkt 8.

Roboty uznaje się za wykonane zgodnie z dokumentacją projektową, ST i wymaganiami Inżyniera, jeżeli wszystkie pomiary i badania z zachowaniem tolerancji według pkt. 6 dały wyniki pozytywne.

Jeśli warunki umowy przewidują dokonywanie potrąceń, to Zamawiający może w razie niedotrzymania wartości dopuszczalnych dokonać potrąceń według zasad określonych w WT-2 2008

9. PODSTAWA PŁATNOŚCI

9.1. Ogólne ustalenia dotyczące podstawy płatności

Ogólne ustalenia dotyczące podstawy płatności podano w ST D-M-00.00.00 „Wymagania ogólne” pkt 9.

9.2. Cena jednostki obmiarowej

Cena wykonania 1 m² warstwy z betonu asfaltowego (AC) obejmuje:

- prace pomiarowe i roboty przygotowawcze,
- oznakowanie robót,
- dostarczenie materiałów,
- badania laboratoryjne,
- odcinek próbny,
- wyprodukowanie mieszanki mineralno-asfaltowej i jej transport na miejsce wbudowania,
- podklejenie bitumiczną taśmą izolacyjną krawędzi krawężników, ścieków oraz urządzeń obcych,
- rozłożenie i zagęszczenie mieszanki mineralno-asfaltowej,
- obcięcie krawędzi i posmarowanie asfaltem,
- przeprowadzenie pomiarów i badań laboratoryjnych, wymaganych w Specyfikacji,
- utrzymanie w czasie prowadzenia robót.

0D – 04.07.01. PODBUDOWA ZASADNICZA Z BETONU ASFALTOWEGO AC 22 P 35/50

1. WSTĘP

1.1. Przedmiot ST

Przedmiotem niniejszej specyfikacji technicznej (ST) są wymagania dotyczące wykonania i odbioru robót związanych z wykonaniem podbudowy zasadniczej z betonu asfaltowego.

1.2. Zakres stosowania ST

Specyfikacja techniczna (ST) stanowi obowiązującą podstawę jako dokument przetargowy i kontraktowy przy zlecaniu i realizacji robót na drogach.

1.3. Zakres robót objętych ST

Ustalenia zawarte w niniejszej specyfikacji dotyczą zasad prowadzenia robót związanych z wykonaniem i odbiorem:

- warstwy podbudowy zasadniczej jezdni z mieszanki mineralno-asfaltowej AC 22 P 35/50 (wszystkie wymagania dla tej warstwy należy przejmować jak dla kategorii ruchu KR 3-4)

1.4. Określenia podstawowe

Określenia podane w Specyfikacji są zgodne z odpowiednimi normami i określeniami podanymi w Specyfikacji D-M-00.00.00 – „Wymagania Ogólne” pkt. 1.4.

Beton asfaltowy (AC) - mieszanka mineralno-asfaltowa, w której kruszywo o uziarnieniu równomiernie stopniowanym tworzy wzajemnie klinującą się strukturę.

Kruszywo grube – kruszywo z ziaren o wymiarze $D \leq 45$ mm oraz $d \geq 2$ mm.

Kruszywo drobne – kruszywo z ziaren o wymiarze $D \leq 2$ mm, którego większa część pozostaje na sicie 0,063 mm. Kruszywo drobne może powstać w wyniku kruszenia lub naturalnego rozdrobnienia skały albo żwiru lub przetworzenia kruszywa sztucznego.

Mieszanka mineralna (mm)- mieszanka kruszywa i wypełniacza mineralnego o określonym składzie i uziarnieniu.

Mieszanka mineralno-asfaltowa (mma) - mieszanka mineralna z odpowiednią ilością asfaltu, wytworzona na gorąco, spełniająca określone wymagania.

Mieszanka drobnoziarnista – mieszanka mineralno-asfaltowa do warstwy ścieralnej (z wyłączeniem asfaltu lanego), wiążącej i podbudowy, w której wymiar kruszywa D jest mniejszy niż 16 mm.

Mieszanka gruboziarnista – jest to mieszanka mineralno-asfaltowa do warstwy wiążącej i podbudowy, w której wymiary kruszywa D jest nie mniejszy niż 16 mm.

Pył – kruszywo z ziaren przechodzących przez sito 0,063 mm.

Środek adhezyjny - substancja powierzchniowo czynna, która poprawia adhezję asfaltu do materiałów mineralnych oraz zwiększa odporność błonki asfaltu na powierzchni kruszywa na odmywanie wodą; może być dodawany do asfaltu lub do kruszywa.

Środek niskowiskozowy – jest to substancja chemiczna, która dodana do asfaltu zmniejsza jego lepkość w temperaturze otoczenia kruszywa, powodując obniżenie temperatury produkcji mieszanki mineralno-asfaltowej oraz umożliwiając jej wbudowanie w niższej temperaturze niż w przypadku stosowania asfaltu bez dodatku. Wbudowana mieszanka mineralno-asfaltowa wyprodukowanej z asfaltem z dodatkiem niskowiskozowym charakteryzuje się takimi samymi lub lepszymi wartościami wymaganych parametrów normowych niż mieszanka mineralno-asfaltowej ze zwykłym asfaltem drogowym.

Technologia produkcji mieszanki mineralno-asfaltowej o obniżonej temperaturze – technologia, w której w wyniku zastosowano odpowiedniego rodzaju asfaltu drogowego oraz odpowiedniej jego postaci, np. asfaltu spienionego wodą lub zeolitem, wytwarzana jest mma o obniżonej temperaturze produkcji w porównaniu do mma wytwarzanej w sposób tradycyjny na „gorąco”. Wbudowana mieszanka mineralno-asfaltowa wyprodukowana w technologii o obniżonej temperaturze charakteryzuje się takimi samymi lub lepszymi wartościami wymaganych parametrów normowych co mieszanka mineralno-asfaltowej z asfaltem drogowym (wytworzona w sposób tradycyjny).

Wymiar kruszywa – jest to wielkość ziaren kruszywa, określona przez dolny (d) i górny (D) wymiar sita. Przy oznaczaniu wymiaru kruszywa dopuszcza się obecność pewnej ilości ziaren, które pozostają na górnym sicie lub przechodzą przez dolne sito, zestawu sit używanego do oznaczania wymiaru kruszywa. Dolny wymiar sita może być równy 0.

Wymiar mieszanki mineralno-asfaltowej – jest to określenie mieszanki mineralno-asfaltowej ze względu na wymiar największego kruszywa, np. wymiar 8 lub 11.

Wypełniacz – kruszywo, którego większa część przechodzi przez sito 0,063 mm.

Pozostałe określenia są zgodne ze Specyfikacją D-M-00.00.00 „Wymagania Ogólne” oraz odnośnymi normami.

1.5. Symbole i skróty dodatkowe

AC P	- beton asfaltowy do warstwy podbudowy
PmB	- polimeroasfalt,
D	- górny wymiar sita (przy określaniu wielkości ziaren kruszywa),
d	- dolny wymiar sita (przy określaniu wielkości ziaren kruszywa),
C	- kationowa emulsja asfaltowa,
NPD	- właściwość użytkowa nie określana (ang. No Performance Determined; producent może jej nie określać),
TBR	- do zadeklarowania (ang. To Be Reported; producent może dostarczyć odpowiednie informacje, jednak nie jest do tego zobowiązany),
MOP	- miejsce obsługi podróży.

1.6. Ogólne wymagania dotyczące robót

Ogólne wymagania dotyczące robót podano w ST D-M-00.00.00 „Wymagania ogólne” pkt 1.5.

2. MATERIAŁY

2.1. Ogólne wymagania dotyczące materiałów

Ogólne wymagania dotyczące materiałów, ich pozyskiwania i składowania, podano w ST D-M-00.00.00 „Wymagania ogólne” pkt 2. Podstawowe wymagania wobec materiałów stosowanych do produkcji mieszanek mineralno-asfaltowych przeznaczonych do budowy nawierzchni dla kategorii ruchu od KR1 do KR7 są określone w odpowiednich rozdziałach niniejszej Specyfikacji.

W zakresie wymagań do lepszycza asfaltowych należy stosować się do normy PN-EN 12591 wraz załącznikiem krajowym NA i PN-EN 14023 wraz załącznikiem krajowym NA oraz PN-EN 13808 wraz z załącznikiem krajowym NA.

2.2. Lepiszczasfaltowe

Należy stosować następujące rodzaje asfaltów:

- do warstwy podbudowy jezdni asfalt drogowej 35/50 spełniający wymagania określone w PN-EN 12591 wraz z załącznikiem krajowym,

Dopuszcza się stosowanie dodatków modyfikujących asfalty, np. modyfikacja asfaltu gumą z przetworzonych opon samochodowych.

2.3. Wypełniacz

Należy stosować wypełniacz, spełniający wymagania podane w tabelicy 1.

Tabela 1. Wymagane właściwości wypełniacza do warstwy podbudowy z betonu asfaltowego

Lp.	Właściwości wypełniacza	Wymagania		
		KR1-KR2	KR3-KR4	KR5-KR7
1	Uziarnienie według PN-EN 933-1 (dotyczy wypełniacza dodanego)	zgodne z tabelicą 24 w PN-EN 13043		
2	Jakość pyłu według PN-EN 933-9, kategoria nie wyższa niż:	MB _F 10		
3	Zawartość wody według PN-EN 1097-5, nie wyższa niż:	1 % (m/m)		
4	Gęstość ziaren według PN-EN 1097-7:	deklarowana przez producenta		
5	Wolne przestrzenie w suchym zagęszczonym wypełniaczu według PN-EN 1097-4, wymagana kategoria:	V _{28/45}		
6	Przyrost temperatury mięknięcia według PN-EN 13179-1, wymagana kategoria:	Δ _{R&B} 8/25		
7	Rozpuszczalność w wodzie według PN-EN 1744-1, kategoria nie wyższa niż:	WS ₁₀		
8	Zawartość CaCO ₃ w wypełniaczu wapiennym według PN-EN 196-2, kategoria nie niższa niż:	CC ₇₀		
9	Zawartość wodorotlenku wapnia w wypełniaczu mieszanym, wymagana kategoria:	K _a Deklarowana		
10	„Liczba asfaltowa” według PN-EN 13179-2, wymagana kategoria:	BN Deklarowana		

2.4. Kruszywo

W zależności od kategorii ruchu należy stosować kruszywa drobne i grube wg wymagań podanych odpowiednio w tabelicy 2, 3 i 4.

Składowanie kruszywa musi odbywać się w warunkach zabezpieczających je przed zanieczyszczeniem i zmieszaniem z innymi asortymentami kruszywa.

Tabela 2. Wymagane właściwości kruszywa grubego do warstwy podbudowy z betonu asfaltowego

Właściwości kruszywa	Wymagania w zależności od kategorii ruchu		
	KR1÷KR2	KR3÷KR4	KR5÷KR7

Uziarnienie według PN-EN 933-1, kategoria nie niższa niż:	$G_{c85/20}$	$G_{c85/20}$	$G_{c85/20}$
Tolerancja uziarnienia; kategorie:	$G_{25/15}$, $G_{20/15}$, $G_{20/17,5}$	$G_{25/15}$, $G_{20/15}$, $G_{20/17,5}$	$G_{25/15}$, $G_{20/15}$, $G_{20/17,5}$
Zawartość pyłów według PN-EN 933-1; kategoria nie wyższa niż:	f_2		
Kształt kruszywa według PN-EN 933-3 lub według PN-EN 933-4, kategoria nie wyższa niż:	FI_{50} lub SI_{50}	FI_{30} lub SI_{30}	FI_{30} lub SI_{30}
Procentowa zawartość ziaren o powierzchni przekruszonej i łamanej według PN-EN 933-5; kategoria nie niższa niż:	CDeklarowana	C50/30	C50/30
Odporność kruszywa na rozdrabnianie według PN-EN 1097-2, rozdział 5; badana na kruszywie o wymiarze 10/14, kategoria nie wyższa niż:	LA_{50}	LA_{40}	LA_{40}
Gęstość ziaren według PN-EN 1097-6, rozdz. 7, 8 lub 9	deklarowana przez producenta		
Nasiąkliwość według PN-EN 1097-6, rozdz. 7, 8 lub 9	deklarowana przez producenta		
Mrozoodporność według PN-EN 1367-1 badana na kruszywie o wymiarze 8/11, 11/16 lub 8/16, kategoria nie wyższa niż:	F_4		
„Zgorzel słoneczna” bazaltu według PN-EN 1367-3, kategoria:	SB_{LA}		
Skład chemiczny - uproszczony opis petrograficzny według PN-EN 932-3	deklarowany przez producenta		
Grube zanieczyszczenia lekkie, według PN-EN 1744-1 p. 14.2; kategoria nie wyższa niż:	$m_{LPC} 0,1$		
Rozpad krzemianu dwuwapniowego w kruszywie z żużla wielkopiecowego chłodzonego powietrzem według PN-EN 1744-1 p. 19.1	wymagana odporność		
Rozpad związków żelaza w kruszywie z żużla wielkopiecowego chłodzonego powietrzem według PN-EN 1744-1 p. 19.2	wymagana odporność		
Stalność objętości kruszywa z żużla stalowniczego według PN-EN 1744-1p. 19.3; kategoria nie wyższa niż:	$V_{6,5}$		

Tablica 3. Wymagane właściwości kruszywa niełamanego drobnego lub o ciągłym uziarnieniu do $D \leq 8$ do warstwy podbudowy z betonu asfaltowego

Właściwości kruszywa	Wymagania w zależności od kategorii ruchu		
	KR1÷KR2	KR3÷KR4	KR5÷KR7
Uziarnienie według PN-EN 933-1, wymagana kategoria:	G_{F85} lub G_{A85}		
Tolerancja uziarnienia; odchylenie nie większe niż według kategorii:	G_{TCNR}	G_{TC20}	G_{TC20}
Zawartość pyłów według PN-EN 933-1, kategoria nie wyższa niż:	f_3		
Jakość pyłów według PN-EN 933-9; kategoria nie wyższa niż:	MB_{F10}		
Kanciastość kruszywa drobnego lub kruszywa 0/2 wydzielonego z kruszywa o ciągłym uziarnieniu według PN-EN 933-6, rozdz. 8, kategoria nie niższa niż:	EcsDeklarowana		
Gęstość ziaren według PN-EN 1097-6, rozdz. 7, 8 lub 9	deklarowana przez producenta		
Nasiąkliwość według PN-EN 1097-6, rozdz. 7, 8 lub 9	deklarowana przez producenta		
Grube zanieczyszczenia lekkie, według PN-EN 1744-1 p. 14.2, kategoria nie wyższa niż:	$m_{LPC} 0,1$		

Tablica 4. Wymagane właściwości kruszywa łamanego drobnego lub o ciągłym uziarnieniu do $D \leq 8$ do warstwy podbudowy z betonu asfaltowego

Właściwości kruszywa	Wymagania w zależności od kategorii ruchu		
	KR1÷KR2	KR3÷KR4	KR5÷KR7

Uziarnienie według PN-EN 933-1, wymagana kategoria:	G_{F85} lub G_{A85}		
Tolerancja uziarnienia; odchylenie nie większe niż według kategorii:	G_{TCNR}	G_{TC20}	G_{TC20}
Zawartość pyłów według PN-EN 933-1, kategoria nie wyższa niż:	f_{16}		
Jakość pyłów według PN-EN 933-9; kategoria nie wyższa niż:	MB_{F10}		
Kanciastość kruszywa drobnego lub kruszywa 0/2 wydzielonego z kruszywa o ciągłym uziarnieniu według PN-EN 933-6, rozdz. 8, kategoria nie niższa niż:	E_{cs} Deklarowana	E_{cs30}	E_{cs30}
Gęstość ziaren według PN-EN 1097-6, rozdz. 7, 8 lub 9	deklarowana przez producenta		
Nasiąkliwość według PN-EN 1097-6, rozdz. 7, 8 lub 9	deklarowana przez producenta		
Grube zanieczyszczenia lekkie, według PN-EN 1744-1 p. 14.2, kategoria nie wyższa niż:	$m_{LPC} 0,1$		

Tablica 4a. Wymagane właściwości kruszywa o ciągłym uziarnieniu do podbudowy z betonu asfaltowego

Właściwości kruszywa	Wymagania w zależności od kategorii ruchu		
	KR1÷KR2	KR3÷KR4	KR5÷KR6
Uziarnienie według PN-EN 933-1, kategoria nie niższa niż:	G_{A85}		
Zawartość pyłów według PN-EN 933-1; kategoria nie wyższa niż:	f_{16}		
Jakość pyłów według PN-EN 933-9; kategoria nie wyższa niż:	MB_{F10}	MB_{F10}	MB_{F10}
Kształt kruszywa według PN-EN 933-3 lub według PN-EN 9334, kategoria nie wyższa niż:	FI_{50} lub SI_{50}	FI_{30} lub SI_{30}	FI_{30} lub SI_{30}
Procentowa zawartość ziaren o powierzchni przekruszonej i łamanej według PN-EN 933-5; kategoria nie niższa niż:	C Deklarowana	$C50/30$	$C50/30$
Odporność kruszywa na rozdrabnianie według PN-EN 1097-2, rozdział 5; badana na kruszywie o wymiarze 10/14, kategoria nie wyższa niż:	LA_{50}	LA_{40}	LA_{40}
Gęstość ziaren według PN-EN 1097-6, rozdz. 7, 8 lub 9	deklarowana przez producenta		
Nasiąkliwość według PN-EN 1097-6, rozdz. 7, 8 lub 9	WA24 Deklarowana		
Gęstość nasypowa według PN-EN 1097-3	deklarowana przez producenta		
Mrozoodporność według PN-EN 1367-1 badana na kruszywie o wymiarze 8/11, 11/16 lub 8/16, kategoria nie wyższa niż:	F_4		
„Zgorzel słoneczna” bazaltu według PN-EN 1367-3, kategoria:	SB_{LA}		
Kanciastość kruszywa drobnego lub kruszywa 0/2 wydzielonego z kruszywa o ciągłym uziarnieniu według PN-EN 933-6, rozdz. 8, kategoria nie niższa niż:	E_{cs} Deklarowana	E_{cs30}	E_{cs30}
Skład chemiczny - uproszczony opis petrograficzny według PNEN 932-3	deklarowany przez producenta		
Grube zanieczyszczenia lekkie, według PN-EN 1744-1 p. 14.2; kategoria nie wyższa niż:	$m_{LPC} 0,1$		
Rozpad krzemianu dwuwapniowego w kruszywie z żużla wielkopieczowego chłodzonego powietrzem według PN-EN 1744-1 p. 19.1	wymagana odporność		
Rozpad związków żelaza w kruszywie z żużla wielkopieczowego chłodzonego powietrzem według PN-EN 1744-1 p. 19.2	wymagana odporność		

Stalność objętości kruszywa z żużla stalowniczego według PN-EN 1744-1p. 19.3; kategoria nie wyższa niż:	V6,5
---	------

2.5. Dodatki

Mogą być stosowane dodatki na podstawie udokumentowanych pozytywnych doświadczeń. Pochodzenie, rodzaj i właściwości dodatków powinny być deklarowane.

Należy stosować środki adhezyjne lub wapno hydratyzowane, jeżeli zastosowane kruszywo i lepiszcza asfaltowego nie wykazuje powinowactwa fizykochemicznego (przyczepność poniżej 80%), zapewniającego odpowiednią przyczepność (adhezję) lepiszcza do kruszywa i odporność mieszanki mineralno-asfaltowej na działanie wody. Rodzaj środka i jego ilość powinna być dostosowana do konkretnego kruszywa i lepiszcza. Ocena przyczepności należy określić na podstawie badania według PN-EN12697-11, metoda A, kruszywo 8/11 jako podstawowe. Przyczepność lepiszcza do kruszywa po 6 godzinach powinna wynosić co najmniej 80%, przy jednoczesnym spełnieniu odporności gotowej mieszanki mineralno-asfaltowej na działanie wody wg PN-EN12697-12 podanej w tablicy 5.2, 5.3 i 5.4.

Mogą być stosowane dodatki lub technologie obniżające temperaturę produkcji i wbudowania mieszanki mineralno-asfaltowej.

2.6. Materiały do uszczelniania spoin

Do uszczelniania spoin należy używać past lub taśm o grubości co najmniej 10 mm. Materiały te można stosować na podstawie pozytywnych poprzednich zastosowań.

2.7. Uszczelnienie krawędzi

Do uszczelniania krawędzi zewnętrznych nawierzchni oraz elementów ograniczających nawierzchnię należy używać lepiszcza asfaltowego na gorąco spełniającego wymagania PN-EN 12591 lub asfaltu modyfikowanego wg PN-EN 14023

3. SPRZĘT

3.1. Ogólne wymagania dotyczące sprzętu

Ogólne wymagania dotyczące sprzętu podano w ST D-M-00.00.00 „Wymagania ogólne” pkt 3.

3.2. Sprzęt do skropienia lepiszczem asfaltowym

Do skrapiania lepiszczem asfaltowym należy stosować samojezdne lub przyczepne skropiarki lepiszcza zgodnie ze Specyfikacją D-04.03.01 „Związania międzywarstwowe”.

3.3. Sprzęt do mieszania

Beton asfaltowy należy produkować w wytwórni (otaczarce) mieszanek mineralno-asfaltowych lub zespole wytwórni. Powinna zapewnić wysuszenie i wymieszanie wszystkich składników oraz zachowanie właściwej temperatury składników i gotowej mieszanki mineralno-asfaltowej. Na wytwórni powinien funkcjonować certyfikowany system Zakładowej Kontroli Produkcji zgodny z PN-EN 13108-21.

Wytwórnia powinna być wyposażona w termometry (urządzenia pomiarowe) pozwalające na ciągłe monitorowanie temperatury poszczególnych materiałów, na różnych etapach przygotowywania materiałów, jak i na wyjściu z mieszalnika.

Na terenie wytwórni kruszywa o różnym uziarnieniu należy składować oddzielnie według rodzajów i chronić przed zanieczyszczeniem. Wypełniacze należy przechowywać w suchych warunkach.

Kruszywa o różnym uziarnieniu należy dodawać do mieszalnika pojedynczo odmierzone jako udziały masowe lub objętościowe. Urządzenia do podgrzewania lepiszczy nie mogą doprowadzić do ich przegrzania. Maksymalna temperatura lepiszcza w zbiorniku magazynowym jest podana w tabeli 5.

Tabela 5. Maksymalna temperatura lepiszczy

Lepiszczce	Rodzaj	Maksymalna temperatura, °C
1. Asfalt drogowy	35/50	190
	50/70	180
2. Asfalt modyfikowany polimerem (polimeroasfalt)	25/55-60	180
3. Asfalt wielorodzajowy	35/50	190
	50/70	180

Kruszywo musi być wysuszone i podgrzane w suszarni bębnowej tak, aby po dodaniu wypełniacza i ewentualnie granulatu asfaltowego osiągnięta została żądana temperatura mieszania. Wypełniacz i granulaty asfaltowy można podgrzewać.

Czas mieszania należy tak dobrać, aby wszystkie kruszywa zostały w całości, równomiernie otoczone lepiszczem i aby dodatki wchodziły się, tworząc jednolitą mieszankę, kolejność dozowania materiałów do mieszalnika ma duże znaczenie dla jakości produkowanej mieszanki.

Produkcja powinna być tak zaplanowana, aby nie dopuścić do zbyt długiego przechowywania mieszanki w silosach, należy wykluczyć możliwość szkodliwych zmian. Czas przechowywania – magazynowania mieszanki mma powinien uwzględniać możliwości wytwórni (sposób podgrzewania silosów gotowej mieszanki mma i rodzaj izolacji), warunki atmosferyczne oraz czas transportu na budowę. Dopuszcza się produkcję mieszanki mineralno-asfaltowej z kilku wytwórni na podstawie jednego Badania Typu.

3.4. Sprzęt do wbudowania

Mieszankę mineralno-asfaltową należy układać i profilować do wymaganych grubości z zadanymi spadkami samojezdną układarką lub zespołem układarek o wydajności skorelowanej z wydajnością wytwórni (lub zespołu wytwórni). Układarki powinny być wyposażone w: automatyczne sterowanie, elementy wibrujące do wstępnego zagęszczenia, urządzenia do podgrzewania elementów roboczych układarki. Prace należy tak planować, aby umożliwiały układanie warstwy całą szerokością jezdni lub minimum pasa ruchu.

3.5. Sprzęt do zagęszczania

W zależności od rodzaju mieszanki mineralno-asfaltowej zagęszczanie należy prowadzić statycznymi walcami stalowymi gładkimi lub walcami ogumionymi, lub walcami wibracyjnymi, lub też zespołem tych walców. Co najmniej jeden walec stalowy w każdym zespole roboczym powinien być wyposażony w nóż do odcinania i dociskania krawędzi ciepłej mieszanki.

3.6. Sprzęt do oczyszczenia dolnej warstwy przed skropieniem

Szczotki mechaniczne i inne urządzenia czyszczące (np. dmuchawy) w ilości zapewniającej właściwe oczyszczenie podłoża.

4. TRANSPORT

4.1. Ogólne wymagania dotyczące transportu

Ogólne wymagania dotyczące transportu podano w ST D-M-00.00.00 „Wymagania ogólne” pkt 4.

4.2. Asfalt

Asfalt należy przewozić zgodnie z zasadami podanymi w przepisach ADR i przechowywać w zbiornikach z izolacją termiczną, umożliwiającą ogrzewanie asfaltu do właściwej temperatury roboczej. Transport powinien odbywać się zgodnie z zaleceniami producenta. W przypadku transportu polimeroasfaltu podlega on przepisom dla towarów niebezpiecznych.

4.3. Wypełniacz

Wypełniacz luzem należy przewozić w cysternach przystosowanych do przewozu materiałów sypkich, umożliwiającą rozładunek pneumatyczny. Wypełniacz należy składować w silosach przystosowanych do składowania materiałów sypkich, wyposażonych w odpowiedni system dozowania wypełniacza do mieszalnika.

4.4. Środek adhezyjny

Środek adhezyjny, opakowany przez producenta, może być przewożony dowolnymi środkami transportu z uwzględnieniem zaleceń producenta. Opakowanie powinno być zabezpieczone, tak aby nie uległo uszkodzeniu.

4.5. Środek niskowiskozowy

Środek niskowiskozowy, opakowany przez producenta, może być przewożony dowolnymi środkami transportu z uwzględnieniem zaleceń producenta. Opakowanie powinno być zabezpieczone, tak aby nie uległo uszkodzeniu.

W przypadku stosowania środków niskowiskozowych obniżających temperaturę mieszanki mineralno-asfaltowej lub stosowania technologii produkcji mieszanki mineralno-asfaltowej w obniżonej temperaturze jej najwyższa i najniższa temperatura powinna być:

- zgodna z temperaturami technologicznymi zawartymi w Badaniach Typu,
- zgodna z rekomendacjami producenta dodatku obniżającego temperaturę mma.

4.6. Kruszywo

Kruszywo można przewozić dowolnymi środkami transportu w warunkach zabezpieczających je przed: zanieczyszczeniami, zmieszaniem z innymi asortymentami kruszywa lub innymi frakcjami, nadmiernym zawilgoceniem. Drobne frakcje powinny być przewożone pod przykryciem, aby uniknąć wywiewania lub nadmiernego zawilgocenia materiału podczas transportu. Kruszywo powinno być składowane na utwardzonym placu, przygotowanym w taki sposób, by uniemożliwić mieszanie kruszywa z gruntem lub materiałem, którym utwardzono plac (podłożem). Poszczególne frakcje należy magazynować w zasięgach lub w sposób uniemożliwiający mieszanie poszczególnych frakcji.

4.7. Mieszanka mineralno-asfaltowa

Transport mieszanki mineralno-asfaltowej należy tak zorganizować, aby zapewnić jej minimalne straty cieplne. Mieszankę mineralno-asfaltową należy przewozić czystymi, specjalistycznymi pojazdami, samowyladowczymi – wysokotonażowymi, z przykryciem w czasie transportu i podczas oczekiwania na rozładunek. W celu ułatwienia wyładunku mieszanki mineralno-asfaltowej, można po uzgodnieniu z Inżynierem stosować pokrycie powierzchni wewnętrznej skrzyni środkiem zapobiegającym przyklejaniu się mieszanki. Z zastrzeżeniem, aby zastosowana substancja nie działała destrukcyjnie na mieszankę.

Transport powinien być tak zaplanowany, żeby samochody nie czekały na budowie na rozładunek, a jednocześnie układanie mieszanki odbywało się płynnie. Czas przewozu i oczekiwania na wbudowanie powinien zapewnić utrzymanie temperatury w wymaganym przedziale.

Podczas transportu mieszanki asfaltowej muszą być zachowane graniczne wartości temperatury podane w tabeli 6.

Tabela 6. Najniższa i najwyższa temperatura mieszanki mineralno-asfaltowej w °C

Rodzaj i gatunek lepiszcza w mieszance asfaltowej	Temperatura, °C
35/50	150 -190
50/70	140 -180
35/50 wielorodzajowy	150 – 185

50/70 wielorodzajowy	145 – 180
PMB 25/55-60	150 – 185

Uwaga: Dolne wartości graniczne obowiązują dla mieszanki mineralno-asfaltowej dostarczanej na plac budowy. Górne wartości graniczne obowiązują dla mieszanki asfaltowej podczas produkcji i przy opuszczaniu mieszalnika. Dodatkowo należy stosować się do informacji podanych przez producenta.

Temperatura podana w tablicy nie dotyczy mieszanek mineralno-asfaltowych z dodatkami lub technologiami obniżającymi temperaturę mieszanki,

5. WYKONANIE ROBÓT

5.1. Ogólne zasady wykonania robót

Ogólne zasady wykonania robót podano w ST D-M-00.00.00 „Wymagania ogólne” pkt 5.

5.1.1. Warunki przystąpienia do robót

Mieszanka mineralno-asfaltowa powinna być układana na podłożu suchym, czystym i odpowiednio przygotowanym, tak aby zapewnić właściwą szczepność międzywarstwową.

Nie należy układać mieszanki mineralno-asfaltowej na podłożu mokrym, podczas opadów atmosferycznych, a w przypadku występowania powyższych warunków przez dłuższy czas, produkcję mieszanki mineralno-asfaltowej należy wstrzymać.

Jeżeli nie dokonano szczególnych uzgodnień z Inżynierem, mieszankę mineralno-asfaltową należy wbudowywać jedynie w sprzyjających warunkach atmosferycznych, przy dodatniej temperaturze otoczenia i przy dopuszczalnej prędkości wiatru, tak aby zapewnić odpowiednie zagęszczenie układanej warstwy.

5.1.2. Wbudowywanie

Należy tak zorganizować budowę i produkcję mieszanki mineralno-asfaltowej aby tzw. „dienne działki robocze” to znaczy odcinki, na których mieszanka mineralno-asfaltowa wbudowywana byłaby w ciągu jednego dnia, były możliwie jak najdłuższe.

Mieszankę mineralno-asfaltową należy bezzwłocznie po dowiezieniu do miejsca wbudowania w ciągły sposób podawać do układarki i układać. Wielkości dostaw mieszanki do układarki powinny być tak regulowane, aby umożliwić nieprzerwaną pracę układarki.

Układarka powinna pracować w sposób ciągły zawsze, gdy jest to możliwe. Należy stosować takie prędkości poruszania się układarki i technikę jej pracy, które zapewniają jednorodne podawanie mieszanki mineralno-asfaltowej na całej szerokości układania, bez ciągnięcia, rozrywania i segregacji materiału.

Minimalna grubość mieszanki układanej w każdym przejściu układarki powinna być odpowiednio zwiększona tak, aby po zagęszczeniu była zgodna z minimalnymi wielkościami podanymi w odpowiednich rozdziałach niniejszej Specyfikacji.

Przy układaniu warstwy podbudowy należy zatrzymać układarkę przed dojechaniem do szczeliny dylatacyjnej budowli. W trakcie ręcznego układania pozostałej części nawierzchni przy dylatacji szczelinę dylatacyjną należy pozostawić bez przykrycia warstwą nawierzchni.

Ręczne układanie mieszanek mineralno-asfaltowych dopuszcza się jedynie w następujących przypadkach:

11. układanie warstw wyrównawczych o nieregularnym kształcie i zmiennej grubości,
12. w miejscach, gdzie praca układarki jest niemożliwa,
13. na chodnikach,
14. w pobliżu szczelin dylatacyjnych na mostach, wiaduktach i innych obiektach,
15. w innych miejscach zaakceptowanych przez Inżyniera.

5.1.3. Czyszczenie i wykonywanie warstw

Warstwy z mieszanek mineralno-asfaltowych należy utrzymywać w czystości. Należy ograniczyć do minimum ruch pojazdów na warstwie, na której przewiduje się ułożenie następnej warstwy.

W przypadku jakiegokolwiek zanieczyszczenia warstwy bitumicznej, Wykonawca powinien podjąć starania w celu jej oczyszczenia, a jeżeli okaże się to niemożliwe należy uzgodnić z Inżynierem dalsze postępowanie.

5.1.4. Zagęszczanie

Mieszankę mineralno-asfaltową należy układać i zagęszczać w warstwie umożliwiającej uzyskanie wymaganej grubości, rzędnej powierzchni oraz spełnienie wymagań w zakresie równości i zagęszczenia.

Zagęszczanie mieszanki mineralno-asfaltowej należy rozpocząć, gdy temperatura tej mieszanki osiągnie taki poziom, że pozwoli to na zagęszczanie walcami bez powodowania przemieszczeń warstwy lub spękań powierzchniowych.

Zagęszczanie należy zakończyć zanim temperatura spadnie poniżej minimalnej temperatury wałowania określonej w odpowiednich rozdziałach niniejszej Specyfikacji. Wałowanie należy kontynuować do czasu zniknięcia z powierzchni warstwy wszystkich śladów po walcach. Nie dopuszcza się powierzchniowego łatania zawałowanej warstwy.

Zagęszczanie należy prowadzić przy użyciu sprzętu podanego w pkt 3.5

Powierzchnię warstwy podbudowy należy wykończyć walcem gładkim, statycznym lub wibracyjnym z wyłączoną wibracją. Na pomostach obiektów mostowych nie należy stosować walców wibracyjnych z włączoną wibracją.

Dopuszcza się stosowanie walców wibracyjnych lub innych walców zaproponowanych przez Wykonawcę. Zaleca się, aby walce były wyposażone w przyrządy umożliwiające odczytanie z odległości prędkości jazdy, a walce wibracyjne, dodatkowo, częstotliwości wibracji.

Wykonawca sprawdzi i oceni pracę walców wibracyjnych lub innych proponowanych walców na wykonanym przez siebie odcinku próbnym, co umożliwi uzyskanie akceptacji Inżyniera.

5.1.5. Złącza

Należy dążyć do minimalizowania ilości złączy w nawierzchni asfaltowej i jeżeli to tylko możliwe układania mieszanki jednocześnie na całej szerokości drogi.

W przypadku występowania w nawierzchni asfaltowej złączy podłużnych nie powinny one znajdować się w miejscach poruszania się kół („w śladzie kół”). Złącze w nawierzchni powinno być szczelne i tak wykonane aby uniemożliwić przenikanie wody do warstw leżących poniżej. Mieszanka powinna być w pełni zagęszczona, a brzegi złączy powinny być ze sobą zrównane, co można uzyskać stosując jedną z wymienionych poniżej metod, przy czym dla złączy poprzecznych należy stosować jedynie metodę 3:

8. metoda „gorąca do gorącej” jest szczególnie zalecana w przypadku wykonywania złączy podłużnego. Złącze wykonuje się przez zastosowanie dwóch lub więcej układarek pracujących w zespole w takiej odległości, aby zapewnić by krawędź pasa układanego w pierwszej kolejności była wystarczająco gorąca. Odległość między zespołami układarek nie powinna być większa niż długość jednej rozkładarki. Walce zagęszczające mieszankę za każdą rozkładarką powinny być tego samego typu i powinny rozpocząć zagęszczanie od zewnętrznej krawędzi pasa i stopniowo zagęszczać pasy w kierunku złącza. Walce powinny zakończyć zagęszczanie pozostawiając pas min. 15 cm wokół złącza (ok. 7,5 cm po każdej stronie złącza). Mieszanka wzdłuż spoiny podłużnej powinna być zagęszczona jedynie przez ostatnie przejście walca.
9. metoda „gorąca do zimnej”. Wykonanie złączy tą metodą stosuje się, gdy ze względu na ruch, bądź gdy z innych uzasadnionych powodów konieczne jest wykonywanie pasów nawierzchni w odstępie czasu. Krawędź złącza w takim wypadku powinna być wykonana w czasie układania pierwszego pasa ruchu. Krawędź złącza powinna być ukośna – pochylona pod kątem 70/80 stopni do warstwy niżej leżącej. Skos ten pozwala na zwiększenie powierzchni styku dwóch warstw. Skos powinien być wykonany podczas układania nawierzchni poprzez specjalne urządzenie zamontowane na rozkładarkę bądź na walcu. Nie jest rekomendowane cięcie zimnej krawędzi, ponieważ w ten sposób możemy otrzymać zbyt gładką powierzchnię. Dodatkowo zabrudzenie spowodowane „szlamem” wytworzonym w czasie cięcia krawędzi może spowodować zmniejszenie przyczepności między warstwami. W celu zapewnienia dobrej przyczepności pomiędzy dwoma układanymi pasami ruchu powierzchnia granicząca ze złączem powinna być oczyszczona ze wszelkich zabrudzeń i luźnych partii mieszanki. Następnie przed ułożeniem sąsiedniego pasa powierzchnię styku należy pokryć pastą lub taśmą przyklepną. Nie dopuszcza się stosowania emulsji asfaltowej do uszczelniania złączy. Drugi pas powinien być wykonywany z zakładem (2-3 cm, licząc od górnej krawędzi spoiny) zachodzącym na pas wykonany wcześniej. Brak zakładu (nakładki) lub zbyt mała jego ilość mogą spowodować zbyt małe zagęszczenie spoiny i jej ewentualne zniszczenie. Nadmierna ilość nakładki może spowodować przejazd rozścielacza po górnej powierzchni mieszanki zmiażdżenie ziarn kruszywa, a w efekcie niedostateczne zagęszczenie spoiny. Przed rozpoczęciem wałowania „nakładki” mieszanka powinna być „rozgrabiona” na nowej warstwie.
10. Spoiny poprzeczne są wykonywane na końcu każdej dziennej działki roboczej lub w miejscu przerwy w pracy. Przy wykonywaniu spoiny poprzecznej należy kolejno:
 - opróżnić układarkę;
 - ręcznie odciąć mieszankę, formując kąt prosty jeżeli grubość ułożonej warstwy jest niewystarczająca;
 - umieścić deskę o tej samej grubości co warstwa tuż przy złączu;
 - przysypać istniejącą nawierzchnię powierzchni rampy cienką warstwą piasku lub rozłożyć na nawierzchni pasmo włókniny
 - ręcznie skonstruować rampę na obszarze posypanym piaskiem lub rozłożonej włókniny z pozostałej mieszanki mineralno-asfaltowej
 - zagęścić całość powierzchni i rampę używając walców.
 - Przed rozpoczęciem wykonywania kolejnego odcinka nawierzchni należy:
 - usunąć rampę (podjazd), włókninę;
 - sprawdzić za pomocą łąty czy stara (ułożona) warstwa jest równa w kierunku podłużnym, jeżeli to konieczne trzeba odciąć nierówną część warstwy;
 - oczyścić dokładnie obszar podjazdu i skropić go gorącym asfaltem lub ułożyć taśmę;
 - wykonać połączenie metodą „gorąca do zimnej” opisaną powyżej.

Spoiny w konstrukcji wielowarstwowej powinny być przesunięte względem siebie, co najmniej o 20 cm, a poprzeczne o co najmniej 2 m. Złącza powinny być całkowicie związane, a przylegające warstwy w jednym poziomie.

Krawędzie warstwy podbudowy bez ograniczeń należy ukształtować ze spadkiem nie większym niż 2:1 i dogęścić urządzeniem zagęszczającym zamontowanym na walcu. Górna krawędź warstwy oraz obie krawędzie w strefie przechyłki powinny być posmarowane gorącym asfaltem w ilości 1,5 kg/m² powierzchni poziome i 4,0 kg/m² powierzchni skośne. Powłoka może być nanoszona w kilku roboczych przejściach. Lepiszczce powinno być naniesione odpowiednio szybko tak, aby krawędzie nie uległy zabrudzeniu. Niżej położona krawędź (z wyjątkiem strefy zmiany przechyłki) powinna pozostać nieuszczelniona. Dopuszcza się jednoczesne uszczelnianie krawędzi warstwy podbudowy wraz z krawędziami warstw niższych, jeżeli warstwy były ułożone jedna po drugiej, a krawędzie były zabezpieczone przed zanieczyszczeniem. Jeżeli wyżej położony brzeg jest uszczelniany warstwowo, to przylegającą powierzchnię danej warstwy należy uszczelnić na szerokości co najmniej 10 cm.

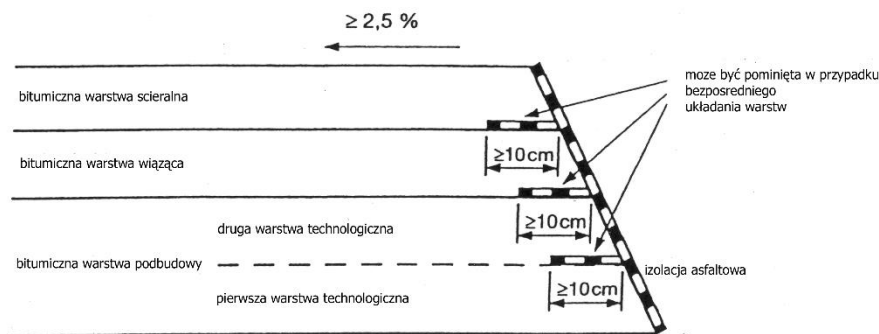

Rysunek 1. Schemat uszczelnienia krawędzi nawierzchni

5.2. Projektowanie mieszanki mineralno-asfaltowej

5.2.1. Wymagania ogólne

Przed przystąpieniem do robót, Wykonawca w terminie uzgodnionym z Inżynierem dostarczy do akceptacji sprawozdanie Badania Typu.

Badania Typu należy przeprowadzić dla każdego nowego składu mma oraz w przypadku:

- upływu 5 lat od ich wykonania,
- zmiany rodzaju lepiszcza,
- zmiany złoza kruszywa (jakiegokolwiek składnika),
- zmiany typu petrograficznego kruszywa,
- zmiany gęstości kruszywa o więcej niż $0,05 \text{ Mg/m}^3$,
- zmiany kategorii kruszywa grubego w odniesieniu do: kształtu, udziału ziaren przekruszonych, odporności na rozdrabnianie, odporności na ścieranie,
- kanciastości kruszywa drobnego,
- zmiany typu mineralogicznego wypełniacza.

W ramach Badania Typu należy przeprowadzić badania podane w tablicach od 7 do 10.

Dopuszcza się zastosowanie podejścia grupowego w zakresie badania typu. Oznacza to, że w wypadku, gdy nastąpiła zmiana składu mieszanki mineralno- asfaltowej i istnieją uzasadnione przesłanki, że dana właściwość nie ulegnie pogorszeniu oraz przy zachowaniu tej samej wymaganej kategorii właściwości, to nie jest konieczne badanie tej właściwości w ramach badania typu.

Podczas ustalania składu mieszanki, Wykonawca powinien zadbać, aby projektowana recepta laboratoryjna opierała się na prawidłowych i w pełni reprezentatywnych próbkach materiałów, które będą stosowane do wykonania robót. Powinien także zapewnić, aby mieszanka i jej poszczególne składniki spełniały wymagania dotyczące cech fizycznych i wytrzymałościowych określone w niniejszej Specyfikacji.

Akceptacja recepty przez Inżyniera może nastąpić na podstawie przedstawionych przez Wykonawcę Badań Typu i sprawozdanie z próby technologicznej. W przypadku kiedy Inżynier w celu akceptacji recepty mieszanki mineralno-asfaltowej zdecyduje się wykonać dodatkowo niezależne badania, Wykonawca dostarczy zgodnie z wymaganiami Inżyniera próbki wszystkich składników mieszanki. Zaakceptowana recepta stanowi ważną podstawę produkcji.

5.2.2. Skład mieszanki

Krzywa uziarnienia mieszanki mineralnej powinna mieścić się w polu wyznaczonym przez punkty kontrolne. Punkty kontrolne uziarnienia mieszanek mineralnych do warstw podbudowy z betonu asfaltowego oraz minimalne zawartości asfaltu podano w tablicy 7.

Jeżeli w nawierzchni drogi KR-3-7 stosowana jest mieszanka kruszywa drobnego niełamanego i łamanego, to należy przyjąć udział piasku łamanego co najmniej 50% .

Tablica 7. Punkty kontrolne uziarnienia mieszanki mineralnej do warstwy podbudowy z betonu asfaltowego oraz minimalne zawartości asfaltu

Właściwość	Przesiew, [% (m/m)]									
	AC 16 P KR1÷2		AC 22 P KR1÷2		AC 16 P KR3÷7		AC 22 P KR3÷7		AC 32 P KR3÷7	
Wymiar sita #, [mm]:	Od	do	od	do	od	do	od	do	od	do
45	-	-	-	-	-	-	-	-	100	-

31,5	-	-	100	-	-	-	100	-	90	100
22,4	100	-	90	100	100	-	90	100	65	90
16	90	100	65	93	90	100	65	90	-	-
11,2	70	92	-	-	65	85	-	-	-	-
8	50	85	42	72	50	76	42	68	33	53
2	25	50	15	45	25	50	15	45	10	40
0,125	5	13	5	13	5	12	4	12	4	12
0,063	4,0	10,0	4,0	10,0	4,0	8,0	4,0	8,0	3,0	7,0
Zawartość lepiszcza	<i>B</i> _{min} 4,2		<i>B</i> _{min} 4,0		<i>B</i> _{min} 4,2		<i>B</i> _{min} 4,0		<i>B</i> _{min} 3,6	

Wymaganą zawartość lepiszcza należy skorygować zgodnie z PN-EN 13108-1 pkt. 5.3.1.3

Skład mieszanki mineralno-asfaltowej powinien być ustalony na podstawie badań próbek wykonanych zgodnie z normą PN-EN 13108-20 załącznik C oraz normami powiązanymi. Próbki powinny spełniać wymagania podane w tablicach 8, 9, 10 w zależności od kategorii ruchu, jak i zawartości asfaltu *B*_{min} i temperatur zagęszczania próbek.

5.2.3. Wymagania wobec mieszanek mineralno-asfaltowych

Tablica 8. Wymagania wobec betonu asfaltowego do warstwy podbudowy dla ruchu KR1-2

Właściwość	Warunki zagęszczania wg PN-EN 13108-20	Metoda i warunki badania	Wymiar mieszanki	
			AC 16 P	AC 22 P
Zawartość wolnych przestrzeni	C.1.2, ubijanie, 2 × 50 uderzeń	PN-EN 12697-8, p. 4	<i>V</i> _{min} 4,0 <i>V</i> _{max} 8,0	<i>V</i> _{min} 4,0 <i>V</i> _{max} 8,0
Wolne przestrzenie wypełnione lepiszczem	C.1.2, ubijanie, 2 × 50 uderzeń	PN-EN 12697-8, p. 5	<i>VFB</i> _{min} 50 <i>VFB</i> _{max} 74	<i>VFB</i> _{min} 50 <i>VFB</i> _{max} 74
Zawartość wolnych przestrzeni w mieszance mineralnej	C.1.2, ubijanie, 2 × 50 uderzeń	PN-EN 12697-8, p. 5	<i>VMA</i> _{min} 14	<i>VMA</i> _{min} 14
Wrażliwość na działanie wody	C.1.1, ubijanie 2 × 35 uderzeń	PN-EN 12697-12, lecz przechowywanie w 40°C z jednym cyklem zamrażania ^{a)} , badanie w 25°C	<i>ITSR</i> 70	<i>ITSR</i> 70

^{a)} Ujednoliconą procedurę badania odporności na działanie wody z jednym cyklem zamrażania podano w załączniku 1

Tablica 9. Wymagania wobec betonu asfaltowego do warstwy podbudowy dla ruchu KR3-4

Właściwość	Warunki Zagęszczania wg PNEN 13108-20	Metoda i warunki badania	Wymiar mieszanki		
			AC 16 P	AC 22 P	AC 32 P
Zawartość wolnych przestrzeni	C.1.3, ubijanie, 2 × 75 uderzeń	PN-EN 12697-8, p. 4	<i>V</i> _{min} 4,0 <i>V</i> _{max} 7,0	<i>V</i> _{min} 4,0 <i>V</i> _{max} 7,0	<i>V</i> _{min} 4,0 <i>V</i> _{max} 7,0
Odporność na deformacje trwałe ^{a,c)}	C.1.20, wałowanie, <i>P</i> 98- <i>P</i> 100	PN-EN 12697-22, metoda B w powietrzu, PN-EN 13108-20, D.1.6, 60°C, 10 000 cykli	<i>WTS</i> AI R 0,3 <i>PRD</i> AI R 9,0	<i>WTS</i> AI R 0,3 <i>PRD</i> AI R 9,0	<i>WTS</i> AI R 0,3 <i>PRD</i> AI R 9,0
Odporność na działanie wody	C.1.1, ubijanie, 2 × 35 uderzeń	PN-EN 12697-12, lecz przechowywanie w 40°C z jednym cyklem zamrażania ^{b)} , badanie w 25°C	<i>ITSR</i> 70	<i>ITSR</i> 70	<i>ITSR</i> 70

^{a)} Grubość płyty: AC 16 - 60 mm, AC 22 - 60 mm, AC 32- 80 mm
^{b)} Ujednoliconą procedurę badania odporności na działanie wody z jednym cyklem zamrażania podano w załączniku 1
^{c)} Procedurę kondycjonowania krótkoterminowego mma przed formowaniem próbek do badań funkcjonalnych i powiązanych funkcjonalnie podano w załączniku 2

Tablica 10. Wymagania wobec betonu asfaltowego do warstwy podbudowy ruchu KR5-7

Właściwość	Warunki	Metoda i warunki badania	Wymiar mieszanki
------------	---------	--------------------------	------------------

	zagęszczania wg PNEN 13108-20		AC 16 P	AC 22 P	AC 32 P
Zawartość wolnych przestrzeni	C.1.3, ubijanie, 2 × 75 uderzeń	PN-EN 12697-8, p. 4	V_{min} 4,0 V_{max} 7,0	V_{min} 4,0 V_{max} 7,0	V_{min} 4,0 V_{max} 7,0
Odporność na deformacje trwałe ^{a,c)}	C.1.20, wałowanie, P98-P100	PN-EN 12697-22, metoda B w powietrzu, PN-EN 13108-20, D.1.6, 60°C, 10 000 cykli	WTS_{AIR} 0,15 $PRDAIR$ 7,0	WTS_{AIR} 0,15 $PRDAIR$ 7,0	WTS_{AIR} 0,15 $PRDAIR$ 7,0
Odporność na działanie wody	C.1.1, ubijanie 2 × 35 uderzeń	PN-EN 12697-12, lecz przechowywanie w 40°C z jednym cyklem zamrażania ^{b)} , badanie w 25°C	$ITSR$ 70	$ITSR$ 70	$ITSR$ 70

a) Grubość płyty: AC 16 - 60 mm, AC 22 - 60 mm, AC 32 - 80 mm
b) Ujednoliconą procedurę badania odporności na działanie wody z jednym cyklem zamrażania podano w załączniku 1
c) Procedurę kondycjonowania krótkoterminowego mma przed formowaniem próbek do badań funkcjonalnych i powiązanych funkcjonalnie podano w załączniku 2

5.2.4. Wytwarzanie mieszanki mineralno-asfaltowej

Mieszankę mineralno-asfaltową należy produkować w otaczarce o mieszanicy cyklicznej lub ciągłej spełniającej wymagania podane w punkcie 3. Inżynier dopuści do produkcji tylko otaczarki posiadające certyfikowany system Zakładowej Kontroli Produkcji zgodny z PN-EN 13108-21.

Wszystkie składniki mieszanki: kruszywa, asfalt oraz dodatki powinny być dozowane, w procesie produkcji, w ilościach określonych w Badaniu Typu.

Sposób i czas mieszania składników mieszanki mineralno-asfaltowej powinny zapewnić równomierne otoczenie kruszywa lepiszczem asfaltowym.

Asfalt w zbiorniku powinien być ogrzewany w sposób pośredni, z układem termostatowania, zapewniającym utrzymanie stałej temperatury z tolerancją $\pm 5^\circ\text{C}$. Temperatura przechowywania asfaltu w zbiorniku magazynowym (roboczym) nie powinna przekraczać wartości, które podano w Tabelicy 5.

Kruszywo powinno być wysuszone i tak podgrzane, aby mieszanka mineralna po dodaniu wypełniacza uzyskała właściwą temperaturę. Maksymalna temperatura gorącego kruszywa nie powinna być wyższa o więcej niż 30°C od maksymalnej temperatury mieszanki mineralno-asfaltowej.

Minimalna i maksymalna temperatura mieszanki mineralno-asfaltowej powinna wynosić jak podano w tabelicy 6. Najwyższa temperatura dotyczy mieszanki mineralno-asfaltowej bezpośrednio po wytworzeniu w wytwórni mma. Minimalna temperatura mma oznacza temperaturę w momencie jej dostawy na miejsce wbudowania. Podana temperatura nie znajduje zastosowania do mieszanek mineralno-asfaltowych, do których dodawany jest dodatek w celu obniżenia temperatury jej wytwarzania i wbudowywania lub gdy stosowane lepiszcze asfaltowe zawiera taki środek. Mieszanka mineralno-asfaltowa przegrzana (z oznakami niebieskiego dymu w czasie wytwarzania) oraz o temperaturze niższej od wymaganej powinna być potraktowana jako odpad produkcyjny.

5.2.5. Przygotowanie podłoża i połączenie międzywarstwowe

Podłożem pod warstwę podbudowy z betonu asfaltowego jest warstwa wykazana w dokumentacji projektowej, spełniająca wymagania odpowiadającej jej Specyfikacji, i odebrana przez Inżyniera.

Rzędne wysokościowe podłoża oraz urządzeń usytuowanych w nawierzchni lub ją ograniczających powinny być zgodne z dokumentacją projektową. Z podłoża powinien być zapewniony odpływ wody.

Jego powierzchnia powinna mieć odpowiedni profil, być sucha i dokładnie oczyszczona z wszelkiego rodzaju zanieczyszczeń (kurzu, błota, piasku, rozlanego paliwa itp.).

Przed ułożeniem każdej warstwy asfaltowej podłoże (poprzednią warstwę) należy skropić emulsją asfaltową, w celu zapewnienia odpowiedniego połączenia międzywarstwowego, w ilości ustalonej w Specyfikacji D-04.03.01 „Związania międzywarstwowe”.

Powierzchnie czołowe krawężników, włazów, wpustów itp. urządzeń powinny być pokryte środkiem gruntującym, a następnie oklejone materiałem uszczelniającym określonym w Specyfikacji i zaakceptowanym przez Inżyniera.

5.2.6. Próba technologiczna i odcinek próbny

Wykonawca, przed przystąpieniem do pierwszej produkcji mieszanki mineralno-asfaltowej jest zobowiązany do przeprowadzenia w obecności Inżyniera próby technologicznej produkcji w postaci próbnego zarobu.

W przypadku produkcji mieszanki mineralno-asfaltowej w kilku otaczarkach próba powinna być przeprowadzona na każdej wytwórni. Nie dopuszcza się ocenienia dokładności pracy otaczarki oraz prawidłowości składu mieszanki mineralnej na podstawie tzw. suchego zarobu, z uwagi na możliwą segregację kruszywa. Do próby technologicznej Wykonawca użyje takich materiałów, jakie będą stosowane do wykonania właściwej mieszanki mineralno-asfaltowej na warstwę podbudowy.

W czasie wykonywania zarobu próbnego dozowania ilościowe poszczególnych materiałów składowych mieszanki mineralno-asfaltowej powinny być zgodne z ilościami podanymi w przedłożonej przez Wykonawcę i zatwierdzonej przez Inżyniera recepcie. Sprawdzenie zawartości asfaltu w mieszance określa się wykonując ekstrakcję. Sprawdzenie uziarnienia mieszanki mineralnej wykonuje się poprzez analizę sitową kruszywa.

Do sprawdzenia składu granulometrycznego mieszanki mineralnej i zawartości asfaltu zaleca się pobrać próbki z co najmniej trzeciego zarobu po uruchomieniu produkcji. Tolerancje zawartości składników mieszanki mineralno-asfaltowej względem składu

zaprojektowanego, powinny być zawarte w granicach podanych w punkcie 6.

Zaakceptowanie przez Inżyniera wyników badań próbek z próbnego zarobu stanowi podstawę do wykonania przez Wykonawcę odcinka próbnego. Za zgodą Inżyniera można połączyć wykonanie próby technologicznej z wykonaniem odcinka próbnego. W takim przypadku zaleca się pobrać próbki mieszanki mineralno-asfaltowej do badań z za rozścielacza wg pkt. 4.3, 4.5, 4.6 PN-EN12697-27. W przypadku braku innych uzgodnień z Inżynierem Wykonawca powinien wykonać odcinek próbny, co najmniej na trzy dni przed rozpoczęciem robót, w celu:

- sprawdzenia czy użyty sprzęt jest właściwy,
- określenia grubości warstwy mieszanki mineralno-asfaltowej przed zagęszczeniem, koniecznej do uzyskania wymaganej w Kontrakcie grubości warstwy,
- określenia potrzebnej liczby przejeżdżonych walców dla uzyskania prawidłowego zagęszczenia warstwy.

Do takiej próby Wykonawca powinien użyć takich materiałów oraz sprzętu, jaki stosowany będzie do wykonania warstwy podbudowy. Lokalizacja i wielkość odcinka próbnego powinna być uzgodniona z Inżynierem. Długość i szerokość odcinka próbnego powinny być tak dobrane aby na jego podstawie możliwa była ocena prawidłowości wbudowania i zagęszczenia mieszanki mineralno-asfaltowej. Grubość układanej warstwy powinna być zgodna z grubością podaną w dokumentacji projektowej. Ilość próbek (rdzeni) pobrana z odcinka próbnego powinna być uzgodniona z Inżynierem i oceniona pod względem zgodności z wymaganiami niniejszego rozdziału Specyfikacji. Należy pobrać minimum w dwóch przekrojach poprzecznych po dwie próbki (rdzenie).

Dopuszcza się aby za zgodą Inżyniera odcinek próbny zlokalizowany był w ciągu zasadniczych prac nawierzchniowych objętych danym kontraktem.

Wykonawca może przystąpić do wykonania warstwy podbudowy dopiero po zaakceptowaniu odcinka próbnego przez Inżyniera.

5.2.7. Wbudowanie i zagęszczanie warstwy podbudowy z betonu asfaltowego

Mieszankę mineralno-asfaltową należy wbudowywać układarką wyposażoną w układ z automatycznym sterowaniem grubości warstwy i utrzymaniem niwelety zgodnie z dokumentacją projektową. Elementy rozkładające i dogęszczające rozkładarek powinny być podgrzane przed rozpoczęciem robót.

Warstwę podbudowy najlepiej układać jedną rozkładarką na całej szerokości projektowanej drogi lub przy użyciu zespołu rozkładarek poruszających się obok siebie. W przypadku stosowania dwóch rozkładarek, układających całą szerokość warstwy nawierzchni – gorący szew roboczy – odległość pomiędzy rozkładarkami powinna być nie większa niż długość rozkładarki, tak aby temperatura wbudowywanej mieszanki była jednakowa na całej szerokości wbudowywanej warstwy. Dla robót prowadzonych pod ruchem dopuszcza się układanie warstwy podbudowy połówkami.

Temperatura wbudowywanej mieszanki powinna zapewnić osiągnięcie zagęszczenia zgodnie z wymaganiami podanymi w tabelicy 6 Specyfikacji.

Zagęszczanie mieszanki powinno odbywać się zgodnie ze schematem przejeżdżonych walców ustalonym na odcinku próbnym. Zagęszczanie mieszanki należy rozpocząć od niższej krawędzi nawierzchni i kontynuować ku środkowi (wyższej części nawierzchni). Właściwości mma w ułożonej warstwie powinny być zgodne z wymaganiami podanymi w tabelicy 11.

Tabela 11 Właściwości mieszanki mineralno- asfaltowej w ułożonej warstwie

L.p.	Właściwości	Wymagania
1	Wskaźnik zagęszczenia [%]	≥ 98
2	Zawartość wolnych przestrzeni [%] dla mieszanek AC dla ruchu KR1 ÷ KR2 dla ruchu KR3 ÷ KR7	3 ÷ 6 4 ÷ 7

Złącza w warstwie powinny być wykonane w linii prostej, równoległe lub prostopadłe do osi drogi, zgodnie z wymaganiami podanymi w pkt 5.1.5.

6. KONTROLA JAKOŚCI ROBÓT

6.1. Ogólne zasady kontroli jakości robót

Ogólne zasady kontroli jakości robót podano w ST D-M-00.00.00 „Wymagania ogólne” pkt 6.

Badania dzielą się na:

- badania kontrolne Wykonawcy (w ramach własnego nadzoru),
- badania kontrolne Zamawiającego (w ramach nadzoru Inżyniera).

Oprócz badań kontrolnych mogą występować również badania:

- kontrolne dodatkowe,
- arbitrażowe.

Badania kontrolne są badaniami, których celem jest sprawdzenie, czy jakość materiałów budowlanych (mieszanek mineralno-asfaltowych i ich składników, lepiszczy, materiałów do uszczelnień itp.) oraz gotowej warstwy (wbudowane warstwy asfaltowe, połączenia itp.) spełniają wymagania określone w kontrakcie. Wyniki tych badań są podstawą do odbioru. Do odbioru wykorzystywane są wyniki badań kontrolnych w ramach nadzoru Inżyniera. Za zgodą Nadzoru i Zamawiającego do odbioru mogą być wykorzystane wyniki badań Wykonawcy.

Jeżeli to konieczne, badania obejmują:

- pobranie próbek,
- zapakowanie próbek do wysyłki,

- transport próbek z miejsca pobrania do placówki wykonującej badania i sprawozdanie z badań.

Na żądanie Inżyniera ze wszystkich materiałów przewidzianych do budowy (kruszywo grube i drobne, wypełniacz, lepiszcze) należy przekazać próbki o odpowiedniej wielkości, a Inżynier będzie je przechowywał pod zamknięciem. Strony kontraktu potwierdzają uznanie próbek na piśmie, w protokole pobrania lub przekazania próbek. W ramach badań kontrolnych próbki te posłużą do oceny zgodności dostaw z warunkami kontraktu.

6.2. Badania przed przystąpieniem do robót

Przed przystąpieniem do robót, w terminie uzgodnionym z Inżynierem, Wykonawca powinien przedstawić Badania Typu danej mieszanki mineralno-asfaltowej wraz z wymaganymi w normie PN-EN 13108-20 z załącznikami w celu jej zatwierdzenia do stosowania. W przypadku zaistnienia sytuacji wymienionych w punkcie 5.2.1. Badania Typu należy ponownie wykonać i przedstawić do akceptacji.

6.3. Badania w czasie robót

6.3.1. Badania w czasie wytwarzania mieszanki mineralno-asfaltowej wykonywane w ramach Zakładowej Kontroli Produkcji

Badania wykonywane w ramach Zakładowej Kontroli Produkcji zgodnie z normą PN-EN 13108-21 są badaniami Wykonawcy. Badania należy przeprowadzać na próbkach pobranych z wyprodukowanej mieszanki przed jej wysłaniem na budowę.

Zakres badań Wykonawcy w systemie Zakładowej Kontroli Produkcji obejmuje:

- badania materiałów wsadowych do mieszanki mineralno-asfaltowej (asfaltów, kruszyw wypełniacza i dodatków),
- badanie składu i właściwości mieszanki mineralno-asfaltowej.

Częstotliwość oraz zakres badań i pomiarów w czasie wytwarzania mieszanki mineralno-asfaltowej zgodnie z certyfikowanym systemem ZKP.

6.3.2. Badania kontrolne Wykonawcy (w ramach własnego nadzoru)

Badania kontrolne Wykonawcy są wykonywane przez Wykonawcę lub jego zleceniobiorców celem sprawdzenia, czy jakość materiałów budowlanych (mieszanek mineralno-asfaltowych i ich składników, lepiszczy i materiałów do uszczelnień itp.) oraz gotowej warstwy (wbudowane warstwy asfaltowe, połączenia itp.) spełniają wymagania określone w kontrakcie. Wykonawca powinien wykonywać te badania podczas realizacji kontraktu z niezbędną starannością i w wymaganym zakresie. Wyniki należy zapisywać w protokołach. W razie stwierdzenia uchybień w stosunku do wymagań kontraktu, ich przyczyny należy niezwłocznie usunąć. Wyniki badań kontrolnych Wykonawcy należy przekazywać Inżynierowi z częstotliwością wymaganą na Kontrakcie.

Zakres badań Wykonawcy kontrolnych w ramach nadzoru własnego obejmuje:

- Warunki technologiczne wbudowywania mieszanki mineralno-asfaltowej:
 - o pomiar temperatury powietrza,
 - o pomiar temperatury mieszanki mineralno-asfaltowej podczas wykonywania nawierzchni (wg PN-EN 12697-13),
 - o ocena wizualna mieszanki mineralno-asfaltowej,
- Wykonana warstwa:
 - o wykaz ilości materiałów lub grubości wykonanej warstwy
 - o wskaźnik zagęszczenia i zawartość wolnej przestrzeni w wykonanej warstwy,
 - o badanie połączenia międzywarstwowego,
 - o pomiar spadku poprzecznego warstwy asfaltowej,
 - o pomiar równości warstwy asfaltowej,
 - o pomiar parametrów geometrycznych poboczny,
 - o ocena wizualna jednorodności powierzchni warstwy,
 - o ocena wizualna jakości wykonania połączeń technologicznych.

6.3.3. Badania kontrolne Zamawiającego (w ramach nadzoru Inżyniera)

Badania kontrolne Zamawiającego są badaniami zleconymi przez Inżyniera, których celem jest sprawdzenie, czy jakość materiałów budowlanych (mieszanek mineralno-asfaltowych i ich składników, lepiszczy i materiałów do uszczelnień itp.) oraz gotowej warstwy (wbudowane warstwy asfaltowe, połączenia itp.) spełniają wymagania określone w kontrakcie. Pobieraniem próbek i wykonaniem badań na miejscu budowy zajmuje się Inżynier w obecności Wykonawcy. Badania odbywają się również wtedy, gdy Wykonawca zostanie w porę powiadomiony o ich terminie, jednak nie będzie przy nich obecny.

Wykonawca może pobierać i pakować do wysyłki próbki do badań kontrolnych Zamawiającego. Do wysyłania próbek i przeprowadzenia badań kontrolnych Zamawiającego jest upoważniony tylko Inżynier lub uznana przez niego placówka badawcza. Inżynier decyduje o wyborze takiej placówki.

Rodzaj i zakres badań kontrolnych Zamawiającego mieszanki mineralno-asfaltowej i wykonanej warstwy jest następujący:

- badania materiałów wsadowych do mieszanki mineralno-asfaltowej (asfaltów, kruszyw, wypełniacza i dodatków).

- Mieszanka mineralno-asfaltowa:
 - o uziarnienie,
 - o zawartość lepiszcza,
 - o temperatura mięknięcia odzyskanego lepiszcza,
 - o gęstość i zawartość wolnych przestrzeni próbki.
- Warunki technologiczne wbudowywania mieszanki mineralno-asfaltowej:
 - o pomiar temperatury powietrza podczas pobrania próby do badań,
 - o pomiar temperatury mieszanki mineralno-asfaltowej,
- Wykonana warstwa:
 - o grubość
 - o wskaźnik zagęszczenia i zawartość wolnej przestrzeni w wykonanej warstwie,
 - o połączenia międzywarstwowe
 - o spadki poprzeczne,
 - o równość,

6.3.4. Badania kontrolne dodatkowe

W wypadku uznania, że jeden z wyników badań kontrolnych nie jest reprezentatywny dla ocenianego odcinka budowy, Wykonawca ma prawo żądać przeprowadzenia badań kontrolnych dodatkowych.

Przedstawiciel Zamawiającego i Wykonawca decydują wspólnie o miejscach pobierania próbek i wyznaczeniu odcinków częściowych ocenianego odcinka budowy. Jeżeli odcinek częściowy przyporządkowany do badań kontrolnych nie może być jednoznacznie i zgodnie wyznaczony, to odcinek ten nie powinien być mniejszy niż 20% ocenianego odcinka budowy.

Do odbioru uwzględniane są wyniki badań kontrolnych i badań kontrolnych dodatkowych do wyznaczonych odcinków częściowych.

Koszty badań kontrolnych dodatkowych zażądanych przez Wykonawcę ponosi Wykonawca.

6.3.5. Badania arbitrażowe

Badania arbitrażowe są powtórzeniem badań kontrolnych, co do których istnieją uzasadnione wątpliwości ze strony Przedstawiciela Zamawiającego lub Wykonawcy (np. na podstawie własnych badań).

Badania arbitrażowe wykonuje na wniosek strony kontraktu niezależne laboratorium, które nie wykonywało badań kontrolnych.

Koszty badań arbitrażowych wraz ze wszystkimi kosztami ubocznymi ponosi strona, na której niekorzyść przemawia wynik badania.

6.4. Wymagania i odchyłki badań kontrolnych

6.4.1. Materiały

Właściwości materiałów wsadowych należy oceniać na podstawie badań pobranych próbek w miejscu produkcji mieszanki mineralno-asfaltowej.

Do oceny jakości materiałów wsadowych mieszanki mineralno-asfaltowej, za zgodą Nadzoru i Zamawiającego mogą posłużyć wyniki badań wykonanych w ramach Zakładowej Kontroli Produkcji.

6.4.1.1. Wypełniacz i kruszywa

Z kruszywa należy pobrać i zbadać średnie próbki. Wielkość pobranej średniej próbki nie może być mniejsza niż:

- | | |
|---------------------------------------|--------|
| - wypełniacza | 2 kg, |
| - kruszywa o uziarnieniu do 8 mm | 5 kg, |
| - kruszywa o uziarnieniu powyżej 8 mm | 15 kg. |

Wypełniacz i kruszywa muszą spełniać wymagania pkt. 2.

6.4.1.2. Asfalty

Z lepiszcza należy pobrać próbkę średnią składającą się z 3 próbek częściowych po 2 kg. Z tego jedną próbkę częściową należy poddać badaniom. Ponadto należy pobrać i zbadać kolejną próbkę, jeżeli zewnętrzny wygląd (jednolitość, kolor, zapach, zanieczyszczenia) może budzić zastrzeżenia.

Asfalty muszą spełniać wymagania pkt. 2

6.4.1.3. Materiały do uszczelniania połączeń

Z lepiszczu lub materiałów termoplastycznych należy pobrać próbki średnie składające się z 3 próbek częściowych po 2kg. Z tego jedną próbkę częściową należy poddać badaniom. Ponadto należy pobrać i zbadać kolejną próbkę, jeżeli zewnętrzny wygląd (jednolitość, kolor, połysk, zapach, zanieczyszczenia) może budzić obawy.

Materiały do uszczelniania połączeń muszą spełniać wymagania pkt 2.

6.4.2. Mieszanka mineralno-asfaltowa

Właściwości materiałów należy oceniać na podstawie badań pobranych próbek mieszanki mineralno-asfaltowej przed wbudowaniem (wbudowanie oznacza wykonanie warstwy asfaltowej). Wyjątkowo dopuszcza się badania próbek pobranych z wykonanej warstwy asfaltowej.

Do oceny jakości mieszanki mineralno-asfaltowej za zgodą Nadzoru i Zamawiającego mogą posłużyć wyniki badań wykonanych w ramach Zakładowej Kontroli Produkcji.

6.4.2.1. Zawartość lepiszczu

Zawartość rozpuszczalnego lepiszczu z każdej próbki pobranej z mieszanki mineralno-asfaltowej lub wyjątkowo z próbki pobranej z nawierzchni nie może odbiegać od wartości projektowanej, z uwzględnieniem podanych dopuszczalnych odchyłek w zależności od liczby wyników badań z danego odcinka budowy (tablica 12). Do wyników badań nie zalicza się badań kontrolnych dodatkowych.

Tablica 12. Dopuszczalne odchyłki pojedynczego wyniku badania i średniej arytmetycznej wyników badań zawartości lepiszczu rozpuszczalnego, [% (m/m)]

Rodzaj mieszanki	Liczba wyników badań		
	1	od 2 do 4	od 5
AC gruboziarniste	± 0,6	± 0,45	± 0,30
AC drobnoziarniste	± 0,5	± 0,40	± 0,30

6.4.2.2. Właściwości lepiszczu odzyskanego

Temperatura mięknięcia lepiszczu (asfaltu lub polimeroasfaltu) wyekstrahowanego z mieszanki mineralno-asfaltowej nie powinna przekroczyć wartości dopuszczalnych podanych w tablicy 13.

W wypadku mieszanki mineralno-asfaltowej z polimeroasfalem nawrót sprężysty lepiszczu wyekstrahowanego powinien wynieść co najmniej 40%. Dotyczy to również przedwczesnego zerwania tego lepiszczu w badaniu, przy czym należy wtedy podać wartość wydłużenia.

Tablica 13. Najwyższa temperatura mięknięcia wyekstrahowanego asfaltu drogowego lub polimeroasfaltu

Rodzaj	Temperatura mięknięcia, nie więcej niż, °C
Asfalt drogowy	
70/100	60
50/70	63
35/50	66
20/30	71
Polimeroasfalt	
PMB 10/40-65	83
PMB 25/55-60	78
PMB 45/80-55	73
PMB 45/80-65	80
PMB 65/105-60	80

6.4.2.3. Uziarnienie

Uziarnienie każdej próbki pobranej z luźnej mieszanki mineralno-asfaltowej nie może odbiegać od wartości projektowanej, z uwzględnieniem dopuszczalnych odchyłek w zależności od liczby wyników badań z danego odcinka budowy. Wyniki badań nie uwzględniają badań kontrolnych dodatkowych.

W wypadku wymagań dotyczących uziarnienia wyrażonych jako:

- zawartość kruszywa o wymiarze $< 0,063$ mm,
- zawartość kruszywa o wymiarze $< 0,125$ mm,
- zawartość kruszywa drobnego o wymiarze od 0,063 mm do 2 mm,
- zawartość kruszywa grubego o wymiarze > 2 mm,
- zawartość ziaren grubych, to żadna próbka nie może wykazywać uziarnienia odbiegającego o więcej niż wartość dopuszczalnych odchyłek podanych w tablicach 14÷17.

Wymagania dotyczące udziału kruszywa grubego, drobnego i wypełniacza powinny być spełnione jednocześnie.

W mieszance mineralnej betonu asfaltowego do warstwy wiążącej lub podbudowy zawartość kruszywa o wymiarze poniżej 0,063 mm nie może być niższa niż 2%(m/m).

Tablica 14. Dopuszczalne odchyłki dotyczące pojedynczego wyniku badania i średniej arytmetycznej wyników badań zawartości kruszywa o wymiarze $< 0,063$ mm, [% (m/m)]

Rodzaj mieszanki mineralno-asfaltowej	Liczba wyników badań		
	1	od 2 do 4	od 5
Mieszanki gruboziarniste	$\pm 4,0$	$\pm 3,0$	$\pm 2,0$
Mieszanki drobnoziarniste	$\pm 3,0$	$\pm 2,7$	$\pm 1,5$

Tablica 15. Dopuszczalne odchyłki dotyczące pojedynczego wyniku badania i średniej arytmetycznej wyników badań zawartości kruszywa o wymiarze $< 0,125$ mm, [% (m/m)]

Rodzaj mieszanki mineralno-asfaltowej	Liczba wyników badań		
	1	od 2 do 4	od 5
AC gruboziarniste	± 5	$\pm 3,5$	$\pm 2,0$
AC drobnoziarniste	± 4	$\pm 3,0$	$\pm 2,0$

Tablica 16. Dopuszczalne odchyłki dotyczące pojedynczego wyniku badania i średniej arytmetycznej wyników badań zawartości kruszywa grubego o wymiarze > 2 mm, [% (m/m)]

Rodzaj mieszanki mineralno-asfaltowej	Liczba wyników badań		
	1	od 2 do 4	od 5
AC	± 8	$\pm 5,5$	$\pm 3,0$

Tablica 17. Dopuszczalne odchyłki dotyczące pojedynczego wyniku badania i średniej arytmetycznej wyników badań zawartości ziaren grubych, [% (m/m)]

Rodzaj mieszanki mineralno-asfaltowej	Liczba wyników badań		
	1	od 2 do 4	od 5
AC gruboziarniste	-9 +5	-6,8 +5,0	$\pm 5,0$
AC drobnoziarniste	-8 +5	-5,8 +4,5	$\pm 4,0$

6.4.2.4. Gęstość i zawartość wolnych przestrzeni w próbce Marshalla

Gęstość i gęstość objętościową mieszanki mineralno-asfaltowej oznaczyć zgodnie z normą PN-EN 12697-5 i 6.

Zawartość wolnych przestrzeni w próbce Marshalla pobranej z mieszanki mineralno-asfaltowej lub wyjątkowo powtórnie rozgrzanej próbki pobranej z nawierzchni, nie może wykroczyć poza wartości dopuszczalne podane w p. 5.2.3 o więcej niż: 1,0 %(v/v),

6.4.3. Warunki technologiczne wbudowywania mieszanki mineralno-asfaltowej

6.4.3.1. Temperatura powietrza

Temperatura powietrza powinna być mierzona temperatura przed i w czasie robót nie powinna być mniejsza niż w tablicy 18.

Tablica 18. Minimalna temperatura otoczenia podczas wykonywania warstw asfaltowych

Rodzaj robót	Minimalna temperatura otoczenia, °C	
	przed przystąpieniem do robót	w czasie robót
Warstwa podbudowy	-2	0

6.4.3.2. Temperatura mieszanki mineralno-asfaltowej podczas wykonywania nawierzchni

Pomiar temperatury mieszanki mineralno-asfaltowej podczas wykonywania nawierzchni polega na kilkakrotnym zanurzeniu termometru w mieszance znajdującej się w zasobniku rozścielacza i odczytaniu temperatury. Dodatkowo, należy sprawdzać temperaturę mieszanki za stołem rozścielacza w przypadku dłuższego postoju spowodowanego przerwą w dostawie mieszanki mineralno-asfaltowej z wytwórni. Jeżeli temperatura za stołem po zakończeniu postoju będzie zbyt niska do uzyskania odpowiedniego zagęszczenia, to należy wykonać zakończenie działki roboczej i rozpocząć proces układania jak dla nowej.

Pomiar temperatury mieszanki mineralno-asfaltowej wykonać zgodnie z wymaganiami normy PN-EN 12697-13.

6.4.3.3. Ocena wizualna dostarczonej mieszanki mineralno-asfaltowej

Sprawdzeniu podlega wygląd mieszanki mineralno-asfaltowej w czasie rozładunku do zasobnika rozścielacza oraz porównaniu z normalnym wyglądem z uwzględnieniem uziarnienia, jednorodności mieszanki, prawidłowości pokrycia ziaren lepiszczem, koloru, ewentualnego nadmiaru lub niedoboru lepiszcza

6.4.4. Wykonana warstwa

6.4.4.1. Grubość warstwy

Grubość wykonanej warstwy oznaczana według PN-EN 12697-36 oraz ilość wbudowanego materiału na określoną powierzchnię (dotyczy przede wszystkim cienkich warstw) mogą odbiegać od projektu o wartość $\pm 10\%$. Sumaryczny pakiet warstw asfaltowych musi być zachowany zgodnie z dokumentacją projektową. Dopuszcza się przy odbiorze warstwy przez Zamawiającego pomiar grubości za pomocą georadaru GPR.

6.4.4.2. Wskaźnik zagęszczenia warstwy i wolna przestrzeń w warstwie

Zagęszczenie wykonanej warstwy, wyrażone wskaźnikiem zagęszczenia oraz zawartością wolnych przestrzeni, nie może przekroczyć wartości dopuszczalnych podanych w tablicy 5.7. Dotyczy to każdego pojedynczego oznaczenia danej właściwości. Obie badane właściwości warstwy należy obliczać z dokładnością do jednego miejsca po przecinku.

Oznaczenie gęstości objętościowej należy wykonywać według PN-EN 12697-6.

6.4.4.3. Spadki poprzeczne

Spadki poprzeczne powinny być zgodne z dokumentacją projektową, z tolerancją $\pm 0,5\%$.

6.4.4.4. Równość podłużna

Pomiary równości podłużnej należy wykonywać w środku każdego ocenianego pasa ruchu.

Do oceny równości podłużnej warstwy wiążącej i podbudowy nawierzchni dróg wszystkich klas technicznych należy stosować metodę z wykorzystaniem łąty 4-metrowej i klina lub metody równoważnej użyciu łąty i klina, mierząc wysokość prześwitu w połowie długości łąty. Wymagana równość podłużna jest określona w tablicy 19 wartościami odchyłeń równości.

Tablica 19. Dopuszczalne nierówności podłużne dla warstwy podbudowy

Klasa drogi	Element nawierzchni	Dopuszczalna nierówność [mm]
GP	Pasy ruchu	≤ 9
	Jezdnie łącznic, utwardzone pobocza	≤ 12
D, L, Z, G	Pasy ruchu, jezdnie łącznic, utwardzone pobocza	

6.4.4.5. Równość poprzeczna

Do pomiaru poprzecznej równości nawierzchni powinna być stosowana metoda z wykorzystaniem 4-metrowej łąty i klina lub metody równoważnej użyciu łąty i klina. Wymagana równość poprzeczna jest określona przez wartości odchyłeń równości, które nie mogą być przekroczone w liczbie pomiarów stanowiących 90% i 100% albo 95% i 100% liczby pomiarów na wyznaczonym odcinku miarodajnym o długości 100 m. Odchylenie równości oznacza największą odległość między łątą a mierzoną powierzchnią w danym profilu. Wartości odchyłeń, wyrażone w mm, określa tablica 20:

Tablica 20. Dopuszczalne nierówności poprzeczne dla warstwy podbudowy

Klasa drogi	Element nawierzchni	Dopuszczalna nierówność [mm]		
		90%	95%	100%
GP	Pasy ruchu	≤ 6	-	≤ 8
	Jezdnie łącznic, utwardzone pobocza	-	≤ 9	≤ 10
G	Pasy ruchu, jezdnie łącznic, utwardzone pobocza	≤ 9	-	≤ 12

6.4.4.6. Połączenia międzywarstwowe

Uzyskanie wymaganej trwałości nawierzchni jest uzależnione od zapewnienia połączenia między warstwami i ich współpracy w przenoszeniu obciążenia nawierzchni ruchem. W tym celu należy zapewnić odpowiednią wytrzymałość na ścinanie połączenia międzywarstwowego poprzez oczyszczenie i skropienie emulsją asfaltową (wg normy PN-EN 13808) warstwy podbudowy pomocniczej.

6.4.4.7. Szerokość warstwy

Szerokość warstwy z betonu asfaltowego powinna być zgodna z dokumentacją projektową, z tolerancją w zakresie od 0 do +5 cm, przy czym szerokość warstwy podbudowy pomocniczej powinna być odpowiednio szersza tak, aby stanowiła odsadzkę dla warstwy podbudowy zasadniczej. W przypadku wyprofilowanej ukośnej krawędzi szerokość należy mierzyć w środku linii skosu.

6.4.4.8. Rzędne wysokościowe

Rzędne wysokościowe, na osi podłużnej i krawędziach, powinny być zgodne z dokumentacją projektową z dopuszczalną tolerancją ± 1 cm, przy czym co najmniej 95% wykonanych pomiarów nie może przekraczać przedziału dopuszczalnych odchyleń.

6.4.4.9. Ukształtowanie osi w planie

Ukształtowanie osi w planie, nie powinno różnić się od dokumentacji projektowej o ± 5 cm.\

6.4.4.10. Złącza technologiczne

Złącza powinny być wykonane zgodnie z zasadami opisanymi w punkcie 5.2.7. Złącza powinny być całkowicie związane, a przylegające warstwy powinny być w jednym poziomie.

6.4.4.11. Ocena wizualna warstwy

Wygląd warstwy z betonu asfaltowego powinien mieć jednolitą teksturę, bez rakowin, spękań, deformacji, plam i wykruszeń.

6.5. Częstotliwość badań kontrolnych

Badania kontrolne Wykonawcy i Zamawiającego, należy prowadzić z częstotliwością podaną w tablicy 21.

Tablica 21. Częstotliwość badań kontrolnych

L.p.	Badana cecha	Minimalna częstotliwość badań i pomiarów	
		Badania kontrolne Wykonawcy	Badania kontrolne Zamawiającego
Materiały	Wypełniacz i kruszywa	wg Zakładowej Kontroli Produkcji zgodnie z normą PN-EN 13108-21	Obligatoryjnie przed przystąpieniem do robót przy akceptacji badania typu mm-a, w trakcie wykonywania robót z częstotliwością ustaloną przez Zamawiającego, w uzgodnieniu z Inżynierem.
	Lepiszczca		
	Dodatki i pozostałe materiały		
Mieszanka mineralno-asfaltowa	Uziarnienie,	wg Zakładowej Kontroli Produkcji zgodnie z normą PN-EN 13108-21	Z częstotliwością ustaloną przez Zamawiającego, w uzgodnieniu z Inżynierem.
	Zawartość lepiszcza rozpuszczalnego,		
	Temperatura mięknięcia odzyskanego lepiszcza,		
	Gęstość i zawartość wolnych przestrzeni próbki Marshalla.		
Waarunki technologiczne	Temperatura powietrza	co najmniej 3 razy dziennie: przed przystąpieniem do robót oraz podczas ich realizacji w okresach równomiernie rozłożonych w planowanym okresie realizacji dziennej działki roboczej	W trakcie robót podczas każdego pobrania mieszanki mineralno-asfaltowej

	Temperatura mieszanki mineralno-asfaltowej podczas wykonywania nawierzchni	Każdy rozładunek mieszanki z samochodu transportowego do zasobnika rozścielacza	W trakcie robót podczas każdego pobrania mieszanki mineralno-asfaltowej	
	Ocena wizualna dostarczonej mieszanki mineralno-asfaltowej	Każdy rozładunek mieszanki z samochodu transportowego do zasobnika rozścielacza	-	
Wykonana warstwa	Grubość wykonywanej warstwy	Jedna próbka na 500 m.b. jednorazowo wbudowywanej szerokości*		
	Wskaźnik zagęszczenia warstwy zawartość wolnej przestrzeni	Jedna próbka na 500 m.b. jednorazowo wbudowywanej szerokości*		
	Połączenia międzywarstwowe	Jedna próbka na 500 m.b. jednorazowo wbudowywanej szerokości*		
	Spadki poprzeczne warstwy	Częstotliwość zgodna z przekrojami poprzecznymi z dokumentacji projektowej ²⁾		
	Równość poprzeczna warstwy	Pomiar łata 4-metrową co 10 m		
	Równość podłużna warstwy	Pomiar łata 4-metrową co 10 m lub metodą równoważną		
	Szerokość warstwy	Częstotliwość zgodna z przekrojami poprzecznymi z dokumentacji projektowej	-	
	Rzędne wysokościowe warstwy ¹⁾	Pomiar rzędnych niwelacji podłużnej i poprzecznej oraz usytuowania osi według dokumentacji budowy	-	
	Ukształtowanie osi w planie ^{1) 2)}	Współrzędne osi ze skokiem według dokumentacji projektowej	-	
	Ocena wizualna jednorodności powierzchni warstwy	Ocena ciągła		
Ocena wizualna jakości wykonania złączy podłużnych i poprzecznych, krawędzi i obramowania warstwy	Ocena ciągła wszystkich długości złączy i krawędzi			

* w przypadku badań kontrolnych Zamawiającego częstotliwość zalecana (w uzasadnionych przypadkach może ulec zmianie na wniosek Inżyniera i Zamawiającego),

¹⁾ Wyniki pomiarów geodezyjnych należy przekazać w formie numerycznej zaakceptowanej przez Inżyniera

²⁾ Dodatkowe pomiary spadków poprzecznych i ukształtowania osi w planie należy wykonać w punktach głównych łuków poziomych

7. OBMIAR ROBÓT

7.1. Ogólne zasady obmiaru robót

Ogólne zasady obmiaru robót podano w ST D-M-00.00.00 „Wymagania ogólne” pkt 7.

7.2. Jednostka obmiarowa

Jednostką obmiarową jest m² (metr kwadratowy) wykonanej warstwy z betonu asfaltowego (AC).

8. ODBIÓR ROBÓT

Ogólne zasady odbioru robót podano w ST D-M-00.00.00 „Wymagania ogólne” pkt 8.

Roboty uznaje się za wykonane zgodnie z dokumentacją projektową, ST i wymaganiami Inżyniera, jeżeli wszystkie pomiary i badania z zachowaniem tolerancji według pkt. 6 dały wyniki pozytywne.

9. PODSTAWA PŁATNOŚCI

9.1. Ogólne ustalenia dotyczące podstawy płatności

Ogólne ustalenia dotyczące podstawy płatności podano w ST D-M-00.00.00 „Wymagania ogólne” pkt 9.

9.2. Cena jednostki obmiarowej

Cena wykonania 1 m² warstwy podbudowy z betonu asfaltowego (AC) obejmuje:

- prace pomiarowe i roboty przygotowawcze,
- oznakowanie robót,
- dostarczenie materiałów,
- badania laboratoryjne,
- odcinek próbny,
- wyprodukowanie mieszanki mineralno-asfaltowej i jej transport na miejsce wbudowania,
- podklejenie bitumiczną taśmą izolacyjną krawędzi krawężników, ścieków oraz urządzeń obcych,
- rozłożenie i zagęszczenie mieszanki mineralno-asfaltowej,
- obcięcie krawędzi i posmarowanie asfaltem,
- przeprowadzenie pomiarów i badań laboratoryjnych, wymaganych w Specyfikacji,
- utrzymanie w czasie prowadzenia robót.

9.3. Potrącenia

Wszystkie roboty powinny być wykonane przez Wykonawcę z zachowaniem maksymalnej staranności i jakości, bez przekraczania jakichkolwiek wartości dopuszczalnych określonych przez niniejszą specyfikację. W sporadycznych przypadkach, w razie niedotrzymania wartości dopuszczalnych:

- grubości warstwy,
- składu mieszanki mineralnej,
- zawartości lepiszcza,
- wskaźnika zagęszczenia,
- równości,

w zakresie nie powodującym istotnego pogorszenia właściwości użytkowych nawierzchni Zamawiający może wyrazić zgodę na odebraniu robót przy jednoczesnym potrąceniu kwoty zapłaty za tę część, gdzie występuje przekroczenie wartości dopuszczalnych. Potrącenia te powinny być wyliczone wg zasad podanych w WT-2 2008

10. PRZEPISY ZWIĄZANE

10.1. Specyfikacje techniczne (ST)

1. D-M-00.00.00 Wymagania ogólne

10.2. Normy

Niniejsza specyfikacja przywołuje normy PN-EN niedatowane. Przyjęto, że w przypadku powołań niedatowanych, należy stosować ostatnie wydanie normy.

(Zestawienie zawiera dodatkowo normy PN-EN związane z badaniami materiałów występujących w niniejszej OST)

- | | | |
|-----|--------------|---|
| 2. | PN-EN 196-2 | Metody badania cementu – Część 2: Analiza chemiczna cementu |
| 3. | PN-EN 459-2 | Wapno budowlane – Część 2: Metody badań |
| 4. | PN-EN 932-3 | Badania podstawowych właściwości kruszyw – Procedura i terminologia uproszczonego opisu petrograficznego |
| 5. | PN-EN 933-1 | Badania geometrycznych właściwości kruszyw – Część 1: Oznaczanie składu ziarnowego – Metoda przesiewania |
| 6. | PN-EN 933-3 | Badania geometrycznych właściwości kruszyw – Część 3: Oznaczanie kształtu ziarn za pomocą wskaźnika płaskości |
| 7. | PN-EN 933-4 | Badania geometrycznych właściwości kruszyw – Część 4: Oznaczanie kształtu ziarn – Wskaźnik kształtu |
| 8. | PN-EN 933-5 | Badania geometrycznych właściwości kruszyw – Oznaczanie procentowej zawartości ziarn o powierzchniach powstałych w wyniku przekruszenia lub łamania kruszyw grubych |
| 9. | PN-EN 933-6 | Badania geometrycznych właściwości kruszyw – Część 6: Ocena właściwości powierzchni – Wskaźnik przepływu kruszyw |
| 10. | PN-EN 933-9 | Badania geometrycznych właściwości kruszyw – Część 9: Ocena zawartości drobnych cząstek – Badania błękitem metylenowym |
| 11. | PN-EN 933-10 | Badania geometrycznych właściwości kruszyw – Część 10: Ocena zawartości drobnych cząstek – Uziarnienie wypełniaczy (przesiewanie w strumieniu powietrza) |
| 12. | PN-EN 1097-2 | Badania mechanicznych i fizycznych właściwości kruszyw – Część 2: Metody oznaczania odporności na rozdrabnianie |
| 13. | PN-EN 1097-4 | Badania mechanicznych i fizycznych właściwości kruszyw – Część 4: Oznaczanie pustych przestrzeni suchego, zagęszczonego wypełniacza |
| 14. | PN-EN 1097-5 | Badania mechanicznych i fizycznych właściwości kruszyw – Część 5: Oznaczanie zawartości wody przez suszenie w suszarce z wentylacją |
| 15. | PN-EN 1097-6 | Badania mechanicznych i fizycznych właściwości kruszyw – Część 6: Oznaczanie gęstości ziaren i nasiąkliwości |
| 16. | PN-EN 1097-7 | Badania mechanicznych i fizycznych właściwości kruszyw – Część 7: Oznaczanie gęstości wypełniacza – Metoda piknometryczna |
| 17. | PN-EN 1097-8 | Badania mechanicznych i fizycznych właściwości kruszyw – Część 8: Oznaczanie poierowalności kamienia |
| 18. | PN-EN 1367-3 | Badania właściwości cieplnych i odporności kruszyw na działanie czynników atmosferycznych – Część 3: Badanie bazaltowej zgorzeli słonecznej metodą gotowania |
| 19. | PN-EN 1367-6 | Badania właściwości cieplnych i odporności kruszyw na działanie czynników atmosferycznych – Część 6: Mrozoodporność w obecności soli |
| 20. | PN-EN 1426 | Asfalty i produkty asfaltowe – Oznaczanie penetracji igłą |
| 21. | PN-EN 1427 | Asfalty i produkty asfaltowe – Oznaczanie temperatury mięknięcia – Metoda Pierścieni i Kula |
| 22. | PN-EN 1744-1 | Badania chemicznych właściwości kruszyw – Analiza chemiczna |
| 23. | PN-EN 12591 | Asfalty i produkty asfaltowe – Wymagania dla asfaltów drogowych |
| 24. | PN-EN 12592 | Asfalty i produkty asfaltowe – Oznaczanie rozpuszczalności |

25.	PN-EN 12593	Asfalty i produkty asfaltowe – Oznaczanie temperatury łamliwości Fraassa
26.	PN-EN 12595	Asfalty i lepiszcza asfaltowe – Oznaczanie lepkości kinematycznej
27.	PN-EN 12596	Asfalty i lepiszcza asfaltowe – Oznaczanie lepkości dynamicznej metodą próżniowej kapilary
28.	PN-EN 12606-1	Asfalty i lepiszcza asfaltowe – Oznaczanie zawartości parafiny – Część 1: Metoda destylacji
29.	PN-EN 12607-1	Asfalty i lepiszcza asfaltowe – Oznaczanie odporności na starzenie pod wpływem ciepła i powietrza – Część 1: Metoda RTFOT
30.	PN-EN 12697-1	Mieszanki mineralno-asfaltowe – Metody badań mieszanek mineralno-asfaltowych na gorąco – Część 1: Zawartość lepiszcza rozpuszczalnego
31.	PN-EN 12697-2	Mieszanki mineralno-asfaltowe – Metody badań mieszanek mineralno-asfaltowych na gorąco – Część 2: Oznaczanie składu ziarnowego
32.	PN-EN 12697-5	Mieszanki mineralno-asfaltowe – Metody badań mieszanek mineralno-asfaltowych na gorąco – Część 5: Oznaczanie gęstości
33.	PN-EN 12697-6	Mieszanki mineralno-asfaltowe – Metody badań mieszanek mineralno-asfaltowych na gorąco – Część 6: Oznaczanie gęstości objętościowej próbek mieszanki mineralno-asfaltowej
34.	PN-EN 12697-8	Mieszanki mineralno-asfaltowe – Metody badań mieszanek mineralno-asfaltowych na gorąco – Część 8: Oznaczanie zawartości wolnej przestrzeni
35.	PN-EN 12697-11	Mieszanki mineralno-asfaltowe – Metody badań mieszanek mineralno-asfaltowych na gorąco – Część 11: Oznaczanie powinowactwa pomiędzy kruszywem i asfaltem
36.	PN-EN 12697-12	Mieszanki mineralno-asfaltowe – Metody badania mieszanek mineralno-asfaltowych na gorąco – Część 12: Określanie wrażliwości próbek asfaltowych na wodę
37.	PN-EN 12697-13	Mieszanki mineralno-asfaltowe – Metody badań mieszanek mineralno-asfaltowych na gorąco – Część 13: Pomiar temperatury
38.	PN-EN 12697-18	Mieszanki mineralno-asfaltowe – Metody badań mieszanek mineralno-asfaltowych na gorąco – Część 18: Spływność lepiszcza
39.	PN-EN 12697-22	Mieszanki mineralno-asfaltowe – Metody badań mieszanek mineralno-asfaltowych na gorąco – Część 22: Koleinowanie
40.	PN-EN 12697-27	Mieszanki mineralno-asfaltowe – Metody badań mieszanek mineralno-asfaltowych na gorąco – Część 27: Pobieranie próbek
41.	PN-EN 12697-36	Mieszanki mineralno-asfaltowe – Metody badań mieszanek mineralno-asfaltowych na gorąco – Część 36: Oznaczanie grubości nawierzchni asfaltowych
42.	PN-EN 12697-39	Mieszanki mineralno-asfaltowe – Metody badań mieszanek mineralno-asfaltowych na gorąco – Część 39: Oznaczanie zawartości lepiszcza metodą spalania
43.	PN-EN 12697-41	Mieszanki mineralno-asfaltowe – Metody badań mieszanek mineralno-asfaltowych na gorąco – Część 41: Odporność na płyny zapobiegające oblodzeniu
44.	PN-EN 12697-43	Mieszanki mineralno-asfaltowe – Metody badań mieszanek mineralno-asfaltowych na gorąco – Część 43: Odporność na paliwo
45.	PN-EN 13043	Kruszywa do mieszanek bitumicznych i powierzchniowych utwaleń stosowanych na drogach, lotniskach i innych powierzchniach przeznaczonych do ruchu
46.	PN-EN 13108-4	Mieszanki mineralno-asfaltowe – Wymagania – Część 4: Mieszanka HRA
47.	PN-EN 13108-5	Mieszanki mineralno-asfaltowe – Wymagania – Część 5: Mieszanka SMA
48.	PN-EN 13108-20	Mieszanki mineralno-asfaltowe – Wymagania – Część 20: Badanie typu
49.	PN-EN 13108-21	Mieszanki mineralno-asfaltowe – Wymagania – Część 21: Zakładowa kontrola produkcji
50.	PN-EN 13179-1	Badania kruszyw wypełniających stosowanych do mieszanek bitumicznych – Część 1: Badanie metodą pierścienia detta i kuli
51.	PN-EN 13179-2	Badania kruszyw wypełniających stosowanych do mieszanek bitumicznych – Część 2: Liczba bitumiczna
52.	PN-EN 13398	Asfalty i lepiszcza asfaltowe – Oznaczanie nawrotu sprężystego asfaltów modyfikowanych
53.	PN-EN 13399	Asfalty i lepiszcza asfaltowe – Oznaczanie stabilności podczas magazynowania asfaltów modyfikowanych
54.	PN-EN 13587	Asfalty i lepiszcza asfaltowe – Oznaczanie właściwości mechanicznych lepiszczy asfaltowych metodą rozciągania
55.	PN-EN 13588	Asfalty i lepiszcza asfaltowe – Oznaczanie kohezji lepiszczy asfaltowych metodą testu wahadłowego
56.	PN-EN 13589	Asfalty i lepiszcza asfaltowe – Oznaczanie siły rozciągania asfaltów modyfikowanych – Metoda z duktylometrem
57.	PN-EN 13703	Asfalty i lepiszcza asfaltowe – Oznaczanie energii odkształcenia
58.	PN-EN 13808	Asfalty i lepiszcza asfaltowe – Zasady specyfikacji kationowych emulsji asfaltowych
59.	PN-EN 13924-2	Asfalty i lepiszcza asfaltowe - Zasady klasyfikacji asfaltów drogowych specjalnych - Część 2: Asfalty drogowe wielorodzajowe
59a.	PN-EN 13924-2:2014-04/Ap1:2014-07	Asfalty i lepiszcza asfaltowe - Zasady klasyfikacji asfaltów drogowych specjalnych - Część 2: Asfalty drogowe wielorodzajowe – Poprawka do Polskiej Normy
60.	PN-EN 14023	Asfalty i lepiszcza asfaltowe – Zasady specyfikacji asfaltów modyfikowanych polimerami
60a.	PN-EN 14023:2011/Ap1:2014-04	Asfalty i lepiszcza asfaltowe – Zasady specyfikacji asfaltów modyfikowanych polimerami – Poprawka do Polskiej Normy
61.	PN-EN 14188-1	Wypełniacze szczelin i zalewy – Część 1: Wymagania wobec zalew drogowych na gorąco

- | | | |
|-----|----------------|---|
| 62. | PN-EN 14188-2 | Wypełniacze złączy i zalewy – Część 2: Wymagania wobec zalew drogowych na zimno |
| 63. | PN-EN 22592 | Przetwory naftowe – Oznaczanie temperatury zapłonu i palenia – Pomiar metodą otwartego tygla Clevelanda |
| 64. | PN-EN ISO 2592 | Oznaczanie temperatury zapłonu i palenia – Metoda otwartego tygla Clevelanda |

10.3. Wymagania techniczne

65. WT-1 2014 Kruszywa. Kruszywa do mieszanek mineralno-asfaltowych i powierzchniowych utrwaleń na drogach krajowych – Załącznik do Zarządzenia nr 46 Generalnego Dyrektora Dróg Krajowych i Autostrad z dnia 25 września 2014 r.
66. WT-2 2014 Mieszanki mineralno-asfaltowe – Załącznik do Zarządzenia nr 47 Generalnego Dyrektora Dróg Krajowych i Autostrad z dnia 25 września 2014 r.
67. WT-3 Emulsje asfaltowe 2009 r. Kationowe emulsje asfaltowe na drogach publicznych, IBDiM, Warszawa 2009

10.4. Inne dokumenty

68. Katalog typowych konstrukcji nawierzchni podatnych i półsztywnych. Załącznik do Zarządzenia nr 31 Generalnego Dyrektora Dróg Krajowych i Autostrad z dnia 16 czerwca 2014 r.
69. Rozporządzenie Ministra Transportu i Gospodarki Morskiej z dnia 2 marca 1999 r. w sprawie warunków technicznych, jakim powinny odpowiadać drogi publiczne i ich usytuowanie (Dz.U. nr 43, poz. 430 z późniejszymi zmianami)
70. Ustawa z dnia 19 sierpnia 2011 r. o przewozie drogowym towarów niebezpiecznych (Dz.U. nr 227, poz. 1367 z późniejszymi zmianami)