



Wydział Zamówień Publicznych
Komendy Stołecznej Policji

WZP-.....

2926/2418/32

Oznaczenie sprawy: postępowanie o udzielenie zamówienia na **budowę i modernizację obiektów przy ul. Belwederskiej 16 w Warszawie, WZP-2418/22/135/IR.**

Wydział Zamówień Publicznych KSP, działając w imieniu Zamawiającego, zgodnie z art. 135 ust. 2, 6 oraz art. 137 ust. 1 ustawy z dnia 11 września 2019 r. Prawo zamówień publicznych (t.j. Dz. U. z 2022 r. poz. 1710 ze zm.), zwanej dalej „ustawą”, informuje o treści pytań zadanych przez Wykonawców i udzielonych przez Zamawiającego odpowiedziach:

Pytanie nr 7:

Zwracamy się z uprzejmą prośbą o zmniejszenie wadium ze 500 000,00zł na 150 000,00zł.

Odpowiedź:

Zamawiający informuje, że podtrzymuje zapisy SWZ dotyczące wadium.

Pytanie nr 8:

Zwracamy się z uprzejmą prośbą o zmianę wymagań dotyczących zabezpieczenia należytego wykonania umowy i tym samym zmniejszenie zabezpieczenia należytego wykonania umowy z 3% ceny całkowitej podanej w ofercie na 2%.

Odpowiedź:

Zamawiający informuje, że podtrzymuje zapisy SWZ dotyczące zabezpieczenia należytego wykonania umowy.

Pytanie nr 9:

Czy Zamawiający wyrazi zgodę aby zgodnie z Art.452. 4 PZP zabezpieczenie było tworzone przez potrącenie z należności, a Wykonawca wniósł z dniem zawarcia umowy zabezpieczenie co najmniej 30% zgodnie z Art. 452.5 PzP?

Odpowiedź:

Zamawiający informuje, że nie wyraża zgody.

Pytanie nr 10:

Czy Zamawiający dopuszcza możliwość rozliczania się z Wykonawcą raz na miesiąc? W myśl postanowień ustawy o VAT firmy prowadzące działalność budowlaną zobowiązane są do rozliczania podatku od towarów i usług w terminie 30 dni od dnia wykonania usługi, a przedmiotowe deklaracje na podatek winny być składane raz w miesiącu. Rzadsze przeprowadzanie odbiorów skutkuje tym, iż Wykonawca nie może wystawić faktury a mimo to musi opłacić podatek VAT za wykonaną pracę. Powyższe naraża Wykonawcę na odpowiedzialność karno-skarbową z tytułu nierozliczenia przedmiotowego podatku.

Odpowiedź:

Zamawiający informuje, że będzie płacił za wykonane roboty zgodnie z §7 ust. 3 pkt 2) umowy niezależnie od okresu wykonywania danego elementu robót. Zamawiający dopuszcza płatności miesięczne pod warunkiem, że będą wynikały z uzgodnionego Harmonogramu.

Pytanie nr 11:

Zwracamy się z uprzejmą prośbą o zmianę zapisu wymagań ujętych w SWZ dot. referencji z: „dwie roboty budowlane o wartości co najmniej 20.000.000,00 PLN brutto każda, polegającą na budowie/przebudowie/remontie budynku obejmującej swoim zakresem łącznie branże: konstrukcyjno-budowlaną, sanitarną, elektryczną i telekomunikacyjną” na: „dwie roboty

budowlane o wartości co najmniej 20.000.000,00 PLN brutto łącznie, polegającą na budowie/przebudowie/remontie budynku obejmującej swoim zakresem łącznie branże: konstrukcyjno-budowlaną, sanitarną, elektryczną i telekomunikacyjną".

Odpowiedź:

Zamawiający informuje, że podtrzymuje zapisy SWZ dotyczące warunków udziału w postępowaniu.

Pytanie nr 12:

Sposób procedowania z zabezpieczenia należytego wykonania umowy wniesionym w formie gotówki określa art. 450 ust. 5 ustawy PZP. W związku z powyższym prosimy o informację czy Zamawiający posiada oddzielne konto na przechowywanie ww. środków finansowych oraz informację w jaki sposób będzie ono oprocentowane?

Odpowiedź:

Zamawiający informuje, że przechowuje zabezpieczenia należytego wykonania umowy w formie pieniężnej na rachunku sum depozytowych. Rachunek bankowy prowadzony jest przez Narodowy Bank Polski Oddział Okręgowy w Warszawie i oprocentowany zgodnie z regulaminem Narodowego Banku Polskiego.

Pytanie nr 13:

Czy Zamawiający przewiduje możliwość częściowego zwrotu zabezpieczenia po wykonaniu części zamówienia zgodnie z art. 453 ust. 4 PZP?

Odpowiedź:

Zamawiający informuje, że przewiduje możliwość zwrotu zabezpieczenia zgodnie z §16 ust. 3 ogólnych warunków umowy.

Pytanie nr 14:

Czy Zamawiający dopuści faktury częściowe do wysokości 90% wykonanych i potwierdzonych przez Inspektorów robót?

Odpowiedź:

Zamawiający informuje, że dopuszcza faktury częściowe do wysokości 90% wynagrodzenia zgodnie z §7 ust. 4 ogólnych warunków umowy.

Pytanie nr 15:

Zwracamy się z uprzejmą prośbą o skrócenie terminu związania ofertą z 90 dni na 30 dni.

Odpowiedź:

Zamawiający informuje, że podtrzymuje zapisy SWZ dotyczące terminu związania ofertą.

Pytanie nr 16:

Zwracamy się z uprzejmą prośbą o zmniejszenie wymaganej zdolności kredytowej z 30 000 000,00zł na 5 000 000,00zł.

Odpowiedź:

Zamawiający informuje, że podtrzymuje zapisy SWZ dotyczące warunków udziału w postępowaniu.

Pytanie nr 17:

Wykonawca wnosi o potwierdzenie, iż wszelkie ryzyka gruntowe, w tym w szczególności w zakresie infrastruktury niezinventaryzowanej lub błędnie zinventaryzowanej, a także gruntowo-wodne, w myśl art. 647 Kodeksu cywilnego, nie obciąża Wykonawcy. Wykonawca może ponosić odpowiedzialność i zobowiązywać się do podejmowania określonych działań jedynie w zakresie infrastruktury zinventaryzowanej, a zatem takiej, z którą Wykonawca zapoznał się (miał możliwość zapoznania się) na podstawie przekazanej przez Zamawiającego dokumentacji oraz ewentualnie w czasie przeprowadzonej wizji lokalnej. Tym samym ryzyko gruntowe, w tym w szczególności w zakresie infrastruktury niezinventaryzowanej lub błędnie zinventaryzowanej nie może obciążać Wykonawcy i Wykonawca nie może z tego tytułu być obciążany kosztami związanymi z wystąpieniem innych warunków gruntowych niż przedstawiane w dokumentacji postępowania przetargowego (np. kosztami zabezpieczenia infrastruktury, uszkodzenia, kosztami jej przeniesienia). Art. 433 pkt. 3 PZP wyraźnie zakazuje wprowadzania do umowy postanowień dot. odpowiedzialności Wykonawcy za okoliczności, za które wyłączną odpowiedzialność

ponosi zamawiający. Z całą pewnością odpowiedzialność za teren budowy (do czasu jego przejścia przez Wykonawcę) oraz za jego prawidłowe opisanie w dokumentach zamówienia, tak, aby przedmiot zamówienia został opisany w sposób jednoznaczny i wyczerpujący, z uwzględnieniem wszystkich okoliczności mogących mieć wpływ na sporządzenie oferty, spoczywa wyłącznie na Zamawiającym i w żaden sposób nie można zaniechać w tym zakresie przetrzucać na Wykonawcę. Zamawiający ma obowiązek takiego przygotowania postępowania, aby wykonawcy mieli kompleksową wiedzę co do przedmiotu zamówienia, co wpływa na określenie i ocenę przez wykonawców istotnych ryzyk związanych z ustalonym charakterem wynagrodzenia. Zakres zastosowania przepisu art. 433 pkt. 3 PZP obejmuje zatem postanowienia umowne, które z jednej strony zwalniają zamawiającego z odpowiedzialności za jego obowiązki kontraktowe, a z drugiej nie uwzględniają wpływu tej okoliczności faktycznej na odpowiedzialność wykonawcy m.in. z tytułu nienależytego lub nieterminowego wykonania zobowiązania - np. (...) klauzula zawierająca oświadczenie wykonawcy o braku zastrzeżeń do terenu budowy (tak: J. Jerzykowski, Prawo zamówień publicznych. Komentarz. W. Dzierżanowski Włodzimierz i in., WKP 2021).

Odpowiedź:

Zamawiający informuje, że realizacja inwestycji odbywać się będzie w formule „zaprojektuj i wybuduj”. Zgodnie z PFU TOM I ROBOTY BUDOWLANE rozdz. III pkt 1 tiret 1 Wykonawca zapewni przeprowadzenie wszelkich prac poprzedzających proces projektowania. W szczególności w zakresie dokumentacji należy uwzględnić wykonanie wszelkich ekspertyz, badań polowych i inwentaryzacji niezbędnych do wykonania przedmiotu umowy.

Pytanie nr 18:

Wykonawca wnosi o potwierdzenie i doprecyzowanie, iż wszystkie terminy jakie są zastrzeżone umową lub na jej podstawie będą wyznaczane, a które obciążają Wykonawcę, będą obligatoryjnie odpowiednio wydłużane w sytuacji, kiedy z przyczyn technicznych, technologicznych lub organizacyjnych nie będzie możliwości ich dotrzymania przez Wykonawcę.

Odpowiedź:

Zamawiający informuje, że zgodnie z §12 ust. 3 ogólnych warunków umowy Wykonawca ma prawo do inicjowania wprowadzenia zmian do umowy (w tym terminów). Warunki wprowadzenia takich zmian zostały szczegółowo określone w ww. paragrafie.

Pytanie nr 19:

Wykonawca wnosi o doprecyzowanie postanowienia § 10 ust. 6 projektu Umowy jak poniżej:
„W razie zgłoszenia Zamawiającego złożonego zgodnie z ust. 2 powyżej, Wykonawca zobowiązany będzie do usunięcia wad w terminie technicznie i technologicznie możliwym lecz nie krótszym niż 7 dni, określonym w protokole z przeglądu wad . Fakt usunięcia wad zostanie stwierdzony w protokole usunięcia wad.”

Odpowiedź:

Zamawiający informuje, że podtrzymuje zapis §10 ust. 6 ogólnych warunków umowy.

Pytanie nr 20:

Wykonawca wnosi o doprecyzowanie postanowienia § 10 ust. 7 projektu Umowy jak poniżej:
„Jeżeli Zamawiający i Wykonawca w protokole z przeglądu wad nie ustalą terminu, w jakim wada ma być usunięta, przedstawiciel Zamawiającego sam wyznaczy Wykonawcy odpowiedni do rodzaju wad termin ich usunięcia, technicznie i technologicznie możliwy lecz nie krótszy niż 7 dni, a Wykonawca termin ten bez zastrzeżeń przyjmie i będzie nim związany.”

Odpowiedź:

Zamawiający informuje, że §10 ust. 7 ogólnych warunków umowy otrzymuje brzmienie:
„Jeżeli Zamawiający i Wykonawca w protokole z przeglądu wad nie ustalą terminu, w jakim wada ma być usunięta, przedstawiciel Zamawiającego sam wyznaczy Wykonawcy odpowiedni do rodzaju wad termin lecz nie krótszy niż 7 dni, a Wykonawca termin ten bez zastrzeżeń przyjmie i będzie nim związany.”

Pytanie nr 21:

Wykonawca wnosi o doprecyzowanie postanowienia §10 ust. 9 projektu Umowy, iż wskazany termin 3 dni odnosi się do dni roboczych.

Odpowiedź:

Zamawiający informuje, że termin określony w §10 ust. 9 ogólnych warunków umowy odnosi się do dni kalendarzowych.

Pytanie nr 22:

W przypadku braku zgody na powyższe Wykonawca wnosi o wydłużenie wskazanego w §10 ust. 9 projektu Umowy terminu „3 dni” do „5 dni”.

Odpowiedź:

Zamawiający informuje, że §10 ust. 9 ogólnych warunków umowy otrzymuje brzmienie:
„W przypadku przekroczenia o więcej niż 5 dni terminu wyznaczonego w protokole wad, o którym mowa w ust. 5, Zamawiający ma prawo do zlecenia zastępczego usunięcia wad innemu podmiotowi na koszt i ryzyko Wykonawcy bez zgody sądu, na co Wykonawca wyraża zgodę i do czego nieodwołalnie upoważnia Zamawiającego. Zamawiający obciąży Wykonawcę kosztem usunięcia wad. Wykonawca ma obowiązek zwrotu ww. kosztów w terminie 7 dni, licząc od daty doręczenia przez Zamawiającego wezwania do zapłaty.”

Pytanie nr 23:

Wykonawca wnosi o doprecyzowanie postanowienia §10 ust. 14 projektu Umowy, iż wskazany termin 5 dni odnosi się do dni roboczych.

Odpowiedź:

Zamawiający informuje, że termin określony w §10 ust. 14 ogólnych warunków umowy odnosi się do dni kalendarzowych.

Pytanie nr 24:

W przypadku braku zgody na powyższe Wykonawca wnosi o wydłużenie wskazanego w §10 ust. 14 projektu Umowy terminu „5 dni” do „7 dni”.

Odpowiedź:

Zamawiający informuje, że podtrzymuje zapis §10 ust. 14 ogólnych warunków umowy.

Pytanie nr 25:

Wykonawca wnosi o doprecyzowanie postanowienia §10 ust. 28 projektu Umowy jak poniżej:
„W szczególnych przypadkach, gdy wada stanowi zagrożenie dla życia lub zdrowia ludzi, lub grozi szkodą o bardzo dużych rozmiarach Wykonawca zobowiązany jest do niezwłocznego nie później niż w ciągu 24 godzin zabezpieczenia miejsca awarii w celu usunięcia zagrożeń lub niedopuszczenia do powiększenia szkody. W sytuacji gdy Wykonawca nie podejmie w terminie 3 dni od zaistnienia wady działań zmierzających do jej usunięcia, o ile technicznie i technologicznie będzie to możliwe, Zamawiający będzie uprawniony do zastępczego usunięcia wady pokrywając koszty z zabezpieczenia należytego wykonania umowy. Postanowienia ust. 11 stosuje się odpowiednio.”

Odpowiedź:

Zamawiający informuje, że §10 ust. 28 ogólnych warunków umowy otrzymuje brzmienie:
„W szczególnych przypadkach, gdy wada stanowi zagrożenie dla życia lub zdrowia ludzi, lub grozi szkodą o bardzo dużych rozmiarach Wykonawca zobowiązany jest do niezwłocznego nie później niż w ciągu 24 godzin zabezpieczenia miejsca awarii w celu usunięcia zagrożeń lub niedopuszczenia do powiększenia szkody. W sytuacji gdy Wykonawca nie podejmie w terminie 5 dni od zaistnienia wady działań zmierzających do jej usunięcia, Zamawiający będzie uprawniony do zastępczego usunięcia wady pokrywając koszty z zabezpieczenia należytego wykonania umowy. Postanowienia ust. 11 stosuje się odpowiednio.”

Pytanie nr 26:

Wykonawca wnosi o doprecyzowanie postanowienia §10 ust. 28 projektu Umowy, iż wskazany termin 3 dni odnosi się do dni roboczych.

Odpowiedź:

Zamawiający informuje, że termin określony w §10 ust. 28 ogólnych warunków umowy odnosi się do dni kalendarzowych.

Pytanie nr 27:

W przypadku braku zgody na powyższe Wykonawca wnosi o wydłużenie wskazanego w §10 ust. 28 projektu Umowy terminu „3 dni” do „5 dni”.

Odpowiedź:

Zgodnie z odpowiedzią na pytanie nr 25.

Pytanie nr 28:

W związku z postanowieniami §8 ust. 10, §13 ust. 11, §11 ust. 26 i 27 projektu Umowy Wykonawca wnosi o uzupełnienie tych postanowień o postanowienie umożliwiającego Wykonawcy obronę przed nieuzasadnionymi lub wygórowanymi roszczeniami, a także umożliwiającego wzięcie czynnego udziału w takim postępowaniu, które dotyczy roszczeń za które Wykonawca ma ponosić odpowiedzialność w świetle postanowień Umowy. Wykonawca proponuje zatem dodanie do Umowy postanowienia/postanowień, o następującej treści:

„Zamawiający zobowiązuje się do każdorazowego, niezwłocznego powiadomienia Wykonawcy, nie później niż w terminie 5 dni od uzyskania informacji, o jakimkolwiek roszczeniu osoby trzeciej (w szczególności podwykonawcy lub dalszego podwykonawcy Wykonawcy) skierowanym przeciwko niemu w związku z Umową lub jej realizacją przez Wykonawcę lub wszczęciu jakiegokolwiek postępowania przez taką osobę trzecią oraz do przekazywania Wykonawcy kopii wszelkich pism, w tym pism procesowych w terminie do 5 dni od ich otrzymania lub wystania, a w przypadku postępowania sądowego także do niezwłocznego złożenia wniosku o wezwanie Wykonawcy do wzięcia udziału w takim postępowaniu sądowym, o ile będzie to prawnie możliwe. Zamawiający zobowiązuje się nie uznawać żadnego roszczenia takiej osoby trzeciej, ani nie zawierać z nią ugody bez uzyskania uprzedniej pisemnej zgody Wykonawcy, a w przypadku wszczęcia przez taką osobę trzecią jakiegokolwiek postępowania – (a) wykorzystać dostępne prawnie środki procesowe w celu obrony, w szczególności tak, by nie doprowadzić do wydania wyroku zaocznego lub uprawomocnienia się nakazu zapłaty na skutek niepodjęcia obrony; (b) nie kwestionować w ramach takiego postępowania zarzutów zgłaszanych przez Wykonawcę; (c) dokonywać czynności procesowych zgodnie ze wskazaniami Wykonawcy, mającymi na celu obronę przed nieuzasadnionymi lub wygórowanymi roszczeniami. pod rygorem utraty roszczeń regresowych Zamawiającego wobec Wykonawcy. Niewykonanie przez Zamawiającego któregokolwiek z obowiązków wskazanych w niniejszym ustępie będzie uznawane za uniemożliwienie Wykonawcy podjęcia obrony przed nieuzasadnionymi roszczeniami osób trzecich i spowoduje utratę przez Zamawiającego jakichkolwiek roszczeń regresowych wobec Wykonawcy wynikających z Umowy, a związanych z takim roszczeniem.”

Odpowiedź:

Zamawiający informuje, że w § 5 ogólnych warunków umowy dodaje ust. 7 o treści:

„W przypadkach o których mowa w §8 ust. 10, §11 ust. 26 i 27 , §13 ust. 11, Zamawiający zobowiązuje się do każdorazowego, niezwłocznego powiadomienia Wykonawcy, nie później niż w terminie 5 dni od uzyskania informacji, o jakimkolwiek roszczeniu osoby trzeciej (w szczególności podwykonawcy lub dalszego podwykonawcy Wykonawcy) skierowanym przeciwko niemu w związku z Umową lub jej realizacją przez Wykonawcę lub wszczęciu jakiegokolwiek postępowania przez taką osobę trzecią.”

Pytanie nr 29:

Wykonawca wnosi o podniesienie wartości umowy podwykonawczej dostaw i usług wskazanej w §11 ust. 11 projektu Umowy z 15 tys zł do 50 tys zł.

Odpowiedź:

Zamawiający informuje, że §11 ust. 11 ogólnych warunków umowy otrzymuje brzmienie:

„Wykonawca, Podwykonawca lub dalszy Podwykonawca umowy przedkłada Zamawiającemu poświadczoną za zgodność z oryginałem kopię zawartej umowy o podwykonawstwo, której przedmiotem są dostawy lub usługi lub jej zmianę, w terminie 7 dni od dnia jej zawarcia lub zmiany, z wyłączeniem umów o podwykonawstwo o wartości mniejszej niż 0,5% wartości Umowy, o której mowa w § 7 ust.1 oraz umów o podwykonawstwo, których przedmiot został wskazany przez Zamawiającego w specyfikacji warunków zamówienia, jako niepodlegający niniejszemu obowiązkowi, przy czym wyłączenie to nie dotyczy umów o podwykonawstwo o wartości większej niż 50.000,00 zł.”

Pytanie nr 30:

W związku z §9 ust. 10 pkt 3) lit c) projektu Umowy Wykonawca wnosi o doprecyzowanie maksymalnego czasu trwania odbioru końcowego, co jest istotne dla oszacowania okresu realizacji przedmiotu umowy.

Odpowiedź:

Zamawiający informuje, że §9 ust. 10 pkt 3) lit c) ogólnych warunków umowy otrzymuje brzmienie:

„przystąpienie do odbioru końcowego następuje w terminie nie dłuższym niż 10 dni, od przedłożenia przez Wykonawcę oświadczenia o gotowości do odbioru Robót i odebrania przez Zamawiającego bez wad istotnych operatu kolaudacyjnego. Zamawiający przeprowadzi czynności związane z odbiorem końcowym w terminie do 14 dni licząc od dnia przystąpienia do odbioru końcowego. W przypadku przerwania czynności na podstawie przesłanek określonych w lit e) termin dokonania ponownego odbioru końcowego biegnie na nowo i wynosi 14 dni.

W przypadku niezłożenia przez Wykonawcę operatu kolaudacyjnego, złożenia niekompletnego operatu kolaudacyjnego lub stwierdzenia przez Zamawiającego wad istotnych operatu kolaudacyjnego, Zamawiający odmówi przystąpienia do odbioru końcowego do czasu uzyskania dokumentów, o których mowa w zdaniu pierwszym. Zamawiającemu przysługuje prawo do weryfikacji operatu kolaudacyjnego w terminie 14 dni od dnia dostarczenia kompletnego operatu kolaudacyjnego Zamawiającemu.”

Pytanie nr 31:

Wykonawca wnosi o zmianę w postanowieniu §13 ust. 1 pkt 11) projektu Umowy poprzez dookreślenie, że chodzi o wymagalne wynagrodzenie podwykonawcy albo dalszego podwykonawcy oraz odniesienie wysokości kary umownej do wartości wynagrodzenia tego właśnie podwykonawcy albo dalszego podwykonawcy.

„11) w przypadku braku zapłaty lub nieterminowej zapłaty wymagalnego wynagrodzenia należnego Podwykonawcy lub dalszemu Podwykonawcy - w wysokości 0,01% wynagrodzenia należnego temu Podwykonawcy lub dalszemu Podwykonawcy za każdy dzień zwłoki;”

Odpowiedź:

Zamawiający informuje, że §13 ust. 1 pkt 11) ogólnych warunków umowy otrzymuje brzmienie:

„W wysokości 0,01% wynagrodzenia określonego w §7 ust. 1 za każdy dzień zwłoki w przypadku braku zapłaty lub nieterminowej zapłaty wymagalnego wynagrodzenia należnego Podwykonawcom lub dalszym Podwykonawcom.”

Pytanie nr 32:

W przypadku braku zgody na powyższe Wykonawca wnosi o zmianę w postanowieniu §13 ust. 1 pkt 11) projektu Umowy poprzez zmniejszenie wysokości kary umownej do 0,001%.

Odpowiedź:

Zamawiający informuje, że podtrzymuje zapis §13 ust. 1 pkt 11) ogólnych warunków umowy.

Pytanie nr 33:

Wykonawca wnosi o zmianę w postanowieniu §13 ust. 3 projektu Umowy poprzez zmniejszenie maksymalnej łącznej wysokości kar możliwych do naliczenia przez Zamawiającego do 10%.

Odpowiedź:

Zamawiający informuje, że §13 ust. 3 ogólnych warunków umowy otrzymuje brzmienie:

„Maksymalna łączna wysokość kar naliczonych przez Zamawiającego nie może przekroczyć 15% wynagrodzenia określonego w §7 ust. 1.”

Pytanie nr 34:

W przypadku braku zgody na powyższe Wykonawca wnosi o zmianę w postanowieniu §13 ust. 3 projektu Umowy poprzez zmniejszenie maksymalnej łącznej wysokości kar możliwych do naliczenia przez Zamawiającego do 15%.

Odpowiedź:

Zgodnie z odpowiedzią na pytanie 33.

Pytanie nr 35:

W związku z postanowieniami §14 ust. 1 pkt. 7) projektu Umowy Wykonawca wnosi o potwierdzenie, że wskazany tam termin „zajęcie majątku Wykonawcy” odnosi się do całości majątku Wykonawcy, a nie jakiegokolwiek jego części.

Odpowiedź:

Zamawiający informuje, że zapis odnosi się zajęcia jakiegokolwiek części majątku Wykonawcy.

Pytanie nr 36:

W przypadku braku potwierdzenia przez Zamawiającego jak powyżej, Wykonawca wnosi o doprecyzowanie postanowienia §14 ust. 1 pkt. 7) projektu Umowy w następujący sposób:

„7) zostanie wydany nakaz zajęcia majątku Wykonawcy, który realnie może wpłynąć na niezrealizowanie Umowy przez Wykonawcę.”

Pozwoli to na uniknięcie jakichkolwiek rozbieżności interpretacyjnych, gdy zajęty zostanie np. rachunek bankowy, przy czym wartość, do jakiej następuje zajęcie nie będzie znacząca.

Odpowiedź:

Zamawiający informuje, że podtrzymuje zapis §14 ust. 1 pkt 7) ogólnych warunków umowy.

Pytanie nr 37:

Wykonawca wnosi o potwierdzenie, że Zamawiający nie będzie wyciągał wobec Wykonawcy jakichkolwiek konsekwencji przewidzianych Umową w przypadku, gdy właściwy organ administracyjny nie wyda w terminie przewidzianym przepisami prawa, w standardowym, zwykłym trybie, ostatecznej decyzji pozwolenia na budowę, z przyczyn niezależnych od Wykonawcy i przez niego niezawinionych.

Odpowiedź:

Zamawiający informuje, że zgodnie z §12 ust. 5 pkt 5 ogólnych warunków umowy w opisanej sytuacji Wykonawcy przysługuje prawo do wystąpienia z wnioskiem do Zamawiającego o wydłużenie terminu realizacji przedmiotu umowy.

Pytanie nr 38:

W związku z tym, że Wykonawca nie może ponosić odpowiedzialności za działania czy zaniechania organów administracji, Wykonawca wnosi o doprecyzowanie postanowienia §12 ust. 5 pkt. 2) projektu Umowy dot. zmiany umowy w zakresie zmiany terminu realizacji w następujący sposób:

„2) gdy dochowanie terminu, w tym terminu wskazanego w §6 ust. 3 pkt 1) Umowy, w tym w jego lit. g), lub warunków realizacji Robót budowlanych określonych w Umowie jest niemożliwe z uwagi na siłę wyższą lub inne okoliczności niezależne od Stron lub, których Strony przy zachowaniu należytej staranności nie były w stanie uniknąć lub przewidzieć.”

Odpowiedź:

Zamawiający informuje, że §12 ust. 5 pkt 2 ogólnych warunków umowy otrzymuje brzmienie:

„gdy dochowanie terminów wykonania przedmiotu umowy lub warunków realizacji przedmiotu umowy określonych w umowie jest niemożliwe z uwagi na siłę wyższą lub inne okoliczności niezależne od Stron lub których Strony przy zachowaniu należytej staranności nie były w stanie uniknąć lub przewidzieć.”

Pytanie nr 39:

W związku z tym, że Wykonawca nie może ponosić odpowiedzialności za działania czy zaniechania organów administracji, Wykonawca wnosi o zmianę postanowienia §13 ust. 4 projektu Umowy na następujące:

„4. Wykonawca nie będzie obciążany karami, jeżeli do niewykonania lub nienależytego wykonania Umowy doszło z powodu okoliczności, za które Wykonawca nie ponosi odpowiedzialności, za które ponosi odpowiedzialność Zamawiający lub z powodu działania tzw. siły wyższej, przy czym Wykonawca musi udowodnić wystąpienie okoliczności na które się powołuje.”

Odpowiedź:

Zamawiający informuje, że §13 ust. 4 ogólnych warunków umowy otrzymuje brzmienie:

„Wykonawca nie będzie obciążany karami, jeżeli do niewykonania lub nienależytego wykonania Umowy doszło z powodu okoliczności, za które Wykonawca nie ponosi odpowiedzialności, za które ponosi odpowiedzialność Zamawiający lub z powodu działania tzw.

siły wyższej, przy czym Wykonawca musi udowodnić wystąpienie okoliczności na które się powołuje."

Pytanie nr 40:

Wykonawca wnosi o zmianę postanowienia §8 ust. 2 projektu Umowy w następujący sposób:
„2. Wykonawca przenosi na Zamawiającego bezwarunkowo, w ramach wynagrodzenia, o którym mowa w § 7 ust. 1 pkt. 1) całość autorskich praw majątkowych i prawa zależne do nieograniczonego w czasie i przestrzeni korzystania w różnych formach i postaciach w zależności od potrzeb, do wykonanej w ramach niniejszej Umowy Dokumentacji projektowej. Przeniesienie ww. praw następuje z chwilą odbioru Dokumentacji projektowej tj. od daty podpisania protokołu odbioru końcowego Dokumentacji projektowej, pod warunkiem zapłaty Wykonawcy wynagrodzenia wskazanego w §7 ust. 1 pkt 1) Umowy."

Odpowiedź:

Zamawiający informuje, że podtrzymuje zapis §8 ust. 2 ogólnych warunków umowy.

Pytanie nr 41:

Wykonawca wnosi o potwierdzenie, że za siłę wyższą Zamawiający uważa także (a) wojnę toczącą się na terytorium państwach sąsiadujących z Rzeczpospolitą Polską, w tym w Ukrainie, jeżeli wywiera ona lub może wywrzeć wpływ na realizację Umowy; (b) występowanie choroby COVID-19, jeżeli wywiera ona lub może wywrzeć wpływ na realizację Umowy.

Odpowiedź:

Zamawiający informuje, że w § 18 ogólnych warunków umowy dodaje ust. 6 o treści:
„Ilekoć w Umowie jest mowa o sile wyższej rozumie się przez to nadzwyczajne zewnętrzne zdarzenia o podłożu naturalnym, militarnym i działania władzy publicznej, niemożliwe do przywidzenia przy zachowaniu należytej staranności, których nie można zapobiec normalnymi środkami."

Pytanie nr 42:

Wykonawca wnosi o potwierdzenie, że Zamawiający dopuszcza procedowanie i zawieranie umów podwykonawczych w formie elektronicznej (opatrzonej kwalifikowanym podpisem elektronicznym) i przekazywania Zamawiającemu dokumentów dot. takiej umowy także drogą elektroniczną. Ma to na celu zapewnienie bezpieczeństwa pracownikom Wykonawcy, Podwykonawców, jak i Zamawiającego. Wykonawca wnosi o wyrażenie zgody na przesyłanie zarówno projektów umów podwykonawczych, jak i zawartych umów podwykonawczych, za pośrednictwem poczty elektronicznej, a wobec czego wnosi o wskazanie adresu poczty elektronicznej do przekazywania powyższych dokumentów. Jednocześnie Wykonawca wskazuje, iż będzie przekazywał powyższe dokumenty w formie elektronicznej ze wskazanego w Umowie adresu mailowego. Procedowanie umów podwykonawczych w formie elektronicznej zapewni bezpieczeństwo wszystkim podmiotom biorącym udział w procesie zawierania umów podwykonawczych, a dodatkowo usprawni proces realizacyjny. Wykonawca wskazuje w tym miejscu, iż zgodnie z treścią art. 781 k.c. do zachowania elektronicznej formy czynności prawnej wystarcza złożenie oświadczenia woli w postaci elektronicznej i opatrzenie go kwalifikowanym podpisem elektronicznym. Oświadczenie woli złożone w formie elektronicznej jest równoważne z oświadczeniem woli złożonym w formie pisemnej.

Odpowiedź:

Zamawiający informuje, że w §18 ogólnych warunków umowy dodaje ust. 7 o treści:
„Jeżeli w umowie zastrzeżono dla danej czynności formę pisemną pod rygorem nieważności, to złożenie oświadczenia w formie elektronicznej (postać elektroniczna opatrzona kwalifikowanym podpisem elektronicznym) uznawana jest za równoważną do oświadczenia w formie pisemnej."

Pytanie nr 43:

Wykonawca wnosi o potwierdzenie, iż będzie uprawniony w terminie 60 dni od wystąpienia następujących okoliczności do odstąpienia od umowy z przyczyn leżących po stronie Zamawiającego, a mianowicie: a) gdy Zamawiający odmawia, bez wskazania uzasadnionej przyczyny, odbioru robót wykonanych na podstawie umowy lub podpisania protokołu odbioru; b) w przypadku, gdy Zamawiający opóźnia się z zapłatą wynagrodzenia Wykonawcy należnego i wymagalnego powyżej 15 dni od upływu terminu płatności faktury, po uprzednim

bezsuktecznym wezwaniu przez Wykonawcę do zapłaty i upływie dodatkowego 7 dniowego terminu na dokonanie zapłaty.

Odpowiedź:

Zamawiający informuje, że nie potwierdza powyższych okoliczności oraz nie wprowadza zmian do zapisów umowy w powyższym zakresie.

Pytanie nr 44:

Wykonawca wnosi o wprowadzenie do §13 nowego ust. 12 o następującej treści: „Zamawiający zapłaci Wykonawcy karę umowną z tytułu odstąpienia od umowy z przyczyn leżących po stronie Zamawiającego w wysokości 10 % wynagrodzenia umownego brutto określonego umową. Wykonawca uprawniony jest do dochodzenia odszkodowania uzupełniającego ponad wysokość zastrzeżonej kary umownej”.

Odpowiedź:

Zamawiający informuje, że podtrzymuje zapis §13 ust. 12 ogólnych warunków umowy.

Pytanie nr 45:

Wykonawca wnosi o doprecyzowanie §14 ust. 1 pkt 3) projektu Umowy poprzez doprecyzowanie, że „nie dotyczy to sytuacji przerwania przez Wykonawcę wykonywania robót z powodu braku płatności przez Zamawiającego wymagalnego wynagrodzenia Wykonawcy”.

Odpowiedź:

Zamawiający informuje, że podtrzymuje zapis §14 ust. 1 pkt 3) ogólnych warunków umowy.

Pytanie nr 46:

Prosimy o informację, czy Zamawiający uzna spełnienie warunku, dla obiektu wpisanego do wojewódzkiej ewidencji zabytków.

Odpowiedź:

Zamawiający informuje, że nie uzna spełnienia warunku.

Pytanie nr 47:

Prosimy o przekazanie specyfikacji wykonania i wykończenia wind tj.: udźwig, ilość przystanków, wymiary, wysokość kabin itd.

Odpowiedź:

Zamawiający informuje, że realizacja zadania odbywać się będzie w formule „zaprojektuj i wybuduj”, zatem szczegółowe, ostateczne rozwiązania projektowe znajdują się w opracowanej przez Wykonawcę i odebranej przez Zamawiającego dokumentacji projektowej.

Pytanie nr 48:

Prosimy o przekazanie wytycznych dotyczących stolarki okiennej i drzwiowej oraz bram (wymiar, ilość, odporność ogniowa, ...)

Odpowiedź:

Zgodnie z odpowiedzią na pytanie nr 47.

Pytanie nr 49:

Czy Zamawiający potwierdza, że Ogólne warunki umowy zostały wskazane w pliku o nazwie „załącznik nr 9 do SWZ”, a nie w załączniku nr 7 jak to zostało to napisane w SWZ pkt. XIX. Ogólne warunki umowy.

Odpowiedź:

Zamawiający potwierdza, że Ogólne warunki umowy zostały wskazane w pliku o nazwie „załącznik nr 9 do SWZ”. Jednocześnie Zamawiający poprawia oczywistą omyłkę pisarską wskazaną w Rozdz. XIX na: „Ogólne warunki umowy wskazane zostały w załączniku nr 9 do SWZ.”

Pytanie nr 50:

Czy możliwa jest zmiana zapisu w dokumencie do przetargu oznaczonym plikiem „załącznik do SWZ nr 9” projekt Umowy w § 4. Obowiązki Wykonawcy w pkt.3 z :

Wykonawca zobowiązuje się do zatrudnienia na podstawie umowy o pracę w rozumieniu przepisów ustawy z dnia 26 czerwca 1974 r. - Kodeks pracy (tj. Dz. U. z 2022 r., poz. 1510 ze zm.)

zwanej dalej „umową o pracę” osób wykonujących wskazane poniżej czynności w trakcie realizacji

przedmiotu Umowy:

- roboty ogólnobudowlane;
- roboty związane z instalacjami elektrycznymi;
- roboty sanitarne;
- roboty teletechniczne i telekomunikacyjne;
- roboty drogowe.

Powyższy wymóg dotyczy także Podwykonawców i dalszych Podwykonawców.

Na:

Wykonawca zobowiązuje się do zatrudnienia na podstawie umowy o pracę wszystkich osób wykonujących czynności w zakresie realizacji zamówienia, jeżeli wykonanie tych czynności polega na wykonywaniu pracy w sposób określony w art. 22 § 1 Ustawy z dnia 26 czerwca 1974 r. – Kodeksu pracy (t.j. Dz.U.2020, poz. 1320 z późn. zm.): art. 22 § 1 Kodeksu pracy: przez nawiązanie stosunku pracy pracownik zobowiązuje się do wykonywania pracy określonego rodzaju na rzecz pracodawcy i pod jego kierownictwem oraz w miejscu i czasie wyznaczonym przez pracodawcę, a pracodawca do zatrudniania pracownika za wynagrodzeniem.

Wymóg zatrudnienia na podstawie umowy o pracę nie dotyczy osób pełniących samodzielne funkcje techniczne w budownictwie w rozumieniu ustawy Prawo budowlane, w tym personelu o którym mowa w § 7 ust. 1 Umowy, w przypadku gdy wykonywanie przez te osoby czynności wskazanych przez Wykonawcę w zakresie realizacji zamówienia nie polega na wykonywaniu pracy w sposób określony w art. 22 § 1 Kodeksu pracy.

Odpowiedź:

Zamawiający informuje, że nie wyraża zgody na powyższe zmiany. Jednocześnie Zamawiający informuje, że zapisy projektu umowy z § 4 ust. 3 nie dotyczą osób pełniących samodzielne funkcje techniczne w budownictwie w rozumieniu ustawy Prawo budowlane.

Pytanie nr 51:

Czy możliwa jest zmiana zapisu w dokumencie do przetargu oznaczonym plikiem „załącznik do SWZ nr 9” projekt Umowy w § 13. Kary umowne w pkt.3 z :

Maksymalna łączna wysokość kar naliczonych przez Zamawiającego nie może przekroczyć 30 % wynagrodzenia określonego w § 7 ust. 1.

Na:

Maksymalna łączna wysokość kar naliczonych przez Zamawiającego nie może przekroczyć 20 % wynagrodzenia określonego w § 7 ust. 1.

Odpowiedź:

Zgodnie z odpowiedzią na pytanie nr 33.

Pytanie nr 52:

Zamawiający określił wymaganie w rozdziale V pkt 2.1.a aby wykonawca wykazał: dwie roboty budowlane o wartości co najmniej 20.000.000,00 PLN brutto każda, polegającą na budowie/przebudowie/remontcie budynku obejmującej swoim zakresem łącznie branże: konstrukcyjno-budowlaną, sanitarną, elektryczną i telekomunikacyjną.

Proszę o uznanie spełnienia warunku jeśli wykonawca wykaże że wykonał dwie roboty budowlane o łącznej wartości co najmniej 40.000.000,00 PLN brutto, polegającą na budowie/przebudowie/remontcie budynku obejmującej swoim zakresem łącznie branże: konstrukcyjno-budowlaną, sanitarną, elektryczną i telekomunikacyjną.

Odpowiedź:

Zamawiający informuje, że podtrzymuje zapisy SWZ dotyczące warunków udziału w postępowaniu.

Pytanie nr 53:

Prosimy o udostępnienie w wersji edytowalnej przekazanego Projektu Konceptyjnego (rysunki).

Odpowiedź:

Zgodnie z odpowiedzią na pytanie nr 5 wskazaną w piśmie WZP-2867/2418/22 z dnia 25.11.2022 r.

Pytanie nr 54:

W dokumentacji występuje rozbieżność. Rysunki posadzek „C.A.RZ. Wykończenia posadzek” zawierają też rozwiązania wykończenia sufitów, które różnią się od wykończeń pokazanych w pliku wykończenia sufitów „C.A.RZ sufity”.

Przykładem może być:

Plik sufitów pokazuje „sufity podwieszane modułowe demontowalne nieprzeziernie kasetonowe” a plik posadzek pokazuje w tym samym miejscu „sufity podwieszane pełne”.

Plik sufitów pokazuje „sufity podwieszane modułowe” a plik wykończenia posadzek w tym miejscu pokazuje dwa rodzaje sufitów „sufity podwieszane modułowe” oraz sufity podwieszane modułowe metalowe (siatkowe).

Prosimy o informację które pliki należy wykorzystać do wyceny zakresu sufitów?

Odpowiedź:

Zamawiający informuje, że do wyceny sufitów należy przyjąć plik „C.A.RZ Sufity”. W przypadku braku sufitów podwieszanych w pomieszczeniach archiwów, magazynów, pom. technicznych, sanitariatów +0 - + 3, należy wycenić zgodnie z TOM I, OPIS OGÓLNOBUDOWLANY ROZDZ. IX, PKT d) dot. sufitów tynkowanych.

Pytanie nr 55:

Proszę o wyjaśnienie przez Zamawiającego zapisów Programu Funkcjonalno-Użytkowego. Zgodnie z punktem 2 a. konstrukcja nowoprojektowanego budynku w strefie nadziemnej może być wykonana: technologia modułowa o stalowym szkieletie konstrukcyjnym, lub żelbetowa z układem słupowo – ryglowym z wypełnieniem z pustaków ceramicznych o grubości nie mniejszej niż 24 cm Jednocześnie opis technologii wykonania konstrukcji nadziemnych z punktu 2 d. wskazuje tylko system modułowy.

Odpowiedź:

Zamawiający informuje, że wymaga wykonania konstrukcji nowoprojektowanych obiektów wyłącznie w technologii tradycyjnej żelbetowej wylewanej na miejscu, żelbetowej prefabrykowanej i murowanej.

Pytanie nr 56:

Prosimy o udostępnienie przekrojów i widoków elewacji.

Odpowiedź:

Zamawiający w załączeniu udostępnia posiadane rysunki koncepcyjne przekrojów i widoków elewacji.

Pytanie nr 57:

Co należy rozumieć przez „wyprawa wierzchnia drobnoziarnista, naśladująca tynki historyczne”?

Czy ma to być tradycyjny tynk wapienny?

Odpowiedź:

Zamawiający informuje, że „wyprawa wierzchnia drobnoziarnista, naśladująca tynki historyczne” oznacza tynki cienkowarstwowe naśladujące wierzchnią wyprawę szlachetną tynków cementowo-wapiennych z lat trzydziestych XX wieku.

Pytanie nr 58:

Obecnie droga dojazdowa do działki jest rozkopana i prowadzone są na niej roboty. Prosimy o informacje czy roboty zostaną zakończone przed rozpoczęciem realizacji.

Odpowiedź:

Zamawiający informuje, że zgodnie z informacją podaną na stronie internetowej Urzędu m.st. Warszawy "zakończenie wszystkich prac planowane jest na pierwszy kwartał 2024 r. Zamawiający nie jest w stanie potwierdzić terminu zakończenia powyższych robót.

Link do informacji: <https://um.warszawa.pl/-/coraz-blizej-budowy-tramwaju-do-wilanowa>.

Pytanie nr 59:

Par. 3 ust. 6 Umowy

Zamawiający dopuszcza zmianę osób, o których mowa w ust. 1 lub 2, o ile uprzednio uzyska zgodę Zamawiającego, wyrażoną w formie pisemnej pod rygorem nieważności. Zamawiający nie wskazał w jakim terminie będzie wyrażał stanowisko w tej sprawie. Prosimy o

doprecyzowanie maksymalnie krótkiego terminu na wyrażanie zgody lub określenie że zgoda taka nie będzie bezzasadnie wstrzymywana.

Odpowiedź:

Zamawiający informuje, że stanowisko o którym mowa w pytaniu, będzie wyrażone przez Zamawiającego bez zbędnej zwłoki.

Pytanie nr 60:

Par. 4 ust. 1 lit. f)

Zamawiający zatwierdza Harmonogram oraz każdą jego aktualizacją w terminie 5 dni od daty przedłożenia Harmonogramu (lub aktualizacji) do zatwierdzenia lub w tym terminie zgłosi do niego uwagi wraz z uzasadnieniem. Prosimy o wskazanie czy brak zatwierdzenia lub brak zastrzeżeń w terminie 5 dni oznacza, że Wykonawca może uznać Harmonogram lub aktualizację za zatwierdzoną (milcząco zatwierdzenie) ? Zamawiający w wielu miejscach w Umowie opisuje ten sposób milczącego zatwierdzania, prosimy zatem o potwierdzenie.

Odpowiedź:

Zamawiający potwierdza, że brak zgłoszenia uwag w terminie 5 dni od daty przedłożenia Harmonogramu (lub aktualizacji) do zatwierdzenia traktowany będzie jako zatwierdzenie Harmonogramu bądź jego aktualizacji.

Pytanie nr 61:

Par. 5 ust. 6

Zamawiający może polecić wstrzymanie robót lub ich dowolnej części na okres jaki Zamawiający uzna za konieczny, szczególnie w 2 przypadkach opisanych w ppkt. 1) i 2). Zapis ten oznacza dowolność Zamawiającego wstrzymania robót na jakikolwiek okres, w każdym przypadku, ale szczególnie w tych dwóch opisanych w umowie. Prosimy o doprecyzowanie i zastąpienie słowa „szczególnie” słowem „wyłącznie”, W przypadku braku zgody prosimy o ograniczenie czasu na jaki Zamawiający może wstrzymać roboty oraz zapewnienie że w takim wypadku Zamawiający wyraża zgodę na zmianę terminu końcowego oraz zwrot kosztów przestoju (koszty personelu, koszty ogóle budowy).

Odpowiedź:

Zamawiający informuje, że §5 ust. 6 pkt 1 i 2 ogólnych warunków umowy odnoszą się do szczególnych przypadków, rażących naruszeń przez Wykonawcę zapisów umowy. Zamawiający informuje, że roboty zostaną wstrzymane wyłącznie na okres konieczny do usunięcia przez Wykonawcę stwierdzonych nieprawidłowości. Wstrzymanie robót na podstawie ww. zapisu nie będzie upoważniało Wykonawcy do złożenia wniosku o wydłużenie umownego terminu wykonania przedmiotu umowy czy zwiększenia wynagrodzenia określonego w umowie.

Pytanie nr 62:

Par. 9

Wykonawca zobowiązany jest do sporządzenia dokumentacji powykonawczej, ale w umowie brak jest zapisów regulujących terminy i zasady odbioru tej dokumentacji przez Zamawiającego. Prosimy o wprowadzenie takich odnośnych regulacji.

Odpowiedź:

Zgodnie z odpowiedzią na pytanie nr 30.

Pytanie nr 63:

Par. 10 ust. 6 i 7

Wykonawca zobowiązany będzie do usunięcia wad, w terminie określonym w protokole z przeglądu wad. Jeśli Strony nie ustalą terminu w protokole z przeglądu wad, Zamawiający sam wyznaczy odpowiedni do rodzaju wad termin ich usunięcia. Prosimy o potwierdzenie, że w każdym z dwóch w/w przypadków termin ten będzie uwzględniał w najszerszym możliwym zakresie techniczne i technologiczne uwarunkowania usunięcia konkretnej wady.

Odpowiedź:

Zamawiający informuje, że zostanie ustalony odpowiedni termin na usunięcie danej wady.

Pytanie nr 64:

Par. 12 ust. 5 pkt. 6)

Łączne zmniejszenie zakresu umownego nie może przekroczyć 15% wartości wynagrodzenia wskazanego w par. 7 ust. 1 Umowy. Prosimy o redukcję tej wartości do 5% wartości wynagrodzenia wskazanego w par. 7 ust. 1 Umowy.

Odpowiedź:

Zamawiający informuje, że podtrzymuje zapis §12 ust. 5 pkt 6) ogólnych warunków umowy.

Pytanie nr 65:

Par. 12 ust. 5 pkt. 8)

Zmiana postanowień umownych jest możliwa w przypadku udokumentowanych przerw w realizacji Robót powstałych z przyczyn zależnych od Zamawiającego termin może być przedłużony o liczbę dni trwania takiej przerwy. Prosimy o potwierdzenie, że także w takim przypadku Zamawiający dokona zwrotu na rzecz Wykonawcy kosztów przestoju związanych z przerwą niespowodowaną przez Wykonawcę a powstałą z przyczyn zależnych od Zamawiającego (koszty ogólne, koszty personelu).

Odpowiedź:

Zamawiający informuje, że nie potwierdza powyższych okoliczności oraz nie wprowadza zmian do zapisów umowy w powyższym zakresie.

Pytanie nr 66:

Par. 12 ust. 5 pkt. 9)

Niesprzyjające warunki atmosferyczne spowodują wydłużenie terminu realizacji o liczbę dni występowania tych niesprzyjających warunków jednakże bez zwrotu poniesionych w związku z tym kosztów. Prosimy o potwierdzenie, że także w takim przypadku Zamawiający dokona zwrotu na rzecz Wykonawcy kosztów związanych z niekorzystnymi warunkami pogodowymi (koszty ogólne, koszty personelu).

Odpowiedź:

Zamawiający informuje, że nie potwierdza powyższych okoliczności oraz nie wprowadza zmian do zapisów umowy w powyższym zakresie.

Pytanie nr 67:

Par. 12 ust. 10 pkt. 3)

Zmiana wynagrodzenia z tytułu waloryzacji cen materiałów budowlanych nie może przekroczyć 10% wynagrodzenia. Prosimy o usunięcie tego limitu waloryzacji.

Odpowiedź:

Zamawiający informuje, że podtrzymuje zapis §12 ust. 10 pkt 3) ogólnych warunków umowy.

Pytanie nr 68:

Par. 13 ust. 2

Kary mogą być naliczane z każdego tytułu odrębnie. Naliczenie lub zapłata jednej kary nie konsumuje innych kar, nawet w przypadku naliczenia lub zapłaty kary za odstąpienie od umowy. Prosimy o usunięcie niezgodnego z przyjętą linią orzeczniczą zdania drugiego w tym ustępie zaczynającego się po przecinku. Stanowisko odmienne od przyjętego w Umowie w sprawie możliwości kumulacji kary za odstąpienie i kar za opóźnienie zostało niejednokrotnie zaprezentowane m.in. w uchwale SN Izba Cywilna z dnia 18.07.2012 w sprawie III CZP 39/12.

Odpowiedź:

Zamawiający informuje, że §13 ust. 2 ogólnych warunków umowy otrzymuje brzmienie:
„Kary mają charakter gwarancyjny i mogą być naliczone z każdego tytułu odrębnie. Naliczenie lub zapłata jednej kary nie konsumuje innych kar.”

Pytanie nr 69:

Par. 13 ust. 3

Prosimy o zmniejszenie maksymalnego limitu kar umownych do wysokości z 30% do 20% wynagrodzenia określonego w par. 7 ust. 1.

Odpowiedź:

Zgodnie z odpowiedzią na pytanie nr 34.

Pytanie nr 70:

Par. 13 ust. 6

Zamawiający zastrzega sobie prawo do dochodzenia odszkodowania uzupełniającego przewyższającego wartość kar , do wysokości rzeczywiście poniesionej szkody. Zwracam się do wprowadzenie zapisy równoważnego, czyli aby takie uprawnienie przysługiwało obu Stronom umowy, a nie tylko Zamawiającemu.

Odpowiedź:

Zamawiający informuje, że podtrzymuje zapis §13 ust. 6 ogólnych warunków umowy.

Pytanie nr 71:

Prosimy o wyznaczenie kolejnego terminu wizji lokalnej, gdyż są niejasności w dokumentacji projektowej.

Rysunek nr. 187.C.A.RZ.01 – „Koncepcja budowy i modernizacji obiektów Komendy Rejonowej Policji Warszawa „ wskazuje iż wejście na klatkę schodową jest z poziomu istniejącego dawnego parkingu, na który obecnie znajduje się wzmocnienie dachu hali.

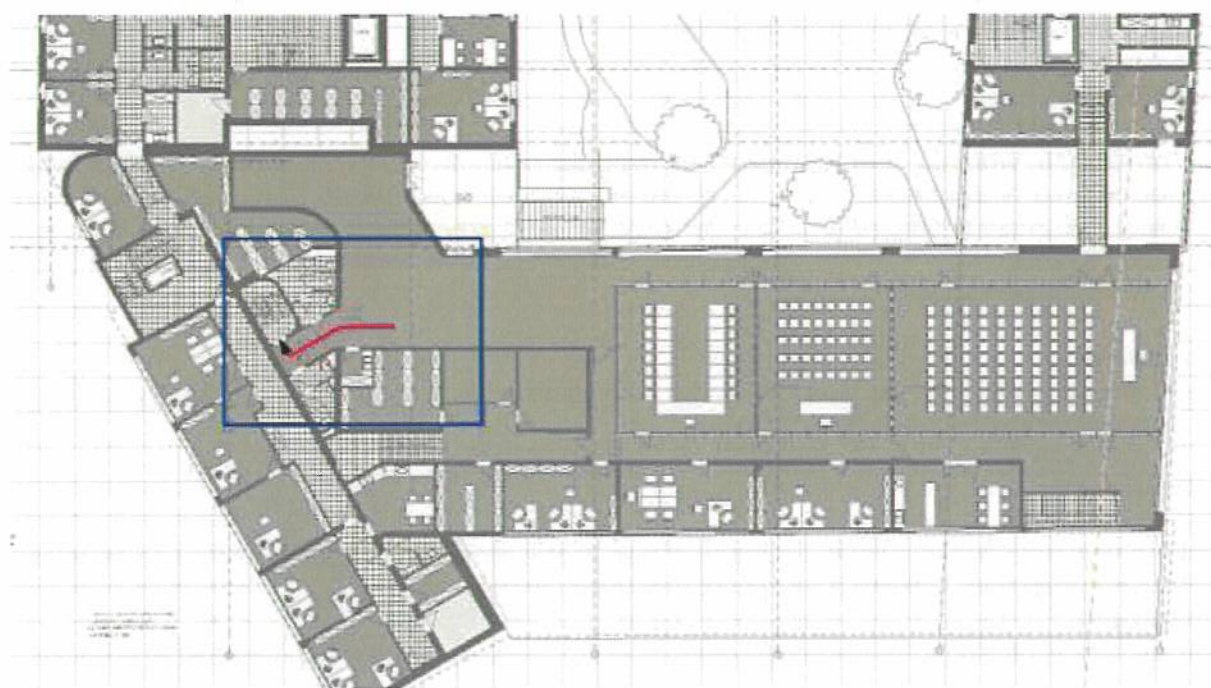

Rysunek nr. 187. B.RZ.01 wskazany w Inwentaryzacji budynku przebudowywanego wskazuje iż w tym miejscu nie ma wejścia na klatkę schodową.

Wskazane jest iż wejście na klatkę schodową znajduje się z korytarza kondygnacji +1 a schody są o układzie prostokątnym.

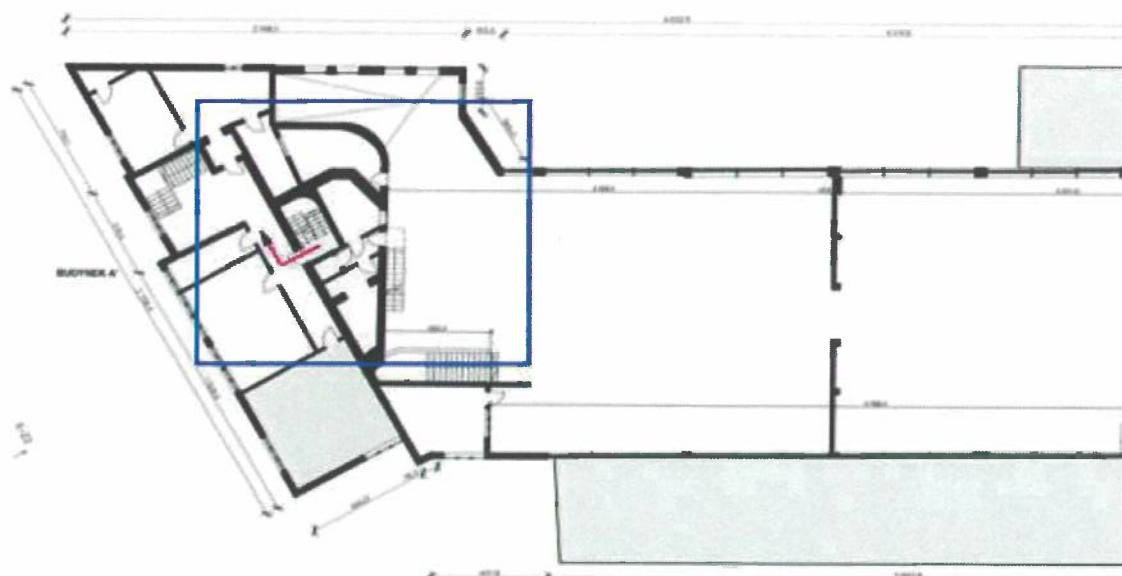

W kwerendzie na rzut piętra wskazują faktyczny układ istniejący w tej części budynku. Na wskazaną klatkę schodową (o schodach zabiegowych) wejście jest z korytarza, a na poziom „hali parkingu” są stalowe schody wskazane na Inwentaryzacji budynku.

Widok od ul. Nohbielskiej.

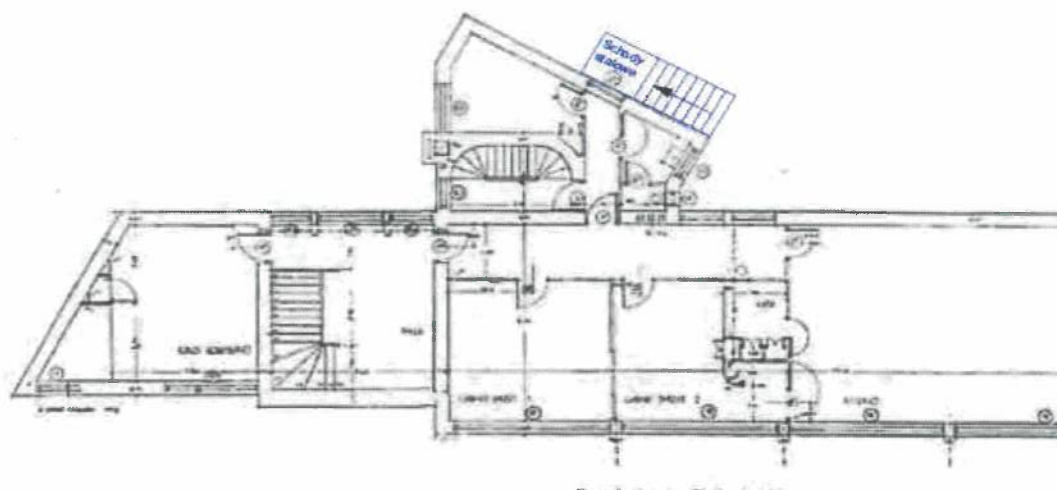

Aby zaprojektować budynek według wskazanej koncepcji konieczne potwierdzenie wątpliwości dotyczącej różnic w poziomach między częścią biurową a dawną halą parkingową.

Odpowiedź:

Zamawiający informuje, że ustala termin wizji lokalnej na dzień 07.12.2022 r. na godz. 9:30. Zainteresowane osoby winne zgłosić się wcześniej do Dyżurnego obiektu przy ul. Belwederskiej 16 w Warszawie.

Zmiany i wyjaśnienia zapisów SWZ należy traktować wiążąco dla Stron.