



**MINISTERSTWO OBRONY NARODOWEJ
DEPARTAMENT ADMINISTRACYJNY**

Warszawa, dnia 25 marca 2021 r.

Nr wych. 1502/DA z dn.25.03.2021 r.

Wykonawcy biorący udział w postępowaniu
Komunikacja elektroniczna
platforma zakupowa / osobiście

Dotyczy: postępowania o udzielenie zamówienia publicznego prowadzonego w trybie podstawowym bez negocjacji na dostawę mebli gabinetowych, krzeseł, foteli, tapczanów i wersalek – II części , nr sprawy 3/ZP/21.

Szanowni Państwo,

w postępowaniu o udzielenie zamówienia publicznego prowadzonym w trybie podstawowym bez negocjacji **na dostawę mebli gabinetowych, krzeseł, foteli, tapczanów i wersalek – II części, nr sprawy 3/ZP/21**, w związku z wnioskami wykonawców o wyjaśnienie treści Specyfikacji warunków zamówienia, zwanej dalej „SWZ”, zamawiający na podstawie art. 284 ust 2 ustawy z dnia 11 września 2019 r. – Prawo zamówień publicznych (Dz. U. poz. 2019, z 2020 r. poz. 288, 1492, 1517, 2275, 2320), zwanej dalej „ustawą pzp” udziela następujących wyjaśnień oraz na podstawie art. 286 ust. 1 ustawy pzp dokonuje następującej zmiany treści SWZ:

Pytanie 1:

Odnośnie wykonania mebli gabinetowych z części I. Zamawiający wymaga aby: Biurka, stoły i dostawki posiadały: blaty o grubości 58 mm, wąskie płaszczyzny wzdłużne oklejone doklejkami profilowanymi z tarcicy o grubości min. 23 mm, stojaki (nogi płytowe) wykonane z płyty min. 44 mm, płaszczyzny proste pionowe oklejone doklejkami profilowanymi z tarcicy o grubości min. 23 mm.

Stoliki okolicznościowe – ławy posiadały: blat o grubości min. 30 mm, wąska płaszczyzna wzdłużna (obwód) oklejona doklejkami profilowanymi (kształt jak na rysunku poniżej) z tarcicy, stojaki (nogi płytowe) płaszczyzny wąskie pionowe oklejone doklejkami profilowanymi z tarcicy.

Pytanie:

Czy zamawiający dopuści możliwość wykonywania doklejek z płyty MDF lub, czy można zastosować tarcicę iglastą zamiast tarcicy liściastej co spowoduje znaczne obniżenie kosztów wytworzenia przez co Zamawiający może zaoszczędzić znaczną kwotę przy zakupie mebli gabinetowych.

Odpowiedź:

Zamawiający wymaga, zgodnie z treścią załącznika nr 5 do SWZ pn. Formularz cenowy, by meble były wykonane z *plyty wiórowej min. 640 kg/m3 odpowiadającej klasie higieny E1, fornirowanej naturalną okleiną czereśniową wybarwioną na kolor koniakowy/ orzechowy i wykończonej lakierem nawierzchniowym.*

Zamawiający nie dopuszcza wykonania doklejek z płyty MDF, jak również zastosowania tarcicy iglastej.

Odpowiedź na pytanie nie stanowi zmiany treści SWZ.

Pytanie 2:

W rozdz. 23. pkt. 1 SWZ Zamawiający wymaga, by „wyliczoną cenę oferty w Formularzu cenowym (zał. nr 5 do SWZ) z wiersza „RAZEM” należy następnie przenieść do Formularza ofertowego”. Informujemy, że w załączniku nr 5 do SWZ Formularzu cenowych nie ma wiersza „Razem” podsumowującego wartości poszczególnych części. Prosimy o dodanie wiersza w ww. załączniku.

Odpowiedź:

Zamawiający dokonuje zmiany treści załącznika nr 5 do SWZ pn. Formularz cenowy przez dodanie pozycji RAZEM w tabeli dotyczącej części I oraz w tabeli dotyczącej części II.

Załącznik nr 5 do SWZ pn. Formularz cenowy po zmianie stanowi załącznik do niniejszego pisma.

Odpowiedź na pytanie stanowi zmianę treści SWZ.

Zmiana treści SWZ nie prowadzi do zmiany treści ogłoszenia o zamówieniu.

Pytanie 3:

W załączniku nr 5 do SWZ cz. II poz. 21. Zamawiający opisuje Fotel okolicznościowy, wskazując na oczekiwane wymiary na rysunku 2.2. Czy Zamawiający dopuści fotel o szerokości 59 cm, wysokości siedziska 45 cm i głębokości siedziska 43 cm?

Odpowiedź:

Zamawiający nie dopuszcza zmiany wymiarów fotela. Zapisy SWZ pozostają bez zmian.

Odpowiedź na pytanie nie stanowi zmiany treści SWZ.

Terminy składania i otwarcia ofert nie ulegają zmianie.

Załącznik: 1 na 19 stronach

Zał. - Załącznik nr 5 do SWZ pn. Formularz cenowy po zmianie

Z poważaniem

*Z UP. DYREKTORA GENERALNEGO
MINISTERSTWA OBRONY NARODOWEJ
/ - /
ZASTĘPCA DYREKTORA
DEPARTAMENTU ADMINISTRACYJNEGO
Marcin BOMBRYCH*

Formularz cenowy po zmianie

FORMULARZ CENOWY - CZĘŚĆ I - MEBLE GABINETOWE

	Nazwa sprzętu	Ilość	Cena jedn. netto	Wartość netto	Podatek VAT %	Wartość brutto	Uwagi	
							Nr rys.	Oznaczenie
1.	Stolik pod komputer (biurko) z szufladą (półką) na klawiaturę i mysz. Wym. (w mm): szer. 800, gł. 750, wys. 767.	5						WP1-17-21
2.	Ława – stolik okolicznościowy okrągły na nogach płytowych w układzie X. Wym. (w mm): śr. 700, wys. 655.	9						WP8-49-21
3.	Biurko gabinetowe na nogach płytowych poprzecznie wzmocnionych z dwoma kontenerami – szufladkowy (3 szuflady) i szafkowy (z półką) zamontowane na stałe. Wym. (w mm): szer. 1600, gł. 750, wys. 767.	5						WP8-2-21
4.	Stolik pod RTV szafkowy (przystawka) trójdzielny lewa część 3 szuflady, środkowa pusta przestrzeń, prawa z jedną półką. Wym. (w mm): szer. 1200, gł. 455, wys. 575.	5						WP8-19-21
5.	Stół gabinetowy na nogach płytowych poprzecznie wzmocnionych. Wym. (w mm): szer. 1800, gł. 1000, wys. 767.	5						WP8-23-21
6.	Szafa ubraniowa 2-drzwiowa (garderoba) z wysuwanyim drążkiem ubraniowym. Wym. (w mm): szer. 766, gł. 425, wys. 2000.	10						WP8-27-21
7.	Regał gabinetowy z 4 półkami, zamykany przeszklonymi w ramie dwoma drzwiczkami. Wym. (w mm): szer. 766, gł. 425, wys. 2000.	7						WP8-37-21
8.	Regał gabinetowy z 4 półkami, zamykany dwoma drzwiczkami. Wym. (w mm): szer. 766, gł. 425, wys. 2000.	5						WP8-37-21
9.	Regał gabinetowy otwarty z 4 półkami, pomiędzy 1. i 2. półką od dołu 2 szuflady. Wym. (w mm): szer. 416, gł. 425, wys. 2000.	7						WP8-37-21

	Nazwa sprzętu	Ilość	Cena jedn. netto	Wartość netto	Podatek VAT %	Wartość brutto	Uwagi	
							Nr rys.	Oznaczenie
10.	Dostawka do biurka (łącznik) – ¼ koła, na nodze płytowej. Wym. (w mm): szer. 760, gł. 760, wys. 767.	5						WP1-64-21
11.	Dostawka do biurka (końcówka) – ½ koła, na nodze płytowej. Wym. (w mm): szer. 375, gł. 750, wys. 767.	3						WP1-64-21
12.	Dostawka do biurka (końcówka) – koło z przejściem na szerokość biurka (750 mm – kształt podobny do zarysu muszli ślimaka), na nodze płytowej. Jedna praw i jedna lewa. Wym. (w mm): szer. 870, gł. 980, wys. 767.	3						WP1-64-21
13.	Dostawka do stołu (końcówka) – ½ koła, na nodze płytowej. Wym. (w mm): szer. 500, gł. 1000, wys. 767.	5						WP1-64-21
14.	Fotel gabinetowy obrotowy tapicerowany skórą licową, kolor kremowy/ecru, podstawa pięcioramienna z polerowanego aluminium z samohamownymi kółkami przystosowanymi do powierzchni dywanowych, podłokietniki z nakładkami tapicerowanymi skórą o regulowanej wysokości, wyodrębniony zagłówek, blokada wychylenia oparcia w wybranej pozycji, zabezpieczenie przed uderzeniem oparcia w plecy po zwolnieniu blokady, regulowana siła oporu oparcia, płynna regulacja wysokości siedziska, amortyzacja siedziska, ruchome siedzisko odchylające się synchronicznie z oparciem. Kolor skóry spośród co najmniej pięciu zaproponowanych wzorów do uzgodnienia w terminie dwóch dni od dnia podpisania umowy. Wymiary jak na rysunku nr 1.	40					rys. nr 1.	WP8-46-21

	Nazwa sprzętu	Ilość	Cena jedn. netto	Wartość netto	Podatek VAT %	Wartość brutto	Uwagi	
							Nr rys.	Oznaczenie
15.	Krzesło gabinetowe na drewnianym stelażu, z miękkim tapicerowanym siedziskiem i oparciem (w drewnianej ramie). Stelaż wykonany z litego drewna bukowego, bejcowanego i lakierowanego. Wybarwienie drewna koniak lub orzech, ilość w poszczególnych kolorach do uzgodnienia w terminie jak niżej. Kolor tkaniny spośród co najmniej sześciu zaproponowanych wzorów do uzgodnienia w terminie dwóch dni od dnia podpisania umowy. Wymiary jak na rysunku nr 2.	82					rys. nr 2.	WP8-8-21
16.	Fotel gabinetowy tapicerowany skórą licową, kolor kremowy/ecru, podstawa – płyty z polerowanego aluminium, podłokietniki z nakładkami tapicerowanymi skórą. Kolor skóry spośród co najmniej pięciu zaproponowanych wzorów do uzgodnienia w terminie dwóch dni od dnia podpisania umowy. Wymiary jak na rysunku nr 3.	40					rys. nr 3.	WP8-5-21
17.	Sofa trzysiedziskowa wykonana na stelażu z drewna, cała tapicerowana skórą naturalną w kolorze kremowym/ecru, na nogach chromowanych – satyna. Wymiary sofy po obrysie zewnętrznym: szerokość nie mniej niż 2100 mm; głębokość nie mniej niż 850 mm; wysokość nie mniej niż 800 mm. Kolor skóry spośród co najmniej pięciu zaproponowanych wzorów do uzgodnienia w terminie dwóch dni od dnia podpisania umowy.	5					wg opisu	

	Nazwa sprzętu	Ilość	Cena jedn. netto	Wartość netto	Podatek VAT %	Wartość brutto	Uwagi	
							Nr rys.	Oznaczenie
18.	Fotel jednosiedziskowy wykonany na stelażu z drewna, cały tapicerowany skórą naturalną w kolorze kremowym/ecru, na nogach chromowanych – satyna. Wymiary fotela po obrysie zewnętrznym: szerokość nie mniej niż 900 mm; głębokość niemniej niż 850 mm; wysokość nie mniej niż 800 mm. Kolor skóry spośród co najmniej pięciu zaproponowanych wzorów do uzgodnienia w terminie dwóch dni od dnia podpisania umowy.	10					wg opisu	
19.	Ława – blat (kwadrat) o wymiarach niemniej niż 800x800 mm i wysokości nie mniej niż 450 mm wykonany ze szkła hartowanego o grubości nie mniej niż 10 mm, na stelażu chrom-satyna, profil nogi (kwadrat) nie mniej niż 40x40 mm.	5					wg opisu	
RAZEM					X		X	X

Opis wymiarów oraz cech konstrukcyjnych jak w tabeli powyżej. Meble muszą być fabrycznie nowe. Zamawiający dopuszcza dostawę mebli w paczkach i montaż przez wykonawcę w miejscu dostawy. Meble muszą być wykonane z płyty wiórowej min. 640 kg/m³ odpowiadającej klasie higieny E1, fornirowanej dwustronnie naturalną okleiną czereśniową (o grubości 0,6 – 0,7 mm) wybarwioną na kolor koniak oraz orzech (4/1) wykończoną lakierem nawierzchniowym. Na elementach frontowych musi być zastosowana okleina typu „pasiak”. Faktura okleiny blatów, stołów i biurek musi być taka sama jak elementów frontowych. Nie może być widocznych łączeń pasów okleiny. Komplety mebli gabinetowych (pięć) muszą stanowić jednolitą całość (w obrębie każdego kompletu) pod względem faktury, wybarwienia oraz wzoru. Biurka, stoły i dostawki: blaty o grubości 58 mm, wąskie płaszczyzny wzdłużne oklejone doklejkami profilowanymi (kształt jak na rysunku poniżej) z tarcicy o grubości min. 23 mm, stojaki (nogi płytowe) wykonane z płyty min. 44 mm płaszczyzny proste pionowe oklejone oklejkami profilowanymi z tarcicy o grubości min. 23 mm.

Stoliki okolicznościowe – ławy: blat o grubości min. 30 mm, wąska płaszczyzna wzdłużna (obwód) oklejona doklejkami profilowanymi (kształt jak na rysunku poniżej) z tarcicy, stojaki (nogi płytowe) płaszczyzny wąskie pionowe oklejone doklejkami profilowanymi (kształt jak na rysunku poniżej) z tarcicy.

Płyty boczne regałów, szaf wykonane z płyty wiórowej min. 30 mm. Górna i czołowa płaszczyzna wąska płyt bocznych regałów i szaf wykończone profilowanymi doklejkami (kształt jak na rysunku poniżej) z tarcicy. Przednie górne narożniki zaokrąglone, promień zaokrąglenia 100 – 120 mm. Wieńce górny i dolny wykonane z płyty min. 22 mm wykończone profilowanymi doklejkami (kształt jak na rysunku poniżej) z tarcicy. Półki z płyty 18 mm, w regale otwartym wykończone profilowanymi doklejkami (kształt jak na rysunku poniżej) z tarcicy.

Drzwi wyposażone w zamki patentowe (w przypadku szuflad blokujące centralnie). Zawiasy puszkowe. Meble (poz. 1 – 13) muszą posiadać regulację poziomowania. Uchwyty satynowe 128 mm.

Meble muszą być dostarczone w kompletach (5 kompletów), których wybarwienie i układ słoików w obrębie każdego kompletu muszą stanowić jednolitą całość.

Fotele z pozycji 14. i 16. muszą stanowić komplet. Tkanina tapicerska krzeseł musi posiadać atest trudnopalności zgodny z normą EN 1021-1:2007 określającą odporność tapicerki na tłący się papieros oraz 1021:2 zapałka. Wymiary podane w nawiasach na rys. 1. stanowią maksymalny zakres regulacji. Stelaż siedziska krzesła gabinetowego musi być wykonany ze sklejki o grubości min. 8 mm. Elementy drewniane krzeseł muszą mieć gładką wyszlifowaną powierzchnię oraz być pomalowane lakierem na wysoki połysk. Wykonawca musi dołączyć do oferty zdjęcia (foldery) oferowanych mebli, krzeseł i foteli, jak również opis w postaci nazw handlowych (krzesła i fotele) oraz dostępnych wzorów wybarwienia drewna i tkanin tapicerskich (zgodnie z opisem w powyższej tabeli).

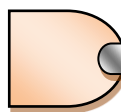

Kształt (przekrój poprzeczny) doklejki profilowanej.

Rys. nr 1

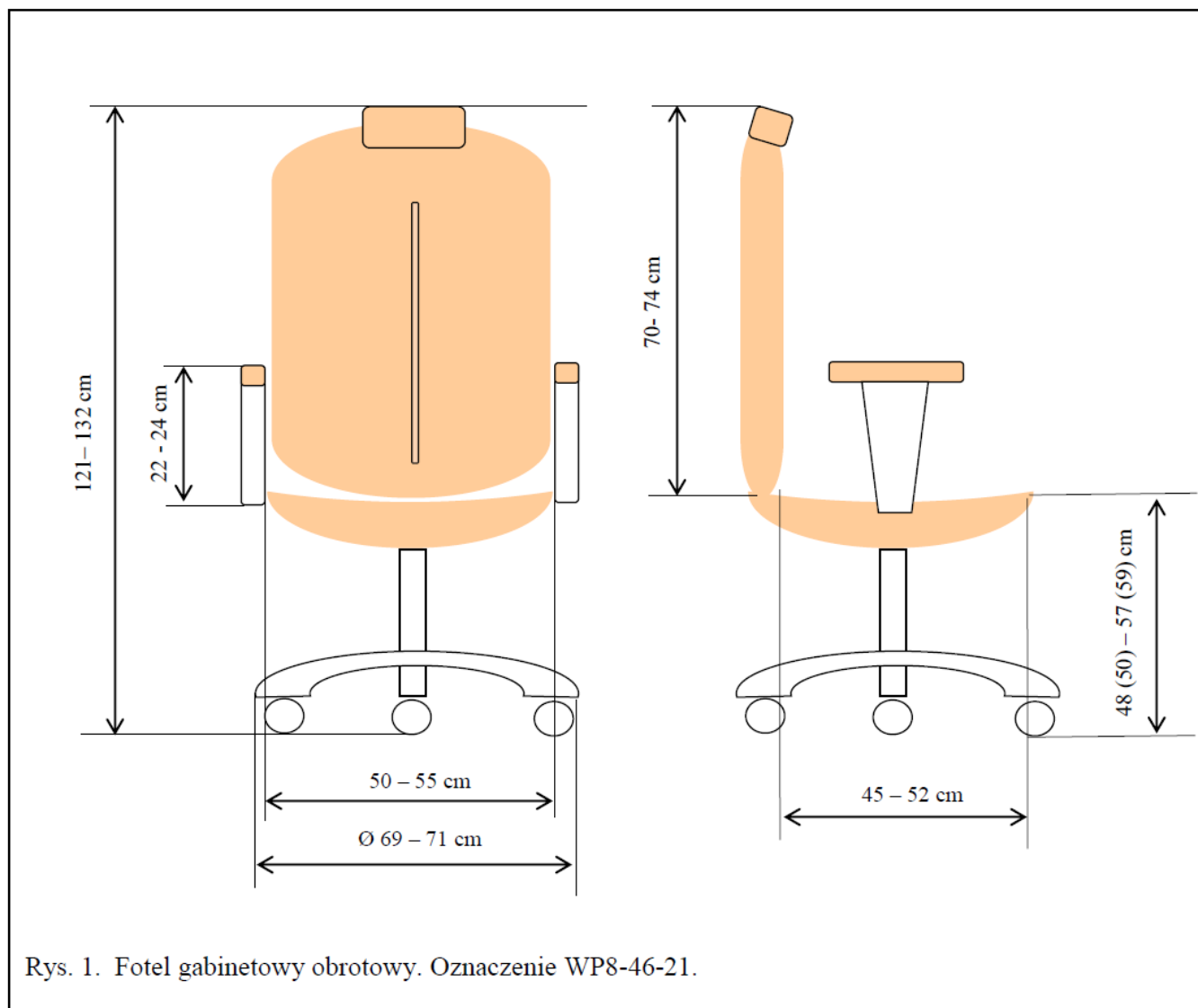

Rys. nr 2

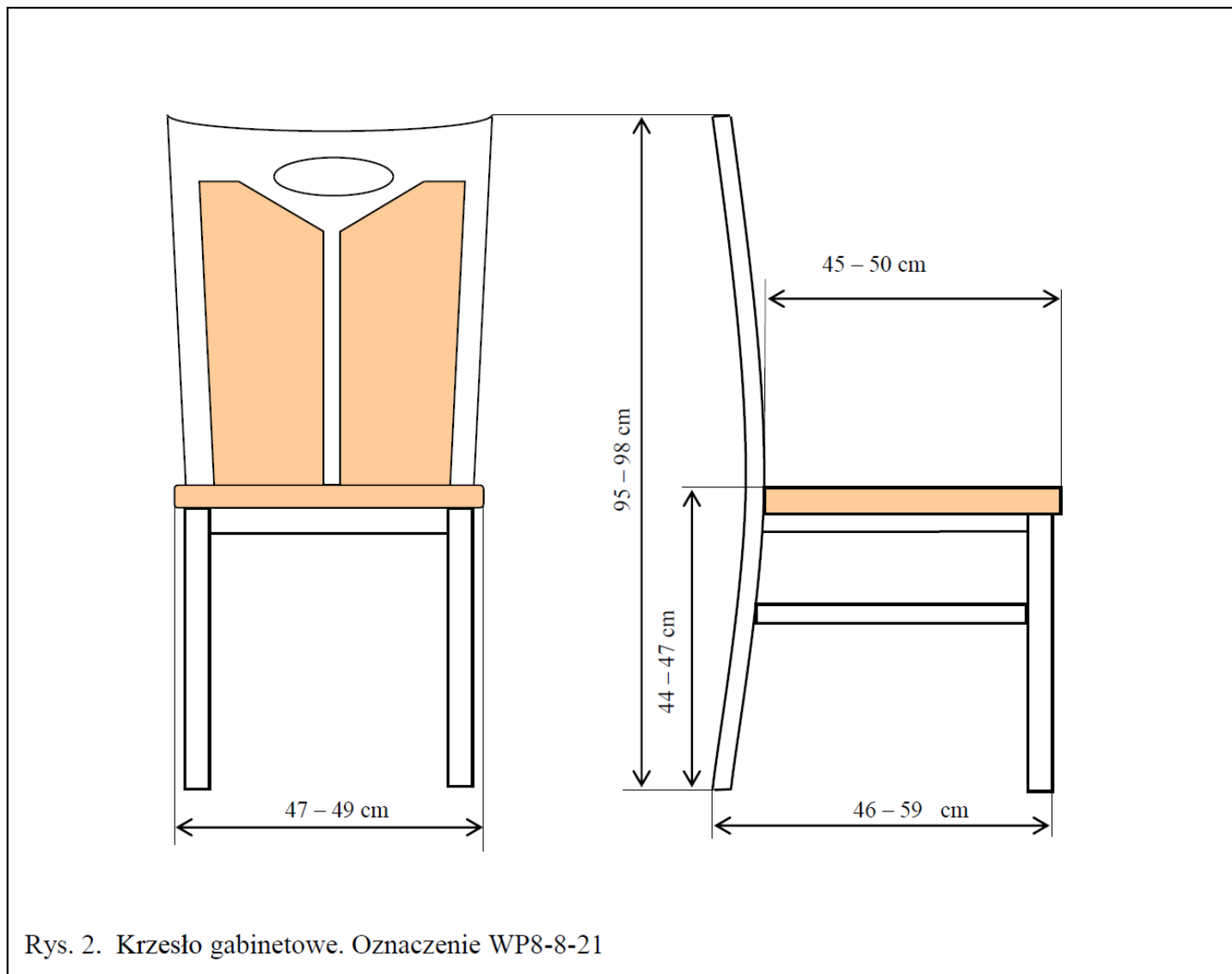

Rys. nr 3

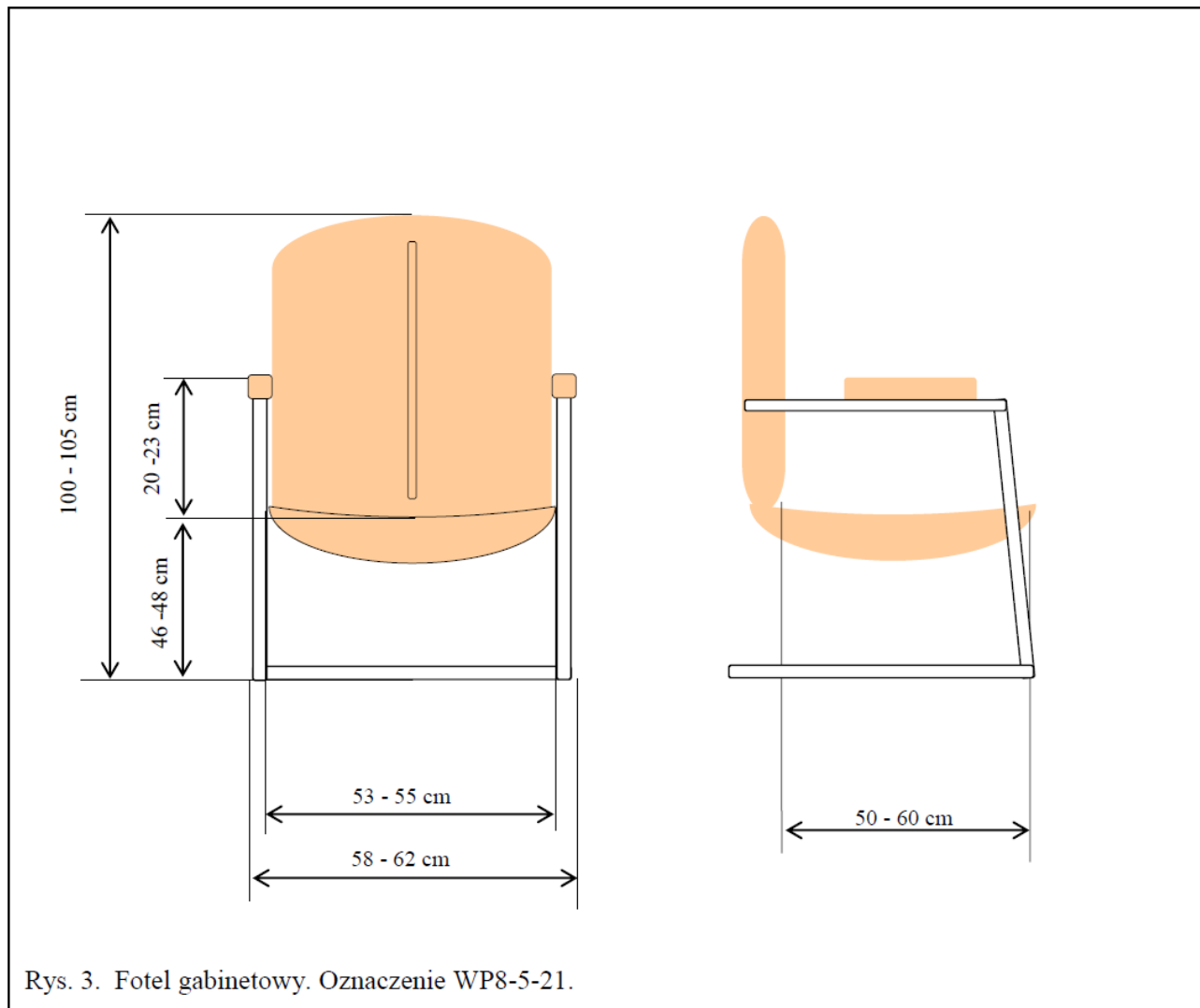

FORMULARZ CENOWY – CZĘŚĆ II – KRZESŁA, FOTELE, TAPCZANY I WERSALKI

Lp.	Nazwa sprzętu	Ilość	Cena jedn. netto	Wartość netto	Podatek VAT %	Wartość brutto	Uwagi	
							Nr rys.	Oznaczenie
1.	Krzesło biurowe na drewnianym stelażu, z miękkim tapicerowanym siedziskiem i oparciem (w części środkowej – w pionie). Stelaż wykonany z litego drewna bukowego, bejcowanego i lakierowanego. Stelaż siedziska wykonany z sklejki lub płyty wiórowej. Wybarwienie drewna oraz kolor tkaniny do ustalenia. Tkaniny tapicerskie dostępne na rynku, o drobnym splocie, gładkie, bez wzoru wykonawca proponuje co najmniej trzy rodzaje tkanin, w co najmniej pięciu kolorach (w odcieniach: jasny brąz, beż) do uzgodnienia w terminie dwóch dni od dnia podpisania umowy. Wymiary jak na rysunku. Krzesło musi posiadać ważny certyfikat ISO 9001 dla producenta, Atest Wytrzymałości i Bezpieczeństwa Użytkownika, atest trudnopalności tkaniny EN 1021:1 papieros oraz 1021:2 zapałka.	80					rys.2.1.	WP1-14-21
2.	Fotel okolicznościowy na drewnianym stelażu (nie uginającym się), na czterech nogach (nie na płozach), z miękkim tapicerowanym siedziskiem i oparciem. Stelaż wykonany z litego drewna bukowego, bejcowanego i lakierowanego. Wybarwienie drewna oraz kolor tkaniny do ustalenia. Tkaniny tapicerskie dostępne na rynku, o drobnym splocie, gładkie, bez wzoru. Wykonawca proponuje co najmniej trzy rodzaje tkanin, w co najmniej pięciu kolorach (odcienie: jasny brąz, beż) do uzgodnienia w terminie dwóch dni od dnia podpisania umowy. Wymiary jak na rysunku. Fotel musi posiadać ważny certyfikat ISO	30					rys.2.2.	WP3-3-21

	9001 dla producenta, Atest Wytrzymałości i Bezpieczeństwa Użytkownika, atest trudnopalności tkaniny EN 1021:1 papieros oraz 1021:2 zapałka.							
3.	Krzesło biurowe na metalowej lakierowanej ramie, z miękkim tapicerowanym siedziskiem i oparciem. Kolor tkaniny do ustalenia, rama w kolorze czarnym. Tkaniny tapicerskie dostępne na rynku, o drobnym splocie, gładkie, bez wzoru. Wykonawca proponuje co najmniej trzy rodzaje tkanin, w co najmniej pięciu kolorach (jasny brąz, beż, szary, czarny, grafit)) do uzgodnienia w terminie dwóch dni od dnia podpisania umowy. Wymiary jak na rysunku. Wymiary jak na rysunku. Krzesło musi posiadać ważny certyfikat ISO 9001 dla producenta, Atest Wytrzymałości i Bezpieczeństwa Użytkownika, atest trudnopalności tkaniny EN 1021:1 papieros oraz 1021: 2 zapałka.	60					rys.2.3.	WP1-37-21
4.	Ergonomiczne krzesło obrotowe wyposażone w mechanizm IBRA, z miękkim tapicerowanym siedziskiem i oparciem. Posiadające system Up&Down umożliwiający regulowanie wysokości oparcia stosownie do wzrostu użytkownika, zapewniając wygodne podparcie lędźwi. Odchylane oparcie z możliwością niezależnej blokady siedziska i oparcia w wybranej pozycji, regulacja siły oporu oparcia za pomocą pokrętła, z regulacją siły odchylenia oparcia stosownie do wagi siedzącego (oparcie podążające za ruchem siedzącego zapewniające ciągłe podparcie pleców). Regulowane podłokietniki w zakresie wysokości jak również odległości podłokietnika od siedziska, wykonane z miękkiej nakładki. Płynna regulacja wysokości siedziska za pomocą podnośnika pneumatycznego, co najmniej 5-ramienna podstawa jezdna wykonana z nylonu, wyposażona	200					wg opisu	WP1-16-21

	<p>w samohamowne kółka przystosowane do powierzchni twardych. Tkaniny tapicerskie dostępne na rynku, o drobnym splocie, gładkie, bez wzoru. Wykonawca zaproponuje co najmniej trzy rodzaje tkanin, w co najmniej trzech kolorach (czarny, grafit, ciemnoszary) do uzgodnienia w terminie dwóch dni od dnia podpisania umowy.</p> <p><u>Wymiary:</u></p> <ul style="list-style-type: none"> - wysokość oparcia nie mniej niż 530 mm; - szerokość siedziska nie mniej niż 470 mm; - głębokość siedziska nie mniej niż 460 mm; - wysokość podłokietnika nie mniej niż 170 mm z zakresem regulacji (do minimum 80 mm); - wysokość siedziska nie mniej niż 450 mm z zakresem regulacji (do minimum 120 mm); - wysokość całkowita nie mniej niż 980 mm z zakresem regulacji (do min. 200 mm) <p>Krzesło musi posiadać ważny certyfikat ISO 9001 dla producenta, Atest Wytrzymałości i Bezpieczeństwa Użytkownika, atest trudnopalności tkaniny EN 1021:1 papieros oraz 1021:2 zapalka.</p>							
5.	<p>Fotel obrotowy tapicerowany, Podstawa pięcioramienna z polerowanego aluminium o średnicy minimum 700 mm, z samohamownymi kółkami o średnicy minimum 50 mm przystosowanymi do powierzchni twardych, z nakładkami silikonowymi. Podnośnik z regulacją wysokości minimum 90 mm chromowany. Podłokietniki z regulacją wysokości (górną-dół minimum 70 mm), z nakładkami (PCV) w kolorze czarnym z regulacją przód-tył minimum 50 mm. Fotel wyposażony w mechanizm synchroniczny - oparcie odchylające się synchronicznie z siedziskiem w stosunku 2:1, zakres kąta regulacji pochylenia oparcia minimum 20°, możliwość</p>	90					wg opisu	WP1-5-21

	<p>blokadę siedziska i oparcia w 5 pozycjach, płynna regulacja wysokości fotela. Możliwość ciągłego podparcia pleców z płynną regulacją siły odchylenia oparcia, zabezpieczenie przed uderzeniem oparcia w plecy użytkownika po zwolnieniu blokady (Anti-Shock). Siedzisko wyprofilowane odpowiednio do odcinka udowego kończyn dolnych, wykonane ze sklejki bukowej o grubości minimum 10 mm, obłożone gąbką o grubości minimum 50 mm. Oparcie wyprofilowane odpowiednio do naturalnego wygięcia kręgosłupa wykonane ze sklejki bukowej o grubości minimum 9 mm, obłożone gąbką o grubości minimum 50 mm. Zewnętrzna część oparcia wyłożona gąbką o grubości minimum 15 mm. Oparcie w najszerszym miejscu minimum 480 mm, w najwęższym minimum 420 mm. Wysokość fotela w najniższym położeniu minimum 1020 mm. Wysokość siedziska regulowana minimum 400 mm – 540 mm. Wykonawca zaproponuje co najmniej trzy rodzaje tkanin, w co najmniej trzech kolorach (czarny, grafit, ciemnoszary) do uzgodnienia w terminie dwóch dni od dnia podpisania umowy. Fotel musi posiadać ważny certyfikat ISO 9001 dla producenta, Atest Wytrzymałości i Bezpieczeństwa Użytkownika, atest trudnopalności tkaniny EN 1021:1 papieros oraz 1021:2 zapalka.</p>							
6.	<p>Ergonomiczny fotel obrotowy z zagłówkiem z regulowanym podnoszeniem, z funkcją wysuwu siedziska, z regulowanymi podłokietnikami w trzech płaszczyznach, regulowanym zagłówkiem w dwóch płaszczyznach (wysokość, kąt pochylenia) z oparciem posiadającym regulację podparcia kręgosłupa w części lędźwiowej - głębokość i wysokość podparcia. Minimalna wysokość</p>	35					wg opisu	b/o

<p>całkowita fotela (z zagłówkiem) nie mniej niż 1100 mm, maksymalna nie więcej niż 1440 mm. Płaszczyzna siedziska na wysokości min. 420 mm z zakresem regulacji (do minimum 100 mm). Szerokość siedziska nie mniej niż 490 mm. Głębokość siedziska nie mniej niż 400 mm z zakresem regulacji (do minimum 70 mm). Siedzisko wykonane z: maskownica siedziska z tworzywa w kolorze czarnym; sklejka liściasta; pianka poliuretanowa wylewana. Zaokrąglona krawędź przednia siedziska zmniejszająca ucisk na mięśnie ud. Szerokość oparcia nie mniej niż 450 mm. Oparcie wykonane z polipropylenu (plastik wewnętrzny i zewnętrzny) zalany pianką poliuretanową. Wysokość muldy lędźwiowej (podparcia lędźwiowego) nad poziom powierzchni siedziska regulowana przy wykorzystaniu wbudowanego w oparcie mechanizmu regulacji. Regulacja wysokości siedziska, regulacja synchronicznego pochylecia i odchylenia oparcia i siedziska z możliwością dostosowania sprężystości i odchylenia oparcia do ciężaru siedzącego. Możliwość blokowania mechanizmu w kilku pozycjach z dodatkową funkcją wysuwu siedziska. Podstawa fotela pięcioramienna wykonana z polerowanego aluminium, na kółkach do powierzchni twardych, z samohamownymi kółkami. Podłokietnik regulowany góra-dół (nie mniej niż 80 mm), nakładka przód-tył (+/- 50 mm), nakładka regulowana na boki (+/- 30 mm). Nakładka wykonana z poliuretanu. Kolor stelaża podłokietnika: czarny. Fotel tapicerowany wysokiej jakości tkaniną bez wzoru, oporną na ścieranie, peeling, światło i ogień. Wykonawca proponuje co najmniej trzy rodzaje tkanin, w co najmniej trzech</p>							
--	--	--	--	--	--	--	--

	kolorach (czarny, grafit, ciemnoszary) do uzgodnienia w terminie dwóch dni od dnia podpisania umowy. Fotel musi posiadać ważny certyfikat ISO 9001 dla producenta, Atest Wytrzymałości i Bezpieczeństwa Użytkownika, atest trudnopalności tkaniny EN 1021:1 papieros oraz 1021:2 zapalka.							
7.	Tapczan jednoosobowy z pojemnikiem na pościel wykonanym z płyty meblowej o grubości min. 18 mm. otwieranym do góry za pomocą podnośnika sprężynowego. Siedzisko, materac tapczanu (na ramie z płyty meblowej) musi być wykonany na sprężynie typu bonell wypełniony gąbką. Powierzchnia do spania nie mniej niż 1950 x 800 mm. Wysokość nie mniej niż 350 mm; szer. nie mniej niż 1950 mm; głębokość nie mniej niż 800 mm. Tkaniny tapicerskie dostępne na rynku, o drobnym splocie, gładkie, bez wzoru. Wykonawca zaproponuje co najmniej trzy rodzaje tkanin, w co najmniej pięciu kolorach (odcienie: jasny brąz, beż szary) do uzgodnienia w terminie dwóch dni od dnia podpisania umowy. Tapczan musi posiadać ważny certyfikat ISO 9001 dla producenta, Atest Wytrzymałości i Bezpieczeństwa Użytkownika, atest trudnopalności tkaniny EN 1021:1 papieros oraz 1021:2 zapalka.	4					wg opisu	WP8-35-21
8.	Wersalka w stylu klasycznym, rozkładana z funkcją spania, z pojemnikiem na pościel. Musi posiadać oparcie stałe, bez zagłówka, boki stałe z podłokietnikami. Stelaż wykonany z litego drewna, bejcowany i lakierowany, na nóżkach okrągłych toczonych. Przednie nóżki stanowią całość z profilem drewnianym (element ozdobny), przechodzącym od wysokości podłokietników	2					wg opisu	WP8-17-21

<p>(w tym miejscu lekko wygięte na zewnętrzną część wersalki) do podłogi. Całość wersalki łącznie z podłokietnikami tapicerowana, wypełniona pianką. Siedzisko wykonane na sprężynach falistych, wypełnione pianką. Tapicerka oparcia jak siedziska przeszita pionowo w dwóch miejscach (sprawia wrażenie trzech równo podzielonych części siedziska i oparcia). Każda „część” oparcia przeszita jest czterokrotnie pionowo w równych odstępach.</p> <p>Wymiary wersalki po obrysie zewnętrznym: szer. – nie mniej niż 2200 mm; głębokość – nie mniej niż 950 mm; wys. – nie mniej niż 950 mm; wys. siedziska – nie mniej niż 410 mm. Powierzchnia spania nie mniej niż 1900 x 1200 mm.</p> <p>Rozkładana za pomocą podnośnika sprężynowego. Wybarwienie drewna oraz kolor tkaniny do ustalenia. Tkaniny tapicerskie dostępne na rynku, o drobnym splocie, gładkie, bez wzoru. Wykonawca proponuje co najmniej trzy rodzaje tkanin, w co najmniej pięciu kolorach (odcienie: kremowy, jasny brąz, beż) do uzgodnienia w terminie dwóch dni od dnia podpisania umowy. Wersalka musi posiadać ważny certyfikat ISO 9001 dla producenta, Atest Wytrzymałości i Bezpieczeństwa Użytkownika, atest trudnopalności tkaniny EN 1021:1 papieros oraz 1021:2 zapalka.</p>						
RAZEM			X		X	X

Meble muszą być fabrycznie nowe. Dostarczone w całości (zmontowane fabrycznie). Zamawiający nie dopuszcza montażu mebli w miejscu dostawy, z wyjątkiem krzesel obrotowych i foteli obrotowych, które mogą być montowane przez wykonawcę w miejscu dostawy. Tkaniny muszą posiadać atest trudnopalności zgodny z normą EN 1021-1:1999 określającą odporność tapicerki na tłący się papieros oraz 1021:2 zapaląca. Stelaż siedziska krzesła biurowego poz. 1. musi być wykonany ze sklejki lub płyty wiórowej o grubości min. 8 mm. Elementy drewniane krzesel i foteli muszą mieć gładką wyszlifowaną powierzchnię oraz być pomalowane lakierem na wysoki połysk. Wykonawca proponuje co najmniej trzy kolory (odcienie buku) okleiny do uzgodnienia w terminie dwóch dni od podpisania umowy. Każdy mebel powinien być oznaczony symbolem katalogowym zawartym w kolumnie *Uwagi (oznaczenie)*, wielkości nie mniej niż 20x30 mm i nie więcej niż 25x35 mm, przyklejonym od spodu. Litery i cyfry znaku na sprzęcie kwadratowym powinny mieć następującą wielkość: wysokość 15 do 20 mm; szerokość 5 do 10 mm. Wykonawca musi dołączyć do oferty zdjęcia (foldery) oferowanych krzesel, foteli, tapczanów i wersalek jak również opis w postaci nazw handlowych oraz dostępnych wzorów wybarwienia drewna i tkanin tapicerskich (zgodnie z opisem w powyższej tabeli).

Rys. nr 2.1

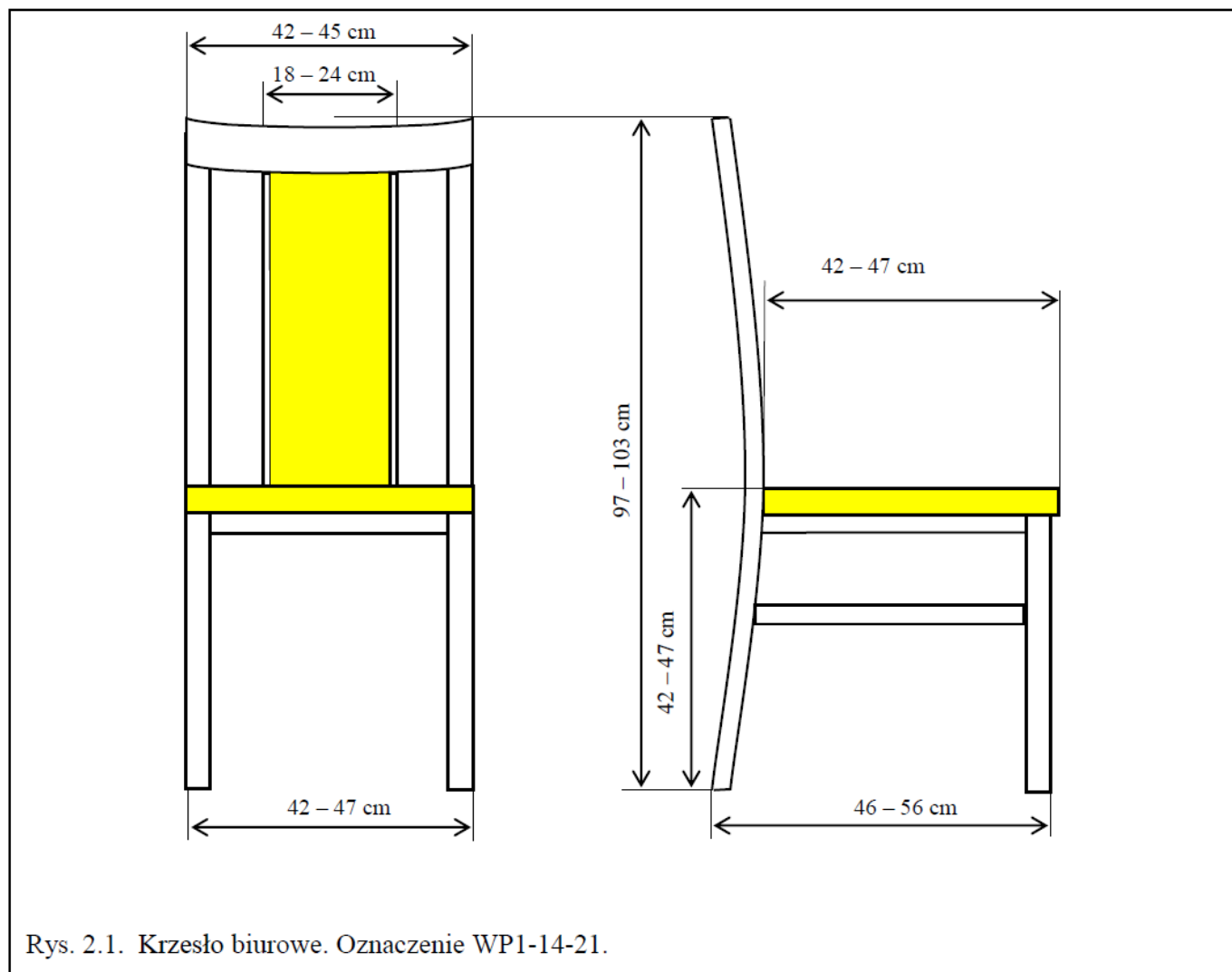

Rys. nr 2.2

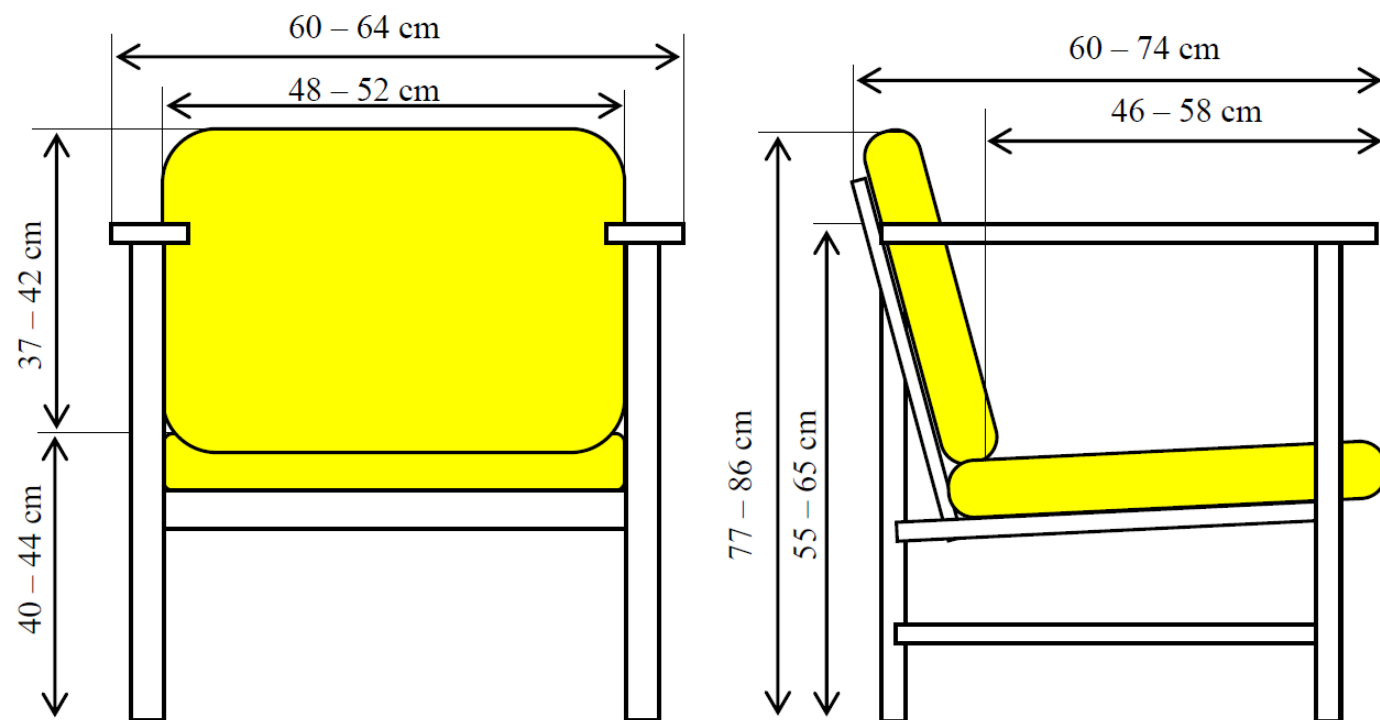

Rys. 2.2. Fotel okolicznościowy. Oznaczenie WP3-3-21.

Rys. nr 2.3

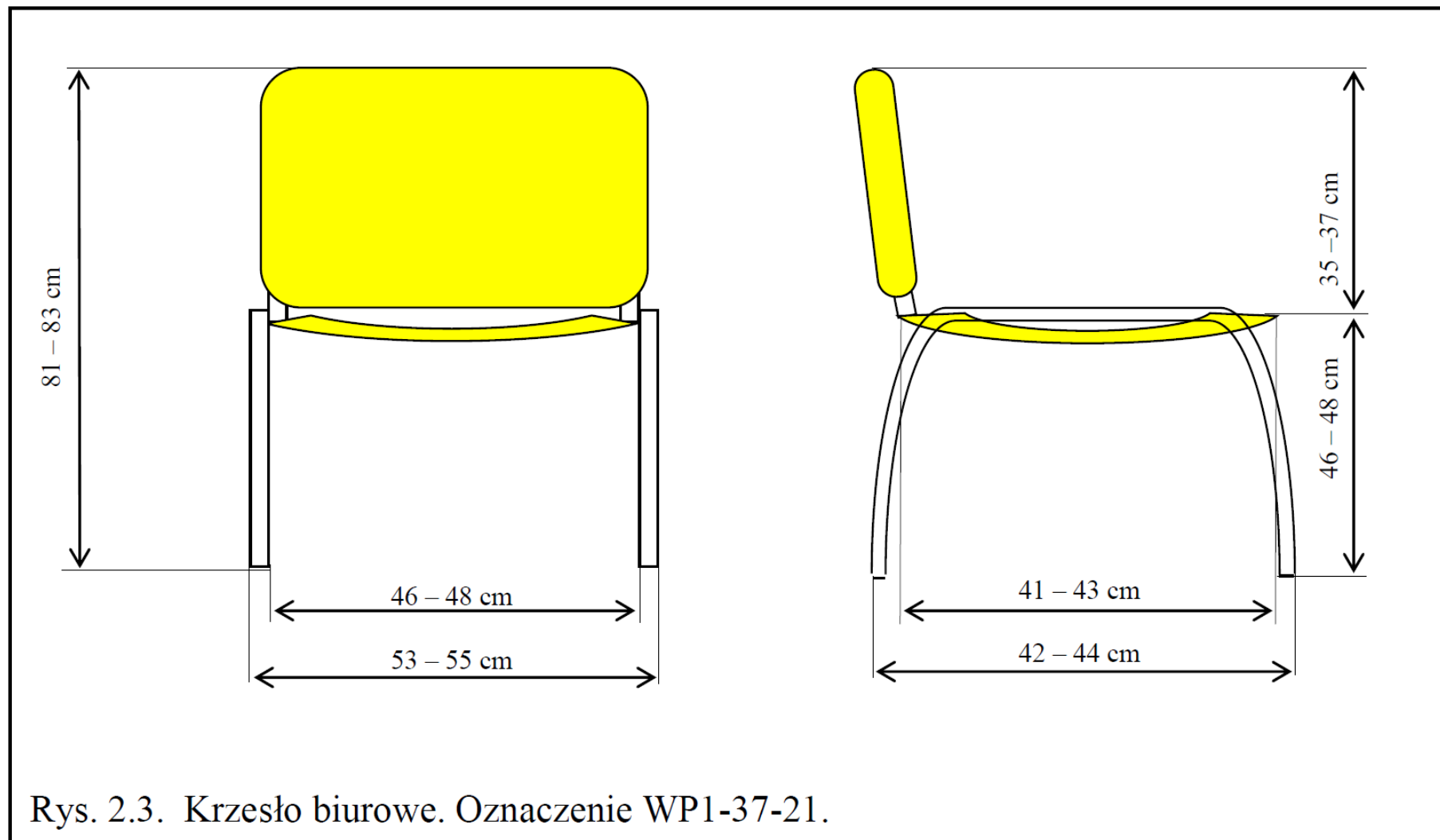

Rys. 2.3. Krzesło biurowe. Oznaczenie WP1-37-21.