

Legionowo, dnia 19 stycznia 2024 r.

**Powiat Legionowski - Starostwo Powiatowe
w Legionowie ul. gen Władysława Sikorskiego 11
05-119 Legionowo
ZPU.272.55.2023**

**Wszyscy Wykonawcy
biorący udział w postępowaniu
o udzielenie zamówienia publicznego**

Dotyczy: postępowania o udzielenie zamówienia publicznego prowadzonego w trybie w trybie przetargu nieograniczonego (art 132) na rozbudowę drogi powiatowej nr 1820W, w Gminie Jabłonna i Wieliszew – etap 2

Wyjaśnienie i zmiana treści SWZ

Działając na podstawie art. 135 ust. 2 i ust. 6 ustawy z dnia 11 września 2019 r Prawo zamówień publicznych (Dz.U. z 2023 r. poz. 1605 z późn. zm.) – dalej Pzp, Zamawiający udostępnia treść zapytań wraz z wyjaśnieniami, bez ujawniania źródła zapytań na stronie internetowej prowadzonego postępowania. Zamawiający na podstawie art. 137 ust. 1 i ust. 2 ustawy Pzp zmienia treść SWZ i udostępnia dokonaną zmianę na stronie internetowej prowadzonego postępowania.

Pytanie 1

Czy Zamawiający posiada zatwierdzony Projekt Stałej Organizacji Ruchu?

Odpowiedź

Zatwierdzenie projektu Stałej Organizacji Ruchu jest w gestii Zamawiającego i zostanie on przekazany Wykonawcy przed rozpoczęciem robót.

Pytanie 2

Oferent informuje Zamawiającego, że konstrukcja ścieżki rowerowej w śladzie zjazdów posiada taką samą konstrukcję jak poza nimi. W opinii oferenta zaprojektowana konstrukcja może okazać się niewystarczająca, co może prowadzić do występowania uszkodzeń w okresie eksploatacji. Prosimy o potwierdzenie powyższych założeń projektowych, lub uzupełnienie dokumentacji o konstrukcję ścieżki rowerowej w śladzie zjazdu.

Odpowiedź

Dla konstrukcji ścieżki rowerowej w śladzie zjazdów należy przyjąć konstrukcję zjazdu tożsamą ze szczegółem „X” (C-G) rys 5.1.

Pytanie 3

Oferent informuje, że dokumentacja zawiera nieścisłości, co do koloru kostki na zjazdach indywidualnych, tj. w przedmiarze robót jest kolor czerwony, w opisie kolor szary. Prosimy o wyjaśnienie rozbieżności.

Odpowiedź

Zjazdy należy wykonać z kostki betonowej o kolorze grafitowym.

Pytanie 4

W opisie technicznym branży drogowej na stronie 18 wśród „zaleceń realizacyjnych” jest informacja, że może być potrzebne wykonanie palisad betonowych lub murów oporowych. W przedmiarze robót brak jest palisady betonowej, natomiast rysunki planów sytuacyjnych mają wrysowane takie elementy. Prosimy o dodanie odpowiednich pozycji w przedmiarze robót wraz z ilościami.

Odpowiedź

W dokumentacji projektowej przyjęto konieczność zastosowania murów oporowych lub palisad betonowych. W zależności od różnic wysokościowych oraz zagospodarowania terenu należy dostosować rozwiązanie najbardziej korzystne w ilości zgodnej z dokumentacją projektową.

Pytanie 5

W dokumentacji projektowej brak jest rysunków konstrukcyjnych dla wykonania palisad betonowych. Prosimy o uzupełnienie dokumentacji w tym zakresie.

Odpowiedź

W razie konieczności i wyboru zastosowania palisady betonowej należy wykonać palisadę betonową o wymiarach 65x100x10. Wybór palisad po uprzednim zaakceptowaniu przez Zamawiającego oraz Inspektora Nadzoru. Przykład poniżej.

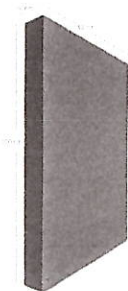
**Pytanie 6**

W dokumentacji projektowej brak jest rysunków konstrukcyjnych dla wykonania murów oporowych typu L. Prosimy o uzupełnienie dokumentacji w tym zakresie.

Odpowiedź

W razie konieczności i wyboru zastosowania muru oporowego należy wykonać mur oporowy typu L o wymiarze dostosowanym o różnicy rzędnych terenu. Wybór murów po uprzednim zaakceptowaniu przez Zamawiającego oraz Inspektora Nadzoru. Przykład poniżej.

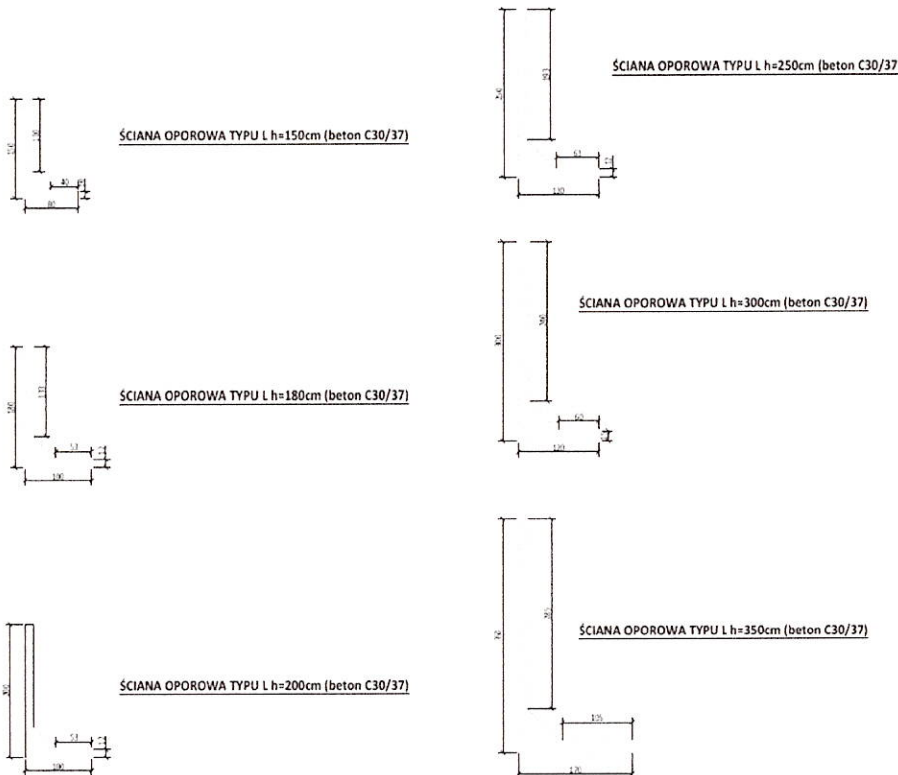

Pytanie 7

W opisie technicznym branży drogowej na stronie 18 wśród „zaleceń realizacyjnych” jest informacja, że może być potrzebne wykonanie regulacji wysokościowej bram i furtek. Brak w przedmiarze robót regulacji ogrodzeń. Prosimy o uzupełnienie.

Odpowiedź

W przedmiarze robót zamieszczono ilości ogrodzeń przewidzianych do rozbiórki oraz odbudowy. Dokumentacja nie przewiduje regulacji wysokościowych ogrodzeń, jednak nie można wykluczyć konieczności regulacji wysokościowej bram.

Pytanie 8

W odniesieniu do zapisów ze strony 19 opisu technicznego projektu wykonawczego branży drogowej tj. „... w przypadku wystąpienia gruntów słabonośnych należy je wymienić /wykonać stabilizację i doprowadzić w ten sposób do G1 wzmacniając słabe podłoże lub ew. zastosować dostępne na rynku geosyntetyki / georuszty itp. tzw.

materace”, prosimy o potwierdzenie, że projektant rozpoznał istniejące warunki gruntowe i zaprojektował rozwiązania zgodne z otrzymanymi wynikami, a wspomniane dodatkowe wzmocnienia, niemożliwe do przewidzenia na etapie wykonywania projektu, będą traktowane, jako roboty dodatkowe, nieuwzględnione w podstawowej wycenie robót.

Odpowiedź

Według badań geologicznych załączonych do dokumentacji warunki gruntowo wodne przyjęte zostały jako proste. W konstrukcji jezdni jako ostatnią warstwę konstrukcyjną przyjęto warstwę stabilizacji. Zamawiający rozpoznał istniejące warunki gruntowe i zaproponował rozwiązania zgodne z otrzymanymi wynikami.

Pytanie 9

Czy wykonawca będzie zobowiązany wykonywać prace zgodnie z załączonym projektem czasowej organizacji ruchu, czy może opracować i uzgodnić własny projekt czasowej organizacji ruchu?

Odpowiedź

Dopuszcza się wykonanie i wprowadzenie własnego projektu czasowej organizacji ruchu po uprzednim uzgodnieniu i zatwierdzeniu projektu.

Pytanie 10

Czy nawierzchnia betonowa zatoki autobusowej ma być dyblowana, kotwiona? Jeśli tak to prosimy o podanie szczegółów dla materiałów, oraz udostępnienie rys. schematu montażu dybli.

Odpowiedź

Metoda wykonania do wyboru przez Wykonawcę po uprzednim uzgodnieniu i zaakceptowaniu przez Zamawiającego oraz Inspektora Nadzoru. Zamawiający dopuszcza zmianę konstrukcji zatok autobusowych po akceptacji Zamawiającego oraz Inspektora Nadzoru. Proponowana zmiana konstrukcji:

- warstwa ścieralna nawierzchnia z kostki granitowej - 8 cm nawierzchnia z kostki kamiennej 15/17 wypełniona spoiną o wysokiej wytrzymałości >30MPa - 15-17 cm,
- podsypka cementowo-piaskowa wysokiej wytrzymałości - 5 cm,
- podbudowa z kruszywa łamanego C 90/3 stabilizowanego mechanicznie - 20cm,
- kruszywo naturalne stabilizowane cementem $R_m=2,5\text{MPa}$ - 2x10cm.

Pytanie 11

Na rys. szczegółów konstrukcyjnych Rys. 52 wskazana jest konstrukcja jezdni w obrębie pasa drogi wojewódzkiej. Brak jest w przedmiarze robót wskazanych warstw bitumicznych. Prosimy o wyjaśnienie i naniesienie niezbędnych korekt.

Odpowiedź

Konstrukcja jezdni w obrębie pasa drogowego drogi wojewódzkiej o powierzchni 100m² należy wykonać zgodnie z rysunkiem nr 5.2.

Pytanie 12

Prosimy o podanie asfaltów, jakie należy zastosować do zaprojektowanych mieszanek bitumicznych – dotyczy odcinków, na których należy wykonać pełną konstrukcję, ale też i odcinka z nakładką. Załączone SST dopuszczają szereg asfaltów. Czy wykonawca może wybrać dowolny z wymienionych w SST?

Odpowiedź

Proponuje się wykonanie asfaltu 50/70. Wybór asfaltów należy także uzgodnić z Zamawiającym oraz Inspektorem Nadzoru.

Pytanie 13

Kto będzie właścicielem materiału z rozbiórek? Zapisy SST i SIWZ są rozbieżne w tym zakresie. W przypadku, gdy właścicielem materiału z rozbiórki będzie zamawiającym, prosimy o podanie miejsca odwozu materiału z rozbiórki, oraz standardu, w jakim należy przekazać materiał rozbiórkowy.

Odpowiedź

W wycenie należy przyjąć przejęcie materiałów rozbiórkowych przez Wykonawcę.

Pytanie 14

Czy zamawiający dopuści wykonywanie najniższej warstwy konstrukcyjnej, tj. stabilizacji, jako wykonanej na miejscu, z wykorzystaniem istniejącego podłoża, przy jednoczesnym spełnieniu wymagań dla wykonanej warstwy tj. osiągnięcie wytrzymałości na poziomie $R_m=2,5\text{MPa}$.

Odpowiedź

Najniższą warstwę konstrukcyjną, tj. stabilizację należy wykonać zgodnie z dokumentacją techniczną. Dopuszcza się zmianę wykonania warstwy po uprzednim zaakceptowaniu przez Zamawiającego oraz Inspektora Nadzoru.

Pytanie 15

Na rys. 12 w dokumentacji projektu wykonawczego branży drogowej brakuje informacji, na jaką wysokość należy wykonać umocnienie skarpy przy wylocie kanalizacji deszczowej. Prosimy o uzupełnienie dokumentacji w tym zakresie.

Odpowiedź

Wylot kanalizacji deszczowej należy umocnić na ok. $\frac{3}{4}$ wysokości skarpy. Zmiany wysokości należy uzgodnić z Zamawiającym oraz Inspektorem Nadzoru.

Pytanie 16

Prosimy o wyjaśnienie, co znajduje się na rysunku planu sytuacyjnego w km 1+283 – 1+357 po stronie prawe. Z rodzaju linii wynika, że są to krawężniki obniżone, ułożone równolegle, odsunięte od siebie o ok 30cm.

Odpowiedź

W km 1+283 – 1+357 zaprojektowano krawężniki obniżone celem stworzenia ścieku. Dopuszcza się rezygnację z wykonania jednego z krawężników po uprzednim uzgodnieniu i zaakceptowaniu przez Zamawiającego oraz Inspektora Nadzoru.

Pytanie 17

Na rysunkach planu sytuacyjnego znajduje się szereg nieścisłości w zakresie rodzaju obramowań, jakie należy wykonać w poszczególnych miejscach. Na przykładzie zjazdu w km 3+610 prosimy o podanie reguł wykonania tych elementów:

- a) i b) czy zjazdy z kostki należy odseparować od terenów zielonych za pomocą krawężników bet. 15x30, czy obrzeży bet. 8x30? Obecnie rys. planu sytuacyjnego wskazuje na obrzeża bet. 8x30, natomiast opis techniczny wskazuje na krawężniki bet. 15x30 lub oporniki 12x25;*
- c) czy zjazd z kostki należy odseparować od ścieżki rowerowej za pomocą obrzeży, lub krawężnika?*
- d) czy krawężnik kamienny w śladzie zjazdu przez zatokę betonową należy obniżyć?*
- e) czy połączenie zjazdu z kostki, ze ścieżką rowerową bitumiczną w śladzie zjazdu należy odseparowywać jakimś elementem? Jeśli tak, to, jakim? Obecnie rys. planu sytuacyjnego wskazuje na obrzeże 8x30;*
- f) w jaki sposób należy obramowywać zjazdy z kostki, a w jaki zjazdy bitumiczne?*

Odpowiedź

Dot. a i b) Zjazdy od terenów zielonych należy odseparować opornikiem betonowym.

Dot. c) Zjazd należy odseparować od ciągu pieszo rowerowego obrzeżem betonowym.

Dot. d) Krawężnik kamienny w śladzie zjazdu należy obniżyć.

Dot. e) W śladzie zjazdu z kostki z ciągiem pieszo rowerowym nie projektowano oporników, obrzeży i krawężników w związku z tym, iż konstrukcja ciągu w śladzie zjazdu ma zostać zachowana.

Dot. f) Zjazdy należy obramować krawężnikami, obrzeżami w zależności od miejsca występowania obramowania wskazanego na planie sytuacyjnym.

Pytanie 18

Czy Zamawiający posiada zatwierdzony Projekt Czasowej Organizacji Ruchu?

Odpowiedź

Zatwierdzenie projektu Czasowej Organizacji Ruchu jest w gestii Zamawiającego i zostanie on przekazany Wykonawcy przed rozpoczęciem robót.

Pytanie 19

Czy Zamawiający dopuści zamknięcie częściowe lub całościowe przebudowywanego odcinka drogi? Czy zamawiający będzie wymagał wykonywania robót przy połowicznym zamknięciu dla ruchu?

Odpowiedź

Zgodnie z projektem Czasowej Organizacji Ruchu, roboty należy wykonywać przy połowicznym zamknięciu dla ruchu. Dopuszcza się wykonanie i wprowadzenie własnego projektu czasowej organizacji ruchu po uprzedni uzgodnieniu i zatwierdzeniu projektu przez Zamawiającego oraz Zarządcę Drogi.

Pytanie 20

Dotyczy odwodnienia drogi – w dokumentacji brak profili kanalizacji do wykonania odwodnienia drogi. Prosimy o uzupełnienie dokumentacji.

Odpowiedź

W dokumentacji projektowej zawarte są elementy kanalizacji deszczowej tj. przykanaliki. Podczas wykonywania elementów należy zachować minimalne spadki na projektowanych przykanalikach (ok. 0,5%) w związku z tym, iż przykanaliki służą do zrzutu wód opadowych do rowów otwartych oraz do systemu rozsączającego.

Pytanie 21

Dotyczy odwodnienia drogi - brak jest parametrów technicznych na zaprojektowaną kanalizację. Prosimy o uzupełnienie dokumentacji.

Odpowiedź

Do wyceny należy przyjąć przykanaliki o średnicy Ø200 SN8.

Pytanie 22

Dotyczy odwodnienia drogi – brak szczegółów dotyczących studni i wpustów. Proszę o podanie parametrów technicznych studni i wpustów? Prosimy o uzupełnienie dokumentacji o rysunki techniczne.

Odpowiedź

W załączeniu Zamawiający zamieszcza w odrębnych plikach rysunki ze szczegółami studni (Załącznik nr 21 do SWZ - a Szczegół studni) oraz wpustu (Załącznik nr 21 do SWZ – b Szczegół wpustu).

Pytanie 23

Dotyczy odwodnienia drogi - brak jest informacji, jakiego rodzaju włazy oraz kraty wpustowe zastosować? Proszę o podanie parametrów technicznych.

Odpowiedź

Typowa betonowa studzienka rewizyjna wg PN-EN-10729 z osadnikiem 0,5m, przykryta pokrywą betonową, z włazem żeliwnym zatraskowym typ ciężki D 400 o średnicy DN600mm na pierścieniu odciążającym. Właz żeliwny DN600mm klasy D 400 z otworami wentylacyjnymi, zgodne z PN-EN 124:2000.

Wpusty uliczne z kręgów betonowych DN500mm na płycie betonowej DN700mm z osadnikami 1,0m wg PN 74/H-74081, dennice monolityczne DN500mm, wysokość 1,5m z dnem pełnym, z pierścieniem odciążającym, płytą pośrednią, zwieńczenie wpustem ściekowym żeliwnym – szczegół wpustu z elementami w załączeniu (Załącznik nr 21 do SWZ - b).

Pytanie 24

Dotyczy odwodnienia drogi – Jakie rury drenarskie należy zastosować do wykonania drenażu? Proszę o podanie parametrów technicznych takich jak min. rodzaj materiału, z jakiego należy wykonać drenaż, czy sztywność obwodowa rury.

Odpowiedź

Drenaż rury perforowanej DN 400mm oraz DN600mm oraz z materiału mineralnego – kruszywa, tłucznia otoczonego materiałem geotekstylnym, który uniemożliwia przedostawanie się drobnych cząstek gruntu do wnętrza sączka. Rura sztywności minimum SN4. Dopuszcza się wyższą sztywność po uprzednim uzgodnieniu i zaakceptowaniu przez Zamawiającego oraz Inspektora Nadzoru.

Pytanie 25

Dotyczy odwodnienia drogi – jakiego rodzaju wyloty zastosować w rowach przy odprowadzeniu wody z wpustów? Proszę o podanie parametrów technicznych.

Odpowiedź

Wyloty należy wykonać zgodnie z rysunkiem nr 12. Dopuszcza się zmianę wylotu po zaakceptowaniu przez Zamawiającego oraz Inspektora Nadzoru.

Pytanie 26

Dotyczy odwodnienia drogi- Jakie rury oraz jakiej średnicy należy zastosować do odpowietrzenia skrzynek rozsączających? Proszę o podanie parametrów technicznych.

Odpowiedź

Do odpowietrzenia skrzynek rozsączających należy zastosować rury DN160 SN8.

Pytanie 27

Dotyczy odwodnienia drogi - Odwodnienie liniowe. Proszę o podanie parametrów technicznych oraz o przesłanie szczegółu wykonania.

Odpowiedź

Proponuje się wykonanie odwodnienia liniowego klasy D 400 typ ciężki z pokrywą z żeliwa o dużej wytrzymałości. Dopuszcza się inny typ odwodnienia o uprzednim uzgodnieniu i zaakceptowaniu wyboru przez Zamawiającego oraz Inspektora Nadzoru.

Pytanie 28

Czy do zaprojektowanego układu rozsączającego wymagane jest pozwolenie wodno-prawne? Czy Zamawiający posiada w/w pozwolenie?

Odpowiedź

Zamawiający posiada pozwolenie wodno-prawne.

Pytanie 29

W projekcie opisu technicznego jest zapis: "Sposób zabezpieczenia istniejącej infrastruktury technicznej uzgodniono z zarządcami w/w sieci na naradzie koordynacyjnej a także zamieszczono w projekcie wykonawczym"- prosimy o udostępnienie notatki.

Odpowiedź

W załączeniu w odrębnych plikach kopia notatki z narady koordynacyjnej:

- Załącznik nr 22 do SWZ - c PODGIK66301_151_2023_PROTOKL_E;
- Załącznik nr 22 do SWZ - d PODGIK66301_151_2023_Zal_25_zud-2.2;
- Załącznik nr 22 do SWZ - e PODGIK66301_151_2023_Zal_26_zud-2.1;
- Załącznik nr 22 do SWZ - f PODGIK66301_151_2023_ZUD-2.3.

Pytanie 30

Prosimy o podanie głębokości (rzędna wysokościowa) posadowienia każdego zestawu skrzynek rozsączających, lub innej informacji pozwalającej na wykonanie systemu rozsączania zgodnie z oczekiwaniami zamawiającego.

Odpowiedź

Zamawiający założył minimalne przykrycie skrzynek rozsączających o wartości 0,8m. Maksymalna głębokość posadowienia skrzynek rozsączających 4,00m. Skrzynki należy wykonywać w gruncie wodo przepuszczalnym.

Pytanie 31

Prosimy o uszczegółowienie dokumentacji, dotyczącej przebudowy sieci teletechnicznych. Zawiera ona jedynie rysunki, pokazujące projektowane przebiegi kanalizacji i sieci napowietrznych, bez niezbędnych do wyceny szczegółów. Brakuje między innymi: typów

i ilości zastosowanych materiałów (kabli i przewodów, rur, studni, osprzętu) oraz schematów przebudów kolizji.

Odpowiedź

Szczegółowa dokumentacja branży teletechnicznej załączona w odrębnych plikach stanowi Załącznik nr 23 do SWZ - t PW2_OPL_Legionowo_1820.

Pytanie 32

Prosimy o informację, czy projekt wykonawczy przebudowy teletechniki, został uzgodniony przez Orange Polska SA, a jeśli tak, to prosimy o udostępnienie tego uzgodnienia.

Odpowiedź

Uzgodnienie dokumentacji branży teletechnicznej jest w gestii Zamawiającego i zostanie ona przekazana Wykonawcy przed rozpoczęciem robót.

Pytanie 33

Czy zamawiający posiada podpisaną umowę kolizyjną z PGE, a jeśli nie, to kiedy zamierza ją podpisać?

Odpowiedź

Umowa z PGE na usunięcie kolizji jest procedowana i zostanie ona przekazana Wykonawcy przed rozpoczęciem robót.

Pytanie 34

Prosimy o informację, czy projekt wykonawczy usunięcia kolizji energetycznych oraz projekty oświetleniowe, zostały uzgodnione przez PGE, a jeśli tak, to prosimy o udostępnienie tych uzgodnień.

Odpowiedź

W załączeniu w odrębnych plikach uzgodnienie projektów elektroenergetycznych:

- Załącznik nr 24 do SWZ - g PGE - uzgodnienie projektu;
- Załącznik nr 24 do SWZ - h Gm. Jabłonna - uzgodnienie projektu oświetlenia;
- Załącznik nr 24 do SWZ - i Gm. Jabłonna - uzgodnienie projektu oświetlenia;
- Załącznik nr 24 do SWZ - k Gm. Wieliszew - uzgodnienie projektu oświetlenia.

Pytanie 35

Prosimy o potwierdzenie, że Zamawiający ma zgodę na wycinkę drzew z opcją wcinki poza sezonem lęgowym.

Odpowiedź

Inwestycja realizowana jest procedurą ZRiD więc pozwolenie na wycinkę nie jest wymagane.

Pytanie 36

Prosimy o potwierdzenie, że drewno z wycinki drzew staje się własnością Wykonawcy lub w przypadku, gdy materiał jest własnością Zamawiającego prosimy o wskazanie, jaki rodzaj materiału, w jakich ilościach i gdzie Wykonawca ma przekazać po wykonaniu wycinki drzew.

Odpowiedź

W wycenie należy przyjąć przejęcie materiałów z wycinki drzew oraz karczowania.

Pytanie 37

Prosimy o potwierdzenie, że dokumentacja projektowa opisuje poprawną ilość roślinności do wycinki, którą należy skalkulować w cenie oferty. Zamawiający załączył przedmiar, w którym występuje całkowita niezgodność z rodzajem i ilościami opisanymi dokumentacją projektową.

Odpowiedź

Zamawiający przyjął drzewa kolidujące z inwestycją i oznaczył je na planszy wycinek i nasadzeń. Nie wyklucza się jednak konieczności wycinki dodatkowych drzew na etapie prowadzenia robót budowlanych.

Pytanie 38

Prosimy o potwierdzenie, że załączona w opisie projektu drogowego tabela dotyczy drzew przeznaczonych do wycinki, czy też jest to tabela zainwentaryzowanych drzew, co oznacza, że tylko niektóre z nich będą przeznaczone do wycinki. Prosimy o wyjaśnienie.

Odpowiedź

W tabeli oznaczono drzewa przewidziane do wycinki. Nie wyklucza się jednak konieczności wycinki dodatkowych drzew na etapie prowadzenia robót budowlanych.

Pytanie 39

Prosimy o informacje odnośnie okresu pielęgnacji terenów zielonych, którego koszt Wykonawca ma obowiązek uwzględnić w ofercie.

Odpowiedź

Obowiązek pielęgnacji terenów zielonych spoczywa na Wykonawcy przez okres 12 miesięcy od końcowego protokołu odbioru.

Pytanie 40

Prosimy o zweryfikowanie zapisu punktu 21 Opisu technicznego. Wynika z niego, że dla przeniesienia ruchu KR3 Zamawiający założył nawierzchnię o grubości 5 cm.

Odpowiedź

Dla przeniesienia ruchu KR3 należy wykonać nawierzchnię zgodnie z rysunkiem nr 5.1 oraz rysunkiem nr 6.

Pytanie 41

Prosimy o potwierdzenie, że wymagania dla grubości warstw, rodzaju materiałów oraz nośności (E2) dla poszczególnych dolnych i górnych warstw konstrukcji, warstw ulepszonego podłoża i podłoża rodzimego należy stosować zgodnie „Katalogiem typowych konstrukcji Podatnych i półsztywnych: 2014”. Pytanie wynika z równoległego stosowania zapisów PN 02205 oraz „Katalogu...”, które są ze sobą wzajemnie niespójne (rozbieżności dotyczą wymaganych E 2) oraz zamieszczenia w punkcie 5127 SST D 020301 wymagań niespójnych z założeniami „KTKNPIP:2014”.

Odpowiedź

Wymagania dla grubości warstw, rodzaju materiałów, oraz nośności należy wykonać zgodnie z obowiązującymi przepisami, normami, specyfikacjami oraz katalogiem typowych konstrukcji obowiązującymi na terenie Polski.

Pytanie 42

Prosimy o uzupełnienie „Konstrukcji nawierzchni pobocza z funkcją rozsączania” (Opis techniczny) o rozwiązanie pozwalające na skuteczne odprowadzenie wody spod pobocza i konstrukcji nawierzchni. W opinii oferenta, w przypadku niewystarczającego rozsączania się wody opadowej, brak systemowego jej odprowadzenia może prowadzić do filtracji wody pod konstrukcją drogi.

Odpowiedź

Nie przewiduje się szczególnych rozwiązań odprowadzenia wód spod pobocza w związku z tym, iż zgodnie z badaniami gruntowymi warunki oznaczono jako dobre. Zgodnie z dokumentacją geologiczną w odwiertach występują piaski drobne i średnie.

Pytanie 43

Prosimy o uzupełnienie „Konstrukcji nawierzchni pobocza z funkcją rozsączania” (Opis techniczny) o rozwiązanie zapobiegające przenikaniu cząstek drobnych. Brak warstwy separującej, uniemożliwiającej przenikanie cząstek drobnych do warstwy kruszywa 31/63 spowoduje mieszanie się frakcji.

Odpowiedź

Wykonanie podbudowy o większym uziarnieniu bez warstwy separacyjnej pomiędzy podbudową a poboczem nie spowoduje w trakcie eksploatacji znacznego wymieszania się kruszyw. Niewielkie wymieszanie nie spowoduje obniżenia nośności i parametrów technicznych podbudowy i pobocza.

Pytanie 44

Prosimy o potwierdzenie, że nawierzchnia z betonu cementowego ma zostać wykonana z wykorzystaniem dyblowania i kotwienia – zgodnie z wymaganiami KTKNS:2014 dla KR 3; 4;5;6 wymagane jest stosowania zarówno dybli jak i kotew.

Odpowiedź

Nawierzchnię z betonu cementowego należy wykonać zgodnie z obowiązującymi przepisami, normami oraz KTKNS. Dopuszcza się jednak zmianę konstrukcji zatok po uprzedniej akceptacji Zamawiającego. Proponowana konstrukcja:

- warstwa ścieralna nawierzchnia z kostki granitowej - 8 cm nawierzchnia z kostki kamiennej 15/17 wypełniona spoiną o wysokiej wytrzymałości >30MPa - 15-17 cm,
- podsypka cementowo-piaskowa wysokiej wytrzymałości - 5 cm,
- podbudowa z kruszywa łamanego C 90/3 stabilizowanego mechanicznie - 20cm,
- kruszywo naturalne stabilizowane cementem $R_m=2,5\text{MPa}$ - 2x10cm.

Pytanie 45

Prosimy o uzupełnienie konstrukcji zatok autobusowych z betonu cementowego o rozwiązanie zapobiegające powstawaniu niekontrolowanych spękań w warstwie podbudowy C8/10, a w konsekwencji ich propagacji do warstwy nawierzchniowej. Punkt 536 SST D 040601 przewiduje wykonanie szczelin w warstwie podbudowy betonowej.

Odpowiedź

Konstrukcję zatok należy wykonać zgodnie z obowiązującymi przepisami oraz normami. Dopuszcza się jednak zmianę konstrukcji zatok po uprzedniej akceptacji Zamawiającego. Proponowana konstrukcja:

- warstwa ścieralna nawierzchnia z kostki granitowej - 8 cm nawierzchnia z kostki kamiennej 15/17 wypełniona spoiną o wysokiej wytrzymałości >30MPa - 15-17 cm,
- podsypka cementowo-piaskowa wysokiej wytrzymałości - 5 cm,
- podbudowa z kruszywa łamanego C 90/3 stabilizowanego mechanicznie - 20cm,
- kruszywo naturalne stabilizowane cementem $R_m=2,5\text{MPa}$ - 2x10cm.

Pytanie 46

Prosimy o wskazanie mechanizmu, procesów erozyjnych którym przeciwdziałać miałyby „warstwa poślizgowa i przeciweerozyjna z geowłókniny (o gram 450g/m²)” według punktu 2 Opisu Technicznego: „Projektowane konstrukcje nawierzchni”.

Odpowiedź

Zamawiający dopuszcza zmianę konstrukcji zatoki po akceptacji Zamawiającego:

- warstwa ścieralna nawierzchnia z kostki granitowej - 8 cm nawierzchnia z kostki kamiennej 15/17 wypełniona spoiną o wysokiej wytrzymałości >30MPa - 15-17 cm,
- podsypka cementowo-piaskowa wysokiej wytrzymałości - 5 cm,
- podbudowa z kruszywa łamanego C 90/3 stabilizowanego mechanicznie - 20cm,

- kruszywo naturalne stabilizowane cementem $R_m=2,5\text{MPa}$ - $2\times 10\text{cm}$.

Pytanie 47

Prosimy o potwierdzenie, iż przyjęte w dokumentacji rozwiązania projektowe są dostosowane do prognozowanego obciążenia ruchem, kategorii ruchu oraz stanu istniejących warstw konstrukcji i podłoża.

Odpowiedź

Przyjęte w dokumentacji rozwiązania projektowe są dostosowane do prognozowanego obciążenia ruchem, kategorii ruchu oraz stanu istniejących warstw konstrukcji i podłoża.

Pytanie 48

Prosimy o uzupełnienie schematu „szczegół II (B-D) o rozwiązanie pozwalające na prawidłowe połączenie konstrukcji między innymi, np. schemat schodkowania.

Odpowiedź

W załączeniu Zamawiający zamieszcza Załącznik nr 25 do SWZ - I Szczegóły.

Pytanie 49

Prosimy o udostępnienie rozwiązania projektowego dla sytuacji, gdy nie jest spełniony warunek z rysunku „UKŁAD ROZSĄCZAJĄCY – SKRZYNKI” dotyczący różnicy poziomów większej/równej $1,0\text{m}$ pomiędzy zwg a spodem skrzynki rozsączającej.

Odpowiedź

W razie lokalnych wystąpień wyższego zwierciadła wody gruntowej Zamawiający zmieni lokalizację systemu skrzynek rozsączających lub należy zmienić głębokość ich posadowienia zgodnie z zaleceniami.

Pytanie 50

Prosimy o wykreślenie z treści dokumentów przetargowych, w tym między innymi z opisu rysunków „UKŁAD ROZSĄCZAJĄCY – SKRZYNKI”, zapisów wymuszających zastosowanie materiałów opisanych poprzez podanie nazwy handlowej. Zgodnie z PZP do obowiązków Zamawiającego należy opisanie przedmiotu zamówienia parametrami istotnymi funkcjonalnie i w sposób zapewniający zachowanie zasad wolnej konkurencji i swobodnego dostępu do rynku.

Odpowiedź

Dopuszcza się zastosowanie materiałów równoważnych niż zawarte w dokumentacji projektowej o takich samych lub wyższych parametrach.

Pytanie 51

Prosimy o podanie warunku równoważności, tj. wymagań wraz z tolerancjami, dla parametrów istotnych funkcjonalnie (wpływających na sposób działania elementu)

dla konkretnego zastosowania materiału, właściwego do wykonania systemu rozsączania wskazanego w dokumentacji.

Odpowiedź

Dopuszcza się zastosowanie materiałów równoważnych niż zawarte w dokumentacji projektowej o takich samych lub wyższych parametrach. Wszelkie zmiany w systemie skrzynek rozsączających należy uzgodnić z Zamawiającym.

Pytanie 52

Prosimy o potwierdzenie, że prawidłową jednostką obmiarową dla robót opisanych w SST D 010202 (odhumusowanie) jest 1 m³, albo podanie średniej grubości humusu, jaką należy przyjąć w kalkulacji ceny.

Odpowiedź

Jednostki obmiarowe zgodnie z przyjętymi jednostkami w przedmiarze robót. Przyjęto odhumusowanie na średnią grubość 10-20cm.

Pytanie 53

Prosimy o potwierdzenie, że przy ocenie właściwości materiałów oraz parametrów poszczególnych warstw konstrukcji i podłoża należy stosować zapisy „Katalogu typowych konstrukcji nawierzchni podatnych i półsztywnych: wyd. 2014”, czyli wydania nowszego od Katalogu typowych konstrukcji nawierzchni podatnych i półsztywnych, IBDiM, Warszawa 1997” przywołanego w między innymi punkcie 102 SST D 020001 oraz nowszego niż norma PN-S 02205, a pośrednio także w SST D 020101 oraz SST D 020301.

Odpowiedź

Przy ocenie materiałów oraz parametrów poszczególnych warstw konstrukcyjnych i podłoża należy stosować zapisy aktualnego oraz obowiązującego Katalogu, obowiązujących na terenie Polski norm oraz przepisów.

Pytanie 54

Prosimy o wskazanie lokalizacji oraz ilości, powierzchni podłoża pod nasyp, zbudowanego ze „skały lub innej gładkiej powierzchni” wymagającej rozdrobnienia lub spulchnienia w celu poprawy jej powiązania z podstawą nasypu według punktu 5313 SST 020301, lub potwierdzenie, że takie materiały nie występują na przedmiotowej inwestycji.

Odpowiedź

W razie konieczności wykonania nasypów należy je wykonać zgodnie z obowiązującymi przepisami oraz normami obowiązującymi na terenie Polski.

Pytanie 55

Prosimy o zastąpienie zapisu punktu 5231 pkt F o treści: „Górną warstwę nasypu, o grubości, co najmniej 0,5 m należy wykonać z gruntów niewysadzinowych, o wskaźniku wodoprzepuszczalności $k_{10} > 6 \cdot 10^{-5}$ m/s i wskaźniku różnoziarnistości $U > 5$. Jeżeli Wykonawca nie dysponuje gruntem o takich właściwościach, Inżynier może wyrazić zgodę na ulepszenie górnej warstwy nasypu poprzez stabilizację cementem, wapnem lub popiołami lotnymi. W takim przypadku jest konieczne sprawdzenie warunku nośności i mrozoodporności konstrukcji nawierzchni i wprowadzenie korekty, polegającej na rozbudowaniu podbudowy pomocniczej”, zapisem o treści:

„Górną warstwę nasypu, o grubości, co najmniej 0,5 m należy wykonać z gruntów niewysadzinowych, o wskaźniku wodoprzepuszczalności $k_{10} > 6 \cdot 10^{-5}$ m/s i wskaźniku różnoziarnistości $U > 5$. Jeżeli Wykonawca nie dysponuje gruntem o takich właściwościach, Inżynier może wyrazić zgodę na ulepszenie górnej warstwy nasypu poprzez stabilizację cementem, wapnem lub popiołami lotnymi. W takim przypadku jest konieczne sprawdzenie warunku nośności i mrozoodporności konstrukcji nawierzchni. W przypadku niespełnienia warunku mrozoodporności i nośności konstrukcji konieczne jest wprowadzenie korekty, polegającej na odpowiednim rozbudowaniu warstwy ulepszonego podłoża lub podbudowy pomocniczej”. Pozostawienie zapisu bez zmian skutkuje koniecznością rozbudowania podbudowy pomocniczej, nawet, jeśli jest spełniony warunek mrozoodporności i nośności, co wydaje się być niezasadne.

Odpowiedź

Zamawiający dopuszcza zaproponowaną zmianę zapisu. W razie konieczności wykonania nasypów należy je wykonać zgodnie z obowiązującymi przepisami oraz normami obowiązującymi na terenie Polski.

Pytanie 56

Prosimy o wskazanie miejsc wykonania i ilości nasypów na dojazdach do obiektów mostowych według punktu 5333 SST D 020301, lub potwierdzenie, że takie nie występują na przedmiotowej inwestycji.

Odpowiedź

Dojazdy do obiektów mostowych nie występują w opracowanej dokumentacji.

Pytanie 57

Prosimy o uzupełnienie punktu 627 SST D 040101 o zapis uzależniający wymagania dla I_0 od rodzaju gruntów. Zgodnie z PN-S 02205 dla różnych gruntów przyjmuje się różne wartości I_0 , jako reprezentatywne dla wskaźnika zagęszczenia $I_s = 1,0$:

Fragment PN-S 02205:

a) dla żwirów, pospółek i piasków:

- 2,2 przy wymaganej wartości $I_s \geq 1,0$,

- 2,5 przy wymaganej wartości $I_s < 1,0$,

b) dla gruntów drobnoziarnistych o równomiernym uziarnieniu (pyłów, glin, glin pylastych, glin zwięzłych, ilów) - 2,0;

c) dla gruntów różnoziarnistych (żwirów gliniastych, pospółek gliniastych, pyłów piaszczystych, piasków gliniastych, glin piaszczystych, glin piaszczystych zwięzłych) - 3,0;

d) dla narzutów kamiennych, rumoszy - 4,0;

e) dla gruntów antropogenicznych - na podstawie badań poligonowych.

Odpowiedź

Koryto wraz z zagęszczeniem podłoża należy wykonać zgodnie z obowiązującymi przepisami oraz normami obowiązującymi na terenie Polski.

Pytanie 58

Prosimy o potwierdzenie, że do wykonania warstwy według D-040401 należy stosować mieszanki spełniające wymagania dokumentu WT-4. Z uwagi na przepisy dotyczące produkcji i sprzedaży kruszyw, przywołane w SST wymagania nie są obowiązującymi na terenie Polski. Powszechnie są stosowane normy PN-EN 13242 oraz PN-EN 13285, dla których dokumentem aplikacyjnym jest WT-4. Dlatego też producenci mają obowiązek produkować i deklarować właściwości według norm PN-EN, nie mają obowiązku produkować i deklarować zgodności z wymaganiami niemającymi statusu normy PN-EN.

Odpowiedź

Wykonanie warstw kruszyw należy wykonać zgodnie z obowiązującymi przepisami oraz normami obowiązującymi na terenie Polski.

Pytanie 59

Prosimy o udostępnienie przywołanej w punkcie 10 SST D 040401 STWIORB D040400.

Odpowiedź

Zamawiający załącza w odrębnym pliku Załącznik nr 26 do SWZ - ł D-04.04.00.

Pytanie 60

Prosimy o udostępnienie przywołanej w punkcie 10 SST D 040501 STWIORB D 040500.

Odpowiedź

Zamawiający załącza w odrębnym pliku Załącznik nr 27 do SWZ - m d040500.

Pytanie 61

Prosimy o jednoznaczne określenie wskaźnika zagęszczenia podłoża gruntowego pod konstrukcją Opis techniczny i część rysunkowa wskazuje na wymóg $I_s \text{ min, } 0,98$ natomiast SST (wymagania dla górnej powierzchni robót ziemnych) podaje 1,0.

Odpowiedź

Podłoże gruntowe pod projektowaną konstrukcją winno być wyprofilowane i zagęszczone do współczynnika 0,98 natomiast wartość współczynnika dla warstw konstrukcyjnych powinna wynosić 1,0.

Pytanie 62

Prosimy o potwierdzenie, że do wykonania robót według SST dotyczących warstw z mieszanek mineralno-asfaltowych należy stosować założenia i wymagania najnowszych wydań dokumentów WT- 1, WT-2. Zapisy SST przywołują wymagania zarówno starszych jak i nowszych wydań WT -1 i WT-2. Wymagania różnych wydań WT wzajemnie się wykluczają. Producenci nie mają obowiązku deklarowania, niezgodnych z WT, parametrów. Są zobowiązani do deklarowania właściwości zarówno materiałów do produkcji jak i gotowych mieszanek zgodnych z aktualnymi dokumentami: PN-EN oraz WT, które stanowią krajowe dokumenty wdrażające kolejnych norm europejskich.

Odpowiedź

Wykonanie robót dotyczących warstw z mieszanek mineralno – asfaltowych zgodnie z obowiązującymi na terenie Polski przepisami, normami oraz zapisami dokumentów WT.

Pytanie 63

Prosimy o zmianę zapisów SST D 050323a w zakresie wymagań dla nasiąkliwości kostki betonowej, poprzez zamieszczenie wymagania PN-EN 1338 dla klasy 2 B, czyli: nasiąkliwość poniżej 6% masy. Jest to dotychczas najwyższa i najpowszechniej stosowana klasa nasiąkliwości. Przywołana w SST D 050323a PN-EN 1338 nie przewiduje dla żadnej klasy bardziej restrykcyjnych wymagań dla nasiąkliwości. Zamieszczone w punkcie 2 wymagania są niezgodne z żadną z klas opisanych w przywołanej normie PN-EN 1338. Producenci nie mają obowiązku deklarowania zawyżonych w sposób nieuzasadniony, niezgodnych z w/w normą, parametrów. Nie są obserwowane, na zrealizowanych według wymagań PN-EN 1338 projektach, uszkodzenia wskazujące na zbyt wysoką nasiąkliwość. Jak pokazuje doświadczenie Wykonawcy uszkodzenia wbudowanej kostki betonowej wynikają z niespełnienia podstawowych kryteriów ww. normy.

Odpowiedź

Zamawiający dopuszcza zaproponowaną zmianę zapisów na obowiązujące przepisy oraz normy obowiązujące na terenie Polski.

Pytanie 64

Prosimy o potwierdzenie, że należy stosować krawężniki spełniające wymagania aktualnej normy PN-EN 1340. Przywołane w SST normy: BN-80/6775-03/01 [2], zostały zastąpione nowszym dokumentem PN-EN 1340. Producenci nie mają obowiązku

deklarowania parametrów według nieaktualnych dokumentów technicznych, są zobowiązani do produkcji i deklarowania właściwości zgodnie z aktualnymi dokumentami.

Odpowiedź

Należy stosować krawężniki spełniające wymagania obowiązującej normy oraz przepisów obowiązujących na terenie Polski.

Pytanie 65

Prosimy o wykreślenie z treści SST D 080101(080301) dla krawężników wymagań dla betonu. Zgodnie z aktualną normą Pn-EN 1340 dla krawężników prefabrykowanych istotnymi funkcjonalnie są parametry wymienione w tablicy normy, nie zaś klasa betonu. Przywołane w SST normy serii: BN-80/6775, oraz PN-B 06250 zostały zastąpione nowszym dokumentem PNEN 1340. Producenci nie mają obowiązku deklarowania parametrów według nieaktualnych dokumentów technicznych, są zobowiązani do produkcji i deklarowania właściwości zgodnie z aktualnymi dokumentami.

Odpowiedź

Krawężniki oraz wszystkie jego elementy należy wykonać zgodnie z obowiązującymi na terenie Polski przepisami, wymogami oraz normami.

Pytanie 66

Prosimy o wykreślenie z treści SST D 080202a dla płytek chodnikowych wymagań dla betonu. Zgodnie z aktualną normą Pn-EN 1339 dla płytek prefabrykowanych istotnymi funkcjonalnie są parametry wymienione w tablicy normy, nie zaś klasa betonu. Przywołane w SST normy serii: BN-64/8845-01 „Chodniki z płyt betonowych. Warunki techniczne wykonania i odbioru” BN-80/6775-03 „Prefabrykaty budowlane z betonu. Elementy nawierzchni dróg, ulic, parkingów i torowisk tramwajowych. Krawężniki i obrzeża” zostały zastąpione nowszym dokumentem PN-EN 1340. Producenci nie mają obowiązku deklarowania parametrów według nieaktualnych dokumentów technicznych, są zobowiązani do produkcji i deklarowania właściwości zgodnie z aktualnymi dokumentami.

Odpowiedź

Płytki chodnikowe oraz wszystkie jego elementy należy wykonać zgodnie z obowiązującymi na terenie Polski przepisami, wymogami oraz normami.

Pytanie 67

Prosimy o zmianę zapisów SST D 080301 w zakresie wymagań dla nasiąkliwości obrzeży betonowych poprzez zamieszczenie wymagania według PN-EN, 1340 czyli: wartość średnia ubytku masy < 6,0 %. Jest to dotychczas najpowszechniej stosowana klasa odporności. Norma PN-EN 1340 nie przewiduje stosowania obrzeży o wyższych parametrach. Nie są obserwowane na zrealizowanych według takich wymagań projektach

uszkodzenia wskazujące na zbyt wysoką nasiąkliwość. Jak pokazuje doświadczenie Wykonawcy uszkodzenia obrzeży betonowych wynikają z niespełnienia podstawowych kryteriów ww. normy. Wymagania zamieszczone w punkcie 2 SST 080301 są niezgodne z żadną z klas opisanych w przywołanej w powyższej SST normie PN-EN 1340. Producenci nie mają obowiązku deklarowania zawyżonych w sposób nieuzasadniony parametrów.

Odpowiedź

Obrzeża betonowe oraz wszystkie jego elementy należy wykonać zgodnie z obowiązującymi na terenie Polski przepisami, wymogami oraz normami.

Pytanie 68

Wnosimy o zmianę sposobu rozliczenia za wykonanie przedmiotu umowy w części. Wykonawca proponuje zastosowanie rozliczenia na podstawie comiesięcznych odbiorów częściowych zgodnie z zaawansowaniem robót oraz zatwierdzonym harmonogramem rzeczowo-finansowym. Obecny sposób rozliczenia wskazany w umowie jest nieprecyzyjny i nie pozwala Wykonawcy na określenie ryzyk związanych z finansowaniem przedmiotu umowy. Wykonawca nie zna limitu pierwszej faktury, nie posiada wiedzy, od kiedy będzie mógł wystawiać drugą i kolejne faktury. Wystawienie drugiej i kolejnej faktury jest możliwe dopiero po uzyskaniu dofinansowania, którego data nie jest znana. Wykonawca rozumie ewentualną konieczność wprowadzenia limitu fakturowania w 2024 r. na poziomie 60% wynagrodzenia zaś pozostałej kwoty w roku kolejnym. Jednocześnie mając na uwadze powyższe Wykonawca wnosi o wykreślenie z paragrafu 8 zapisów uzależniających płatność dla Wykonawcy od uzyskania przez Zamawiającego finansowania ze środków Rządowego Funduszu Rozwoju Dróg.

Odpowiedź

Zamawiający dokonuje zmiany w „§ 8 Wynagrodzenia i zasady rozliczenia” projektu umowy oraz załącza dokonane zmiany w odrębnym pliku Załącznik nr 2 do SWZ PO ZMIANACH - Projektowane postanowienia umowy.

Pytanie 69

Wnosimy o zmianę § 8 ust 7 poprzez zmianę minimalnej wartości faktury końcowej z 40% wynagrodzenia Wykonawcy do 10% wynagrodzenia Wykonawcy. Wskazana minimalna wysokość faktury końcowej jest nierynkowa, powoduje wzrost ryzyk związanych z realizacją umowy oraz w sposób obiektywny ogranicza możliwość udziału w przetargu podmiotom, które są w stanie zrealizować roboty w sposób prawidłowy a nie posiadają możliwości tak znacznego finansowania robót. Zapis jest sprzeczny z prawem zamówień publicznych.

Odpowiedź

Zamawiający dokonuje zmiany w „§ 8 Wynagrodzenia i zasady rozliczenia” projektu umowy oraz załącza dokonane zmiany w odrębnym pliku Załącznik nr 2 do SWZ PO ZMIANACH - Projektowane postanowienia umowy.

Pytanie 70

Wnosimy o zmianę §12 ust. 12 poprzez zmianę limitu kar umownych z 30% wynagrodzenia brutto do 10% wynagrodzenia brutto.

Odpowiedź

Zamawiający nie wyraża zgodny na zmianę limitu kar umownych.

Pytanie 71

W przedmiarze robót brak jest zjazdów publicznych, które należy wykonać zgodnie z konstrukcją G z rys. 51. Prosimy o uzupełnienie przedmiaru.

Odpowiedź

Zjazdy należy wykonać zgodnie z załączonym projektem zagospodarowania terenu.

Pytanie 72

Na rys. 51 Legenda opisuje konstrukcję dla zjazdów publicznych (konstrukcja „I”) posiada błędną sumaryczną grubość konstrukcji. Prosimy o korektę.

Odpowiedź

Zamawiający załącza w odrębnym pliku skorygowany rysunek nr 5.1 (Załącznik nr 28 do SWZ - n rys nr 5.1).

Pytanie 73

W dokumentacji projektowej, tj. na rysunkach szczegółów konstrukcyjnych i w opisie technicznym, brak jest konstrukcji „jezdni betonowej z kostki brukowej”, tj. konstrukcji jezdni głównej na wyniesieniu, która jest wskazana na rys. planu sytuacyjnego na rys. 2.5. Brakuje też takiej konstrukcji w przedmiarze robót. Prosimy o uzupełnienie.

Odpowiedź

Konstrukcja jezdni z kostki brukowej znajduje się w przedmiarze robót Dział 1 Branża drogowa pozycja 1.16. W przedmiarze błędnie opisano ilość robót do wykonania. Do wyceny należy przyjąć 1600 m². Wyniesienia należy wykonać zgodnie z załączonym projektem zagospodarowania terenu.

Pytanie 74

Prosimy o informację odnośnie zakresu robót, jaki należy wykonać w ul. Wypoczynkowej. Obecny rysunek (rys. 25) jest niejednoznaczny i nie opisuje, jaki zakres robót wchodzi w zakres przedmiotowej inwestycji.

Odpowiedź

Zakres robót branży drogowej w ulicy Wypoczynkowej należy zakończyć na końcu wyniesionego skrzyżowania.

Pytanie 75

Oferent informuje Zamawiającego, że na rysunku planu sytuacyjnego Rys. 25, skrzyżowanie z ul. Wypoczynkową wygląda, że ma być wykonane, jako wyniesione, z kostki betonowej, natomiast rodzaj kreskowania odpowiada jezdni bitumicznej tj., jako jezdnia niewyniesiona. Prosimy o wyjaśnienie rozbieżności i wprowadzenie niezbędnych korekt.

Odpowiedź

Skrzyżowanie z ulicą Wypoczynkową należy wykonać jako skrzyżowanie wyniesione. W przedmiarze robót w pozycji 1.16 błędnie opisano ilość robót do wykonania. Do wyceny należy przyjąć 1600m² jezdni z kostki brukowej.

Pytanie 76

Prosimy o podanie parametrów technicznych, projektu lub rysunku wiaty przystankowej.

Odpowiedź

Proponuje się wykonanie wiat przystankowych o parametrach:

- konstrukcja z profili aluminiowych,
- dach wiaty wykonany z poliwęglanu poliwęglanu litego,
- przeszklenie wiaty z poliwęglanu komorowego.

Rodzaj konstrukcji oraz wymiar wiat należy uzgodnić z Zamawiającym.

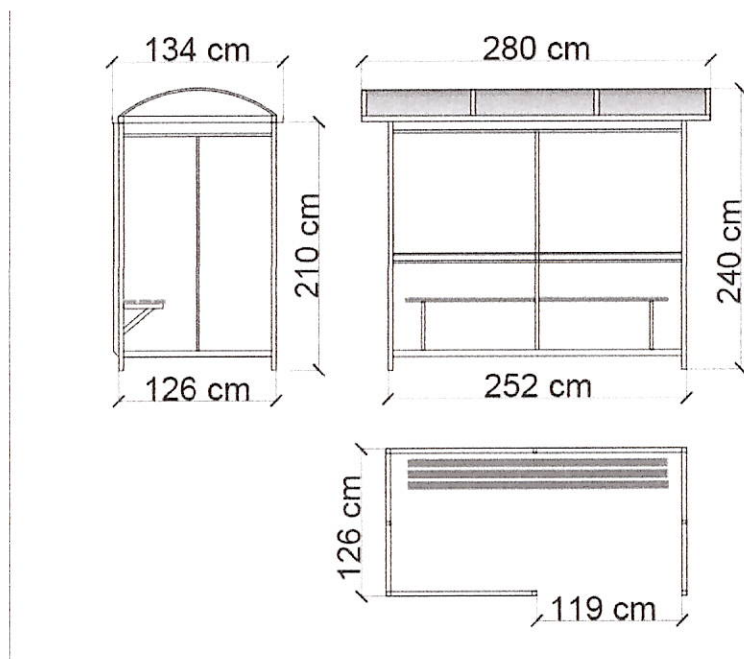

Pytanie 77

Prosimy o podanie parametrów, szczegółów konstrukcyjnych, rysunków oraz wskazać miejsce wbudowania ścian oporowych.

Odpowiedź

W dokumentacji projektowej przyjęto konieczność zastosowania murów oporowych lub palisad betonowych. Lokalizacja według planu sytuacyjnego oraz projektu zagospodarowania terenu. W zależności od różnic wysokościowych oraz zagospodarowania terenu należy dostosować rozwiązanie najbardziej korzystne.

W razie konieczności i wyboru zastosowania palisady betonowej należy wykonać palisadę betonową o wymiarach 65x100x10. Wybór palisad po uprzednim zaakceptowaniu przez Zamawiającego oraz Inspektora Nadzoru. Przykład poniżej.

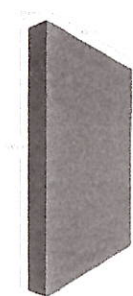

W razie konieczności i wyboru zastosowania muru oporowego należy wykonać mur oporowy typu L o wymiarze dostosowanym o różnicy rzędnych terenu. Wybór murów po uprzednim zaakceptowaniu przez Zamawiającego oraz Inspektora Nadzoru. Przykład poniżej.

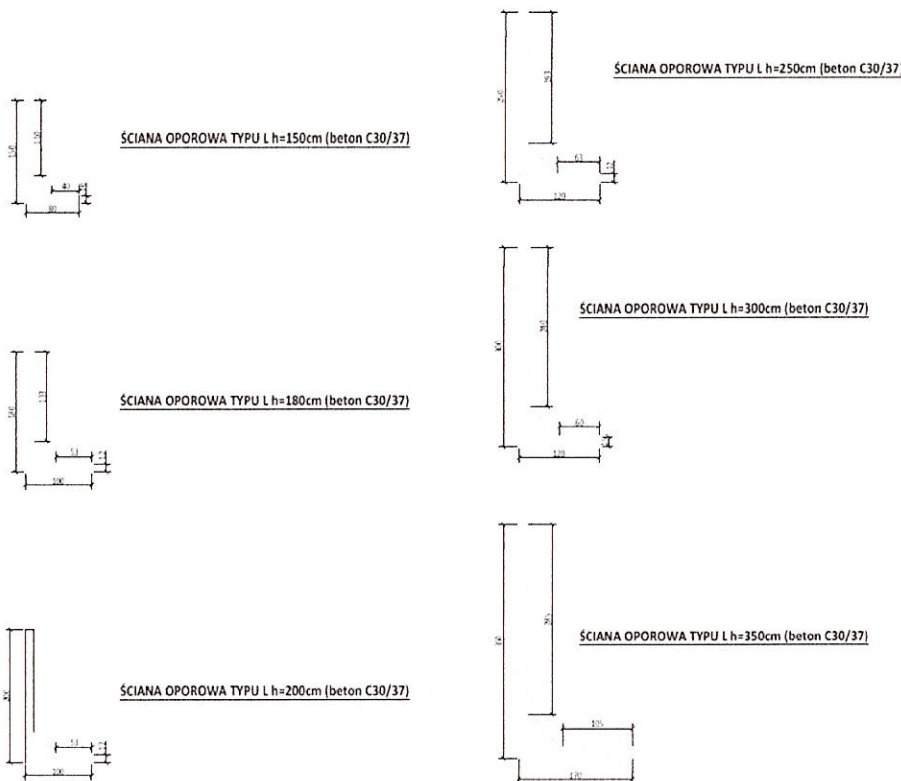

Pytanie 78

Prosimy o załączenie uzgodnionych projektów COR i SOR.

Odpowiedź

Zatwierdzenie projektu Stałej Organizacji Ruchu jest w gestii Zamawiającego i zostanie on przekazany Wykonawcy przed rozpoczęciem robót. Dopuszcza się wykonanie i wprowadzenie własnego projektu czasowej organizacji ruchu po uprzedni uzgodnieniu i zatwierdzeniu projektu przez Zamawiającego oraz Zarządcę Drogi.

Pytanie 79

Proszę o udostępnienie przedmiarów robót.

Odpowiedź

Zamawiający załącza przedmiary w odrębnych plikach w wersji edytowalnej:

- Załącznik nr 29 do SWZ – o Przedmiar - Oświetlenie – Jabłonna;
- Załącznik nr 29 do SWZ – p Przedmiar - Oświetlenie - Jabłonna ath;
- Załącznik nr 29 do SWZ – r Przedmiar robót ath.

Pytanie 80

Czy zakres wykonania robót obejmuje odtworzenie/odbudowanie ogrodzeń?

W przedmiarze robót występują pozycje dot. odtworzenia/odbudowy ogrodzeń, natomiast w opisie robót nie występują. Proszę o wyjaśnienie rozbieżności między przedmiarem robót, a opisem robót.

Odpowiedź

Do wyceny należy przyjąć odtworzenie/odbudowę rozbieranych ogrodzeń z nowego materiału.

Pytanie 81

Prosimy o potwierdzenie, że płatność końcowa po odbiorze robót to wartość nie mniejsza, niż 40% wartości umowy. Tak wynika to z zapisów umowy.

Odpowiedź

Zamawiający dokonuje zmiany w „§ 8 Wynagrodzenia i zasady rozliczenia” projektu umowy oraz załącza dokonane zmiany w o odrębnym pliku Załącznik nr 2 do SWZ PO ZMIANACH - Projektowane postanowienia umowy.

Pytanie 82

Czy Zamawiający dopuści jednak fakturowanie końcowe o wartości mniejszej niż 40% wartości umowy? Przy tak dużej wielkości inwestycji nie stać wykonawców na kredytowanie robót za kilkanaście milionów PLN.

Odpowiedź

Zamawiający dokonuje zmiany w „§ 8 Wynagrodzenia i zasady rozliczenia” projektu umowy oraz załącza dokonane zmiany w o odrębnym pliku Załącznik nr 2 do SWZ PO ZMIANACH - Projektowane postanowienia umowy.

Pytanie 83

Zwracamy się z uprzejmą prośbą o zmniejszenie wartości wadium do kwoty 400 000 zł. Ustawa PZP dopuszcza możliwość żądania od Wykonawców wniesienia wadium w maksymalnej wysokości (nie większej niż 3 % wartości zamówienia) jednocześnie nie określając minimalnego poziomu kwoty wadium. Zmniejszenie wadium zapewni możliwość udziału większej liczby oferentów spełniających warunki w postępowaniu przetargowym a tym samym zapewni wzrost konkurencyjności złożonych ofert.

Odpowiedź

Zamawiający nie wyraża zgody na zmniejszenie kwoty wadium.

Pytanie 84

Proszę o wyjaśnienie czyją własność stanowią materiały z rozbiórki nawierzchni bitumicznej, podbudowy, elementów brukarskich, z wycinki drzew, z rozbiórki wiat itp.?

Odpowiedź

W wycenie należy przyjąć przejęcie materiałów rozbiórkowych jak również z wycinki drzew przez Wykonawcę.

Pytanie 85

Proszę o podanie parametrów technicznych wiat przystankowych?

Odpowiedź

Proponuje się wykonanie wiat przystankowych o parametrach:

- konstrukcja z profili aluminiowych,
- dach wiaty wykonany z poliwęglanu poliwęglanu litego,
- przeszklenie wiaty z poliwęglanu komorowego.

Rodzaj konstrukcji oraz wymiar wiat należy uzgodnić z Zamawiającym.

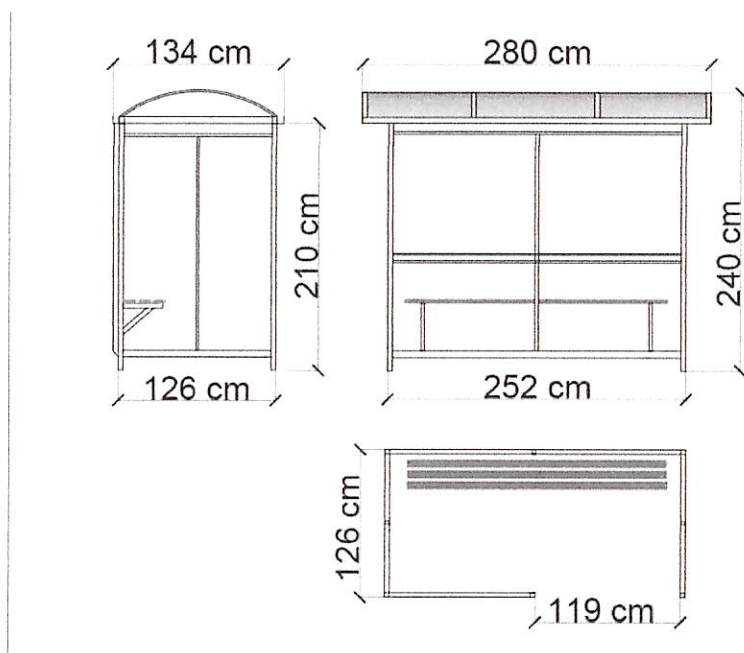

Pytanie 86

Proszę o informacje, czy ogrodzenia zostaną odbudowane z częściowym wykorzystaniem materiałów z rozbiórki (np. przęsła, bramy, furtki itp.), czy z nowych materiałów?

Odpowiedź

Do wyceny należy przyjąć odtworzenie/odbudowę rozbieranych ogrodzeń z nowego materiału.

Pytanie 87

Proszę o potwierdzenie, iż do obowiązków wykonawcy będzie pielęgnacja nawierzchni trawiastych w okresie gwarancyjnym (maksymalna 60-mcy)? Proszę o określenie zakresu prac wchodzących w w/w pielęgnację?

Odpowiedź

Obowiązek pielęgnacji terenów zielonych spoczywa na Wykonawcy przez okres 12 miesięcy od końcowego protokołu odbioru robót.

Powyższe wyjaśnienia, zmiany i uzupełnienia są integralną częścią SWZ i są wiążące dla Wykonawców.

Załączniki do SWZ:

- 1) Załącznik nr 2 PO ZMIANACH - Projektowane postanowienia umowy;
- 2) Załącznik nr 21 - a Szczegół studni;
- 3) Załącznik nr 21 - b Szczegół wpustu;
- 4) Załącznik nr 22 - c PODGIK66301_151_2023_PROTOKŪ_E;
- 5) Załącznik nr 22 - d PODGIK66301_151_2023_Zal_25_zud-2.2;
- 6) Załącznik nr 22 - e PODGIK66301_151_2023_Zal_26_zud-2.1;
- 7) Załącznik nr 22 - f PODGIK66301_151_2023_ZUD-2.3;
- 8) Załącznik nr 23 - t PW2_OPL_Legionowo_1820;
- 9) Załącznik nr 24 - g PGE - uzgodnienie projektu;
- 10) Załącznik nr 24 - h Gm. Jabłonna - uzgodnienie projektu oświetlenia;
- 11) Załącznik nr 24 - i Gm. Jabłonna - uzgodnienie projektu oświetlenia;
- 12) Załącznik nr 24 - k Gm. Wieliszew - uzgodnienie projektu oświetlenia;
- 13) Załącznik nr 25 - l Szczegóły;
- 14) Załącznik nr 26 - ł D-04.04.00;
- 15) Załącznik nr 27 - m d040500;
- 16) Załącznik nr 28 - n rys nr 5.1;
- 17) Załącznik nr 29 - o Przedmiar - Oświetlenie - Jabłonna;
- 18) Załącznik nr 29 - p Przedmiar - Oświetlenie - Jabłonna ath;
- 19) Załącznik nr 29 - r Przedmiar robót ath.

STAROSTA

Sylwester Sokolnicki