



**POLSKI
ŁĄD**



**DOFINANSOWANIE INWESTYCJI Z RZĄDOWEGO FUNDUSZU POLSKI ŁĄD:
PROGRAM INWESTYCJI STRATEGICZNYCH**

Tułowice, dn. 15.02.2023 r.

Zamawiający:
Gmina Tułowice
ul. Szkolna 1
49-130 Tułowice

Postępowanie nr: **ZP.271.2.2023**

WYJAŚNIENIE
treści SWZ

Dotyczy: postępowania o udzielenie zamówienia publicznego prowadzonego w trybie podstawowym na podstawie art. 275 pkt 1 ustawy Prawo zamówień publicznych, na zadanie pn.:
„Przebudowa z nadbudową budynku przedszkola w Tułowicach”

1. Na podstawie art. 284 ust 1 ustawy z dnia 11 września 2019 r. Prawo zamówień publicznych (Dz. U. z 2022 r. poz. 1710 z późn. zm.), Zamawiający przekazuje poniżej treść zapytań, które wpłynęły do Zamawiającego wraz z wyjaśnieniami:

Pytanie do wniosku nr 1 o wyjaśnienie SWZ z dnia 13.02.2023r.

Pytanie 1: Czy przedmiot zamówienia obejmuje wykonanie ścianek wydzielających wnęki magazynowe pom. 1/17 oraz 1/23 zgodnie z punktem 6.1.3 projektu wykonawczego architektury i konstrukcji skoro na rzucie parteru pomieszczenia te znajdują się w obszarze poza opracowaniem?

Odpowiedź: Nastąpiła pomyłka w przywołaniu numerów pomieszczeń. Punkt 6.1.3 w opisie dotyczy nowo projektowanych wnek magazynowych – pomieszczeń na leżaki w poziomie piętra nadbudowy o numerach 2/20 i 2/35

Pytanie 2: Czy przedmiot zamówienia obejmuje wykonanie ścianek wydzielających wnęki magazynowe pom. 2/20 oraz 2/35 w technologii jak w punkcie 6.1.3 projektu wykonawczego architektury i konstrukcji?

Odpowiedź: Tak. Wyjaśniono w odpowiedzi na pytanie 1.

Pytanie 3: Ile sztuk zestawów okiennie-drzwiowych ZS-1 jest do wykonania? Zgodnie z zestawieniem drzwi wewnętrznych należy wykonać 2 sztuki zestawów okiennie-drzwiowych ZS-1 z



**POLSKI
ŁAD**



DOFINANSOWANIE INWESTYCJI Z RZĄDOWEGO FUNDUSZU POLSKI ŁAD: PROGRAM INWESTYCJI STRATEGICZNYCH

przegrodą termiczną jako przegroda oddzielająca nieogrzewany przedsionek dźwigu dla niepełnosprawnych od korytarzy piętra i parteru. Natomiast na rzucie piętra nie ma zestawu okiennie-drzwiowego ZS-1, jest tylko na rzucie parteru. W przedmiarze jest tylko jeden.

Odpowiedź: Należy wykonać tylko jeden zestaw ZS-1 w poziomie parteru.

Pytanie 4: Czy drzwi DZ2 mają być wykonane jako bezklasowe zgodnie z zestawieniem drzwi zewnętrznych czy w klasie EI60 jak na widoku elewacji wschodniej?

Odpowiedź: Drzwi DZ2 Należy wykonać jako bezklasowe zgodnie z zestawieniem drzwi.

Pytanie 5: Czy drzwi DZ3p+Nz1 mają mieć wymiar 105x200 cm czy 105x285 cm?

Odpowiedź: DZ3p+Nz1 to drzwi o świetle 105x200 (nie licząc ościeżnicy) zespolone z naświetlem montowanym ponad tymi drzwiami. Naświetle o wysokości 65 cm i szerokości zewnętrznej równej zewnętrznemu wymiarowi ościeżnicy drzwi DZ3p. Należy sprawdzić wymiar rzeczywisty przed zamówieniem stolarki.

Pytanie 6: Czy stolarka okienna ma być montowana w grubości ocieplenia, w systemie tzw. ciepłego montażu z użyciem systemowych konsoli i uszczelnień?

Odpowiedź: Tak.

Pytanie 7: Czy kłapa dymowa ma mieć wymiary 100x200 cm jak w przedmiarze i na rzucie dachu, czy też ma mieć wymiary 120x200 cm z funkcją wylazu dachowego jak na rzucie piętra?

Odpowiedź: Należy wykonać klapę dymową o wymiarach 200 x 120cm z funkcją wylazu dachowego. Kłapa powinna być zaopatrzona w odpowiednie świadectwo z informacją o tym, że jej powierzchnia czynna po pełnym otwarciu jest większa niż 1,6m²

Pytanie 8: Czy podłogi mają być wykończone panelami winylowymi typu Tarkett iD Inspiration High Traffic 70 układanymi na klej zgodnie z punktem 20.3.2 projektu wykonawczego architektury i konstrukcji czy mają być układane na click na podkładzie z gąbki?

Odpowiedź: Panele winylowe np. Tarkett iD Inspiration High Traffic 70 lub równoważne mają być montowane na dedykowany klej zgodnie z instrukcją producenta z i z zachowaniem szczegółowej procedury montażu wymaganej przez producenta.

**DOFINANSOWANIE INWESTYCJI Z RZĄDOWEGO FUNDUSZU POLSKI ŁĄD:
PROGRAM INWESTYCJI STRATEGICZNYCH**

Pytanie 9: Czy przedmiot zamówienia obejmuje montaż barierki zabezpieczającej przed pomyłkowym zejściem do piwnicy przy ewakuacji? Jeśli tak, to proszę wskazać rozwiązanie.

Odpowiedź: Montaż barierki zabezpieczającej przed pomyłkowym zejściem do piwnicy przy ewakuacji jest objęty zakresem zamówienia.

Należy wykonać barierkę uchylną analogiczną jak bramki przykasowe w supermarketach, montowaną na ścianie z nadrukowaną informacją „UWAGA! SCHODY DO PIWNICY”.

Barierka wykonana z rur \varnothing 35mm okrągłych ze stali nierdzewnej w skompletowaniu z balustradami klatki schodowej. Barierka powinna powracać do pozycji zamkniętej dzięki mechanizmowi sprężynowemu. Po uniesieniu w górę możliwe będzie jej otwarcie. Poniżej ilustracja pogładowa:

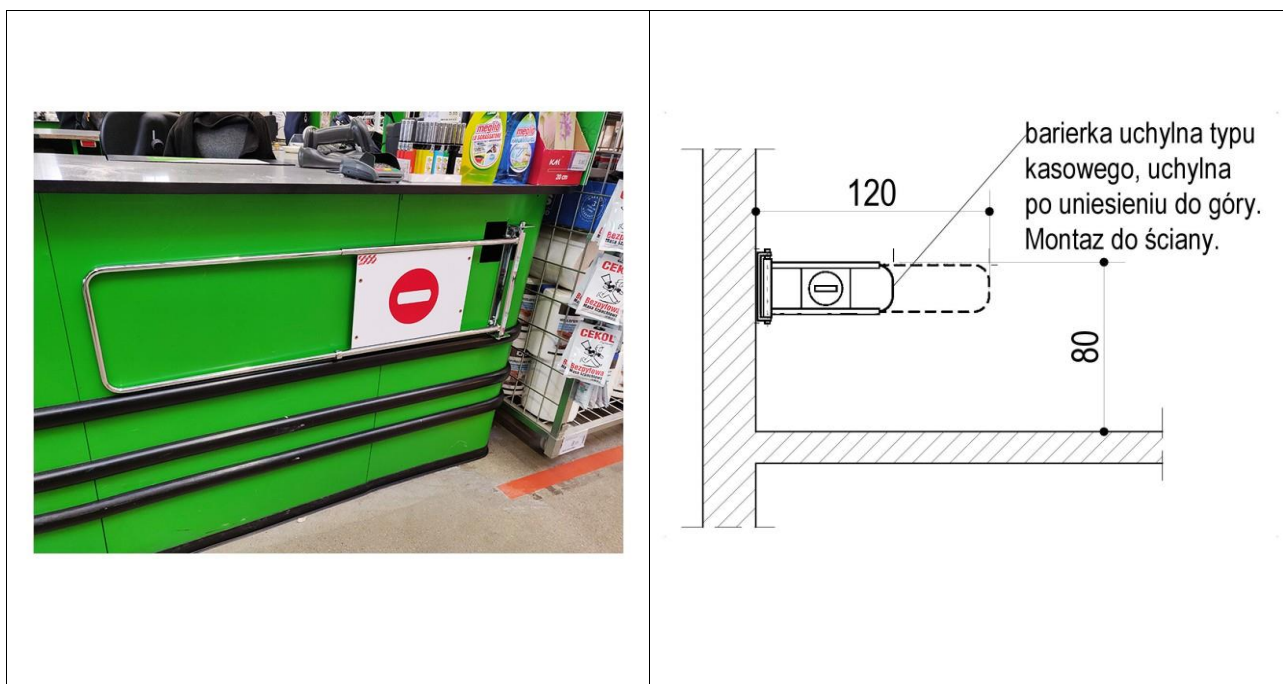

Powyższe wyjaśnienia stanowią integralną część Specyfikacji warunków zamówienia i wiążą Wykonawców.

Informację niniejszą
zamieszcza się na stronie
postępowania Zamawiającego
w dniu 15.02.2023 r.