

Ogłoszenie o zamówieniu

na realizację zadania pn.:

Wykonanie elementów scenografii do spektaklu pt.: „Chłopcy z placu broni”

Zamawiający:

TEATR KAMERALNY W BYDGOSZCZY

ul. Grodzka 14-16

85-109 Bydgoszcz

Bydgoszcz, 16.01.2023r.

I. Nazwa oraz adres Zamawiającego:

Teatr Kameralny w Bydgoszczy, ul. Grodzka 14 – 16, 85 – 109 Bydgoszcz

tel. 885-904-192

e-mail: biuro@teatrkameralny.com

adres strony internetowej: <http://teatrkameralny.com>

adres strony prowadzonego postępowania: <https://platformazakupowa.pl/pn/teatrkameralny>

II. Tryb udzielenia zamówienia:

Niniejsze postępowanie prowadzone jest zgodnie z art. 11 ust. 5 pkt. 2 ustawy z dnia 11 września 2019 roku Prawo zamówień publicznych.

III. Opis przedmiotu zamówienia :

1) Przedmiotem zamówienia jest wykonanie elementów scenografii do premiery przedstawienia „Chłopcy z placu broni”, według projektów scenograficznych stanowiących **Załącznik nr 1** do niniejszego ogłoszenia.

2) W zakres przedmiotu zamówienia wchodzi również wykonanie wymaganych przepisami prawa i/lub umową obliczeń statyczno-wytrzymałościowych oraz rysunków wykonawczych wykonanych elementów scenografii, o których mowa w pkt 1.

Wykonawca zobowiązany będzie do wykonania elementów scenografii zgodnie z przepisami określonymi w rozporządzeniu Ministra Kultury i Dziedzictwa Narodowego z dnia 15 września 2010 r. w sprawie bezpieczeństwa i higieny pracy przy organizacji i realizacji widowisk (Dz.U.2016.1814 t.j. z dnia 2016.11.07).

3) Elementy scenografii, wykonane zostaną z materiałów niepalnych, trudnopalnych lub zaimpregnowanych do stopnia trudnopalności, co zostanie potwierdzone odpowiednimi atestami lub zaświadczeniami. Wykonawca zobowiązany jest do oznakowania każdego z zaimpregnowanych elementów scenografii pieczętą potwierdzającą impregnację oraz jej datę.

4) Elementy scenografii muszą spełniać wymogi BHP i ppoż. Pojedynczo montowane i demontowane elementy scenografii nie przekroczą następujących rozmiarów:

a) pole podstawy (szerokość na scenie x głębokość na scenie): 3m x 1,80m,

b) max. wysokość pojedynczego elementu scenografii: 6m,

oraz waga elementów zawieszanych na ciągu nie może przekroczyć 200 kg.

5) Nadzór autorski nad realizacją elementów scenografii pełnić będzie scenograf. Wykonawca zobowiązany będzie do wykonania przedmiotu zamówienia zgodnie z projektami stanowiącymi Załącznik nr 1 do niniejszej ogłoszenia oraz wytycznymi scenografa.

6) Przedmiot umowy zostanie wykonany z materiałów Wykonawcy, zapewni on również transport całej scenografii do Teatru Kameralnego w Bydgoszczy oraz obecność przynajmniej jednej osoby przy początkowym montażu na scenie w Teatrze Kameralnym w Bydgoszczy, posiadającą odpowiednią wiedzę umożliwiającą przekazanie/pokazanie sposobu montażu danej dekoracji;

7) Zamawiający zastrzega sobie prawo do możliwości modyfikacji i zmian scenografii podczas

produkcji i montażu (dot. w szczególności wymiarów, kolorów, użytych materiałów, faktur, wyeliminowania niektórych elementów).

8) Ze względu na wysoki priorytet wykonywanych prac przed przystąpieniem do produkcji należy przedstawić scenografowi próbki wszystkich materiałów potrzebnych do wykonania zamówienia i dokonać omówienia, pod rygorem odmowy odbioru przedmiotu umowy.

9) W momencie podpisania umowy między Teatrem Kameralnym w Bydgoszczy a wykonawcą, otrzyma on makietę do spektaklu „Chłopcy z placu broni” na potrzeby produkcji scenografii, która zostanie zwrócona do Teatru w dniu zakończenia współpracy (transport i montaż dekoracji).

10) Oznaczenie według CPV:

44210000-5 - konstrukcje i części konstrukcji

98395000-8 – usługi ślusarskie

11) Zamawiający wymaga, aby Wykonawca udzielił na przedmiot zamówienia co najmniej 12 miesięcznej gwarancji.

IV. Termin wykonania zamówienia:

1) w dniach od 11.03.2024r. do 13.03.2024r. instalacja, dopasowanie i montaż wszystkich elementów scenografii na Dużej Scenie Zamawiającego w Bydgoszczy ul. Grodzka 14-16 oraz wydanie Zamawiającemu dokumentacji technicznej wykonanej scenografii.

2) do dnia 14.03.2024 r. ostateczne wykonanie scenografii oraz wydanie Zamawiającemu dokumentacji technicznej.

V. Warunki udziału w postępowaniu oraz podstawy wykluczenia:

1. O udzielenie niniejszego zamówienia publicznego może ubiegać się Wykonawca, który:

1) nie podlega wykluczeniu;

2) spełnia warunki udziału w postępowaniu tj.: w okresie ostatnich 3 lat przed upływem terminu składania ofert, a jeżeli okres prowadzenia działalności jest krótszy, w tym okresie, wykonał z należytą starannością, co najmniej trzy scenografie na potrzeby instytucji kultury (teatru lub opery) o wartości co najmniej 150 000 zł każda.

2. Ocena spełniania w/w warunków zostanie dokonana w oparciu o informacje zawarte w dokumentach złożonych razem z Formularzem oferty. Z treści dokumentów musi wynikać jednoznacznie, że w/w warunki Wykonawca spełnił.

3. Zamawiający **nie dopuszcza** możliwości powoływania się na zasoby podmiotu trzeciego.

4. Zgodnie z treścią art. 7 ust. 1 ustawy z dnia 13 kwietnia 2022 r. o szczególnych rozwiązaniach w zakresie przeciwdziałania wspieraniu agresji na Ukrainę oraz służących ochronie bezpieczeństwa 4 narodowego, zwanej dalej „ustawą”, z postępowania o udzielenie zamówienia publicznego lub konkursu prowadzonego na podstawie ustawy Pzp wyklucza się:

1) wykonawcę oraz uczestnika konkursu wymienionego w wykazach określonych w rozporządzeniu 765/2006 i rozporządzeniu 269/2014 albo wpisanego na listę na podstawie decyzji w sprawie wpisu na listę rozstrzygającej o zastosowaniu środka, o którym mowa w art. 1 pkt 3 ustawy;

2) wykonawcę oraz uczestnika konkursu, którego beneficjentem rzeczywistym w rozumieniu ustawy z dnia 1 marca 2018 r. o przeciwdziałaniu praniu pieniędzy oraz finansowaniu terroryzmu jest osoba wymieniona w wykazach określonych w rozporządzeniu 765/2006 i rozporządzeniu 269/2014 albo wpisana na listę lub będąca takim beneficjentem rzeczywistym od dnia 24 lutego 2022 r., o ile została wpisana na listę na podstawie decyzji w sprawie wpisu na listę rozstrzygającej o zastosowaniu środka, o którym mowa w art. 1 pkt 3 ustawy;

3) wykonawcę oraz uczestnika konkursu, którego jednostką dominującą w rozumieniu art. 3 ust. 1 pkt 37 ustawy z dnia 29 września 1994 r. o rachunkowości (Dz.U.2021.217.2105.2106), jest podmiot wymieniony w wykazach określonych w rozporządzeniu 765/2006 i rozporządzeniu 269/2014 albo wpisany na listę lub będący taką jednostką dominującą od dnia 24 lutego 2022 r., o ile został wpisany na listę na podstawie decyzji w sprawie wpisu na listę rozstrzygającej o zastosowaniu środka, o którym mowa w art. 1 pkt 3 ustawy o rachunkowości.

VI. Wykaz dokumentów potwierdzających spełnianie warunków udziału w postępowaniu:

1. Na potwierdzenie spełniania wymogów udziału w postępowaniu o udzielenie niniejszego zamówienia, Wykonawca zobowiązany jest złożyć:

1) W formie oryginału - wykaz scenografii o wartości co najmniej 150 000 zł każda, wykonanych dla instytucji kultury (teatr / opera) w okresie ostatnich 3 lat przed upływem terminu składania ofert.

2) W formie oryginału lub kopii poświadczonej za zgodność z oryginałem przez Wykonawcę - referencje lub protokoły odbioru potwierdzające należyte wykonanie scenografii wskazanych w wykazie, o którym mowa w ppkt 1).

2. Jeżeli Wykonawca nie złoży wraz z ofertą wymaganych oświadczeń, dokumentów lub pełnomocnictw wskazanych w niniejszym ogłoszeniu, lub są one niekompletne, wadliwe lub budzą wątpliwości, Zamawiający wezwie do ich uzupełnienia, poprawienia lub wyjaśnienia w terminie przez siebie wskazanym, pod rygorem odrzucenia oferty.

3. Zamawiający odrzuci ofertę Wykonawcy, który nie wykaże spełniania warunków udziału w postępowaniu.

VII. Termin związania ofertą.

Wykonawcy będą związani ofertą przez okres 30 dni. Bieg terminu związania ofertą rozpoczyna się wraz z upływem terminu składania ofert.

VIII. Informacja o środkach komunikacji elektronicznej, przy użyciu których Zamawiający będzie komunikował się z Wykonawcami oraz informacje o wymaganiach technicznych i organizacyjnych sporządzania, wysyłania i odbierania korespondencji elektronicznej:

1. Komunikacja w postępowaniu o udzielenie zamówienia, w tym składanie ofert, wymiana informacji oraz przekazywanie dokumentów lub oświadczeń między Zamawiającym, a Wykonawcą, odbywa się w języku polskim przy użyciu środków komunikacji elektronicznej za pośrednictwem platformy zakupowej pod adresem: <https://platformazakupowa.pl/pn/teatrkameralny> .

2. Zamawiający, zgodnie z Rozporządzeniem Prezesa Rady Ministrów w sprawie sposobu sporządzania i przekazywania informacji oraz wymagań technicznych z dnia 30 grudnia 2020r. dla dokumentów elektronicznych oraz środków komunikacji elektronicznej w postępowaniu o udzielenie zamówienia publicznego lub konkursie określa niezbędne wymagania sprzętowo - aplikacyjne umożliwiające pracę na platformazakupowa.pl, tj.:

- 1) stały dostęp do sieci Internet o gwarantowanej przepustowości nie mniejszej niż 512 kb/s,
- 2) komputer klasy PC lub MAC, dowolny system operacyjny wersji umożliwiającej zainstalowanie dowolnej przeglądarki internetowej z włączoną obsługą języka JavaScript, akceptującej pliki typu „cookies”,
- 3) wyświetlacz ekranowy umożliwiający pracę w rozdzielczości nie niższej niż 1024x768 pikseli,
- 4) zainstalowane oprogramowanie do odczytu plików w formacie .pdf,
- 5) szyfrowanie na platformazakupowa.pl odbywa się za pomocą protokołu TLS 1.3.

3. Zaleca się, aby przed rozpoczęciem korzystania z elektronicznej platformy zakupowej pn. platformazakupowa.pl Wykonawca zapoznał się z Regulaminem platformazakupowa.pl, Instrukcją dla wykonawców (<https://platformazakupowa.pl/strona/45-instrukcje>) oraz zalogował się do systemu, a jeżeli nie posiada konta, założył bezpłatne konto. W przeciwnym wypadku Wykonawca będzie miał ograniczone kluczowe funkcjonalności działania platformy.

4. Sposób sporządzania dokumentów elektronicznych, oświadczeń lub elektronicznych kopii dokumentów lub oświadczeń musi być zgodny z:

a) Rozporządzeniem Prezesa Rady Ministrów z dnia 30 grudnia 2020 r w sprawie sposobu sporządzania i przekazywania informacji oraz wymagań technicznych dla dokumentów elektronicznych oraz środków komunikacji elektronicznej w postępowaniu o udzielenie zamówienia publicznego lub konkursie oraz z:

b) Rozporządzeniem Ministra Rozwoju, Pracy i Technologii z dnia 23 grudnia 2020 r w sprawie podmiotowych środków dowodowych oraz innych dokumentów lub oświadczeń jakich może żądać zamawiający od wykonawcy.

5. Zamawiający w zakresie pytań technicznych związanych z działaniem systemu prosi o kontakt z Centrum Wsparcia Klienta platformazakupowa.pl pod numer +48 (22) 101 02 02, cwk@platformazakupowa.pl.

6. Wykonawca składa ofertę za pośrednictwem Formularza oferty dostępnego na platformazakupowa.pl w konkretnym postępowaniu w sprawie udzielenia zamówienia publicznego, opatrzonego podpisem kwalifikowanym lub podpisem zaufanym lub podpisem osobistym przez osobę/osoby upoważnioną/upoważnione.

7. Składając ofertę zaleca się zaplanowanie złożenia jej z odpowiednim wyprzedzeniem, aby zdążyć w terminie przewidzianym na jej złożenie w przypadku siły wyższej, jak np. awaria platformazakupowa.pl, awaria Internetu, problemy techniczne związane z brakiem np. aktualnej przeglądarki, itp.

8. Za datę przekazania oferty przyjmuje się datę jej przekazania w systemie poprzez kliknięcie przycisku Złóż ofertę i wyświetlaniu komunikatu, że oferta została złożona.

9. Oznaczenie czasu odbioru danych przez platformę zakupową stanowi data oraz dokładny czas

generowany wg. czasu lokalnego serwera synchronizowanego z zegarem Głównego Urzędu Miar. 10. Zamawiający będzie przekazywał Wykonawcom informacje w formie elektronicznej za pośrednictwem platformazakupowa.pl. Informacje dotyczące odpowiedzi na pytania, zmiany specyfikacji, zmiany terminu składania i otwarcia ofert Zamawiający będzie zamieszczał na platformie w zakładce „Wiadomości – komunikaty publiczne”. Korespondencja, której zgodnie z obowiązującymi przepisami adresatem jest konkretny Wykonawca, będzie przekazywana w formie elektronicznej za pośrednictwem platformazakupowa.pl do konkretnego Wykonawcy za pośrednictwem zakładki „Wiadomości – wiadomości prywatne”.

11. Zamawiający nie przewiduje sposobu komunikowania się z wykonawcami w inny sposób niż przy użyciu środków komunikacji elektronicznej wskazanych w Ogłoszeniu.

12. Składanie dokumentów, oświadczeń, wniosków, zawiadomień, zapytań oraz przekazywanie informacji odbywa się elektronicznie za pośrednictwem <https://platformazakupowa.pl> i formularza Wyślij wiadomość.

13. Komunikacja poprzez formularz Wyślij wiadomość umożliwia dodanie do treści wysyłanej wiadomości plików lub spakowanego katalogu (załączników).

14. W sytuacjach awaryjnych np. w przypadku niedziałania platformy zakupowej <https://platformazakupowa.pl>, Zamawiający może również komunikować się z Wykonawcami za pomocą poczty elektronicznej, na adres biuro@teatrkameralny.com z zastrzeżeniem że Ofertę (Formularz oferty) Wykonawca może złożyć wyłącznie za pośrednictwem Platformy Zakupowej.

15. Dokumenty elektroniczne, oświadczenia lub elektroniczne kopie dokumentów lub oświadczeń opatrzone podpisem kwalifikowanym lub podpisem zaufanym lub podpisem osobistym przez osobę/osoby upoważnioną/upoważnione, składane są przez Wykonawcę za pośrednictwem przycisku Wyślij wiadomość jako załączniki.

16. Wykonawca ma obowiązek sprawdzania bezpośrednio w systemie informacji publicznych oraz prywatnych przesłanych przez zamawiającego, gdyż system powiadomień może ulec awarii lub powiadomienie może trafić do folderu SPAM.

17. Za datę przekazania składanych dokumentów, oświadczeń, wniosków, zawiadomień, zapytań oraz przekazywanie informacji uznaje się kliknięcie przycisku Wyślij wiadomość po których pojawi się komunikat, że wiadomość została wysłana do Zamawiającego.

IX. Opis sposobu przygotowania oferty:

1. Wykonawca może złożyć tylko jedną ofertę.
2. Ofertę należy przygotować na formularzu ofertowym stanowiącym Załącznik nr 2 do Ogłoszenia.
3. Treść oferty musi odpowiadać treści Ogłoszenia, wykonawcy zobowiązani są zapoznać się dokładnie z treścią niniejszego Ogłoszenia i przygotować ofertę zgodnie z wymaganiami w niej określonymi.
4. Postępowanie prowadzone jest w języku polskim na Platformie Zakupowej pod adresem: <https://platformazakupowa.pl>, w zakładce „POSTĘPOWANIA”.
5. Oferta składana elektronicznie musi zostać podpisana elektronicznym kwalifikowanym

podpisem lub podpisem zaufanym lub podpisem osobistym. W procesie składania oferty na platformie, kwalifikowany podpis elektroniczny wykonawca może złożyć bezpośrednio na dokumencie, który następnie przesyła do systemu (opcja rekomendowana przez stronę platformazakupowa.pl) oraz dodatkowo dla całego pakietu dokumentów.

6. Poświadczenia za zgodność z oryginałem dokonuje odpowiednio wykonawca, podmiot, na którego zdolnościach lub sytuacji polega wykonawca, wykonawcy wspólnie ubiegający się o udzielenie zamówienia publicznego albo podwykonawca, w zakresie dokumentów, które 10 każdego z nich dotyczą. Poprzez oryginał należy rozumieć dokument podpisany kwalifikowanym podpisem elektronicznym lub podpisem zaufanym lub podpisem osobistym przez osobę/osoby upoważnioną/upoważnione. Poświadczenie za zgodność z oryginałem następuje w formie elektronicznej podpisane kwalifikowanym podpisem elektronicznym lub podpisem zaufanym lub podpisem osobistym przez osobę/osoby upoważnioną/upoważnione.

7. Oferta powinna być:

- 1) sporządzona na podstawie załączników niniejszego Ogłoszenia w języku polskim,
- 2) złożona przy użyciu środków komunikacji elektronicznej tzn. za pośrednictwem strony platformazakupowa.pl,
- 3) podpisana kwalifikowanym podpisem elektronicznym lub podpisem zaufanym lub podpisem osobistym przez osobę/osoby upoważnioną/upoważnione.

8. Podpisy kwalifikowane wykorzystywane przez Wykonawców do podpisywania wszelkich plików muszą spełniać wymagania „Rozporządzenia Parlamentu Europejskiego i Rady w sprawie identyfikacji elektronicznej i usług zaufania w odniesieniu do transakcji elektronicznych na rynku wewnętrznym (eIDAS) (UE) nr 910/2014 - od 1 lipca 2016 roku”.

9. W przypadku wykorzystania formatu podpisu XAdES zewnętrzny Zamawiający wymaga dołączenia odpowiedniej ilości plików tj. podpisywanych plików z danymi oraz plików XAdES.

10. Zgodnie z art. 18 ust. 3 Pzp, nie ujawnia się informacji stanowiących tajemnicę przedsiębiorstwa, w rozumieniu przepisów ustawy z dnia 16 kwietnia 1993r. o zwalczaniu nieuczciwej konkurencji, jeżeli wykonawca wraz z przekazaniem takich informacji, zastrzegł, że nie mogą być one udostępniane oraz wykazał, że zastrzeżone informacje stanowią tajemnicę przedsiębiorstwa. Na platformie w formularzu składania oferty znajduje się miejsce wyznaczone do dołączenia części oferty stanowiącej tajemnicę przedsiębiorstwa.

11. Wykonawca, za pośrednictwem strony platformazakupowa.pl może przed upływem terminu do składania ofert zmienić lub wycofać ofertę. Sposób dokonywania zmiany lub wycofania oferty zamieszczono w instrukcji zamieszczonej na stronie internetowej pod adresem: <https://platformazakupowa.pl/strona/45-instrukcje>.

12. Każdy z Wykonawców może złożyć tylko jedną ofertę. Złożenie większej liczby ofert lub oferty zawierającej propozycje wariantowe spowoduje odrzuceniu oferty.

13. Dokumenty i oświadczenia składane przez wykonawcę powinny być w języku polskim. W przypadku załączenia dokumentów sporządzonych w innym języku niż dopuszczony, Wykonawca zobowiązany jest załączyć tłumaczenie na język polski.

14. Zgodnie z definicją dokumentu elektronicznego z art. 3 ust. 2 Ustawy o informatyzacji

działalności podmiotów realizujących zadania publiczne, opatrzenie pliku zawierającego skompresowane dane kwalifikowanym podpisem elektronicznym jest jednoznaczne z podpisaniem oryginału dokumentu, z wyjątkiem kopii poświadczonych odpowiednio przez innego wykonawcę ubiegającego się wspólnie z nim o udzielenie zamówienia, przez podmiot, na którego zdolnościach lub sytuacji polega Wykonawca, albo przez podwykonawcę.

15. Wraz z ofertą Wykonawca zobowiązany jest złożyć:

- 1) potwierdzenie warunków udziału w postępowaniu;
- 2) pełnomocnictwo (jeśli dotyczy).

X. Sposób oraz termin składania i otwarcia ofert:

1. Ofertę wraz ze wszystkimi wymaganymi oświadczeniami i dokumentami, należy złożyć za pośrednictwem strony : <https://platformazakupowa.pl/pn/teatrkameralny> w zakładce dedykowanej postępowaniu, do dnia **24 stycznia 2024 r. do godz. 12:00**.

2. Po wypełnieniu Formularza składania oferty i dołączenia wszystkich wymaganych załączników należy kliknąć przycisk „Przejdź do podsumowania”.

3. Oferta składana elektronicznie musi zostać podpisana elektronicznym podpisem kwalifikowanym, podpisem zaufanym lub podpisem osobistym. W procesie składania oferty za pośrednictwem strony platformazakupowa.pl, Wykonawca powinien złożyć podpis bezpośrednio na dokumentach przesłanych za pośrednictwem platformazakupowa.pl.

4. Za datę złożenia oferty przyjmuje się datę jej przekazania w systemie (platformie) w drugim kroku składania oferty poprzez kliknięcie przycisku “Złóż ofertę” i wyświetlenie się komunikatu, że oferta została zaszyfrowana i złożona.

5. W związku z tym, że Zamawiający nie odpowiada za ewentualną awarię internetu, czy problemy techniczne powstałe u wykonawcy, zaleca się zaplanowanie złożenia oferty z odpowiednim wyprzedzeniem.

6. Otwarcie ofert złożonych na Platformie nastąpi w dniu **24 stycznia 2024 r. o godz. 12:30**. Otwarcie ofert na Platformie dokonywane jest poprzez kliknięcie przycisku “Odszyfruj oferty”.

7. W przypadku awarii systemu teleinformatycznego, która powoduje brak możliwości otwarcia ofert w terminie określonym przez Zamawiającego, otwarcie ofert następuje niezwłocznie po usunięciu awarii.

8. Otwarcie ofert odbywa się bez udziału Wykonawców.

XI. Kryteria oceny ofert:

1. Zamawiający dokona wyboru najkorzystniejszej oferty na podstawie poniższych kryteriów oceny ofert:

- 1) Kryterium „Cena” (C): 60 pkt
 - 2) Kryterium „Doświadczenie” (D): 40 pkt
2. Punkty będą obliczane według następujących zasad:
- 1) Kryterium „Cena” (C) - wg wzoru:

najniższa cena brutto spośród ofert niepodlegających odrzuceniu

$$C = \frac{\text{cena brutto badanej oferty}}{\text{cena brutto badanej oferty}} \times 60$$

2) Kryterium „Doświadczenie” :

Doświadczenie w produkcji dekoracji na potrzeby teatrów i oper potwierdzone referencjami:	Ilość punktów
- poniżej 3 realizacji	0 pkt
- 3-5 realizacji	20 pkt
- 6-8 realizacji	30 pkt
- 9 i powyżej	40 pkt

3. Obliczenie łącznej liczby punktów uzyskanych przez Wykonawcę (spośród ofert podlegających ocenie) nastąpi na podstawie sumy uzyskanych punktów w kryteriach opisanych powyżej zgodnie z wzorem:

$$P (\text{punkty}) = C + D$$

P - łączna liczba punktów (suma) przyznanych wykonawcy w ramach wszystkich kryteriów,

C - łączna liczba punktów przyznanych Wykonawcy w kryterium „Cena”,

D - łączna liczba punktów przyznanych wykonawcy w kryterium „Doświadczenie”.

Oferta może uzyskać maksymalnie 100 punktów.

4. Zamawiający udzieli zamówienia Wykonawcy, który uzyska najwyższą liczbę punktów.

5. W toku badania i oceny ofert Zamawiający może żądać od wykonawców wyjaśnień dotyczących treści złożonych ofert lub innych składanych dokumentów.

6. Zamawiający poprawia w tekście oferty:

1) oczywiste omyłki pisarskie - to omyłki nie budzące wątpliwości, bezsporne – powstałe w sposób niezamierzony, przypadkowo, nieświadomie (automatycznie), a nadto takie, że każdy, nie znający sprawy równie łatwo zauważy je i równie łatwo wskaże ten sam sposób ich poprawienia. O oczywistości omyłki świadczy więc kilka w/w cech, w tym sposób jej powstania – jednak ten sposób powstania musi wynikać wprost z charakteru omyłki, a nie z przeprowadzonego badania, co oznacza, że każdy powinien wskazać ten sam sposób powstania omyłki.

2) oczywiste omyłki rachunkowe, z uwzględnieniem konsekwencji rachunkowych dokonanych poprawek,

3) inne omyłki polegające na niezgodności oferty z dokumentami zamówienia, niepowodujące istotnych zmian w treści oferty, - niezwłocznie zawiadamiając o tym wykonawcę, którego oferta została poprawiona.

XII. Zamawiający może unieważnić postępowanie o udzielenie zamówienia w każdym czasie bez podania przyczyn, a Wykonawcy nie przysługują wobec Zamawiającego żadne roszczenia.

Załączniki:

- 1) Projekty scenograficzne – zał. 1-12
- 2) Formularz oferty – zał. 13
- 3) Wykaz wykonanych scenografii – zał. 14
- 4) Wzór umowy – zał. 15
- 5) Klauzula RODO - zał. 16

(Załącznik numer 1)

Zakres usług dla Teatru Kameralnego w Bydgoszczy:

a) Rusztowania (załącznik numer 1)

Konstrukcja (ramy) wykonane z metalu (aluminium lub stal) łączone metodą spawania (sugerowana konstrukcja oznaczona czerwoną-przerywaną linią). Każdy z obiektów powinien być podzielony wzdłuż na 2 części, możliwe do połączenia, które razem stworzą całość (załącznik numer 1). Miejsce styku powinno być wykończone plastycznie tak, aby łączenia nie były widoczne dla widza.

Łączenie elementów za pomocą śrub M10 (podkładka szt. 2 i nakrętka).

Otwory na łączniki w 3 punktach :

- 15 cm poniżej górnej części metalowej (aluminium lub stal) konstrukcji;
- na środku;
- 15 cm nad dolną częścią metalowej (aluminium lub stal) konstrukcji;

Elementy powinny imitować stare drewniane rusztowanie zbite „ naprędce” – do jego wykonania można użyć desek lub ich imitacje, malowanie i postarzenie wg wzoru (załącznik numer 1). Konstrukcje zawieszane na dwóch niezależnych sztankietach za pomocą śruby z uchem, przymocowane do górnej części konstrukcji (załącznik numer 1) o odpowiedniej wytrzymałości dostosowanej do ciężaru konstrukcji. Ciężar całej konstrukcji (1 szt.) nie może przekraczać 200 kg.

Uwagi: Rusztowania powinny być wykonane z materiałów umożliwiającym transport bez koniecznej potrzeby specjalnego sposobu zabezpieczenia.

UWAGA: Konstrukcje (ramy) wykonane z profili aluminiowych lub stalowych spawanych (sugerowana konstrukcja oznaczona czerwoną-przerywaną linią). Pokrycie z desek lub ich imitacji. Elementy powinny imitować stare drewniane rusztowanie zbite „na prędcie” - malowanie i postarzanie wg wzoru. Konstrukcje zawieszane na dwóch niezależnych stankietach.

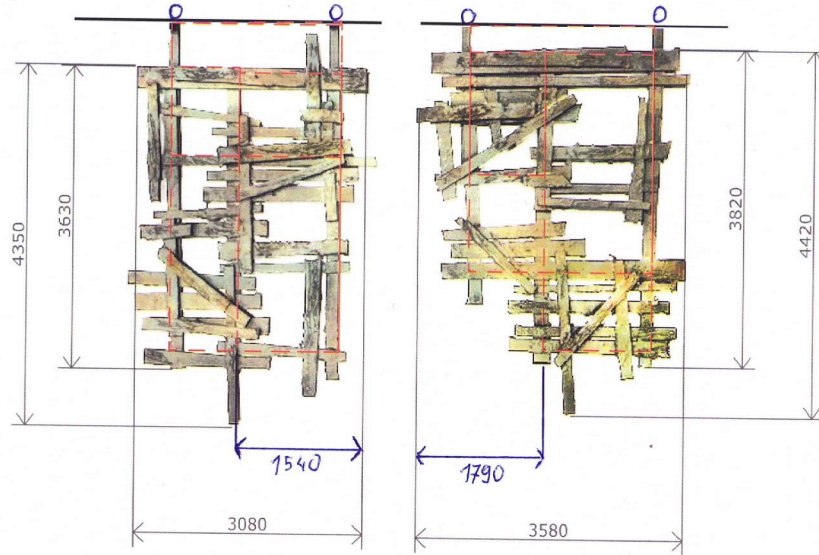

NAZWA ELEMENTU:		PROJEKT:	
RUSZTOWANIA		CHŁOPCY Z PLACU BRONI	
TEATR KAMERALNY W BYDGOSZCZY		SKALA:	1:100
		DATA:	27.11.2024
		NUMER RYSUNKU:	CHZPB.006
		RYSUJEK WYKONAŁ:	Mariusz Nęperda

b) Sągi drewniane – wózki (załącznik numer 2)

Należy wykonać 5 szt. sągów drewnianych o różnych wysokościach zgodnie z załącznikiem. Obiekty wykonać na metalowej konstrukcji nośnej (aluminium lub stal) łączone metodą spawania. Obiekt pusty w środku, umieszczony na kołach z pneumatycznym lub mechanicznym systemem hamowania. Umożliwiający bezproblemowy i wielokrotny sposób blokowaniu ruchu obiektu i jego stabilizację (szczególnie w momencie trwania spektaklu). Koła schowane na tyle by nie były widoczne dla widza (cały system powinien znajdować się w środku sąga). Bale drewniane imitowane przez strukturalne modelowanie w polistyrenie a następnie utwardzane poprzez napylenie warstwy utwardzającej o odpowiedniej grubości w celu zabezpieczenia. Obiekt powinien zostać tak skonstruowany by aktorzy byli w stanie po nim wejść na górę. Górna część konstrukcji wzmocniona, by umożliwić aktorom bezpieczne i swobodne poruszanie się na niej.

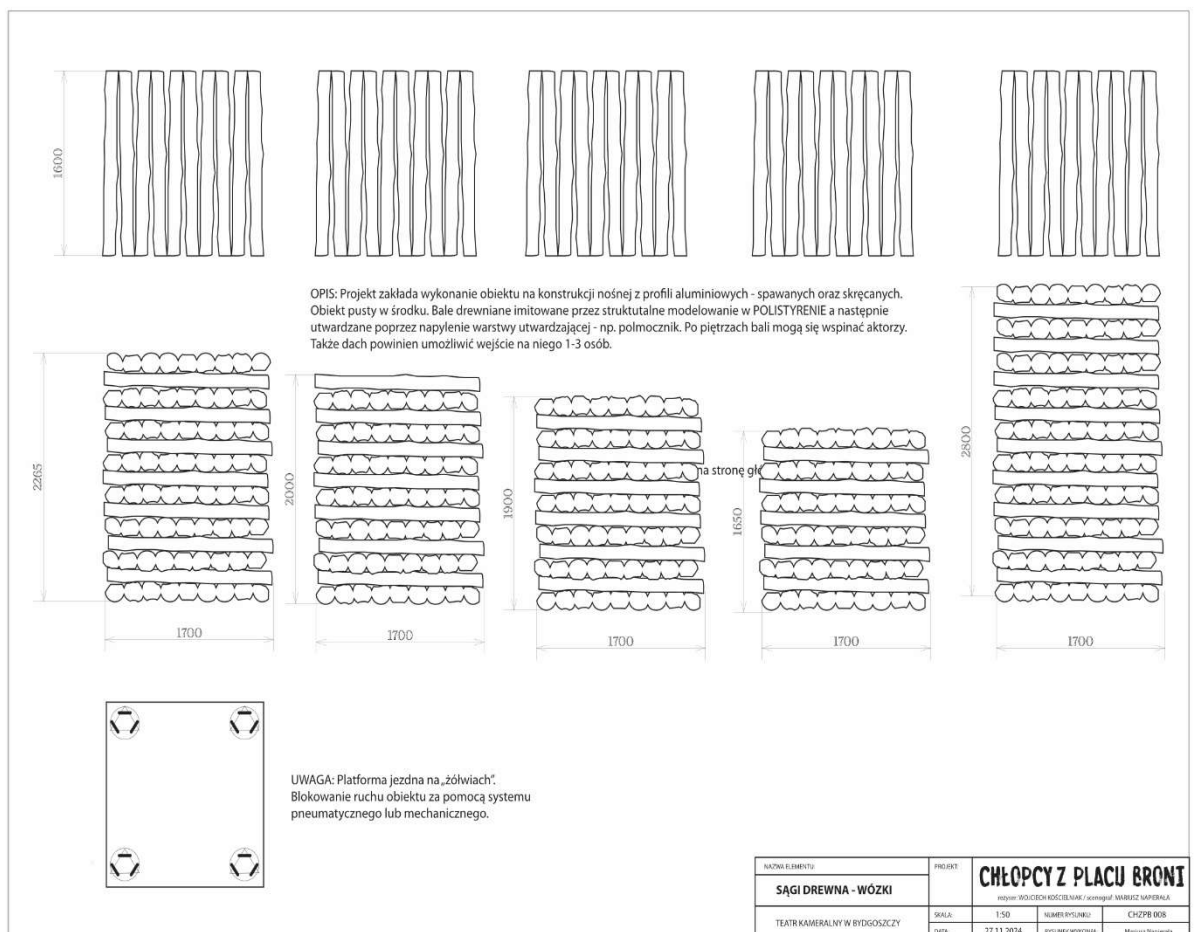

c) **Drewniany płot (załącznik numer 3)**

Składa się z dwóch osobnych elementów, prawa strona ma mieć długość 3750mm, lewa 5070mm (patrzac od strony widza), które po zsunieciu tworzą całość

Wymiary całości:

Długości : 8820mm;

Wysokość : 2184mm (w najwyższym punkcie);

Konstrukcja (ramy) wykonana z metalu (aluminium lub stal) łączone metoda spawania (sugerowana konstrukcja w załączniku nr. 4). Deski mają imitować stare-zużyte (rozbiórkowe) drewno. Cała konstrukcja ma znajdować się na kołach skrętnych mocowanych za pomocą śruby, nakręcanych od góry, wielkość kół dopasowana tak, by zapewnić swobodną jazdę płotem. Koła powinny być nie widzialne dla widza (schowane za deskami). Z tyłu konstrukcji powinny być przymocowane „półki” na obciążenie stabilizujące płot w pozycji pionowej o wymiarach min. szerokość 300mm, długość 500mm (rysunek poglądowy załącznik numer 4). Tył desek oraz cała konstrukcja pomalowana na czarno farbą matową.

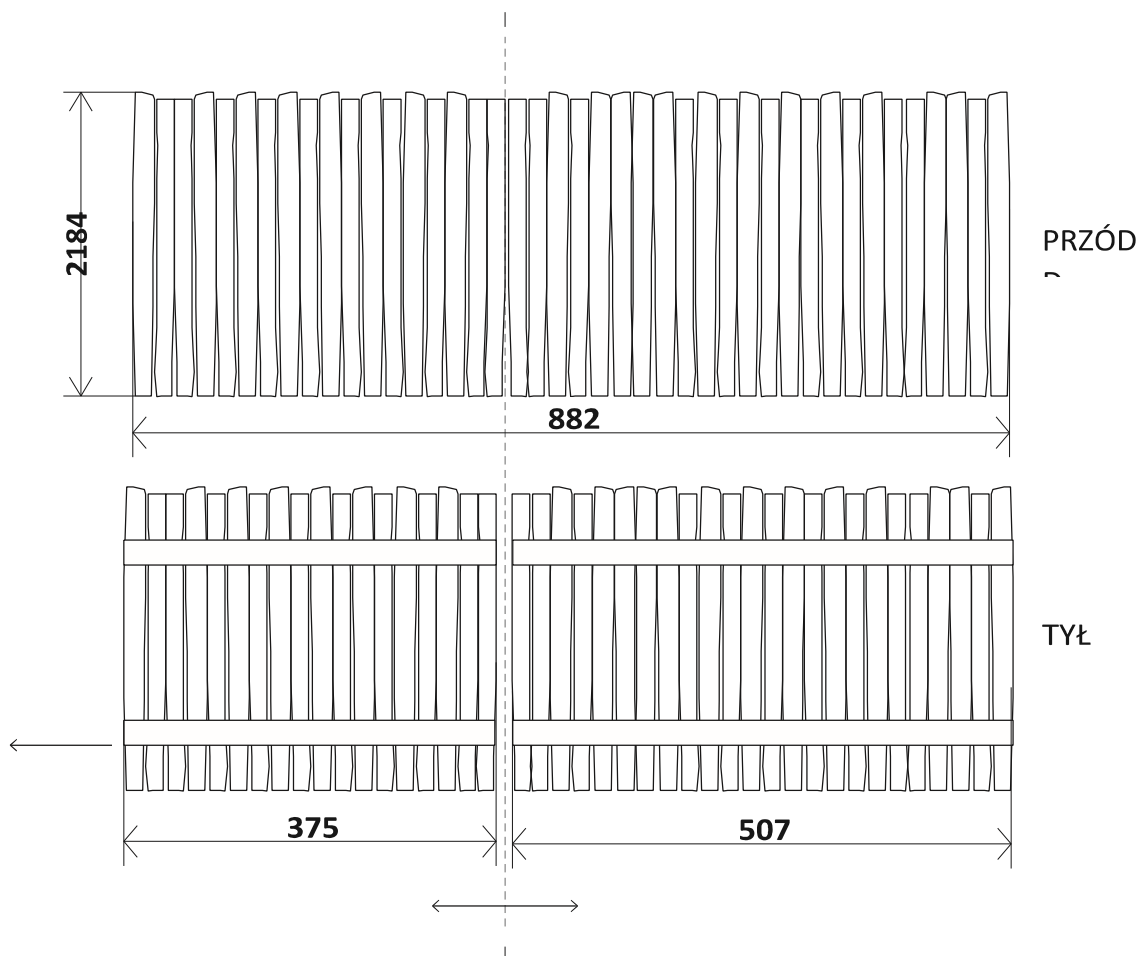

Rysunek poglądowy

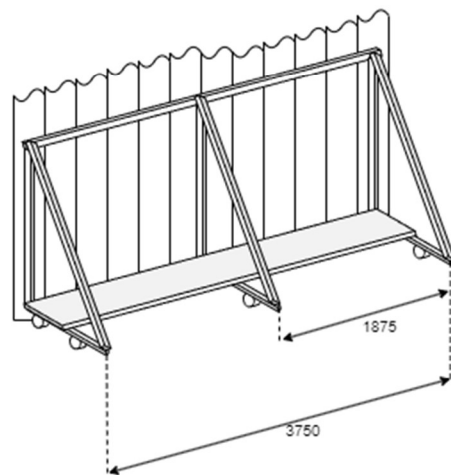
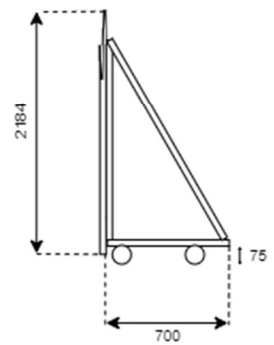
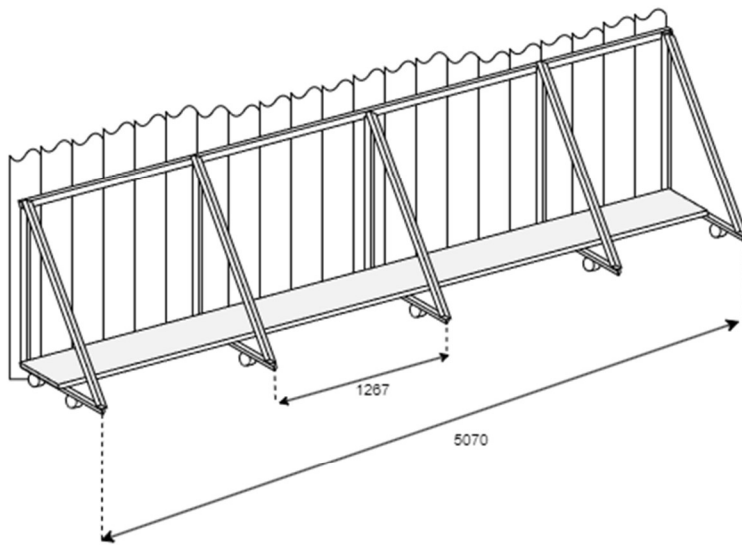

UWAGI

1. Wymiary deski (półki) w dokumentacji

d) Paldament (złącznik numer 3)

Konstrukcja (ramy) wykonana z metalu (aluminium lub stal) łączone metoda spawania, do której na stałe będzie przytwierdzona sklejka lub poliwęglan komorowy. Na której zostaną położone i przytwierdzone panele ceglane z polistyrenu lub wytłoki z ABS, utwardzone powłoką zabezpieczającą, pozwalającą na długo terminowe użytkowanie (chroniąca elementy np. w trakcie transportu przed wgnieceniami). Obiekt powinien być pomalowany według wzoru (złącznik numer 5/makieta). Tył konstrukcji malowany na czarno farbą matową. Narożniki zewnętrzne powinny być wykończone plastycznie tak, aby łączenia nie były widoczne dla widza.

Podziały na środku (załącznika numer 3a)

łączenie za pomocą śrub M10 (podkładka szt. 2 i nakrętka).

Otwory na łączniki w 3 punktach :

- 15 cm poniżej górnej części aluminiowej konstrukcji
- na środku
- 15 cm nad dolną częścią aluminiowej konstrukcji

Konstrukcja zawieszana będzie na sztankiecie za pomocą śruby z uchem 3szt na stronę, umiejscowione do górnej części konstrukcji (załącznik numer 3a) o odpowiedniej wytrzymałości dostosowanej do ciężaru konstrukcji. Ciężar całej konstrukcji nie może warzyć więcej niż 200 kg.

Rysunek poglądowy

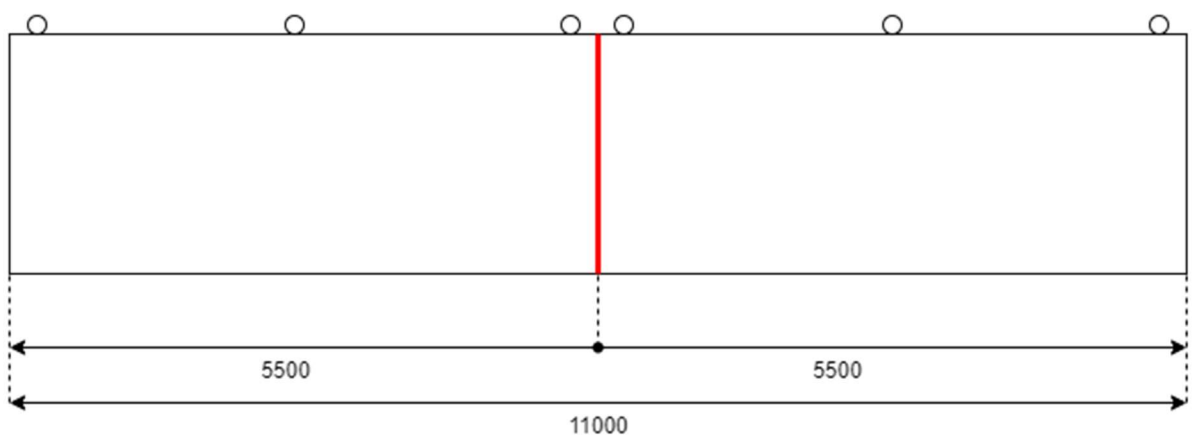

e) Ściany na proscenium (załącznik numer 6), dotyczy ścian z oznaczeniem AL1, AL2, A, AP1, Ap2, C oraz maski krawędzi portalu.

Konstrukcja (ramy) wykonana z metalu (aluminium lub stal) łączone metoda spawania, do której na stałe będzie przytwierdzona sklejka lub poliwęglan komorowy. Na co zostaną nałożone i przytwierdzone panele ceglane z polistyrenu lub wytłoki z ABS, utwardzone powłoką zabezpieczającą, pozwalającą na długo terminowe użytkowanie (chroniąca elementy np. w trakcie transportu przed wgnieceniami). Obiekt powinien być pomalowany według wzoru (złącznik numer 5/ makieta). Tył konstrukcji malowany na czarno farbą matową. Narożniki zewnętrzne powinny być wykończone plastycznie tak, aby łączenia nie były widoczne dla widza. Podział ścian według załącznika numer 7.

W ścianie AL 1 będzie znajdować się otwór na kamerę która jest na stałe przytwierdzona do ściany budynku. Wycięcie wykona pracownik Teatru, dlatego w tym miejscu nie może przechodzić żadna metalowa część konstrukcji lub łączenie. (Elementy AL1- AL2 oraz AP1-AP2 łączone za pomocą śrub M10 (podkładka szt. 2 i nakrętka) z tyłu w 4 punktach, tak by nie były widoczne dla widza.

W elemencie A konstrukcja powinna być skonstruowana w taki sposób by nie ugięła się pod wpływem własnego ciężaru. Możliwe jest podzielenie jej ja na dwie równe części łączone za pomocą śrub w śrub M10 (podkładka szt. 2 i nakrętka) 3 miejscach. Element ten łączony jest do ścian AL1 i AP1 za pomocą śrub M10 (podkładka szt. 2 i nakrętka) w 3 punktach.

Ściana C

Konstrukcja (ramy) wykonana z metalu (aluminium lub stal) łączone metoda spawania, do której na stałe będzie przytwierdzona sklejka lub poliwęglan komorowy. Na co zostaną nałożone i przytwierdzone panele ceglane z polistyrenu lub wytłoki z ABS, utwardzone powłoką zabezpieczającą, pozwalającą na długo terminowe użytkowanie (chroniąca elementy np. w trakcie transportu przed wgnieceniami). Obiekt powinien być pomalowany według wzoru (złącznik numer 5/makieta). Tył konstrukcji malowany na czarno farbą matową. Narożniki zewnętrzne powinny być wykończone plastycznie tak, aby łączenia nie były widoczne dla widza. Podział ściany według załącznika numer 8, łączenie za pomocą śrub M10 (podkładka szt. 2 i nakrętka) z tyłu w 3 punktach.

Ściana C
(krycie proscenium)

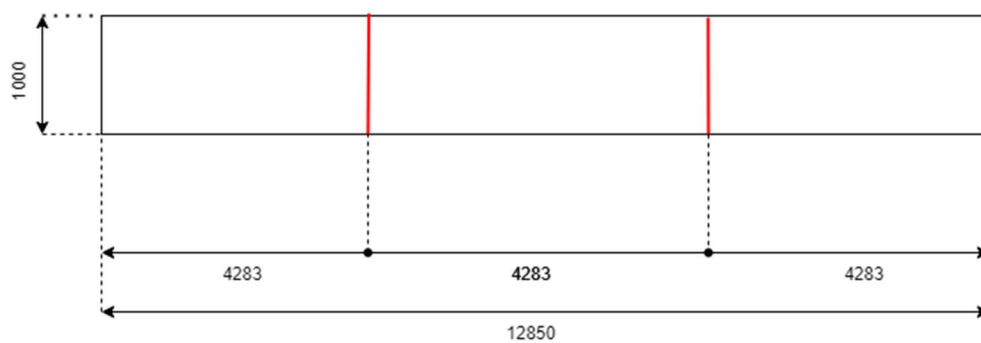

Wizualizacja podziału ścian na proscenium
(oryginalny wygląd może się różnić)

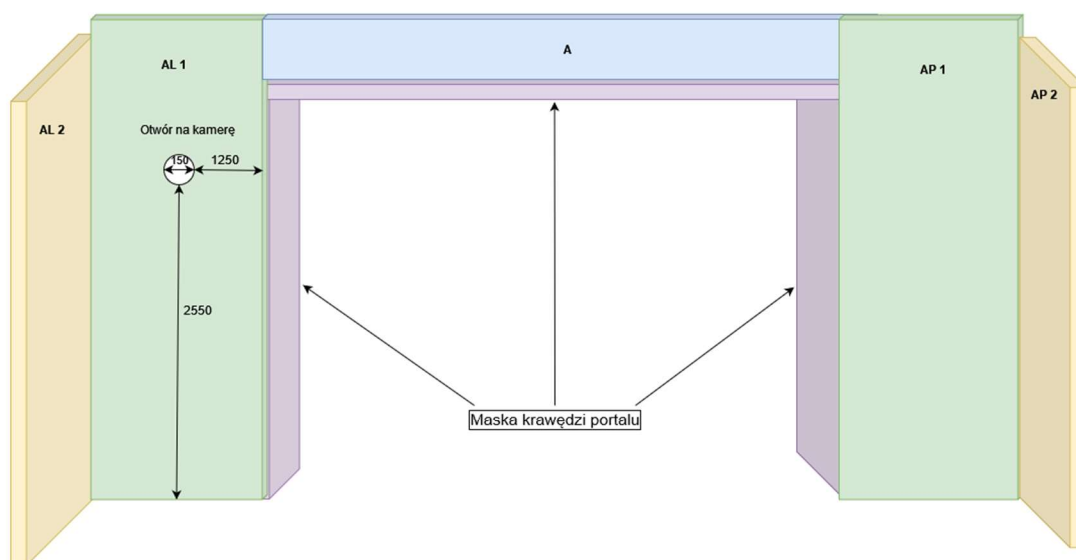

- Opis :
1. Ściany AL2 i AP2 są prostopadłe do ścian AL1 i AL 2, łączone ze sobą za pomocą śrub
 2. Ściana A mocowana do ścian AL 1 i AP2 za pomocą śrub
 3. Na ścianie AL1 powinien się znajdować otwór na kamerę przyćwieżoną do ściany

f) Ściany wewnątrz sceny (załącznik numer 9), dotyczy ścian z oznaczeniem D1, D2, E1, F1P, F2p, F3P, D1/4

Konstrukcja (ramy) wykonana z metalu (aluminium lub stal) łączone metoda spawania, do której na stałe będzie przytwierdzona sklejka lub poliwęglan komorowy. Na co zostaną nałożone i przytwierdzone panele ceglane z polistyrenu lub wytłoki z ABS, utwardzone powłoką zabezpieczającą, pozwalającą na długo terminowe użytkowanie (chroniąca elementy np. w trakcie transportu przed wgnieceniami). Obiekt powinien być pomalowany według wzoru (złącznik numer 5 / makieta). Tył konstrukcji malowany na czarno farbą matową. Narożniki zewnętrzne powinny być wykończone plastycznie tak, aby łączenia nie były widoczne dla widza. Łączenie ścian za pomocą śrub M10 (podkładka szt. 2 i nakrętka) z tyłu, 4 otwory na ścianę.

Dodatkowy opis poszczególnych ścian:

Ściana D1 – Całkowita długość ściany wynosi 11m, dzielona jest na 5 części (podział w załączniku numer 10), łączenie za pomocą śrub M10 (podkładka szt. 2 i nakrętka) z tyłu, tak by nie były widoczne dla widza, 4 otwory na ścianę. Zawiera w sobie 3 zabudowane nisze okienne o głębokości 100mm (umieszczenie według załącznika numer 8) oraz bramę D1/4 podzieloną w poziomie na 2 identyczne elementy, które po skręceniu stworzą całość. Łączenie za pomocą śrub M10 (podkładka szt. 2 i nakrętka) w 4 punktach. Konstrukcja zawieszana będzie na 2 niezależnych sztankietach za pomocą śruby z uchem, które zostaną zamocowane na miejscu (brak możliwości uzyskania wymiarów). Nisza bramowa powinna wynosić 200mm, po obu stronach bramy do ściany powinny zostać przymocowane szyny (prowadnice), które uniemożliwią kołysaniu się bramy podczas jej unoszenia.

Rysunek poglądowy podział ścian
D1

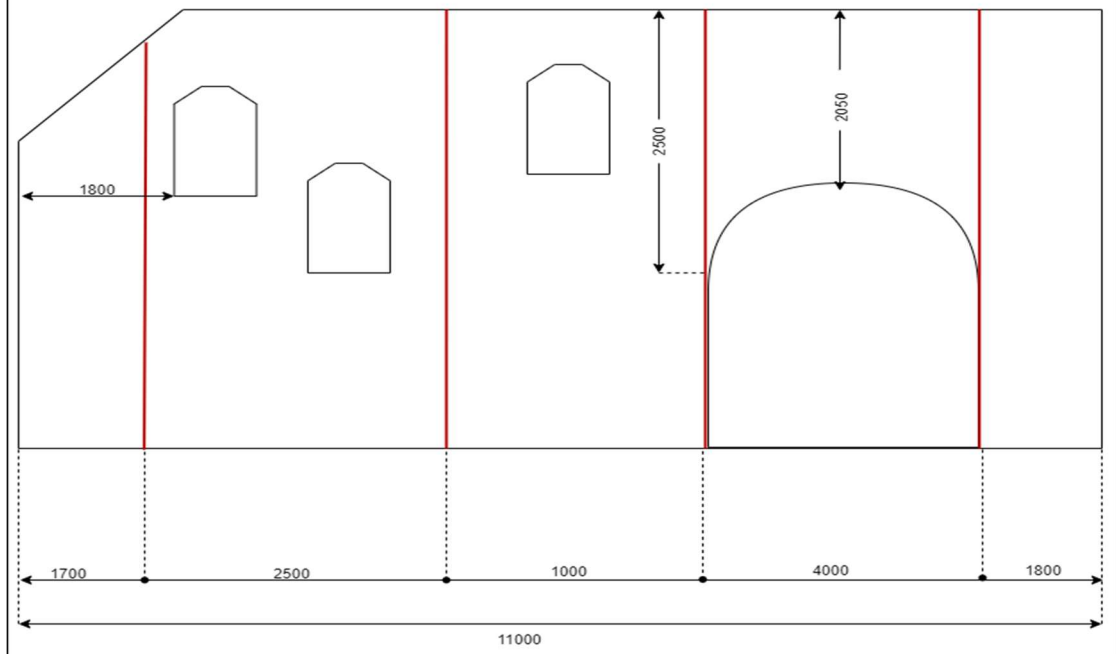

Ściana E1 – Dzielona jest na 2 części (podział w załączniku numer 11), łączenie za pomocą śrub M10 (podkładka szt. 2 i nakrętka) z tyłu w 4 punktach.

Rysunek poglądowy podział ścian E1

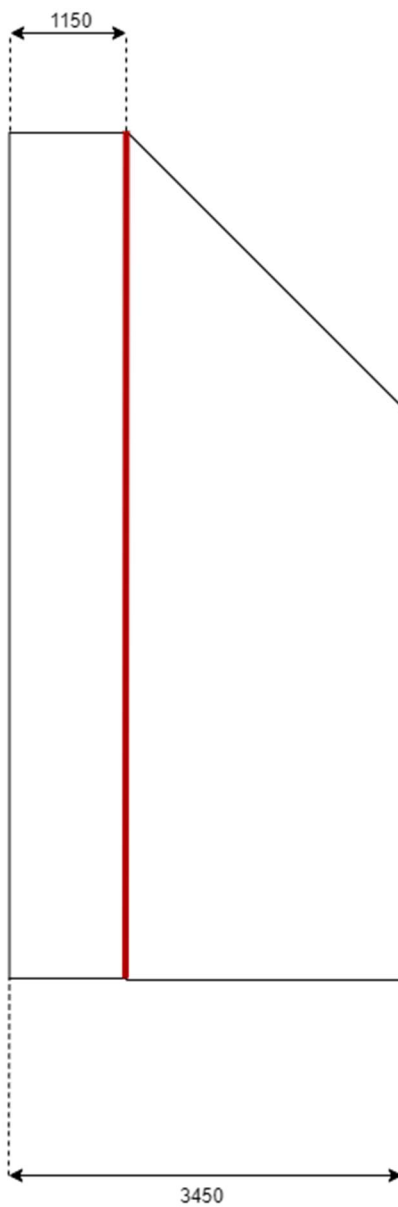

Ściana D2 – Dzielona jest na 2 części (podział w załączniku numer 12), łączenie za pomocą śrub M10 (podkładka szt. 2 i nakrętka) z tyłu w 4 punktach.

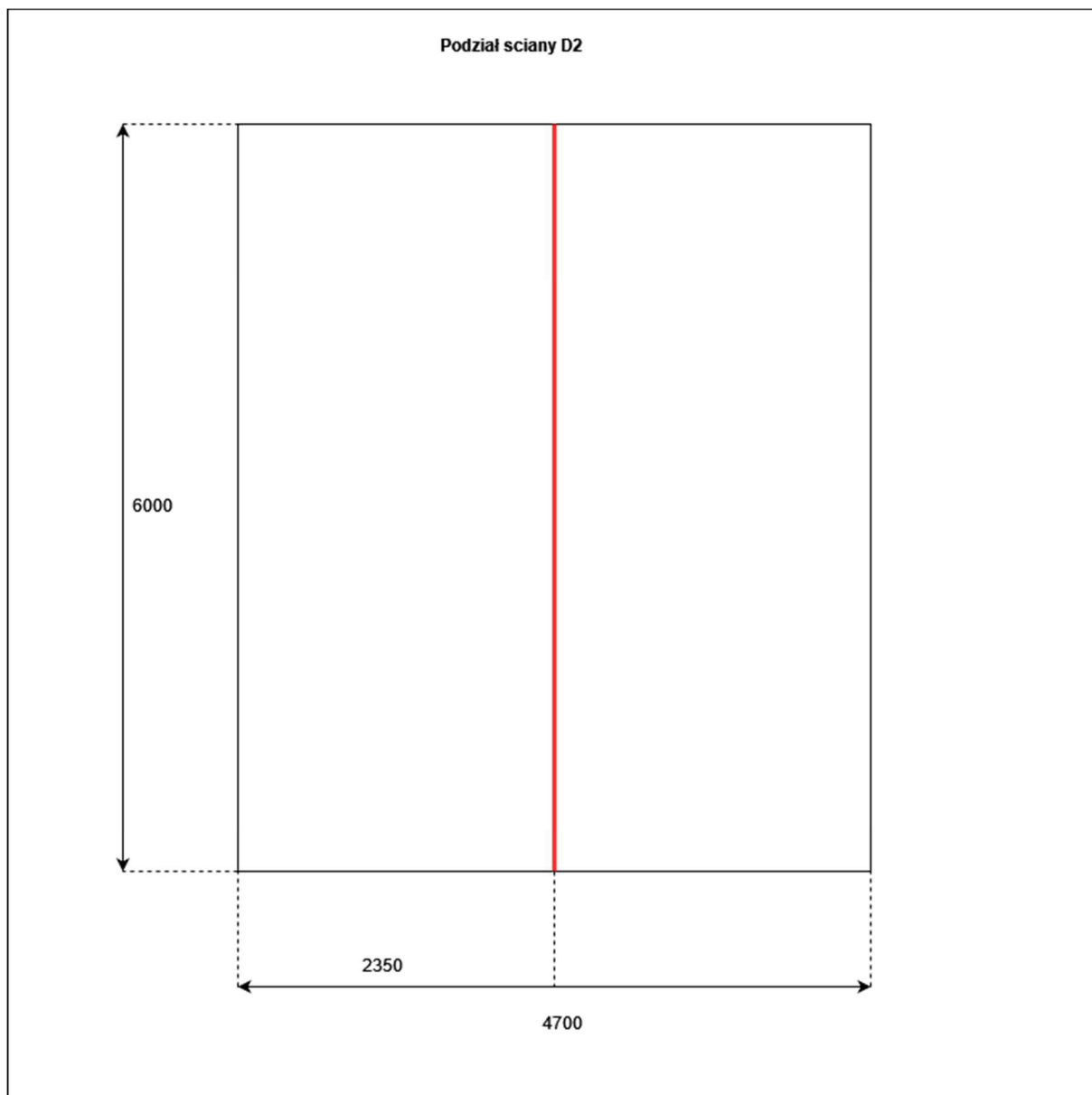

Ściana F1P, F2P, F3P -

- Zestaw składa się z 3 elementów, taki zestaw znajduje się po obu stronach sceny dlatego należy wykonać odbicie lustrzane po lewej. Jeden z elementów zawiera w sobie ścianę z wyciętą wnęką (drzwi).

- Ściany F1P i F2P łączenie za pomocą śrub M10 (podkładka szt. 2 i nakrętka) z tyłu, 4 otwory na ścianę.

- Ściany F1P i F3P łączone za pomocą śrub M10 (podkładka szt. 2 i nakrętka) z tyłu, w trzech punktach.

g) Rzut sceny

TEATR KAMERALNY W BYDGOSZCZY
 RZUT SCENY I WIDOWNI
 SKALA 1:100

MUSICAL
 NA PODSTAWIE KSIĄŻKI FERENCA MOLNARA
 DRAMA TEKSTU I PRZEMY: WŁOCIECH KOŚCIELNIAK
 MUZYKA: MARCIN GEBIAŁSKI
**CHŁOPCY
 Z PLACU
 BRONI**

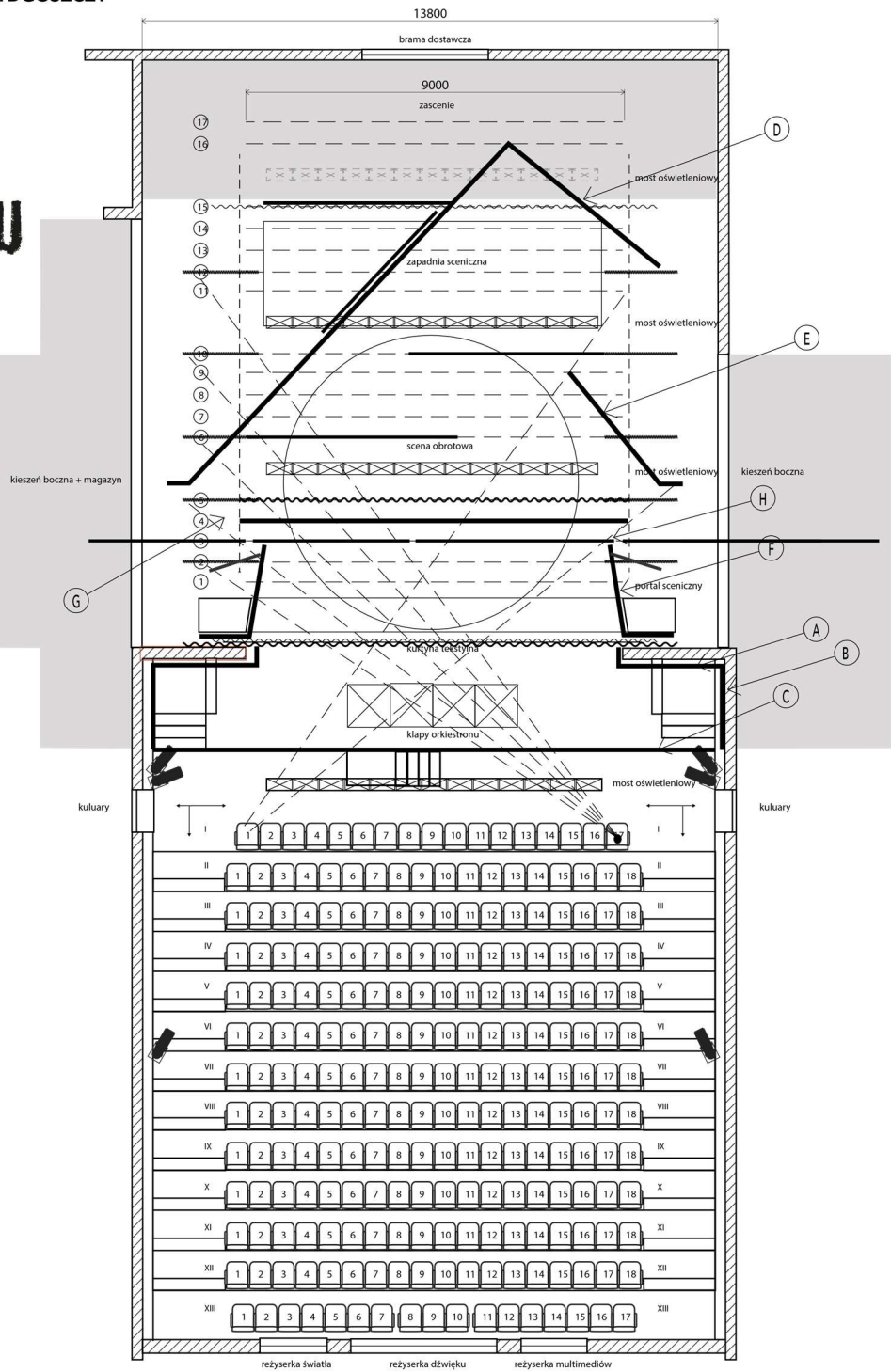

Uwagi:

Po stronie wykonawcy należy :

1. Zakup niezbędnych materiałów do produkcji scenografii;
2. Załadunek i transport od wykonawcy do Teatru Kameralnego w Bydgoszczy;
3. Zapewnienie przynajmniej jednej osoby przy pierwszym montażu na scenie w Teatrze kameralnym w Bydgoszczy posiadającą odpowiednią wiedzę umożliwiającą przekazanie/pokazanie sposobu montażu dekoracji;
4. Zapewnienie odpowiedniej ilości śrub, podkładek, nakrętek i innych rzeczy niezbędnych do zmontowania dekoracji (skręcenia ze sobą elementów);

Po stronie Teatr należy:

1. Zapewnienie osób do rozładunku, wniesienie elementów scenografii na scenę;
2. Zapewnienie osób do montażu dekoracji;
3. Zapewnienie niezbędnych urządzeń/narzędzi jak np. wkrętarki, stalowe linki, pasy, karabinki itp.;