

WSZYSCY WYKONAWCY

dotyczy postępowania przetargowego na: **Remont drogi wojewódzkiej nr 444 na odcinku Wisławka – Odolanów – Etap I**

Wielkopolski Zarząd Dróg Wojewódzkich w Poznaniu, w związku z prośbą o wyjaśnienie treści Specyfikacji Warunków Zamówienia w przedmiotowym postępowaniu, działając w trybie art. 284 ust. 2 Ustawy z dnia 11 września 2019 r. - Prawo zamówień publicznych (t.j. Dz. U. z 2023 r. poz. 1605) dalej ustawa Pzp, wyjaśnia co następuje:

Pytanie 1: Dotyczy Tabeli Elementów Rozliczeniowych poz. 1. Prosimy o wyjaśnienie, czy w zakresie niniejszego postępowania do wykonania jest zastabilizowanie granic pasa drogowego świadkami punktów granicznych (tj. słupkami betonowymi pomalowanymi na żółto z wytłoczonym napisem PAS DROGOWY), bez wznawiania przebiegu granic prawnych i bez ich stabilizacji w terenie znakami granicznymi typ 36a (zgodnie z normą BN-67/6744-09)?

Odpowiedź: Zamawiający informuje, że w pozycji TER nr 1 należy uwzględnić między innymi sporządzenie map powykonawczych, wykonanie w ramach pomiaru powykonawczego szkicu przebiegu granic prawnych oraz oznakowanie pasa drogowego świadkami tj. słupkami betonowymi pomalowanymi na żółto z wytłoczonym napisem PAS DROGOWY, bez wznawiania przebiegu granic prawnych i bez ich stabilizacji w terenie znakami granicznymi typ 36a (zgodnie z normą BN-67/6744-09).

Pytanie 2: Proszę o określenie ilości punktów do uwzględnienia w ofercie oraz dodanie odpowiedniej pozycji kosztorysowej

Odpowiedź: Zgodnie z SST D-01.01.01 Odtworzenie trasy i punktów wysokościowych punkt 5.6. „Świadek punktu granicznego winien być usytuowany w miejscach charakterystycznych pasa drogowego (na załamaniach trasy jednak nie rzadziej niż 100 m).

Pytanie 3: Czy Zamawiający będzie posiadaczem (wytwórcą) odpadów w postaci destruktu asfaltowego powstającego w wyniku wykonywania przez Wykonawcę prac objętych przedmiotowym zamówieniem? Zgodnie z art. 3 ust. 1 pkt. 32 ustawy o odpadach „(...) wytwórcą odpadów powstających w wyniku świadczenia usług w zakresie budowy, rozbiórki, remontu obiektów, czyszczenia zbiorników lub urządzeń oraz sprzątnięcia, konserwacji i napraw jest podmiot, który świadczy usługę, chyba że umowa o świadczenie usługi stanowi inaczej (...)”.

Odpowiedź: Zamawiający nie będzie posiadaczem (wytwórcą) odpadu w postaci destruktu. Zamawiający nie reguluje w tej kwestii inaczej niż ustawa o odpadach z dnia 14 grudnia 2012 r. Wytwórcą odpadów będzie Wykonawca.

Pytanie 4: Czy Zamawiający posiada zezwolenie na zbieranie lub przetwarzanie odpadów o kodzie 17 03 02? Prosimy o podanie numeru miejsca prowadzenia działalności.

Odpowiedź: Zamawiający informuje, że nie posiada wskazanego w pytaniu zezwolenia na zbieranie lub przetwarzanie odpadów.

Pytanie 5: Brak takiego zezwolenia uniemożliwi Wykonawcy przekazanie destruktu asfaltowego Zamawiającemu. art. 27 ust. 3 ustawy o odpadach wymaga weryfikacji posiadania takiego zezwolenia przez podmiot, który odbiera odpady. Problem przekazania/odbierania odpadów podmiotowi posiadającemu zezwolenie nie wystąpi jeśli odpowiedź na powyższe pytanie nr 1 będzie twierdząca – wtedy od samego początku Zamawiający będzie posiadaczem odpadów – Wykonawca nie będzie zatem ich przekazywał Zamawiającemu w rozumieniu ustawy o odpadach.

Odpowiedź: Zamawiający informuje iż po stronie Wykonawcy leży obowiązek wykonania wszystkich czynności opisanych w rozporządzeniu Ministra Klimatu i Środowiska z dnia 23 grudnia 2021 r. w sprawie określenia szczegółowych warunków utraty statusu sposobu dla odpadów destruktu asfaltowego celem pozbawienia statusu odpadu materiału z rozbiórki. Destrukt asfaltowy winien zostać przetransportowany przez Wykonawcę na plac Obwodu Drogowego w Przygodzicach wraz z kompletem wyników laboratoryjnych, protokołem i oświadczeniem o zgodności z warunkami utraty statusu odpadów destruktu asfaltowego zgodnie ze wzorami określonymi w załącznikach do ww. rozporządzenia.

Pytanie 6: Prosimy o udostępnienie Decyzję o zezwoleniu na zbieranie lub przetwarzanie odpadów uwzględniającą miejsce, do którego Wykonawca miałby przekazać odpad celem jego zabudowania/składowania?

Odpowiedź: Zamawiający informuje, że nie posiada przedmiotowej Decyzji.

Pytanie 7: Jaka jest podstawa prawna do składowania w miejscu wskazanym przez Zamawiającego materiałów pochodzących z rozbiórki?

Odpowiedź: Zamawiający informuje, że po przeprowadzeniu procedury utraty statusu odpadu dla destruktu asfaltowego nie jest potrzebny wpis do BDO jako że w takim wypadku destrukt pochodzący z rozbiórki nie będzie traktowany jako odpad, a jako materiał budowlany do wykorzystania przy innych robotach budowlanych. W kontekście podstawy prawnej składowania materiałów pochodzących z rozbiórki, Zamawiający nie będzie ich traktował jako odpad, a jako materiał do ponownego wykorzystania. Zatem nie musi mieć w tym względzie specjalnej podstawy prawnej.

Pytanie 8: Czy mieszanka mineralno-asfaltowa, z której wykonano drogę przeznaczoną do rozbiórki w ramach przedmiotowego zamówienia powstała po dniu 31 grudnia 2000 r.?

Odpowiedź: Zamawiający informuje, że nie posiada szczegółowej wiedzy w kwestii wskazanej w pytaniu.

Pytanie 9: Czy droga przeznaczona do rozbiórki w ramach przedmiotowego zamówienia powstała po dniu 31 grudnia 2000 r.?

Odpowiedź: Zamawiający informuje, że droga wojewódzka nr 444 powstała przed 31 grudnia 2000 r.

Pytanie 10: Proszę o uzupełnienie dokumentacji opisującej przedmiot zamówienia o plan sytuacyjny.

Odpowiedź: Zamawiający informuje, że dla przedmiotowego zadania sporządzono uproszczoną dokumentację techniczną oraz przekroje normalne. W celu sporządzenia kalkulacji cenowej został sporządzony szczegółowy przedmiar robót.

Pytanie 11: Proszę o uzupełnienie dokumentacji o projekt Stałej Organizacji Ruchu.

Odpowiedź: Zamawiający informuje iż stała organizacji ruchu na przedmiotowym zadaniu nie ulegnie zmianie W związku z powyższym Wykonawca wykona oznakowanie poziome i pionowe na podstawie przeprowadzonej przez siebie inwentaryzacji.

Pytanie 12: Dotyczy Tabeli Elementów Rozliczeniowych poz. 34 i 35: Proszę o potwierdzenie że w w/w pozycjach nie należy uwzględniać zakupu nowych tablic znaków – poz. te dotyczą ponownego montażu istniejących znaków.

Odpowiedź: Zamawiający potwierdza, że znaki i tablice pochodzą z demontażu. Zgodnie z SST D-07.02.01 Oznakowanie Pionowe punkt 9.2. cena jednostkowa nie uwzględnia zakupu tarcz i tablic.

Pytanie 13: Dotyczy Tabeli Elementów Rozliczeniowych poz. 36: Czy w tej pozycji kosztorysowej należy uwzględniać zakup i montaż nowych słupków?

Odpowiedź: Zamawiający potwierdza, że w poz. 36 TER „wykonanie słupków stalowych dla oznakowania pionowego”, należy uwzględnić ich zakup, zgodnie z SST D-07.02.01 punktem 9.2.

Pytanie 14: W związku z projektowaną przebudową przepustu proszę o uzupełnienie dokumentacji projektowej o rysunki dot. przepustu: inwentaryzację istniejącego przepustu oraz rzut z góry i przekroje zaprojektowanego przepustu z określeniem podstawowych wymiarów i rzędnych posadowienia istniejącego i projektowanego przepustu.

Odpowiedź: Zamawiający informuje, że przepust będzie remontowany a nie przebudowywany. Parametry przepustu nie ulegną zmianie. Zamawiający zamieszcza przekrój podłużny przedmiotowego przepustu.

Pytanie 15: Czy Zamawiający dopuszcza całkowite zamknięcie drogi na czas realizacji przebudowy przepustu?

Odpowiedź: Zamawiający nie dopuszcza całkowitego zamknięcia drogi na czas realizacji remontu przepustu.

Pytanie 16: Dotyczy Tabeli Elementów Rozliczeniowych poz. 55: Czy w w/w pozycji kosztorysowej należy uwzględniać zakup i montaż nowej bariery sprężystej? Proszę o określenie wymaganych parametrów barier oraz ilości i długości odcinków.

Odpowiedź: Zamawiający potwierdza, że w pozycji 55 TER „Ustawienie barier sprężystych”, należy uwzględnić zakup barier ochronnych zgodnie z SST D-07.05.01 Bariery ochronne stalowe punkt 1.3 typ N2/W5/B (SP-06/4). Należy wykonać dwa odcinki po 12 m.

W związku ze zmianą terminu składania i otwarcia ofert Zamawiający podstawie art. 286 ust. 1 ustawy Pzp Zamawiający modyfikuje pkt. 14.1, 16.1., 16.2 Instrukcji dla Wykonawców, Tom I, Rozdział 1 SWZ, które otrzymują treść:

14.1. Termin związania ofertą wynosi 30 dni. Bieg terminu związania ofertą **rozpoczyna się wraz z upływem terminu składania ofert i trwa do dnia 08.02.2024 r. włącznie.**

- 16.1. Ofertę wraz z wymaganymi dokumentami należy złożyć za pośrednictwem platformy platformazakupowa.pl/pn/wzdw zgodnie z instrukcją określoną w pkt. 15, do **10.01.2024 r.**, do godz. **12:00** czasu lokalnego.
- 16.2. Komisja przetargowa dokona otwarcia ofert w dniu **10.01.2024 r.**, o godz. **12:05** czasu lokalnego.

Z-ca Dyrektora

Roman Kwizgiel

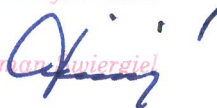

REFERENT

Joanna Kawalek

NACZELNIK
Wydziału Zamówień Publicznych

Joanna Olejniczak

Droga 444

km 19+124

JN3 12051097

m. Biadaczki

14

PRZEKÓJ PODŁUŻNY

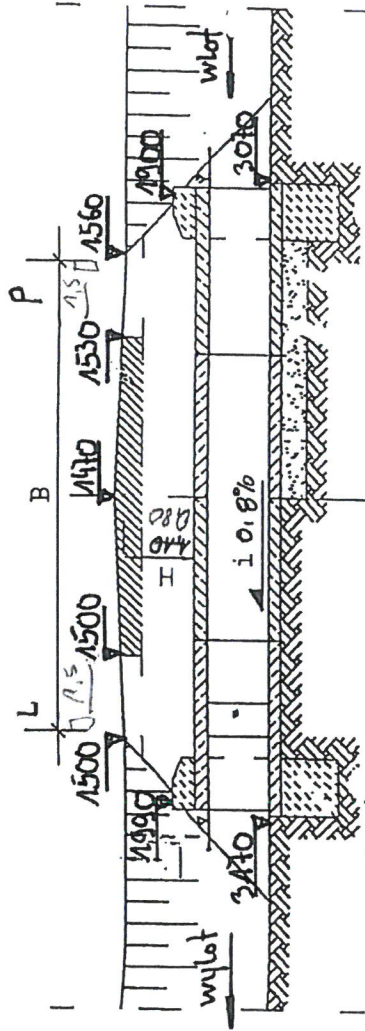

wylot

