

Wrocław, 22.10.2024



**WROCLAWSKIE
INWESTYCJE**

Wrocławskie Inwestycje Sp. z o.o.
Ofiar Oświęcimskich 36, 50-059 Wrocław
T +48 71 77 10 900 lub 901

F +48 71 77 10 904

E biuro@wi.wroc.pl

www.wi.wroc.pl

Do wszystkich Wykonawców, którzy pobrali Specyfikację Warunków Zamówienia

Dotyczy: postępowania nr ZP/36/PN/2024 pn. 03940 Budowa trasy tramwajowo-autobusowej od przebudowywanej pętli Sępolno (węzeł przesiadkowy) do nowej pętli Swojczyce (węzeł przesiadkowy).

Szanowni Państwo,

Zamawiający działając na podstawie art. 135 ust. 2 w zw. z ust. 6 ustawy z dnia 11 września 2019 roku Prawo zamówień publicznych (t.j. Dz. U. 2024 poz. 1320) zwanej dalej ustawą, udostępnia treść zapytań wraz wyjaśnieniami oraz na podstawie art. 137 ust. 1 ustawy zmienia treść Specyfikacji Warunków Zamówienia w następujący sposób:

Zmiana nr 8

Zamawiający modyfikuje brzmienie klauzuli 13.1. pkt. IV Waloryzacja wynagrodzenia Wykonawcy w Warunkach Szczególnych Kontraktu w ten sposób, że:

Punkt a) o treści:

- a) jeżeli w okresie pomiędzy kwartałem, w którym podpisano Kontrakt (lub dokonano otwarcia ofert – jeżeli Kontrakt został podpisany po upływie 180 dni od dnia upływu terminu składania ofert), a kwartałem, w którym upływa 6 miesięcy od podpisania Kontraktu (lub dokonania otwarcia ofert – jeżeli Kontrakt został podpisany po upływie 180 dni od dnia upływu terminu składania ofert) nastąpi wzrost cen w danej branży, w skład której wchodzi wykonane roboty budowlane powyżej 0,5%, to Wykonawca może domagać się podwyższenia wynagrodzenia za roboty budowlane, które zostały wykonane po upływie 6 miesięcy od podpisania Kontraktu (lub dokonania otwarcia ofert – jeżeli Kontrakt został podpisany po upływie 180 dni od dnia upływu terminu składania ofert – o ten procentowy wzrost cen, który wystąpił, zwany dalej „Bazowym Wskaźnikiem Waloryzacyjnym”,

otrzymuje po modyfikacji nowe brzmienie o treści:

- a) jeżeli w okresie pomiędzy kwartałem, w którym podpisano Kontrakt (lub dokonano otwarcia ofert – jeżeli Kontrakt został podpisany po upływie 180 dni od dnia upływu terminu składania ofert), a kwartałem, w którym upływa 6 miesięcy od podpisania Kontraktu (lub dokonania otwarcia ofert – jeżeli Kontrakt został podpisany po upływie 180 dni od dnia upływu terminu składania ofert) nastąpi wzrost cen w danej branży, w skład której wchodzi wykonane roboty budowlane powyżej 3%, to Wykonawca może domagać się podwyższenia wynagrodzenia za roboty budowlane, które zostały wykonane po upływie 6 miesięcy od podpisania Kontraktu (lub dokonania otwarcia ofert – jeżeli Kontrakt został podpisany po upływie 180 dni od dnia upływu terminu składania ofert – o nadwyżkę ponad wskazany wyżej 3% procentowy wzrost cen, który wystąpił, zwaną dalej „Bazowym Wskaźnikiem Waloryzacyjnym”,

oraz

Punkt b) o treści:

- b) jeżeli po okresie wskazanym w pkt a) wystąpi pomiędzy bezpośrednio następującymi po sobie kwartałami wzrost ceny w danej branży powyżej 0,25%, to Wykonawca może domagać się podwyższenia wynagrodzenia za roboty budowlane wchodzące w skład danej branży wykonane po okresie wskazanym w pkt a). Podwyższenie wynagrodzenia dotyczy robót budowlanych wchodzących w skład danej branży wykonanych w tym kwartale, w którym wystąpiła wyżej opisana zmiana; w przypadku wzrostu ceny w danej branży w każdym kolejnym kwartale powyżej 0,25%, w porównaniu do poprzedzającego kwartału, zapis poprzedniego zdania znajduje zastosowanie, z tym, że Wykonawca może się domagać zsumowania Bazowego Wskaźnika Waloryzacyjnego i wszystkich poprzedzających wzrostów uwzględnianych na mocy niniejszego punktu b) .

otrzymuje po modyfikacji nowe brzmienie o treści:

- b) jeżeli po okresie wskazanym w pkt a) wystąpi pomiędzy bezpośrednio następującymi po sobie kwartałami wzrost ceny w danej branży powyżej 1,5%, to Wykonawca może domagać się podwyższenia wynagrodzenia za roboty budowlane wchodzące w skład danej branży wykonane po okresie wskazanym w pkt a) o nadwyżkę ponad wskazany wyżej 1,5% procentowy wzrost cen. Podwyższenie wynagrodzenia dotyczy robót budowlanych wchodzących w skład danej branży wykonanych w tym kwartale, w którym wystąpiła

wyżej opisana zmiana; w przypadku wzrostu ceny w danej branży w każdym kolejnym kwartale powyżej 1,5%, w porównaniu do poprzedzającego kwartału, zapis poprzedniego zdania znajduje zastosowanie, z tym, że Wykonawca może się domagać zsumowania Bazowego Wskaźnika Waloryzacyjnego i wszystkich poprzedzających wzrostów uwzględnianych na mocy niniejszego punktu b).”

Zmiana nr 9

Zamawiający publikuje uzyskane warunki techniczne, opinie, postanowienia oraz uzgodnienia dotyczące przedmiotowego postępowania.

Pytanie nr 25

Załącznik nr 2a Oświadczenie Wykonawcy dotyczące (...) – pkt 3 – skoro wykonawca ma się odnieść do procentowego udziału w wartości zamówienia to oferent prosi o podanie tej wartości, którą Zamawiający ma obowiązek określić z należytą starannością. Wniosek ma odpowiednie zastosowanie również do innych dokumentów/oświadczeń wykonawcy odnoszących się do wartości zamówienia.

Odpowiedź na pytanie nr 25

Załącznik nr 2a (co wynika wprost z jego treści) to wzór oświadczenia Wykonawcy dotyczącego art. 5k rozporządzenia Rady (UE) nr 833/2014 z dnia 31 lipca 2014 r. dotyczącego środków ograniczających w związku z działaniami Rosji destabilizującymi sytuację na Ukrainie (Dz. Urz. UE nr L 229 z 31.7.2014, str. 1) i podstawy wykluczenia opisanej w ww. przepisie. Oferent powinien odnosić składane oświadczenie, w którym zobowiązuje się nie wykonywać zamówienia z udziałem podwykonawców, dostawców, o których mowa w art. 5k ww rozporządzenia Rady do wartości składanej przez siebie oferty, bo w momencie jej wyboru i podpisania umowy jej wartość wyznaczy wartość realizowanego zamówienia. Tym samym oczekiwanie od Zamawiającego podania wartości zamówienia jest nieuzasadnione.

Pytanie nr 34

Prosimy o potwierdzenie możliwości zastosowania przy realizacji Inwestycji modułów sterowniczych oraz urządzeń CISCO wskazanych w wytycznych ZDIUM załączonych do Projektów Wykonawczych Infrastruktury Drogowej (Tom 0500).

Odpowiedź na pytanie nr 34

Zamawiający dopuszcza przy realizacji inwestycji stosowanie modułów sterowniczych oraz urządzeń CISCO wskazanych w wytycznych ZDIUM załączonych do Projektów Wykonawczych Infrastruktury Drogowej (Tom 0500).

Pytanie nr 41

Czy Zamawiający wyraża zgodę na zmniejszenie kar umownych z wartości 0,2% do wartości 0,1 %, co będzie racjonalnym standardem rynkowym.

Odpowiedź pyt. 41:

Kary umowne regulowane są w Klauzuli 8.7 Warunków Szczególnych Kontraktu i nie ma w jej zapisach takich kar procentowych, o których pisze Wykonawca. Wobec powyższego Zamawiający nie wyraża zgody na zmianę

Pytanie nr 50

Czy Zamawiający dopuści mielenie (zrębkowanie) gałęzi w miejscu wycinki drzew (wraz z wywozem zrębki)?

Odpowiedź na pytanie nr 50

Zamawiający wymaga mielenia (zrębkowania) gałęzi poza terenem budowy.

Pytanie nr 53

Ponieważ nasadzenia kompensacyjne na Opatowicach są niezależne od terenu budowy, prosimy o informację czy Zamawiający dopuści bieg gwarancji i pielęgnacji tych nasadzeń od momentu ich odbioru, niezależnie od daty wydania Świadectwa Przejęcia a w przypadku stwierdzenia prac zaległych od dnia protokolarnego potwierdzenia ich wykonania.

Odpowiedź na pytanie nr 53

Z uwagi na fakt, że nasadzenia wyrównawcze/kompensacyjne na Opatowicach są wykonywane poza terenem budowy, to Zamawiający dopuszcza, że rozpoczęcie biegu gwarancji i pielęgnacji dla tych nasadzeń kompensacyjnych na Opatowicach może nastąpić z dniem dokonania pozytywnego odbioru Części Robót Stałych dotyczących tych nasadzeń. Na tę okoliczność zostanie wydane Świadectwo Przejęcia dla części Robót na zasadach FIDIC, Subklauzula 10.2 Przejęcie Części Robót.”

Pytanie nr 76

Proszę o podanie kosztów zajęcia pasa drogowego.

Odpowiedź na pytanie nr 76

Cennik opłat za zajęcie pasa drogowego dostępny jest na stronie internetowej ZDIUM oraz pod linkiem <https://www.zdiwm.wroc.pl/zalatw-sprawe/cennik/>.

Pytanie nr 77

Proszę o podanie ilości tablic informacyjnych oraz tablic pamiątkowych (OPZ podaje 7 lub 8 szt. ,a wykazie jest ryczałt), oraz o podanie parametrów dla tablic pamiątkowych.

Odpowiedź na pytanie nr 77

Należy wykonać 7 tablic informacyjno – pamiątkowych. Wytyczne i parametry wykonania tablic określono w pkt 7.5. OPZ.

Pytanie nr 80

Jakie projekty warsztatowe ma wykonać wykonawca w ramach przedmiotowego zadania?

Odpowiedź na pytanie nr 80

Wykonawca winien sporządzić projekty warsztatowe w każdym przypadku, gdy projekt wykonawczy dostarczony przez Zamawiającego nie posiada dokładnych informacji technicznych lub technologicznych potrzebnych do wytworzenia elementu występującego w ramach przedmiotu zamówienia.

Pytanie nr 82

Proszę o informację czy zagospodarowanie cmentarza św. Jacka wchodzi w zakres niniejszego przetargu, a jeżeli tak to kiedy Zamawiający udostępni dokumentację.

Odpowiedź na pytanie nr 82

Zagospodarowanie cmentarza św. Jacka nie wchodzi w zakres niniejszego zamówienia.

Pytanie nr 83

Proszę o przekazanie porozumienia z Orlen S.A dla potrzeb prowadzenia robót na terenie terminala Paliw nr 111

Odpowiedź na pytanie nr 83

Wymagane dla Wykonawcy informacje istotne dla prowadzenia robót są opisane w dokumentach przetargowych. Treść Porozumień nie wymaga udostępnienia Wykonawcy.

Pytanie nr 84

Proszę o przekazanie porozumienia z Instytutem łączności dla potrzeb prowadzenia robót na terenie dz. Nr 8/91AM 19 obręb Swojczyce.

Odpowiedź na pytanie nr 84

Wymagane dla Wykonawcy informacje istotne dla prowadzenia robót są opisane w dokumentach przetargowych. Treść Porozumień nie wymaga udostępnienia Wykonawcy

Pytanie nr 86

Proszę o podanie wykazu działek ZZM przekazanych czasowo na realizację inwestycji oraz o podanie wysokości kaucji za te działki, oraz o zamieszczenie porozumienia pomiędzy ZZM i Zamawiającym w tej sprawie.

Odpowiedź na pytanie nr 86

Wykaz działek ZZM zajmowanych czasowo w związku z realizacją inwestycji:

- dz. 6/7 AM-8 obręb Zalesie (przed podziałem dz. 6/4), powierzchnia zajęcia ok. 0,0091 ha,
- dz. 9/4 AM-20 obręb Swojczyce (przed podziałem dz. 9/1), powierzchnia zajęcia ok. 0,0413 ha,
- dz. 4/4, 15/1 AM 16 obręb Opatowice.

Rzeczywistą powierzchnię zajęcia dz. 4/4 i 15/1 AM 16 obręb Opatowice (w tym drogi dojazdowe) winien określić Wykonawca, zgodnie z uzgodnieniem ZZM nr DU.451.572.2022.EJ L.dz.891/2023.1822/2023 z dnia 06.04.2023 r. Wysokość kaucji należy wyliczyć uwzględniając stawkę 200.000,00 zł/ha. Zawarcie porozumienia/umowy użyczenia/protokołu uzgodnień w sprawie czasowego zajęcia działek ZZM możliwe będzie po przekazaniu przez Wykonawcę terminów realizacji prac oraz w przypadku dz. 4/4 i 15/1 AM 16 obręb Opatowice również wyliczenia rzeczywistej powierzchni zajęcia w/w działek (w tym droga dojazdowa) i załączników graficznych obrazujących obszar zajęcia powierzchni zajęcia.

Pytanie nr 87

Proszę o podanie parametrów kamer jakie mają być zamontowane z dostępem zdalnych dla Służb nadzoru ruchu i Zamawiającego oraz ich lokalizacji.

Odpowiedź na pytanie nr 87

Zgodnie z pkt 7.1.23.b) OPZ kamery wraz ze słupem zostaną przekazane przez Zamawiającego (transport z miejsca przechowywania - na terenie Wrocławia, leży po stronie Wykonawcy). Kamery należy zainstalować w stałych punktach budowy (skrzyżowania, pętle tramwajowe/autobusowe, miejsca wrażliwe komunikacyjnie). Dokładną lokalizację kamer należy uzgodnić z Zamawiającym przed rozpoczęciem robót.

Pytanie nr 89

Proszę o wyjaśnienie ile szt. kompletnego wniosku wraz z dokumentacją Oferent ma ująć w wycenie dla użytkowników na dostawę wody, ścieków i energii elektrycznej.

Odpowiedź na pytanie nr 89

Po 2 szt. (dla gestora sieci i Zamawiającego) kompletnego wniosku na dostawę wody, energii elektrycznej, odbiór ścieków itp. do każdego nowobudowanego obiektu, w tym m.in. stacja prostownikowa, toaleta publiczna, punkty socjalne MPK, szafy oświetleniowe, itp.

Pytanie nr 90

Proszę o podanie doświadczenia dla kierownika z uprawnieniami konstrukcyjno budowlanymi przy wykonywaniu konstrukcji wsporczej sieci trakcyjnej.

Odpowiedź na pytanie nr 90

W zakresie kierownika robót branży konstrukcyjnej przy wykonywaniu konstrukcji wsporczych sieci trakcyjnej, Zamawiający wymaga personelu posiadającego wymagane przepisami prawa dokumenty uprawniające do pełnienia samodzielnej funkcji technicznej w budownictwie do kierowania robotami budowlanym bez ograniczeń w specjalności konstrukcyjno-budowlanej.

Pytanie nr 92

Czy Oferent w wycenie ma założyć utylizację płyt betonowych z ogrodzenia czy ma je przekazać właścicielowi działki.

Odpowiedź na pytanie nr 92

Zamawiający informuje, że płyty betonowe z działki nr 12 AM 22 obręb Swojczyce należy usunąć wywieźć i zutylizować na koszt Wykonawcy.

Pytanie nr 93

Proszę o podanie ilości działek i ich numery, które podlegać będą wywłaszczeniu oraz zostaną wydane po 120 dniach od uprawomocnienia się decyzji.

Odpowiedź na pytanie nr 93

L.p.	Obręb	Arkusze mapy	Nr działki		Powierzchnia zajęcia stałego działki przeznaczonej pod inwestycję
			przed podziałem	po podziale pod inwestycję	[ha]
1	Zalesie [8]	8	6/2	-	0.0385
2	Kowale [53]	16	7/12	7/17	0.0530
3	Swojczyce [64]	19	1/21	1/25	0.0377
4	Swojczyce [64]	19	1/7	1/23	0.0198
5	Swojczyce [64]	19	8/14	8/93	0.0053
6	Swojczyce [64]	19	8/91	8/103	0.0244
7	Swojczyce [64]	19	8/90	8/101	0.0043
8	Swojczyce [64]	26	2/7	2/10	0.0243
9	Swojczyce [64]	26	2/7	2/11	0.2110
10	Swojczyce [64]	26	2/5	2/8	0.0104
11	Swojczyce [64]	26	3/1	3/3	0.0243
12	Swojczyce [64]	26	4	4/1	0.1536
13	Swojczyce [64]	19	8/70	8/99	0.0111
14	Swojczyce [64]	19	8/46	8/97	0.0466
15	Swojczyce [64]	19	8/29	8/95	0.0085

16	Swojczyce [64]	20	1	1/1	0.0813
17	Swojczyce [64]	20	10/1	10/3	0.0825
18	Swojczyce [64]	26	5/7	5/10	0.0470
19	Swojczyce [64]	26	5/4	5/8	0.0452
20	Swojczyce [64]	26	7/22	7/31	0.0042
21	Swojczyce [64]	20	16/3	16/6	0.0058
22	Swojczyce [64]	20	15/3	15/6	0.0153
23	Swojczyce [64]	20	14/8	14/19	0.0215
24	Swojczyce [64]	20	14/12	14/21	0.0018
25	Swojczyce [64]	20	12/13	-	0.0173
26	Swojczyce [64]	20	12/22	12/26	0.0692
27	Swojczyce [64]	20	8/1	8/3	0.0150
28	Swojczyce [64]	20	7/2	-	0.0134
29	Swojczyce [64]	20	7/1	7/3	0.0310
30	Swojczyce [64]	20	6/1	6/3	0.0162
31	Swojczyce [64]	20	5/1	5/3	0.0112
32	Swojczyce [64]	20	4/1	4/3	0.0226
33	Swojczyce [64]	20	3/1	3/3	0.0091
34	Swojczyce [64]	21	3/5	3/6	0.0109
35	Swojczyce [64]	21	3/5	3/7	0.0216
36	Swojczyce [64]	25	1/4	-	0.0005
37	Swojczyce [64]	25	2/1	2/3	0.0017
38	Swojczyce [64]	25	6/1	6/3	0.0001
39	Swojczyce [64]	25	13	-	0.0464
40	Swojczyce [64]	25	14	-	0.1930
41	Swojczyce [64]	25	15	15/1	0.1287
42	Swojczyce [64]	25	16	16/1	0.1286
43	Swojczyce [64]	25	17	17/1	0.0677
44	Swojczyce [64]	25	18	18/1	0.0769
45	Swojczyce [64]	25	19	19/1	0.0361
46	Swojczyce [64]	25	21	21/1	0.0072
47	Swojczyce [64]	25	22	22/1	0.0020

Pytanie nr 94

Proszę również o potwierdzenie, że Wykonawca nie będzie ponosił kosztów na rzecz osób trzecich związanych z wywłaszczeniem, a także w przypadku braku wydania działki będzie uprawniony do dodatkowych kosztów ogólnych poniesionych za ten czas oraz zmiany terminu realizacji zadania, o czas wydania działki.

Odpowiedź na pytanie nr 94

Zamawiający informuje, że proces wywłaszczenia nieruchomości jak i wynikające z niego odszkodowanie nie będzie obciążać Wykonawcy. Zamawiający będzie wymagać, aby Wykonawca tworząc harmonogram realizacji uwzględnił możliwości dysponowania terenami podlegającymi wywłaszczeniu lub innymi posiadającymi aktualne na dzień jego sporządzenia ograniczenia realizacyjne. Przed sporządzeniem harmonogramu należy pozyskać stosowne informacje.

Zgodnie z klauzulą 2.1. Warunków Kontraktu „Przewiduje się etapowe przekazanie Terenu Budowy w szczególności na potrzeby Stron umowy. Zamawiający na dzisiaj nie potwierdza pokrywania dodatkowych kosztów ogólnych w sytuacji braku wydania działki, czy zmian terminowych. Jeśli zaistnieją jakieś sytuacje rodzące roszczenia kosztowe, czy terminowe po stronie Wykonawcy to Kontrakt opisuje procedurę ich zgłaszania

i procedowania. Podobnie w zmianach do umowy opisane są możliwości zmian terminu w drodze aneksu (klauzula 13 WSK). O Czysto hipotetycznych sytuacjach brak jest podstaw i uzasadnienia do decydowania na etapie procedury przetargowej.

Pytanie nr 95

Proszę o wyjaśnienie jakie prace utrzymaniowe na czynnych drogach i chodnikach w trakcie realizacji zadania powinien przyjąć Oferent w wycenie i w której pozycji.

Odpowiedź na pytanie nr 95

Zgodnie z pkt 5.2.eee) i 7.1.8.b) OPZ.

Pytanie nr 96

Prosimy o wskazane technologii wykonania i usuwania oznakowania poziomego dopuszczonego przez ZDIUM.

Odpowiedź na pytanie nr 96

Zamawiający informuje, że sposób usuwania oznakowania podano w SST D-07.01.01 pkt 5.2.4, natomiast rozliczenie robót określono w pkt 9 w/w specyfikacji. Dodatkowo należy stosować się do aktualnych na dzień wykonywania prac wytycznych ZDIUM.

Pytanie nr 97

Proszę o potwierdzenie, że oferent ma ująć w wycenie SIP tylko do dokumentacji powykonawczej.

Odpowiedź na pytanie nr 97

Zamawiający potwierdza.

Pytanie nr 99

Z uwagi na zapis w OPZ dot. złożenia projektu ORZ w 4 egz. w wersji papierowej oraz na pycie CD proszę o wyjaśnienie czy wybrany Wykonawca ma przedłożyć Zamawiającemu projekt organizacji ruchu zastępczego na całe zadanie, czy tylko na pierwszy etap rozpoczynający realizację i pozostałe etapy w terminach późniejszych.

Odpowiedź na pytanie nr 99

Zamawiający wymaga opracowania, zatwierdzenia i dostarczenia Zamawiającemu projektu organizacji ruchu zastępczego na cały zakres robót. Powyższe będzie podstawą do przekazania Wykonawcy terenu budowy będącego w zarządzie ZDiUM.

Pytanie nr 100

Proszę o wyjaśnienie czy należy ująć w wycenie odkup drewna a jeżeli tak to w jakiej pozycji.

Odpowiedź na pytanie nr 100

Tak, w poz. 51 i 52.

Pytanie nr 101

Proszę o wyjaśnienie na jaki czas należy przyjąć w wycenie monitoring zieleni wraz ze stanem fitosanitarnym zieleni.

Odpowiedź na pytanie nr 101

Czas prowadzenia monitoringu zieleni wraz ze stanem fitosanitarnym zieleni wskazano w pkt. 7.14.16 OPZ.

Pytanie nr 103

Proszę o zamieszczenie rysunków konstrukcyjnych krawężnika peronowego 43,5x31cm.

Odpowiedź na pytanie nr 103

Zamieszczony jest na rysunku nr 0201-27.

Pytanie nr 110

Proszę o informację czy Gmina Wrocław dysponuje kostką staro użyteczną, a jeżeli tak to w jakiej cenie?

Odpowiedź na pytanie nr 110

Gmina Wrocław nie dysponuje kostką staroużyteczną. Możliwe jest zastosowanie kostki staroużytecznej pochodzącej z rozbiórki z ul. Mickiewicza i ul. Swojczyckiej objętych zakresem inwestycji.

Pytanie nr 112

Dotyczy warunku udziału w postępowaniu, o którym mowa w pkt. 9.1.1.4 oraz pkt. 9.1.2.7 SWZ. Wnosimy o wyjaśnienie czy Zamawiający dopuszcza wykazanie się przez wykonawcę oraz osobę wskazaną na stanowisko kierownika robót instalacyjnych posiadania doświadczenia dotyczącego realizacji co najmniej jednego zadania polegającego na budowie lub przebudowie sieci wodno-kanalizacyjnej o średnicy co najmniej dn 400 i długości minimum 500 m z innych materiałów aniżeli rur PEHD, tj. rur PE, PP, żeliwnych, betonowych, etc. Zwracamy uwagę, że z punktu widzenia oceny zdolności wykonawcy do należytego wykonania zamówienia nie ma

znaczenia jakiego rodzaju rur użyto do budowy sieci wodno-kanalizacyjnej, a niewielkie różnice technologiczne w sposobie układania rurociągu nie uzasadniają ograniczenia konkurencji do kręgu tylko tych wykonawców, którzy posiadają doświadczenie w budowie sieci z rur PEHD.

Odpowiedź na pytanie nr 112

Patrz odpowiedź na pytanie nr 11.

Pytanie nr 113

Dotyczy warunku udziału w postępowaniu, o którym mowa w pkt. 9.1.1.4 oraz pkt. 9.1.2.7 SWZ.

W przypadku braku udzielenia pozytywnej odpowiedzi na powyższe pytanie wnosimy o wyjaśnienie czy Zamawiający dopuszcza wykazanie się przez wykonawcę oraz osobę wskazaną na stanowisko kierownika robót instalacyjnych posiadania doświadczenia polegającego na budowie lub przebudowie sieci wodno-kanalizacyjnej z rur PEHD o średnicy co najmniej dn 400 mm i długości minimum 500 m w ramach większej niż jedno ilości zadań.

Odpowiedź na pytanie nr 113

Patrz odpowiedź na pytanie nr 11.

Pytanie nr 118

Dotyczy: Branża Konstrukcje oporowe.

Z uwagi na dużą rozbieżność cenową dla ścianek szczelnych zagłębianych metodą wibracyjną w stosunku do ścianek szczelnych zagłębianych bezwibracyjnie wnosimy o jednoznaczne określenie dla których z murów (lub dla których z pozycji przedmiarowych / kosztorysowych) istnieje konieczność zastosowania metod bezwibracyjnych.

Odpowiedź na pytanie nr 118

Sposób realizacji zagłębienia grodzic na podstawie projektu technologicznego opracowanego przez Wykonawcę Robót, po przeanalizowaniu i zinwentaryzowaniu możliwości zabudowy grodzic. Bezwibracyjne metody stosować w bliskim sąsiedztwie obiektów istniejącej infrastruktury, to jest w odległości 10,0 m od:

- sieci gazowych
- budynków
- sieci wodociągowych i kanalizacyjnych.

Pytanie nr 119

Dotyczy: Branża Drogowo – Torowa.

Ze względu na trudnodostępność wymaganego betonu żywicznego (wodo i paroprzepuszczalnego) dla warstwy ścieralnej nawierzchni wnioskujemy od odstąpienia dla takowego wymagania i dopuszczenie zastąpienie go standardowo stosowanym betonem dla nawierzchni drogowych.

Odpowiedź na pytanie nr 119

Brak zgody na odstąpienie.

Pytanie nr 120

Dotyczy: Branża Konstrukcje oporowe.

Z uwagi na brak STWIORB dla wymaganego zabezpieczenia antykorozyjnego powierzchni widocznych konstrukcji z grodzi stalowych prosimy o uzupełnienie STWIORB lub potwierdzenie, iż należy dobrać odpowiedni system malarski spełniający wymagania opisu technicznego projektu wykonawczego, tj. zastosowanie systemu powłok malarskich o łącznej grubości nie mniej niż 260 mikronów.

Odpowiedź na pytanie nr 120

Zgodnie z dokumentacją dobrać odpowiedni kompletny system malarski do zabezpieczenia antykorozyjnego o łącznej grubości nie mniej niż 260 mikronów.

Pytanie nr 127

Czy szyny utwardzone w łukach poniżej 150 m należy wbudować w obu tokach, czy tylko w toku zewnętrznym?

Odpowiedź na pytanie nr 127

Szyny utwardzone w łukach o promieniu poniżej 150 m należy wbudować w obu tokach.

Pytanie nr 130

Czy Zamawiający dopuszcza wykonanie kanałów kanalizacji deszczowej Dn400-Dn1000 zarówno z PEHD SN8, jak i rur żelbetowych?

Odpowiedź na pytanie nr 130

Materiał dopuszczony do zastosowania wskazano w części opisowej i na profilach.

Pytanie nr 131

Czy Zamawiający posiada informację z jakiego materiału wykonana jest istniejąca kanalizacja deszczowa Dn110-Dn1000 przewidziana do rozbiórki?

Odpowiedź na pytanie nr 131

Nie posiada.

Pytanie nr 132

Czy Zamawiający wyraża zgodę, aby studnie Dn1000/Dn1200 (22 szt; rysunek nr13 – zagospodarowanie wód opadowych) były na całej wysokości wykonane z kręgów Dn1200?

Odpowiedź na pytanie nr 132

Studnie DN1200, których komora robocza ma więcej niż 3 m powinny posiadać zwężenie do DN1000. Odstępstwa od tej reguły możliwe są po uzgodnieniu z zarządcą sieci.

Pytanie nr 133

Czy Zamawiający posiada profil podłużny dla odprowadzenia wody z odwodnienia liniowego torowiska?

Odpowiedź na pytanie nr 133

Profile przedstawiono na rysunku nr 4.

Pytanie nr 134

Prosimy o informację, czy bariero-poręcz N2W2 i N2W3 ma być barierą drogową z pochwytem rurowym, czy bariero-poręczą? Zapisy w projekcie są sprzeczne.

Odpowiedź na pytanie nr 134

Bariero – poręczą.

Pytanie nr 135

Czy Zamawiający dopuści przedstawienie gwarancji na wzorze banku lub gwaranta ubezpieczeniowego albo czy przewiduje gwarancję wyłącznie na udostępnionym wzorze? Wykonawca wyjaśnia, że powszechnie stosowane wzory gwarancji bankowych/ ubezpieczeniowych bazują na zapisach odnoszących się do określonych dat bądź kwot zobowiązania gwaranta. W związku z tym Wykonawca zwraca się prośbą o umożliwienie przedłożenia przez Wykonawcę projektu gwarancji do akceptacji przez Zamawiającego.

Odpowiedź na pytanie nr 135

Wzory banku lub towarzystwa ubezpieczeniowego muszą być zgodne z wymaganiami dotyczącymi gwarancji opisanymi przez Zamawiającego, w tym w załączonym do Kontraktu wzorze gwarancji. W kwestii wskazania w gwarancji konkretnych dat, w jakich gwarancja jest ważna oraz kwot zobowiązania gwaranta – Zamawiający akceptuje takie dokumenty.

Pytanie nr 136

Czy Zamawiający dopuszcza w gwarancji zapis o oświadczeniu, że kwota jest należna z tytułu gwarancji, oraz zapis o redukcji kwoty w przypadku wypłaty?

Odpowiedź na pytanie nr 136

Zamawiający nie rozumie pytania w części „Czy Zamawiający dopuszcza w gwarancji zapis w oświadczeniu, że kwota jest należna z tytułu gwarancji?”. Prosimy o doprecyzowanie pytania. Zapis o redukcji kwoty w przypadku wypłaty z gwarancji jest akceptowalny przez Zamawiającego.

Pytanie 139**Dot. Branża torowa**

Zwrotnice rozjazdów B, D oraz E są posadowione na płycie betonowej, natomiast krzyżownice wchodzą w zakres torowiska zielonego na podkładach. Prosimy o informacje jak mają być one posadowione - na płycie betonowej czy podrozjazdnicach? Jeżeli na podrozjazdnicach to prosimy o przekazanie odpowiedniego szczegółu rozwiązania oraz o uzupełnienie specyfikacji technicznej.

Odpowiedź na pytanie nr 139

Krzyżownice rozjazdów B, D i E należy posadowić na podrozjazdnicach strunobetonowych. W STWiORB D-10.05.01 – Nawierzchnia torów tramwajowych, w punkcie 2.3 Podkłady strunobetonowe PST94M podano normę PN-EN 13230, która dotyczy również podrozjazdnic.

Pytanie 140**Dot. Branża torowa**

Prosimy o informację, w której pozycji należy ująć kotwienie torów do podbudowy betonowej.

Odpowiedź na pytanie nr 140

Kotwienie torów w pozycjach dotyczących budowy toru.

Pytanie 145**Dot. Branża torowa**

Prosimy o dodanie pozycji w przedmiarze związanej z montażem skrzynek odwodnienia zgodnych z rysunkiem nr. 0201-26.

Odpowiedź na pytanie nr 145

Pozycje związane z montażem skrzynek odwodnienia (odwodnienie torowiska) zawarte są w przedmiarze 1706_01_ZWO_PR_Zagospodarowanie wód opadowych.

Pytanie 146

Dot. Branża torowa

Prosimy o potwierdzenie, że maty rozchodnikowe należy zastosować jedynie na dachach przystanków zielonych a w torowisku należy wykonać trawnik metodą siewu.

Odpowiedź na pytanie nr 146

Potwierdzamy, że zabudowa roślinna torowiska tramwajowego ma zostać wykonana metodą siewu trawnikowego.

Pytanie 151

Dot. Branża torowa

Prosimy o podanie szczegółowej specyfikacji dla podkładów strunobetonowych oraz ich rozstawu.

Odpowiedź na pytanie nr 151

Podstawowy rozstaw osiowy podkładów strunobetonowych wynosi 0,75 m. W łukach o promieniu mniejszym niż 50 m należy zagęścić podkłady do rozstawu 0,50 m. Na styku torowiska o konstrukcji podsypkowej z torowiskiem o konstrukcji bezpodsypkowej należy zagęścić podkłady na odcinku około 5 m do rozstawu 0,50 m. Szczegółowa specyfikacja dla podkładów strunobetonowych została podana w udostępnionym STWiORBie D-10.05.01 Nawierzchnia torów tramwajowych, punkt 2.3 Podkłady strunobetonowe PST94M.

Pytanie nr 153

Prosimy o potwierdzenie, że wymienianą nawierzchnię torową należy wykonać z materiałów nowych (tłuczeń, szyny, złączki, rozjazd z urządzeniami nastawczymi).

Odpowiedź na pytanie nr 153

Potwierdzamy, że wymianę pełnej nawierzchni torowej wraz z podbudową i zabudową należy wykonać z nowych materiałów.

Pytanie nr 154

Prosimy o udostępnienie rysunku rozjazdu, jaki ma być wbudowany w miejsce rozbieranego rozjazdu.

Odpowiedź na pytanie nr 154

Specyfikacje geometryczne rozjazdów przedstawione są na rysunkach od nr 0201-44 do nr 0201-48.

Pytanie nr 160

Prosimy o udostępnienie Decyzji znak WOOŚ.420.51.2022.AMA.12 z dn. 24.10.2023 r. o środowiskowych uwarunkowaniach dla przedsięwzięcia, lub wskazanie w którym pliku ta decyzja się znajduje

Odpowiedź na pytanie nr 160

Patrz odpowiedź na pytanie nr 107.

Pytanie nr 163

PROJEKT DROGOWO-TOROWY: Prosimy o podanie rozstawu podkładów PST94M.

Odpowiedź na pytanie nr 163

Podstawowy rozstaw osiowy podkładów strunobetonowych wynosi 0,75 m. W łukach o promieniu mniejszym niż 50 m należy zagęścić podkłady do rozstawu 0,50 m. Na styku torowiska o konstrukcji podsypkowej z torowiskiem o konstrukcji bezpodsypkowej należy zagęścić podkłady na odcinku około 5 m do rozstawu 0,50 m.

Pytanie nr 165

PROJEKT DROGOWO-TOROWY: Prosimy o wyjaśnienie, czy Zamawiający wymaga zabudowy szyn twardych R290GHT lub R290V w łukach o promieniu mniejszym niż 150m w obu tokach czy w jednym?

Odpowiedź na pytanie nr 165

Szyny utwardzone w łukach o promieniu poniżej 150 m należy wbudować w obu tokach.

Pytanie nr 166

PROJEKT DROGOWO-TOROWY: Prosimy o wyjaśnienie, czy Zamawiający wymaga zabudowy szyn twardych R340GHT w łukach o promieniu mniejszym niż 50m w obu tokach czy w jednym?

Odpowiedź na pytanie nr 166

Szyny utwardzone w łukach o promieniu poniżej 50 m należy wbudować w obu tokach

Pytanie nr 169

Prosimy o wskazanie, w której pozycji kosztorysu należy skalkulować likwidację oznakowania poziomego.

Odpowiedź na pytanie nr 169

Patrz odpowiedź na pytanie nr 96.

Pytanie nr 170

Prosimy o wskazanie konkretnej specyfikacji znaków pionowych typu U-6d. Czy oznakowanie należy wykonać jako dwustronne z tworzywa sztucznego, czy jako tarcze jednostronne mocowane obustronnie do słupka zabetonowanego w nawierzchni drogi.

Odpowiedź na pytanie nr 170

Należy wykonać jako dwustronne z tworzywa sztucznego. Sposób mocowania do nawierzchni wg systemu wybranego producenta znaków U-6d.

Pytanie nr 171

Prosimy o wskazanie, w której pozycji należy skalkulować montaż oznakowania pionowego na słupach trakcyjnych, oświetleniowych itp.

Odpowiedź na pytanie nr 171

W pozycji montażu oznakowania pionowego.

Pytanie nr 172

Prosimy o załączenie rysunków z wymiarami i sposobem wykonania wysięgników znaków montowanych na słupkach (nie na słupkach oświetleniowych i trakcyjnych).

Odpowiedź na pytanie nr 172

Zamawiający informuje, że przykładowe wysięgniki do znaków i sposób montażu podano w opracowaniu ZDiUM „Wytoczne techniczne Organizacja Ruchu Docelowego”, dostępnym na stronie internetowej ZDiUM oraz pod poniższym linkiem <https://www.zdiu.wroc.pl/formularze-procedury/wytoczne-dla-projektantow/>.

Dobór konstrukcji wysięgnika musi być dostosowany do warunków terenowych oraz rodzaju przenoszonych obciążeń.

Pytanie nr 174

Prosimy o wskazanie, w której pozycji kosztorysu ofertowego należy umieścić demontaż, przechowanie i montaż znaku na wysięgniku z projektu wykonawczego „1402_PW_stala org ruchu”, rysunek ORD-08 (wschodnia część Mostów Bolesława Chrobrego).

Odpowiedź na pytanie nr 174

Demontaż i przechowanie znaku ująć w pozycji dotyczącej rozbiórki, natomiast montaż w pozycji montażu tablic znaków.

Pytanie nr 176

Prosimy o informację jakiego koloru należy wykonać warstwę ścieralną z betonu żywicznego na pasie technicznym?

Odpowiedź na pytanie nr 176

Kolor grafitowy.

Pytanie nr 177

Dotyczy „opis przedmiotu zamówienia”. Zgodnie z punktem nr 6 roboty będą realizowane na obszarze zadania „Budowa Mostów Bolesława Chrobrego w ciągu drogi wojewódzkiej nr 455”. W związku z powyższym należy uzyskać zgodę gwaranta – Trakcja S.A. na wykonanie prac w obszarze objętym gwarancją lub ją przejąć. W opinii Wykonawcy stosowne uzgodnienie powinno być dokonane pomiędzy Zamawiającym tj. Wrocławskie Inwestycje a Wykonawcą Mostów Chrobrego tj. TRAKCJA S.A. a warunki powinny być dołączone do OPZ celem możliwości wyceny kosztów wykonania prac zgodnie takim uzgodnieniem. Biorąc pod uwagę aktualne zapisy OPZ firma Trakcja S.A. posiada przewagę konkurencyjną w stosunku do pozostałych oferentów co jest niezgodne z zasadą równego traktowania w zamówieniach publicznych. Prosimy o zmianę zapisów w tym zakresie.

Odpowiedź na pytanie nr 177

Zamawiający nie podziela zarzutów/uwag Wykonawcy o rzekomej przewadze konkurencyjnej firmy Trakcja S.A. Nie ulega wątpliwości, że w obszarze, który był objęty zadaniem Budowa Mostów Chrobrego nastąpi ingerencja Wykonawcy niniejszego kontraktu. Roboty wykonane w ramach zadania Budowa Mostów Chrobrego objęte są rękojmią i gwarancją. Stąd chodzi o to, aby gwaranta dla robót Budowa Mostów Chrobrego tj. firmę Trakcja S.A. powiadomić z wyprzedzeniem min. 28 dni o harmonogramie realizacji w ramach niniejszego zadania poszczególnych zakresów robót związanych z ingerencją w elementy zrealizowane w ramach zadania „Budowa Mostów Bolesława Chrobrego w ciągu drogi wojewódzkiej nr 455”, po to aby jasno ustalić przed datą tej ingerencji na jakie prace, w które dojdzie do ingerencji firma Trakcja S.A. może uchylić gwarancję Zamawiającemu (lub ją podtrzymać) i jasno

ustalić jakie prace, w które ingeruje Wykonawca niniejszego Kontraktu będą objęte gwarancją Wykonawcy niniejszego zadania w ramach przejęcia gwarancji od Trakcji S.A.

Pytanie nr 178

Dotyczy „opis przedmiotu zamówienia”. Zgodnie z punktem nr 7.1.6 Wykonawca ma obowiązek wykonania poleceń Inspektora Nadzoru pod groźbą wstrzymania robót, a skutki finansowe z tego tytułu ponosi Wykonawca. Prosimy o doprecyzowanie jakie „polecenia” ma na myśli Zamawiający i czy w myśl zapisów umownych stanowisko Inżyniera jest tożsame ze stanowiskiem Inspektora Nadzoru. Prosimy również o dodanie zapisu, że w przypadku błędnych poleceń Inspektora Nadzoru skutki finansowe ponosi Zamawiający.

Odpowiedź na pytanie nr 178

Zamawiający informuje, że inspektorzy nadzoru na placu budowy działają będą na podstawie przepisów Prawa budowlanego. Zamawiający nie wyraża zgody na wprowadzenie proponowanego zapisu. Odpowiedzialność inspektorów nadzoru jako osób pełniących funkcje techniczne w budownictwie regulowane są odrębnymi przepisami.

Pytanie nr 179

Dotyczy „opis przedmiotu zamówienia”. Zgodnie z zapisami OPZ obowiązek zaprojektowania i uzgodnienia czasowej organizacji ruchu (COR) oraz obsługi komunikacyjnej budowy (OKB) leży po stronie Wykonawcy, ale biorąc pod uwagę lokalne uwarunkowania, tzn. liczne ograniczenia tonażowe min:

- wjazd do miasta od strony Wschodniej Obwodnicy Wrocławia od strony Wojnowa – ograniczenie 15 ton,
 - zakaz wjazdu samochodów ciężarowych na ulicę Miłoszycką, Aleję Wielkiej Wyspy, ulicą Śniadeckich,
 - ograniczenie 30 ton na ulicy Opolskiej, na moście Zwierzynieckim, na ulicy Kowalskiej, na mostach Jagiellońskich,
 - ograniczenie 9 ton na ulicy al. Różyckiego,
 - ograniczenie 3,5 tony na ulicy Działdowskiej,
 - ograniczenie 18 ton na ulicy aleja Kochanowskiego,
- oraz konieczność uzgadnia tych opracowań z jednostkami Gminy Wrocław współpracującymi z Zamawiającym tj. WIM i ZDIUM zaplanowanie i wycena COR i OKB jest niemożliwa, ponieważ nie ma gwarancji pozytywnego uzgodnienia koncepcji Wykonawcy przez jednostki Gminy Wrocław. Celem zapewnienia zasady równego traktowania w zamówieniach publicznych a przede wszystkim celem terminowej i nieuciążliwej dla mieszkańców realizacji prac prosimy o przekazanie przez Zamawiającego koncepcji czasowej organizacji ruchu i obsługi komunikacyjnej budowy wraz z uzgodnieniami ZDIUM i WIM. W tym miejscu pragniemy dodać, że zadanie będzie musiało być wykonane przy użyciu sprzętu ciężkiego, wymaga dostawy dużych ilości materiałów, min. kruszywo, szyny, beton, masy bitumiczne itp. a waga pojazdów dokonujących dostawy nierzadko jest większa od ograniczeń tonażowych obowiązujących na terenie miasta. Biorąc pod uwagę wcześniejsze Inwestycje we Wrocławiu Zamawiający zapewne dostrzega problem logistyki dużych kontraktów i liczymy, że w sposób profesjonalny podejście do przedmiotowego zagadnienia.

Odpowiedź na pytanie nr 179

Koncepcja czasowej organizacji ruchu wraz z opiniami ZDIUM, WIM i MPK znajduje się w załączniku do OPZ – folder 04j.ZAŁĄCZNIK NR 1 DO OPZ CZĘŚĆ 10, podfolder 05_INNE.

Pytanie nr 180

Dotyczy „opis przedmiotu zamówienia”. Z uwagi na konieczność uzgodnień dojazdu przez jednostki Gminy Wrocław tj. WIM i ZDIUM może zajść potrzeba wykonania remontu lub przebudowy części dróg dojazdowych przez Wykonawcę. Prosimy o dodanie kwoty warunkowej w wysokości przykładowo 5% wartości kontraktu (do decyzji Zamawiającego) która pozwoli pokryć takie koszty z założeniem rozliczenia faktycznie poniesionych kosztów. Takie rozwiązanie jest często stosowane przez innych Zamawiających, np. PGW Wody Polskie czy PKP PLK S.A.

Odpowiedź na pytanie nr 180

Zamawiający nie uwzględnia wniosku wykonawcy. Kwota warunkowa jest przewidziana i opisana w klauzuli 13.5 WSK.”

Pytanie nr 181

Dotyczy „opis przedmiotu zamówienia”. Punkt 7.4.8 – czy zapis ten dotyczy także nakazu stosowania taśmy odbłaskowej na nawierzchni z kostki granitowej?

Odpowiedź na pytanie nr 181

Zgodnie z Wytycznymi technicznymi - organizacja ruchu zastępczego (opracowanie ZDIUM), na nawierzchniach kostkowych dopuszcza się stosowanie farb.

Pytanie nr 182

Dotyczy „opis przedmiotu zamówienia”. Punkt 7.4.10 – czy punkt ten dotyczy terenu PKP PLK – pojawia się zwrot „regulamin tymczasowy”.

Odpowiedź na pytanie nr 182

Pkt 7.4.10. dotyczy całego terenu budowy, w tym terenu PKP.

Pytanie nr 183

Dotyczy „opis przedmiotu zamówienia”. Punkt 7.13.1 – prosimy o doprecyzowanie pojęcia „wymaganych OPZ opracowań i dokumentów”. Czy Zamawiający ma na myśli zapisy punktów 7.13.3 – 7.13.6 ?

Odpowiedź na pytanie nr 183

Przekazanie Wykonawcy terenu budowy możliwe będzie m.in. po dostarczeniu przez Wykonawcę wszystkich opracowań i dokumentów określonych w pkt od 7.13.3. do 7.13.6. oraz po zaakceptowaniu przez Inżyniera dokumentów ubezpieczenia. Pozostałe warunki przekazania terenu budowy określone są w pkt 7.13. OPZ.

Pytanie nr 184

Dotyczy „opis przedmiotu zamówienia”. Punkt 8 – prosimy o doprecyzowania sposobu rozliczenia – wynagrodzenie obmiarowe czy ryczałtowe.

Odpowiedź na pytanie nr 184

Podstawą rozliczenia zadania są ilości przedmiarowe, z wyłączeniem pozycji ryczałtowych wyodrębnionych w Zestawieniu kosztów zadania stanowiącym Załącznik nr 1a do IDW.

Wynagrodzenie ostateczne (Cenę Kontraktową) ustala się na podstawie obmiaru faktycznie wykonanych robót wg cen przyjętych w kosztorysie ofertowym oraz wg ryczałtu, tam, gdzie w ofercie (zgodnie z instrukcją Zamawiającego) pozycje zostały wycenione ryczałtowo

Pytanie nr 187

Biorąc pod uwagę następujące fakty:

- Zamawiający nie dysponuje decyzją ZRID (zgodnie z pt 7.1.7 OPZ szacowany termin uzyskania decyzji to I kwartał 2025r),
- Zamawiający nie dysponuje dokumentacją przebudowy infrastruktury na terenie Terminala Paliw nr 111 Orlen S.A. oraz bariery remediacji wraz z uzgodnieniami, pozwoleniami, decyzjami, opiniami,
- Zamawiający jest w trakcie zawierania porozumienia z ORLEN S.A. dla potrzeb prowadzenia robót na terenie Terminala Paliw nr 111,
- Zamawiający nie dysponuje dokumentacją dotyczącą budowy grawitacyjnej kanalizacji sanitarnej w ul. Swojczyckiej wraz z uzgodnieniami, pozwoleniami, decyzjami, opiniami,
- Zamawiający nie dysponuje dokumentacją remontu torowiska na pętli Sępólno,
- Zamawiający jest w trakcie zawierania porozumienia z Instytutem Łączności dla potrzeb prowadzenia robót na terenie dz. Nr 8/91 AM 19 obręb Swojczyce,
- wycinki należy wykonać w okresie od 16 października do końca lutego,
- Zamawiający nie dysponuje wszystkimi przejmowanymi nieruchomościami (zgodnie z pt 7.1.7 OPZ okres przejścia powinien wynosić 120 dni od dnia w którym decyzja o zezwoleniu na realizację inwestycji drogowej stała się ostateczna),

w opinii Wykonawcy aktualne zaawansowanie przygotowania Inwestycji, planowany termin złożenia oferty oraz ilość uzgodnień które musi uzyskać Wykonawca celem wykonania prac możliwych do wykonania po uzyskaniu decyzji ZRID nie pozwala na dotrzymanie zapisów umownych w zakresie terminu wykonania wszelkich robót tzn. 24 miesiące od daty podpisania umowy. W związku z powyższym prosimy o zmianę terminu wykonania wszelkich robót zgodnie z punktem 3 Aktu Umowy w sposób następujący: Wykonawca zobowiązuje się do wykonania wszelkich Robót w ciągu 24 miesięcy od dnia przekazania decyzji ZRID z rygorem natychmiastowej wykonalności.

Odpowiedź na pytanie nr 187

Zamawiający podtrzymuje termin realizacji: 24 miesiące od daty podpisania umowy.

Pytanie nr 188

Wzór Umowy, rozdział 3 Warunki Szczególne Kontraktu - wykonawca prosi o wprowadzenie w klauzuli 18.1, w dodanym po 5 akapicie zapisie limitu dla ubezpieczenia OC na Okres Zgłaszania Wad w wysokości 10 % Zaakceptowanej Kwoty Kontraktowej. Wskazana w ten sposób suma ubezpieczenia w pełni zabezpieczy interesy Stron w dodatkowym okresie ubezpieczenia, gdy zredukowane jest ryzyko wystąpienia szkód w stosunku do okresu prowadzenia robót podstawowych. Powyższe pozwoli również na zredukowanie kosztu ubezpieczenia, który bezpośrednio przekłada się na cenę oferty.

Odpowiedź na pytanie nr 188 (Zmiana nr 10)

W odpowiedzi na pytanie Zamawiający modyfikuje w klauzuli 18.1 Warunków Szczególnych Kontraktu tiret drugi w zapisie dodanym po 5 akapicie, który otrzymuje nowe brzmienie o treści poniżej:

„- w zakresie ubezpieczenia OC będzie obejmował co najmniej datę wystawienia Świadczenia Przejęcia oraz Okres Zgłaszania Wad, a jeśli wady są usuwane po tym okresie – również okres faktycznego usuwania wad, z tym że po podpisaniu Świadczenia Przejęcia suma gwarancyjna może zostać obniżona do 15% Zaakceptowanej Kwoty Kontraktowej oraz Zamawiający dopuszcza w tym okresie zastąpienie umowy ubezpieczenia OC

dedykowanej Kontraktowi ubezpieczeniem ogólnym w ramach wykonywanej działalności przez Wykonawcę, jednak umowa ta powinna spełniać wymagania niniejszego Kontraktu

Pytanie nr 189

Wzór Umowy, rozdział 3 Warunki Szczególne Kontraktu - wykonawca prosi o wprowadzenie w klauzuli 18.1, w dodanym po 5 akapicie zapisie słów „oraz Okres Zgłaszania Wad, nie dłużej jednak niż 36 miesięcy od daty wystawienia Świadczenia Przejęcia”. Postanowienie takie jest standardem rynkowym dla ubezpieczeń tego typu kontraktów oraz pozwala na rzetelne oszacowanie kosztu polis w całym wymaganym okresie.

Odpowiedź na pytanie nr 189

Zamawiający nie wyraża zgody na zmianę postulowaną przez Wykonawcę. Klauzula dopuszcza w okresie zgłaszania wad na posługiwanie się OC ogólnym w ramach wykonywanej działalności przez Wykonawcę.

Pytanie nr 190

Wzór Umowy, rozdział 3 Warunki Szczególne Kontraktu - wykonawca wnioskuje o obniżenie wymaganego limitu dla szkód w mieniu Zamawiającego oraz osób trzecich spowodowanych wibracją albo osunięciem się ziemi do poziomu 25 % minimalnej sumy ubezpieczenia. Powyższe podyktowane jest wskazaniem wysokiej sumy ubezpieczenia polisy OC, która jest niewspółmierna do wymaganego podlimitu odpowiedzialności dla powyżej wskazanych szkód. Utrzymanie obecnego limitu znacznie wpłynie również na koszt uzyskania na rynku wymaganej polisy.

Odpowiedź na pytanie nr 190 (Zmiana nr 11)

W odpowiedzi na pytanie Wykonawcy w Klauzuli 18.1 Warunków Szczólnych Kontraktu Zamawiający modyfikuje zdanie o brzmieniu poniżej:

„Limity odpowiedzialności dla zakresu ubezpieczenia wskazanego w pkt 1,2 powyżej nie mogą być niższe niż minimalna suma ubezpieczenia (suma gwarancyjna), natomiast limity odpowiedzialności dla zakresu ubezpieczenia wskazanego w pkt 3, 4 powyżej nie mogą być niższe niż 50% minimalnej sumy ubezpieczenia (sumy gwarancyjnej).

w ten sposób, że zdanie to otrzymuje nowe brzmienie o treści jak niżej:

„Limit odpowiedzialności dla zakresu ubezpieczenia wskazanego w pkt 2 powyżej nie może być niższy niż minimalna suma ubezpieczenia (suma gwarancyjna), natomiast limity odpowiedzialności dla zakresu ubezpieczenia wskazanego w pkt 1, 3, 4 powyżej nie mogą być niższe niż 50% minimalnej sumy ubezpieczenia (sumy gwarancyjnej).

Pytanie nr 191

Wzór Umowy, rozdział 3 Warunki Szczególne Kontraktu - wykonawca wnioskuje o zmianę poziomu franszyz redukcyjnych na zgodne z ich poziomem dostępnym rynkowo, tj.:

- aktualnie: Dopuszczalne są franszyzy redukcyjne w wysokości nie przekraczającej 20.000,00 zł w przypadku szkód rzeczowych. Powyższe ograniczenie dotyczy również fransyz redukcyjnych stosowanych dla wszystkich klauzul dodatkowych wymaganych niniejszym Kontraktem, z wyłączeniem klauzul: ryzyka szkód w częściach wadliwych gdzie dopuszczalne są franszyzy w wysokości 10% wartości szkody, jednak nie więcej niż 50.000 zł.

- wnioskowane: Dopuszczalne są franszyzy redukcyjne w wysokości nie przekraczającej 20.000,00 zł w przypadku szkód rzeczowych, w zakresie pokrycia ubezpieczeniowego wymaganego kontraktem. Powyższe ograniczenie dotyczy również fransyz redukcyjnych stosowanych dla wszystkich klauzul dodatkowych wymaganych niniejszym Kontraktem, z wyłączeniem klauzul: ryzyka szkód w częściach wadliwych oraz klauzuli wibracji albo osunięcia się ziemi, gdzie dopuszczalne są franszyzy w wysokości 10% wartości szkody, jednak nie więcej niż 50.000 zł nie mniej niż 20.000 zł.

Odpowiedź na pytanie nr 191

Zamawiający nie wyraża zgody na zmianę.

Pytanie nr 192

Wnosimy o uzupełnienie specyfikacji technicznych dla wykonania „Nawierzchnie z mieszanek mineralno - bitumicznych - warstwa ścieralna gr. 3cm - mieszanka BBTM8B redukująca hałas o min. 4 dB”.

Odpowiedź na pytanie nr 192

Patrz odpowiedź na pytanie nr 49

Pytanie nr 193

Dotyczy: Branża Mała architektura.

Wnosimy o uzupełnienie przedmiaru / kosztorysu o wymagane słupki blokujące – SP/IS-I05 w ilości 101 sztuk – zawarte w tabeli zestawienie ilości (strona 19) opisu technicznego projektu wykonawczego dla projektu małej architektury.

Odpowiedź na pytanie nr 193

Ujęte w PR1714_01 – stała organizacja ruchu, poz. 21

Pytanie nr 194

Przebudowa odwodnienia Orlen – czy wszystkie istniejące studnie D2-D5 przewidziane są do demontażu i utylizacji?

Odpowiedź na pytanie nr 194

Zgodnie z opisem technicznym pkt 2.8 – elementy kolidujące z projektowanymi obiektami należy usunąć i zutylizować, natomiast studniom, które nie kolidują z projektowanym uzbrojeniem należy zdemontować górne kręgi na głębokości min. 1,0 m poniżej terenu, zasypać pospółką i odtworzyć nawierzchnię, co może mieć zastosowanie jedynie do studni D4 [wg oznaczenia istniejących elementów na stronie 9. opisu].

Pytanie nr 203

W dokumentacji drogowo-torowej brak jest profili podłużnych dla torów nr 2 , 4, 5,7, natomiast tor nr 6 jest przedstawiony jako kontynuacja toru nr 1.. Wnosimy o uzupełnienie dokumentacji o te profile

Odpowiedź na pytanie nr 203

Rozwiązanie wysokościowe torów 2, 4, 5, 6 i 7 zostało określone na planie warstwicowym i przekrojach konstrukcyjnych torowiska.

Pytanie nr 218

W STWiORB jest mowa o podkładach strunobetonowych PST 94M natomiast brak informacji dotyczącej montażu rozjazdów na podrozjezdnicach i ich sposobu łączenia. Wnosimy o uzupełnienie informacji o ten zakres prac

Odpowiedź na pytanie nr 218

W STWiORB D-10.05.01 – Nawierzchnia torów tramwajowych, w punkcie 2.3 Podkłady strunobetonowe PST94M podano normę PN-EN 13230, która dotyczy również podrozjezdnic

Pytanie nr 224

W pozycji 205 wymieniona jest geowłóknina separacyjno-ochronna. W przywołanej przy tej pozycji STWiORB D-04.04.02 brak jest wymagań dla geowłókniny. Prosimy o uzupełnienie

Odpowiedź na pytanie nr 224

Geowłóknina według STWiORB D-04.02.01.

Pytanie nr 230

Dot. przedmiaru b. drogowo - torowej – Prosimy o informację, czy jednostka „m” w poz. 236 oznacza „mpt”, czy „mb szyny”.

Odpowiedź na pytanie nr 230

mtp

Pytanie nr 231

Dot. przedmiaru b. drogowo - torowej – Prosimy o potwierdzenie, że w poz. 228, 229, 230 jednostka „m” oznacza „mpt”.

Odpowiedź na pytanie nr 231

mtp

Pytanie nr 232

Dot. przedmiaru b. drogowo - torowej – Prosimy o informację, w której pozycji należy uwzględnić montaż poprzeczek torowych.

Odpowiedź na pytanie nr 232

W pozycjach dotyczących budowy torów

Pytanie nr 233

Dot. przedmiaru b. drogowo - torowej – Prosimy o informację, czy jednostka „m” w poz. 237 oznacza „mpt”, „mbszyny”, czy inne?

Odpowiedź na pytanie nr 233

mb szyny

Pytanie nr 234

Dot. przedmiaru b. drogowo - torowej – Prosimy o potwierdzenie, że w poz. 237 ujęto prace zarówno dla torów jak i rozjazdów.

Odpowiedź na pytanie nr 234

Dla torów i rozjazdów.

Pytanie nr 235

Dot. przedmiaru b. drogowo - torowej – Prosimy o informację, czy jednostka „m” w poz. 238 oznacza „mpt”, „mbszyny”, czy inne?

Odpowiedź na pytanie nr 235

mb szyny

Pytanie nr 239

Dot. b. torowej – Prosimy o przekazanie szczegółu odwodnienia liniowego torowiska.

Odpowiedź na pytanie nr 239

Szczegół odwodnienia liniowego torowiska przedstawiono w projekcie wykonawczym zagospodarowania wód opadowych – tom 601, rysunek nr 25, opis techniczny punkt 3.7.

Dokumentacja projektowa wielobranżowa stanowi spójną całość, którą należy rozpatrywać w całość w kolejność jak poniżej:

1. Projekt budowlany
2. Projekt wykonawczy
3. Uzgodnienia do rozwiązań projektowych
4. Specyfikacje techniczne wykonania i odbioru robót budowlanych
5. Przedmiary robót

Pytanie nr 243

Dot. b. torowej – Prosimy o potwierdzenie, że poprzeczki torowe mają być zabudowane we wszystkich torach/rozjazdach, bez względu na konstrukcję torowiska.

Odpowiedź na pytanie nr 243

Potwierdzamy, że poprzeczki torowe mają być zastosowane we wszystkich torach i rozjazdach, bez względu na konstrukcję torowiska.

Pytanie nr 244

Dot. b. torowej – Prosimy o potwierdzenie, że płaszcze elastyczne do poprzeczek torowych mają być zabudowane tylko w torach zabudowanych nawierzchnią betonową zgodnie z zapisami PW str. 66.

Odpowiedź na pytanie nr 244

Potwierdzamy, że poprzeczki torowe należy obłożyć płaszczami elastycznymi wyłącznie w torowisku zabudowanym nawierzchnią betonową. **Należy zastosować kompletny system od jednego producenta wraz z potwierdzeniem przez Producenta, iż całość będzie poprawnie działać po zabudowaniu w całym okresie eksploatacji. Nie dopuszcza się składania elementu z materiałów od różnych producentów.**

Pytanie nr 245

Dot. b. torowej – zgodnie ze szczegółem 1 oraz 2 z rysunku 0201_DTR_25 należy wykonać zalewy pionowe na pełną wysokość szyny + wkładki „wąskie” w komorze szynowej, natomiast na przekrojach konstrukcyjnych np. rys. 0201_DTR_11 oznaczono zalewkę jedynie przy główce szyny + wkładki „szerokie” w komorze szynowej. Prosimy o jednoznaczne potwierdzenie, jak ma być ukształtowana strefa okołoszynowa na podlewie ciągłym.

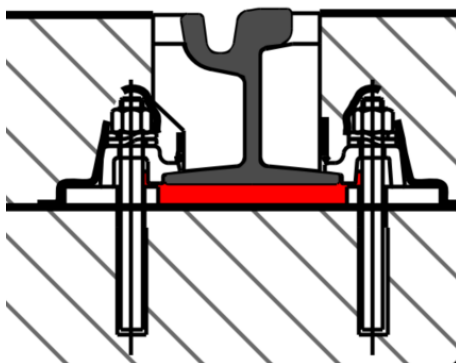
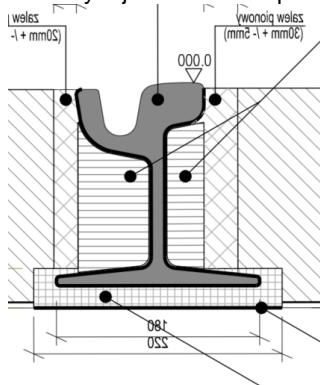

Odpowiedź na pytanie nr 245

Strefę okołoszynową należy wykonać zgodnie ze szczegółami przedstawionymi na rys. nr 0201-25 oraz zgodnie z opisem technicznym. Rysunki o nr od 0201-06 do 0201-23 są przekrojami konstrukcyjnymi, w których strefę okołoszynową przedstawiono w sposób poglądowy.

Pytanie nr 250

Dot. b. torowa - Czy Zamawiający wymaga podbicia torowiska w okresie gwarancji?

Odpowiedź na pytanie nr 250

Zamawiający nie przewiduje podbicia torowiska o okresie gwarancji.

Pytanie nr 251

Dot. b. torowa - Czy Zamawiający wymaga szlifowania torowiska w okresie gwarancji?

Odpowiedź na pytanie nr 251

Zamawiający nie wymaga szlifowania torowiska w okresie udzielonej gwarancji. Torowisko winno podlegać szlifowaniu w zakresie przedmiotu zamówienia oraz na odcinku Mostów Chrobrego przed próbami funkcjonalnymi torowisk w terminie uzgodnionym z Zamawiającym

Pytanie nr 254

Dot. b. torowa - Czy Zamawiający udostępni wersję edytowalną dokumentacji projektowej dotyczącej realizacji Zadania w formacie .dwg?

Odpowiedź na pytanie nr 255

Zamawiający nie udostępni wersji edytowalnej dokumentacji projektowej dotyczącej realizacji Zadania w formacie .dwg.

Pytanie nr 263

Proszę o wyjaśnienie czy Zamawiający uzna za spełnienie warunku z pkt nr 9.1.1.3.IDW wykonanie nie wcześniej niż w okresie ostatnich 5 lat przed upływem terminu składania ofert, a jeżeli okres prowadzenia działalności jest krótszy - w tym okresie, co najmniej jedną robotę budowlaną, której przedmiotem była budowa lub przebudowa minimum jednej podstacji trakcyjnej wraz z zasilaniem

Odpowiedź na pytanie nr 263 (Zmiana nr 12)

Zamawiający zmienia warunek udziału w postępowaniu w następujący sposób:

Zamawiający w Instrukcji dla Wykonawców skreśla pkt. 9.1.1.3. w brzmieniu:

„9.1.1.3. wykonał nie wcześniej niż w okresie ostatnich 5 lat przed upływem terminu składania ofert, a jeżeli okres prowadzenia działalności jest krótszy - w tym okresie, co najmniej jedną robotę budowlaną, której przedmiotem była budowa lub przebudowa minimum jednej stacji prostownikowej wraz z zasilaniem oraz”

i zastępuje brzmieniem:

„9.1.1.3. wykonał nie wcześniej niż w okresie ostatnich 7 lat przed upływem terminu składania ofert, a jeżeli okres prowadzenia działalności jest krótszy - w tym okresie, co najmniej jedną robotę budowlaną, której przedmiotem była budowa lub przebudowa minimum jednej stacji prostownikowej sieci trakcyjnej na potrzeby zasilania trasy tramwajowej lub kolejowej lub trolejbusowej wraz z zasilaniem tej stacji oraz”

Zamawiający dodaje w pkt. 9 IDW po lit. h) lit i) w następującym brzmieniu:

Zamawiający wyjaśnia, że na potrzeby niniejszego postępowania definiuje w następujący sposób:

(...)

- i) pojęcie stacja prostownikowa sieci trakcyjnej, o którym mowa powyżej - Zamawiający rozumie stację lub podstację prostownikową sieci trakcyjnej.

Pytanie nr 264

Dotyczy pkt. 7.1.14 OPZ „rozpoczęcie robót budowlanych po uzyskaniu decyzji ZRID” w zw. z pkt. 3 Aktu Umowy „Wykonawca zobowiązuje się do wykonania wszelkich Robót w ciągu 24 miesięcy od dnia podpisania Kontraktu” a także Subklauzuli 8.1. WSzK „Datą rozpoczęcia będzie data wynikająca z zawiadomienia przekazanego przez Zamawiającego na mocy art. 41 ust. 4 Pb (...) po zaakceptowaniu przez IK harmonogramu”. Mając na uwadze fakt braku posiadania przez Zamawiającego decyzji ZRID wnosząc o precyzyjne dookreślenie terminu przekazania decyzji ZRID najdalej na dzień podpisania Kontraktu. Przy tego rodzaju zapisach oraz braku posiadania decyzji ZRID jak i niedookreśleniu terminu jej przekazania, niemożliwym jest określenie czasookresu realizacji Robót, przygotowanie realnego harmonogramu jak i oszacowania ryzyk związanych z niemożliwym do ustalenia rzeczywistym okresem realizacji Robót.

Odpowiedź na pytanie nr 264

Zamawiający zakłada, że do dnia podpisania umowy decyzja zRID zostanie wydana”. Ciężar zapewnienia pozwolenia na roboty nie leży po stronie Wykonawcy lecz Zamawiającego, a przewidziany w umowie termin realizacji określony na 24 miesiące od daty zawarcia umowy powinien umożliwić wykonanie robót.

Pytanie nr 265

W jakim terminie od podpisania Kontraktu Zamawiający przekaże Wykonawcy teren budowy? Wnoszę o konkretne wskazanie czasookresu w którym najpóźniej dojdzie do przekazania Terenu budowy? Podstawowym obowiązkiem Zamawiającego jest przekazanie terenu budowy – wnoszę o wskazanie terminu przekazania.

Odpowiedź na pytanie nr 265

Terminy i warunki przekazania terenu budowy określone są w pkt 7.13. OPZ.

Pytanie nr 266

pkt. 3 Aktu Umowy czyni zobowiązanie Wykonawcy „do wykonania wszelkich Robót w ciągu 24 miesięcy od dnia podpisania Kontraktu” niemożliwym do spełnienia i iluzorycznym w podstaw samego założenia, bowiem Zamawiający nie określił w jakim terminie dojdzie do przekazania terenu budowy, jak i nie posiada decyzji ZRID a dopiero te dwa zdarzenia umożliwiają realizację Robót. Stąd zdefiniowanie terminu na realizację Robót od daty zawarcia Kontraktu, przy braku spełnienia i dookreślenia zdarzeń, które warunkują realizację a za których spełnienie odpowiedzialny jest Zamawiający, czynią niemożność oszacowania faktycznego czasu na realizację przedmiotu umowy, a to z kolei prowadzi do nieporównywalności ofert. Jakże założenia ma przyjąć Wykonawca dotyczące faktycznego terminu realizacji Robót. Wnoszę o odpowiednie dostosowanie terminu w jakim nastąpi przekazanie decyzji ZRID jak i terminu w jakim nastąpi przekazanie terenu budowy, lub modyfikację pkt. 3 Aktu Umowy poprzez odpowiednią zmianę: „do wykonania wszelkich Robót w ciągu 24 miesięcy od dnia przekazania Terenu budowy”.

Odpowiedź na pytanie nr 266

Zamawiający zakłada, że do dnia podpisania umowy decyzja zRID zostanie wydana”. Ciężar zapewnienia pozwolenia na roboty nie leży po stronie Wykonawcy lecz Zamawiającego, a przewidziany w umowie termin realizacji określony na 24 miesiące od daty zawarcia umowy powinien umożliwić wykonanie robót. Zamawiający nie wyraża zgody na zmianę zapisu postulowaną przez Wykonawcę.

Pytanie nr 267

Zamawiający w pkt. 7.1.7. OPZ wskazuje, że przewidywany termin uzyskania decyzji ZRID to I kwartał 2025 czyli do marca a następnie min. 120 dni na wydanie nieruchomości, czyli kolejne 4 miesiące. Niezbędnym jest uzależnienie określenia Czasu na Ukończenie od daty przekazania Terenu Budowy, a nie jak obecnie od daty zawarcia Kontraktu. Różnica w czasie na wykonanie Robót może wynosić 6 miesięcy lub i więcej, a to ma istotne znaczenie dla samej realizacji jak i kosztów jakie Wykonawca powinien przyjąć do oferty. Ponadto takie niedookreślenie i możliwość przyjęcia różnych założeń prowadzi do nieporównywalności ofert. Wnoszę o odpowiednie dostosowanie

Odpowiedź na pytanie nr 267

„Zamawiający nie uwzględni postulatu Wykonawcy o zmianę zapisu w sprawie terminu. Zamawiający zakłada, że do dnia podpisania umowy decyzja zRID zostanie wydana. Zamawiający ubiega się o wydanie decyzji zRID z rygiorem natychmiastowej wykonalności, a ta zgodnie z art. 17 ustawy o zRID zobowiązuje do niezwłocznego wydania nieruchomości. Realizacja następuje nie tylko na gruntach, które wymagają „wywłaszczenia” na podstawie decyzji zRID lecz również na gruntach w dyspozycji Zamawiającego. Kontrakt zakłada sukcesywne przekazywanie placu budowy .”

Pytanie nr 268

Dot. pkt. 6.1 OPZ i zobowiązania do przejęcia gwarancji w zakresie robót częściowo realizowanych na „Mostach Chrobrego” objętych gwarancją. Wnoszę o potwierdzenie, że Zamawiający oczekuje przejęcia gwarancji tylko w obszarze wykonywanych Robót.

Odpowiedź na pytanie nr 268

Tak – przejęcie gwarancji tylko w obszarze wykonywanych Robót. Jeżeli Wykonawca uszkodzi inne elementy zadania związane z budową Mostów Chrobrego – to Wykonawca ponosić będzie odpowiedzialność na zasadach ogólnych.

Pytanie nr 269

Dot. pkt. 6.1 OPZ i zobowiązania do przejęcia gwarancji w zakresie robót częściowo realizowanych na „Mostach Chrobrego” objętych gwarancją. Wnoszę o potwierdzenie, że Zamawiający nie oczekuje od Wykonawcy przejęcia w całości gwarancji jakiej udziela do 14.12.2028 Trakcja S.A. na Mosty Chrobrego.

Odpowiedź na pytanie nr 269

Tak, Zamawiający potwierdza, że nie oczekuje przejęcia w całości gwarancji udzielonej przez Trakcja S.A.

Pytanie nr 270

Dot. pkt. 6.1 OPZ i zobowiązania do przejęcia gwarancji w zakresie robót częściowo realizowanych na „Mostach Chrobrego” objętych gwarancją. Wnoszę o potwierdzenie, że Zamawiający będący uprawnionym z gwarancji udzielonej na jego rzecz przez Trakcja S.A. na Mosty Chrobrego, podejmie niezbędne działania i będzie czynnie uczestniczył w procesie wyrażenia zgody przez gwaranta lub przejęcia gwarancji w zakresie zrealizowanych Robót przez Wykonawcę. Wykonawca nie dysponuje żadnymi mechanizmami, które zagwarantują pozyskanie zgody.

Odpowiedź na pytanie nr 270

Tak. Zamawiający będzie współdziałać, jest to w interesie Zamawiającego.

Pytanie nr 271

Czy Trakcja S.A. – wykonawca zadania „Budowa Mostów Bolesława Chrobrego w ciągu drogi wojewódzkiej nr 455” została zobowiązana przez Zamawiającego do wyrażenia zgody na przejęcie w części gwarancji, w zakresie zrealizowanych Robót na rzecz innego Wykonawcy?

Odpowiedź na pytanie nr 271

Takie zobowiązanie nie jest konieczne.

Pytanie nr 272

Wykonawca zastrzega, że w zakresie zobowiązania do przejęcia gwarancji na Mostach Chrobrego (pkt. 6.1 OPZ) przejęcie to będzie dotyczyło tylko i wyłącznie Robót realizowanych w ramach przedmiotowego postępowania. Nie zachodzi żadna podstawa prawna jak i kontraktowa do przejmowania gwarancji w szerszym zakresie, aniżeli wyznaczony zakresem realizowanych na Mostach Chrobrego, Robót. Wnoszę o potwierdzenie.

Odpowiedź na pytanie nr 272

Tak, Zamawiający potwierdza.

Pytanie nr 273

Dot. Pkt. 7.1.14 OPZ i wynikającego z niego zobowiązania do oszacowania kosztów wykonania dodatkowych robót, bez dodatkowego wynagrodzenia, w przypadku propozycji rozszerzenia zakresu inwestycji przez jednostki decyzyjne. – Wnoszę o wykreślenie owego zapisu jako niezgodnego z art. 99 pzp lub wskazanie co należy oszacować i ująć w cenie oferty: jaki zakres, jakie propozycje i jakich jednostek decyzyjnych. Tak ogólny opis jest nieprecyzyjny, niejasny i uniemożliwia przyjęcie na jego podstawie, jakichkolwiek założeń do oferty.

Odpowiedź na pytanie nr 273

Wykonawca błędnie odczytuje zapis pkt. 7.1.14 OPZ, który brzmi:

„W przypadku propozycji rozszerzenia zakresu inwestycji przez jednostki decyzyjne, Wykonawca zobowiązany będzie na bieżąco określić koszty dotyczące tych prac. Wykonawca oszacuje koszty wykonania dodatkowych robót (bez dodatkowego wynagrodzenia) w ramach proponowanej ceny ofertowej”

Przygotowanie szacunku kosztów prac dodatkowych nie może podlegać dodatkowemu wynagrodzeniu – a nie wykonanie robót dodatkowych.

Pytanie nr 289

Prosimy o określenie wymiarów tablic informacyjno-pamiątkowych o dofinansowaniu projektu ze środków Unii Europejskiej.

Odpowiedź na pytanie nr 289

Zgodnie z pkt 7.5.2. OPZ szczegółowe wytyczne dotyczące tablic informacyjno – pamiątkowych o dofinansowaniu projektu ze środków Unii Europejskiej przekazane zostaną na etapie realizacji robót.

Pytanie nr 297

Prosimy o wskazanie jakich mieszanek MMA należy użyć do odtworzenia nawierzchni po robotach sieciowych w ciągu ulic Swojczyckiej, Kolumba i Cementowej.

Odpowiedź na pytanie nr 297 (zmiana nr 13)

Zgodnie z załączonym zamiennym rysunkiem ON2 *Odbudowa nawierzchni*.

Jednocześnie Zamawiający informuje, że w opracowaniu PW odbudowa nawierzchni po robotach dotyczących budowy sieci kanalizacji sanitarnej ks250 w ul. Cementowej i Kolumba, rysunek ON2 *Odbudowa nawierzchni* **zastępuje się zamiennym** rysunkiem ON2 *Odbudowa nawierzchni*.

Pytanie nr 300

Prosimy o potwierdzenie, że Zamawiający zaakceptuje treść gwarancji bankowej lub ubezpieczeniowej należytego wykonania Kontraktu, zawierającą wszystkie istotne elementy zawarte we wzorze stanowiącym załącznik w część II KONTRAKT, rozdział 4, a która będzie standardową treścią Banku lub towarzystwa ubezpieczeniowego. W obecnym brzmieniu wzór gwarancji przedstawiony przez Zamawiającego odbiega od standardowych treści stosowanych przez większość instytucji finansowych i ich wystawienie w niezmienionej formie może okazać się niemożliwe.

Odpowiedź na pytanie nr 300

Gwarancje spełniające wymogi opisane w Kontrakcie i w załączonym do niego wzorze gwarancji będą akceptowane przez Zamawiającego.

Pytanie nr 301

Klauzula nr 18.1 Ogólne wymagania dla ubezpieczeń. Akapit od słów „W zakresie niniejszego Kontakt Wykonawca zobowiązany jest posiadać: 1) ubezpieczenie od odpowiedzialności cywilnej... – prosimy o zmianę i zmniejszenie limitu dla polisy od odpowiedzialności cywilnej w okresie od Świadczenia Przejęcia do wysokości 10% wartości Zaakceptowanej Kwoty Kontraktowej.

Odpowiedź na pytanie nr 301

Patrz odpowiedź na pytanie nr 188.

Pytanie nr 302

Klauzula nr 18.1 Ogólne wymagania dla ubezpieczeń. Prosimy o usunięcie wymogu: „Wykonawca każdorazowo zobowiązany jest w terminie 7 dni od wypłaty odszkodowania z tytułu powyższego ubezpieczenia do doprowadzenia do podwyższenia sumy gwarancyjnej opisanego powyżej ubezpieczenia co najmniej do wysokości 25% Zaakceptowanej Kwoty Kontraktowej;” powyższy wymóg należy uznać za niezasadny i nie rynkowy, ubezpieczenie od odpowiedzialności cywilnej będzie zawarte tylko na zdarzenia związane z niniejszym kontraktem i będzie posiadało wysoki limit ubezpieczenia.

Odpowiedź na pytanie 302

Zamawiający nie wyraża zgody na usunięcie.

Pytanie nr 303

Klauzula nr 18.1 Ogólne wymagania dla ubezpieczeń. Prosimy o dopuszczenie modyfikacji wysokości fransyzy redukcyjnych tak, by akceptowalną była fransyza w wysokości min. 10% szkody, min. 20.000 zł dla klauzuli 201 oraz klauzuli części wadliwych.

Odpowiedź na pytanie nr 303

Zamawiający nie wyraża zgody na modyfikację.

Pytanie nr 304

W odniesieniu do CPM: Klauzula nr 18.2 Ubezpieczenie robót i sprzętu wykonawcy. Prosimy o dopuszczenie limitu dla kosztów usunięcia pozostałości po szkodzie na poziomie 1.000.000 zł niezależnie od wysokości szkody. Mając na uwadze wartość pojedynczej maszyny limit ten będzie adekwatny i nie wymaga odnoszenia się do wartości samej szkody.

Odpowiedź na pytanie nr 304

Zamawiający pozostawia zapis bez zmian.

Pytanie nr 354

OPZ punkt 6.2. Proszę o podanie wstępnego terminu planowanych robót związanych z zagospodarowaniem terenu cmentarza św. Jacka

Odpowiedź na pytanie nr 354

Zamawiający informuje, że planuje realizację w terminie I-II kw. 2026 r.

Pytanie nr 355

OPZ punkt 6.2. Proszę o podanie wstępnego zakresu oraz charakteru planowanych robót związanych z zagospodarowaniem terenu cmentarza św. Jacka

Odpowiedź na pytanie nr 355

Zamawiający informuje, że przedmiotem realizacji będzie m.in. budowa muru kolumbariowego oddzielającego cmentarz od pętli tramwajowej, budowa alei cmentarnych, ciągów komunikacyjnych, wyznaczenie pól grzebalnych, budowa miejsca gromadzenia odpadów stałych, budowa oświetlenia terenu, wykonanie zieleni kompozycyjnej, wykonanie elementów małej architektury

Pytanie nr 360

OPZ 7.2.7. W związku z informacją o planowanym terminie uzyskania decyzji ZRID na I kwartał 2025 proszę o potwierdzenie, że uzyskana decyzja ZRID będzie posiadać rygor natychmiastowej wykonalności, umożliwiający rozpoczęcie robót niezwłocznie po jej uzyskaniu.

Odpowiedź na pytanie nr 360

Zamawiający informuje, że występuje o wydanie decyzji ZRID z rygorem natychmiastowej wykonalności.

Pytanie nr 361

OPZ 7.2.1. Wykonawca zobowiązany jest do przedłożenia harmonogramu w ciągu 14 dni od podpisania umowy. Jednocześnie wg punkt 7.2.7 termin wydania nieruchomości przez dotychczasowych Właścicieli nie może być krótszy niż 120 dni od terminu w którym uzyskana decyzja ZRID stanie się ostateczna. Wobec powyższego proszę o potwierdzenie, że w dniu podpisania umowy Zamawiający będzie posiadał ostateczną decyzję ZRID dla przedmiotowej inwestycji. W innym przypadku proszę o modyfikację zapisów OPZ uzależniając termin przedłożenia harmonogramu od terminu uzyskania ostatecznej decyzji ZRID.

Odpowiedź na pytanie nr 361

Zamawiający nie uwzględni postulatów Wykonawcy o zmianę zapisu. Zamawiający zakłada, że do dnia podpisania umowy decyzja zrid zostanie wydana. Zamawiający ubiega się o wydanie decyzji zrid z rygorem natychmiastowej wykonalności. Realizacja następuje nie tylko na gruntach, które wymagają „wywłaszczenia” na podstawie decyzji zrid, lecz również na gruntach w dyspozycji Zamawiającego. Kontrakt zakłada sukcesywne przekazywanie placu budowy, co Wykonawca winien wziąć pod uwagę przy planowaniu robót i sporządzaniu harmonogramów

Pytanie nr 362

pkt. 9.1.1.1.3. SWZ:

Prosimy o rozszerzenie okresu z 5 do 7 lat przed upływem terminu składania ofert wykonania co najmniej jednej roboty budowlanej, której przedmiotem była budowa lub przebudowa minimum jednej stacji prostownikowej wraz z zasilaniem.

Odpowiedź na pytanie nr 362

Patrz odpowiedź na pytanie nr 263.

Pytanie nr 363

Ad. pkt. 12.1.1. w powiązaniu z pkt. 12.1. SWZ:

Prosimy o potwierdzenie, że przedmiotowe wezwanie wyczerpuje czynność Zamawiającego na podstawie art. 126 ust. 1 ustawy PZP, a nie art. 128 ust. 1 ustawy PZP, gdyż zgodnie z art. 125 ust. 1 i 2 ustawy PZP oświadczenie na formularzu jednolitego europejskiego dokumentu zamówienia wykonawca składa wraz z ofertą.

Odpowiedź na pytanie nr 363

Zamawiający wyjaśnia, że w niniejszym postępowaniu stosuje zapisy art. 139 ust. 1 ustawy Pzp (co wskazuje w pkt 11.1 IDW), zgodnie z którym najpierw następuje zbadanie i ocena ofert. W takim przypadku w myśl zapisom ust. 2 tego przepisu wykonawca nie jest zobowiązany do złożenia wraz z ofertą oświadczenia, o którym mowa w art. 125 ust. 1 ustawy pzp, jeżeli zamawiający przewidział w SWZ możliwość żądania tego oświadczenia wyłącznie od wykonawcy, którego oferta została najwyższej oceniona.

Pytanie nr 473

Zwracamy się z prośbą o zmianę warunku określonego w punkcie 9.1.1.4. SWZ oraz 9.1.2.7. SWZ na poniższe brzmienie:

9.1.1.4.

„wykonał nie wcześniej niż w okresie ostatnich 5 lat przed upływem terminu składania ofert, a jeśli okres prowadzenia działalności jest krótszy - w tym okresie, co najmniej jedną robotę budowlaną, której przedmiotem była budowa lub przebudowa sieci wodociągowej z rur PEHD **lub PVC lub PP** o średnicy co najmniej dn 400 mm i długości minimum 500 m

9.1.2.7.

Kierownik robót instalacyjnych (1 osoba o minimalnych poziomach zdolności określonych poniżej) posiadający doświadczenie polegające na pełnieniu funkcji kierownika robót instalacyjnych lub kierownika budowy podczas realizacji:

- a) co najmniej jednego zadania polegającego na budowie lub przebudowie sieci wodociągowej z rur PEHD **lub PVC lub PP** o średnicy co najmniej dn 400 mm i długości minimum 500 m oraz
- b) co najmniej jednego zadania polegającego na budowie lub przebudowie kanalizacji deszczowej lub sanitarnej lub ogólnospławnej z rur kamionkowych o średnicy co najmniej dn 200 mm i długości minimum 500 m

oraz posiadający uprawnienia budowlane do kierowania robotami bez ograniczeń w specjalności instalacyjnej w zakresie sieci, instalacji i urządzeń cieplnych, wentylacyjnych, gazowych, wodociągowych i kanalizacyjnych, o których mowa w ustawie z dnia 7 lipca 1994 r. Prawo budowlane lub odpowiadające im ważne uprawnienia budowlane wydane na podstawie uprzednio obowiązujących przepisów prawa, lub uznane przez właściwy organ, zgodnie z ustawą z dnia 22 grudnia 2015 r. o zasadach uznawania kwalifikacji zawodowych nabytych w państwach członkowskich Unii Europejskiej lub zgodnie z wcześniej obowiązującymi przepisami dotyczące uznawania kwalifikacji.”

Wszystkie wymienione wyżej materiały są materiałami wykonanymi z tworzyw sztucznych, których charakterystyczne właściwości oraz sposób układania / montażu nie odbiegają od siebie w sposób istotny. Wykonawcy posiadający ww. doświadczenie są w stanie zapewnić prawidłową realizację wymaganych przez Zamawiającego prac. Powyższa zmiana zapewni również pozyskanie większej ilości konkurencyjnych ofert przetargowych.

Odpowiedź na pytanie nr 473

Zamawiający nie zgadza się na zaproponowaną zmianę.

Pytanie nr 481

Zwracamy się z prośbą o zmianę terminu składania ofert na dzień 15.11.2024 r.

Niniejszy wniosek motywujemy w szczególności, lecz nie wyłącznie szerokim zakresem przedmiotu zamówienia, skomplikowaniem zadania inwestycyjnego. Wykonawca składając niniejszy wniosek ma na celu umożliwienie sobie oraz innym oferentom rzetelne przygotowanie oferty przetargowej. Podkreślając, że Zamawiający godząc się na zmianę terminu składania ofert umożliwia sobie pozyskanie większej ilości rzetelnie przygotowanych i konkurencyjnych ofert przetargowych, tak aby mógł wyłonić Wykonawcę faktycznie i w sposób pełny realizującego jego oczekiwania zarówno co do warunków podmiotowych, jak i co do oferty oraz takiego, który kompleksowo zapoznał się z warunkami opisanymi w dokumentacji przetargowej.

Odpowiedź na pytanie nr 481 (Zmiana 14)

Zamawiający informuje, że zmianie ulegają terminy:

- składania ofert na dzień 15.11.2024 r. godzina: 11:00

- otwarcia ofert na dzień 15.11.2024 r. godzina: 12:00

- termin związania ofertą na dzień: 14.03.2025 (zmianie ulega punkt 23. Instrukcji dla Wykonawców).

Pytanie nr 495

Dotyczy „warunkach udziału w postępowaniu” w zakresie dysponowania osobami punkt 9.1.2.1. Przedstawiciel Wykonawcy. Zgodnie z zapisami SIWZ posiadający osoba ta powinna posiadać „doświadczenie w kierowaniu robotami drogowymi na stanowisku/ stanowiskach: Dyrektora Kontraktu lub Przedstawiciela Wykonawcy lub Kierownika Budowy lub Zastępcy Dyrektora Kontraktu w tym podczas realizacji co najmniej 2 zadań każde obejmujące budowę lub przebudowę ulicy w terenie miejskim, klasy co najmniej Z o długości min. 600 obejmującą minimum jedno skrzyżowanie z sygnalizacją świetlną wraz z budową lub przebudową sieci w zakresie minimum 3 branż spośród następujących: sieci wodociągowej, kanalizacji deszczowej, kanalizacji sanitarnej lub ogólnospławnej, sieci elektroenergetycznej, oświetlenia drogowego, sieci telekomunikacyjnych lub gazowych”. Zgodnie z definicją określoną w klauzuli 1.1.2.5 „Przedstawiciel Wykonawcy” to osoba która zgodnie z klauzulą 4.3 działa w imieniu Wykonawcy. W klauzuli nie ma żadnych wymagań w zakresie doświadczenia i umiejętności poza znajomością biegłego władania językiem Kontraktu. Przedstawiciel Wykonawcy jest osobą zarządzającą Personelem Wykonawcy. W ramach Personelu Wykonawcy powołane są osoby z odpowiednimi uprawnieniami jeżeli jest taki wymóg wynikający z przepisów prawa lub oczekiwań Zamawiającego. Przedstawiciel Wykonawcy zarządza więc ludźmi, czasem, finansami itd. Jest osobą odpowiedzialną za należyte wykonanie Kontraktu. Doświadczenie w kierowaniu robotami powinny mieć osoby na stanowiskach Kierownika Budowy i Kierowników Robót i w tym zakresie Zamawiający określił wymagane doświadczenie. Z uwagi na fakt, że kontrakt ma trwać 24 miesiące i biorąc pod uwagę powyższe prosimy o zmianę wymogu na: Przedstawiciel Wykonawcy (1 osoba o minimalnych poziomach zdolności określonych poniżej): posiadający 24 miesiące doświadczenia na stanowisku/stanowiskach: Dyrektora Kontraktu lub Przedstawiciela Wykonawcy lub Kierownika Budowy lub Zastępcy Dyrektora Kontraktu w tym podczas realizacji zadania/zadań każde obejmujące budowę lub przebudowę ulicy w terenie miejskim”.

Odpowiedź na pytanie nr 495

Zamawiający nie wyraża zgody

Pytanie nr 554

Kierując się odpowiedzią na pytanie nr 16 wykonawca prosi o potwierdzenie, że za datę zakończenia robót budowlanych należy uznać datę wystawienia protokołu odbioru końcowego.

Odpowiedź na pytanie nr 554

Zamawiający potwierdza.

Pytanie nr 555

Kierując się odpowiedzią na pytanie nr 17 wykonawca ponownie prosi o potwierdzenie, że za termin zakończenia roboty budowlanej będącej przedmiotem warunku wystarczy wpisać datę wystawienia protokołu odbioru końcowego wszystkich robót objętych daną umową z inwestorem, a nie tylko tej branżowej, o której mowa w warunku.

Odpowiedź na pytanie nr 555

Zamawiający potwierdza.

Miejsca składania i otwarcia ofert pozostają bez zmian.

Pozostałe zapisy SWZ pozostają bez zmian.

W związku ze zmianami na Wykonawcy ciąży obowiązek uwzględnienia ich w treści oferty

Z poważaniem

Adam Leńczyk

Kierownik Działu Przygotowania Inwestycji

Sprawę prowadzi: Marta Kwapisz, tel. 661 900 666