

<p><b>DZIAŁ ZAMÓWIENI PUBLICZNYCH UNIwersYTETU JagIELLOŃSKIEGO</b> ul. Straszewskiego 25/3 i 4, 31-113 Kraków tel. +4812-663-39-03 e-mail: <a href="mailto:bzp@uj.edu.pl">bzp@uj.edu.pl</a> <a href="https://www.uj.edu.pl">https://www.uj.edu.pl</a> ; <a href="https://przetargi.uj.edu.pl">https://przetargi.uj.edu.pl</a></p>	
---	---

Kraków, dnia 8 sierpnia 2023 r.

## **SPECYFIKACJA WARUNKÓW ZAMÓWIENIA** **zwana dalej w skrócie SWZ**

### **Rozdział I - Nazwa (firma) oraz adres Zamawiającego.**

1. Uniwersytet Jagielloński, ul. Gołębia 24, 31-007 Kraków.
2. Jednostka prowadząca sprawę:
  - 2.1. Dział Zamówień Publicznych UJ, ul. Straszewskiego 25/3 i 4, 31-113 Kraków, tel.: +48 12 663-39-03; godziny urzędowania: poniedziałek-piątek; 7:30 do 15:30; z wyłączeniem sobót oraz dni ustawowo wolnych od pracy;
  - 2.2. strona internetowa (adres url): <https://www.uj.edu.pl/>; <https://przetargi.uj.edu.pl/>
  - 2.3. narzędzie komercyjne do prowadzenia postępowania: <https://platformazakupowa.pl>
  - 2.4. adres strony internetowej prowadzonego postępowania, na której udostępniane będą zmiany i wyjaśnienia treści SWZ oraz inne dokumenty zamówienia bezpośrednio związane z postępowaniem (adres profilu nabywcy): [https://platformazakupowa.pl/pn/uj\\_edu](https://platformazakupowa.pl/pn/uj_edu)

### **Rozdział II - Tryb udzielenia zamówienia.**

1. Postępowanie prowadzone jest w **trybie podstawowym bez możliwości negocjacji** na podstawie art. 275 pkt. 1 ustawy z dnia 11 września 2019 r. – Prawo zamówień publicznych (Dz. U. z 2022 r. poz. 1710, z późn. zm.), zwanej dalej ustawą PZP, oraz zgodnie z wymogami określonymi w niniejszej Specyfikacji Warunków Zamówienia, zwanej dalej „SWZ”.
2. Do czynności podejmowanych przez Zamawiającego i Wykonawców w postępowaniu o udzielenie zamówienia stosuje się przepisy powołanej ustawy PZP oraz aktów wykonawczych wydanych na jej podstawie, a w sprawach nieuregulowanych przepisy ustawy z dnia 23 kwietnia 1964 r. - Kodeks cywilny (Dz. U. 2022 poz. 1360 ze zm.).

### **Rozdział III - Opis przedmiotu zamówienia.**

1. Przedmiotem postępowania i zamówienia jest dostawa wyposażenia meblowego wraz z montażem na potrzeby Narodowego Centrum Promieniowania Synchrotronowego SOLARIS (adres dostawy: NCPS SOLARIS, ul. Czerwone Maki 98, Kraków), w podziale na 6 części. Szczegółowy opis przedmiotu zamówienia został zawarty w załączniku A do SWZ.

#### **Część I - Dostawa i montaż mebli biurowych**

#### **Część II - Dostawa i montaż mebli stalowych**

#### **Część III – Dostawa i montaż mebli laboratoryjnych i specjalnego przeznaczenia**

#### **Część IV – Dostawa mebli tapicerowanych**

#### **Część V – Dostawa i montaż mebli biurowych**

#### **Część VI - Dostawa i montaż mebli specjalnego przeznaczenia**

Dostawa obejmuje również wniesienie, złożenie i rozdysonowanie wyposażenia meblowego w pomieszczeniach NCPS Solaris zgodnie ze wskazaniem Zamawiającego.

Szczegółowy opis przedmiotu zamówienia wraz ze wskazaniem minimalnych parametrów technicznych i funkcjonalnych zawiera Załącznik A do SWZ.

- 1.1. *Zamówienie finansowane ze środków MEiN przyznanych na podstawie umowy nr 1/SOL/2021/2 z dnia 17 grudnia 2021 r., zawartej ze Skarbem Państwa - Ministrem Edukacji i Nauki, w kwocie 199 998 723,10 zł.*
2. **Wymagania ogólne dla całości zamówienia (dotyczy wszystkich części):**
  - 2.1. Wykonawca musi zaoferować przedmiot zamówienia zgodny z wymogami Zamawiającego określonymi w SWZ oraz jej załącznikach.

- 2.2. Wykonawca winien podać cenę w Załączniku nr 2 do Formularza oferty „Kalkulacja cenowa oferty” za całościową realizację zamówienia dla poszczególnych części zamówienia. Wykonawca musi skalkulować w cenie oferty wszystkie elementy zamawianych mebli oraz koszty transportu i dostawy do jednostki organizacyjnej Zamawiającego, wskazanej w ust. 1 powyżej oraz koszty wniesienia, montażu, złożenia i rozdysponowania mebli.
- 2.3. Zamawiający wymaga od Wykonawcy udzielenia minimum 36 miesięcznej gwarancji na zaoferowany przedmiot zamówienia, licząc od daty wykonania umowy, tj. od daty odbioru przedmiotu umowy, potwierdzonego protokołem odbioru bez zastrzeżeń.
- 2.4. Wykonawca jest zobowiązany do uporządkowania miejsca dostawy/montażu/ustawienia mebli oraz wywieżenia i utylizacji na własny koszt odpadów powstałych w wyniku przeprowadzenia prac.
- 2.5. W przypadku, gdy w zapisach SWZ zostały wskazane znaki towarowe, patenty lub pochodzenie, źródła lub szczególnie proces, który charakteryzuje produkty lub usługi dostarczane przez konkretnego Wykonawcę Zamawiający dopuszcza rozwiązania równoważne o takich samych lub lepszych parametrach techniczno-użytkowych.
- 2.6. W przypadku, gdy opis przedmiotu zamówienia odnosi się do norm, ocen technicznych, specyfikacji technicznych i systemów referencji technicznych, Zamawiający nie odrzuci oferty tylko dlatego, że oferowane dostawy nie są zgodne z normami, ocenami technicznymi, specyfikacjami technicznymi i systemami referencji technicznych, do których opis przedmiotu zamówienia się odnosi, pod warunkiem, że Wykonawca udowodni w ofercie, w szczególności za pomocą przedmiotowych środków dowodowych, że proponowane rozwiązania w równoważnym stopniu spełniają wymagania określone w opisie przedmiotu zamówienia.
- 2.7. Opis przedmiotu zamówienia zgodny z nomenklaturą Wspólnego Słownika Zamówień CPV:

**Część I zamówienia - Dostawa i montaż mebli biurowych**

CPV: 39121100-7 – Biurka

CPV: 39134100-1 – Stoły komputerowe

CPV: 39112000-0 – Krzesła

CPV: 39113100-8 – Fotele

CPV: 39130000-2 – Meble biurowe

**Część II - Dostawa i montaż mebli stalowych**

CPV: 39180000-7 – Meble laboratoryjne

CPV: 39141100-3 – Regały

**Część III - Dostawa i montaż mebli laboratoryjnych i specjalnego przeznaczenia**

CPV: 39180000-7 – Meble laboratoryjne

**Część IV – Dostawa mebli tapicerowanych**

CPV: 39516100-3 – Meble tapicerowane

**Część V – Dostawa i montaż mebli biurowych**

CPV: 39121100-7 – Biurka

CPV: 39134100-1 – Stoły komputerowe

CPV: 39112000-0 – Krzesła

CPV: 39113100-8 – Fotele

CPV: 39130000-2 – Meble biurowe

**Część VI - Dostawa i montaż mebli specjalnego przeznaczenia**

CPV: 39180000-7 – Meble laboratoryjne

CPV: 39141100-3 – Regały

**Rozdział IV – Przedmiotowe środki dowodowe.**

1. Zamawiający wymaga złożenia wraz z ofertą przedmiotowych środków dowodowych:
  - a) **W przypadku wytworzenia mebli we własnym zakresie:** wypełnionego załącznika nr 2b do formularza oferty;
  - b) **W przypadku zaoferowania mebli katalogowych określonego producenta:** wraz z ofertą należy złożyć karty katalogowe lub inne specyfikacje techniczne potwierdzające wymagania określone w opisie przedmiotu zamówienia – załącznik A do SWZ wraz ze zdjęciami w formacie .tiff, nie mniejszym niż 3000x2000 pikseli dotyczącymi oferowanego modelu. Nie należy wówczas wypełniać załącznika 2b do formularza oferty.

2. W przypadku, gdy zaproponowane przez Wykonawcę rozwiązania w równoważnym stopniu spełniają wymagania określone w opisie przedmiotu zamówienia, Wykonawca musi udowodnić w ofercie, w szczególności za pomocą przedmiotowych środków dowodowych, że oferowane produkty spełniają określone przez Zamawiającego wymagania, cechy lub kryteria.
3. Jeżeli Wykonawca nie złożył przedmiotowych środków dowodowych lub złożone przedmiotowe środki dowodowe są niekompletne, Zamawiający wzywa do ich złożenia lub uzupełnienia w wyznaczonym terminie, nie krótszym niż dwa (2) dni robocze. Powyższe nie dotyczy przedmiotowych środków dowodowych obligatoryjnie składanych wraz z ofertą na potwierdzenie równoważności.
4. Przepisu ust. 3 nie stosuje się, jeżeli przedmiotowy środek dowodowy służy potwierdzeniu zgodności z cechami lub kryteriami określonymi w opisie kryteriów oceny ofert lub, pomimo złożenia przedmiotowego środka dowodowego, oferta podlega odrzuceniu albo zachodzą przesłanki unieważnienia postępowania.
5. Zamawiający może żądać od Wykonawców wyjaśnień dotyczących treści przedmiotowych środków dowodowych.

#### **Rozdział V - Termin wykonania zamówienia (dotyczy wszystkich części).**

1. Przedmiot zamówienia musi zostać wykonany w terminie do 2 (dwóch) miesięcy od udzielenia zamówienia, tj. od dnia zawarcia umowy.
2. Wykonawca zapewnia gotowość do realizacji zamówienia w dniu zawarcia umowy.
3. Zamawiający dopuszcza wcześniejszą realizację zamówienia.

#### **Rozdział VI - Opis warunków podmiotowych udziału w postępowaniu (dotyczy wszystkich części).**

1. Zdolność do występowania w obrocie gospodarczym – Zamawiający nie wyznacza warunku w tym zakresie,
2. Uprawnienia do prowadzenia określonej działalności gospodarczej lub zawodowej, o ile wynika to z odrębnych przepisów – Zamawiający nie wyznacza warunku w tym zakresie,
3. Sytuacja ekonomiczna lub finansowa – Zamawiający nie wyznacza warunku w tym zakresie.
4. Zdolność techniczna lub zawodowa – Zamawiający nie wyznacza warunku w tym zakresie.

#### **Rozdział VII - Podstawy wykluczenia wykonawców (dotyczy wszystkich części).**

1. Zamawiający wykluczy z postępowania Wykonawcę w przypadku zaistnienia okoliczności przewidzianych postanowieniami:
  - 1.1. art. 108 ust. 1 ustawy PZP, z zastrzeżeniem art. 110 ust. 2;
  - 1.2. art. 7 ust. 1 ustawy z dnia 13 kwietnia 2022 r. o szczególnych rozwiązaniach w zakresie przeciwdziałania wspieraniu agresji na Ukrainę oraz służących ochronie bezpieczeństwa narodowego (Dz.U. z 2022 r., poz. 835).
2. Stosownie do treści art. 109 ust. 2 ustawy PZP, Zamawiający wykluczy z postępowania Wykonawcę:
  - 2.1. który naruszył obowiązki dotyczące płatności podatków, opłat lub składek na ubezpieczenia społeczne lub zdrowotne, z wyjątkiem przypadku, o którym mowa w art. 108 ust. 1 pkt 3 ustawy PZP, chyba że Wykonawca przed upływem terminu składania ofert dokonał płatności należnych podatków, opłat lub składek na ubezpieczenia społeczne lub zdrowotne wraz z odsetkami lub grzywnami lub zawarł wiążące porozumienie w sprawie spłaty tych należności;
  - 2.2. w stosunku do którego otwarto likwidację, ogłoszono upadłość, którego aktywami zarządza likwidator lub sąd, zawarł układ z wierzycielami, którego działalność gospodarcza jest zawieszona albo znajduje się on w innej tego rodzaju sytuacji wynikającej z podobnej procedury przewidzianej w przepisach miejsca wszczęcia tej procedury;
  - 2.3. który w sposób zawiniony poważnie naruszył obowiązki zawodowe, co podważa jego uczciwość, w szczególności gdy Wykonawca w wyniku zamierzonego działania lub rażącego niedbalstwa nie wykonał lub nienależycie wykonał zamówienie, co Zamawiający jest w stanie wykazać za pomocą stosownych dowodów;
  - 2.4. który, z przyczyn leżących po jego stronie, w znacznym stopniu lub zakresie nie wykonał lub nienależycie wykonał albo długotrwale nienależycie wykonywał istotne zobowiązanie wynikające z wcześniejszej umowy w sprawie zamówienia publicznego lub umowy koncesji,

- co doprowadziło do wypowiedzenia lub odstąpienia od umowy, odszkodowania, wykonania zastępczego lub realizacji uprawnień z tytułu rękojmi za wady;
- 2.5. który w wyniku zamierzonego działania lub rażącego niedbalstwa wprowadził Zamawiającego w błąd przy przedstawianiu informacji, że nie podlega wykluczeniu, spełnia warunki udziału w postępowaniu lub kryteria selekcji, co mogło mieć istotny wpływ na decyzje podejmowane przez Zamawiającego w postępowaniu o udzielenie zamówienia, lub który zataił te informacje lub nie jest w stanie przedstawić wymaganych podmiotowych środków dowodowych;
  - 2.6. który bezprawnie wpływał lub próbował wpływać na czynności Zamawiającego lub próbował pozyskać lub pozyskał informacje poufne, mogące dać mu przewagę w postępowaniu o udzielenie zamówienia;
  - 2.7. który w wyniku lekkomyślności lub niedbalstwa przedstawił informacje wprowadzające w błąd, co mogło mieć istotny wpływ na decyzje podejmowane przez Zamawiającego w postępowaniu o udzielenie zamówienia.
3. W przypadkach, o których mowa w ust. 2 pkt 2.1– 2.4, Zamawiający może nie wykluczać Wykonawcy, jeżeli wykluczenie byłoby w sposób oczywisty nieproporcjonalne, w szczególności gdy kwota zaległych podatków lub składek na ubezpieczenie społeczne jest niewielka albo sytuacja ekonomiczna lub finansowa Wykonawcy, o którym mowa w ust. 2 pkt 2.2, jest wystarczająca do wykonania zamówienia.

### **Rozdział VIII - Wykaz oświadczeń i dokumentów, jakie mają dostarczyć Wykonawcy w celu potwierdzenia spełnienia warunków udziału w postępowaniu oraz braku podstaw do wykluczenia (dotyczy wszystkich części).**

1. Oświadczenia składane obligatoryjnie wraz z ofertą:
  - 1.1. W celu potwierdzenia braku podstaw do wykluczenia Wykonawcy z postępowania o udzielenie zamówienia publicznego w okolicznościach, o których mowa w Rozdziale VII SWZ, Wykonawca musi dołączyć do oferty oświadczenie Wykonawcy o niepodleganiu wykluczeniu według wzoru stanowiącego załącznik nr 1 do formularza oferty.
  - 1.2. Wykonawca, który zamierza powierzyć wykonanie części zamówienia podwykonawcom, w celu wykazania braku istnienia wobec nich podstaw wykluczenia, jest zobowiązany do złożenia oświadczenia, o którym mowa w punkcie 1.1 w części dotyczącej podwykonawców,
  - 1.3. W przypadku wspólnego ubiegania się o zamówienie przez Wykonawców, oświadczenie w celu potwierdzenia braku podstaw do wykluczenia, o którym mowa w punkcie 1.1 składa każdy z wykonawców wspólnie ubiegających się o zamówienie.
2. Dokumenty i oświadczenia, które Wykonawca będzie zobowiązany złożyć na wezwanie Zamawiającego - dotyczy wykonawcy, którego oferta została najwyższej oceniona - Nie dotyczy.
3. Jeżeli, w toku postępowania, wykonawca nie złoży oświadczenia, oświadczeń lub dokumentów niezbędnych do przeprowadzenia postępowania, złożone oświadczenia lub dokumenty są niekompletne, zawierają błędy lub budzą wskazane przez Zamawiającego wątpliwości, Zamawiający wezwie do ich złożenia, uzupełnienia, poprawienia w terminie przez siebie wskazanym, chyba że mimo ich złożenia oferta wykonawcy podlegałaby odrzuceniu albo konieczne byłoby unieważnienie postępowania.

### **Rozdział IX – Informacje o sposobie porozumiewania się zamawiającego z wykonawcami oraz przekazywania oświadczeń i dokumentów wraz ze wskazaniem osób uprawnionych do kontaktów z wykonawcami (dotyczy wszystkich części).**

1. Informacje ogólne.
  - 1.1 Postępowanie o udzielenie zamówienia publicznego prowadzone jest przy użyciu narzędzia komercyjnego <https://platformazakupowa.pl> – adres profilu nabywcy: [https://platformazakupowa.pl/pn/uj\\_edu](https://platformazakupowa.pl/pn/uj_edu)
  - 1.2 Wykonawca przystępując do niniejszego postępowania o udzielenie zamówienia publicznego:
    - 1.2.1 akceptuje warunki korzystania z <https://platformazakupowa.pl> określone w regulaminie zamieszczonym w zakładce „Regulamin” oraz uznaje go za wiążący;
    - 1.2.2 zapozna się z instrukcją korzystania z <https://platformazakupowa.pl>, a w szczególności z zasadami logowania, składania wniosków o wyjaśnienie treści

SWZ, składania ofert oraz dokonywania innych czynności w niniejszym postępowaniu przy użyciu <https://platformazakupowa.pl> dostępną na <https://platformazakupowa.pl> – link poniżej: <https://drive.google.com/file/d/1Kd1DttbBeiNWt4q4sIS4t76lZVKPbkyD/view> lub w zakładce: <https://platformazakupowa.pl/strona/45-instrukcje> oraz będzie ją stosować.

1.3 Wymagania techniczne i organizacyjne składania ofert, wysyłania i odbierania dokumentów elektronicznych, cyfrowego odwzorowania z dokumentem w postaci papierowej, oświadczeń oraz informacji przekazywanych z ich użyciem opisane zostały na <https://platformazakupowa.pl>, w regulaminie zamieszczonym w zakładce „Regulamin” oraz instrukcji składania ofert (linki w ust. 1.2.2 powyżej).

1.3.1 Wielkość plików:

- a. w odniesieniu do oferty – maksymalna liczba plików to 10 po 150 MB każdy;
- b. w przypadku komunikacji – wiadomość do zamawiającego max. 500 MB;

1.4 Komunikacja między zamawiającym i wykonawcami odbywa się przy użyciu narzędzia komercyjnego <https://platformazakupowa.pl> – adres profilu nabywcy: [https://platformazakupowa.pl/pn/uj\\_edu](https://platformazakupowa.pl/pn/uj_edu)

1.4.1 W celu skrócenia czasu udzielenia odpowiedzi na pytania komunikacja między zamawiającym a wykonawcami w zakresie:

- a. przesyłania zamawiającemu pytań do treści SWZ;
- b. przesyłania odpowiedzi na wezwanie zamawiającego do złożenia podmiotowych środków dowodowych;
- c. przesyłania odpowiedzi na wezwanie zamawiającego do złożenia/poprawienia/uzupełnienia oświadczenia, o którym mowa w art. 125 ust. 1, podmiotowych środków dowodowych, innych dokumentów lub oświadczeń składanych w postępowaniu;
- d. przesyłania odpowiedzi na wezwanie zamawiającego do złożenia wyjaśnień dotyczących treści oświadczenia, o którym mowa w art. 125 ust. 1 lub złożonych podmiotowych środków dowodowych lub innych dokumentów lub oświadczeń składanych w postępowaniu;
- e. przesyłania odpowiedzi na wezwanie zamawiającego do złożenia wyjaśnień dotyczących treści przedmiotowych środków dowodowych;
- f. przesłania odpowiedzi na inne wezwania zamawiającego wynikające z ustawy – Prawo zamówień publicznych;
- g. przesyłania wniosków, informacji, oświadczeń wykonawcy;
- h. przesyłania odwołania/innych

odbywa się za pośrednictwem <https://platformazakupowa.pl> i formularza: „Wyślij wiadomość do zamawiającego”.

Za datę przekazania (wpływu) oświadczeń, wniosków, zawiadomień oraz informacji przyjmuje się datę ich przesłania za pośrednictwem <https://platformazakupowa.pl> poprzez kliknięcie przycisku: „Wyślij wiadomość do zamawiającego”, po którym pojawi się komunikat, że wiadomość została wysłana do zamawiającego.

1.4.2 Zamawiający przekazuje wykonawcom informacje za pośrednictwem <https://platformazakupowa.pl>. Informacje dotyczące odpowiedzi na pytania, zmiany specyfikacji, zmiany terminu składania i otwarcia ofert zamawiający zamieszcza na platformie w sekcji: „Komunikaty”. Korespondencja, której zgodnie z obowiązującymi przepisami adresatem jest konkretny wykonawca, będzie przekazywana za pośrednictwem <https://platformazakupowa.pl> do konkretnego wykonawcy.

1.4.3 Wykonawca jako podmiot profesjonalny ma obowiązek sprawdzania komunikatów i wiadomości bezpośrednio na <https://platformazakupowa.pl> przesyłanych przez zamawiającego, gdyż system powiadomień może ulec awarii lub powiadomienie może trafić do folderu SPAM.

- 1.4.4 Zamawiający, zgodnie z rozporządzeniem Prezesa Rady Ministrów z dnia 30 grudnia 2020 r. w sprawie sposobu sporządzania i przekazywania informacji oraz wymagań technicznych dla dokumentów elektronicznych oraz środków komunikacji elektronicznej w postępowaniu o udzielenie zamówienia publicznego lub konkursie (Dz. U. z 2020 r., poz. 2452), określa niezbędne wymagania sprzętowo-aplikacyjne umożliwiające pracę na <https://platformazakupowa.pl>, tj.:
- stały dostęp do sieci Internet o gwarantowanej przepustowości nie mniejszej niż 512 kb/s;
  - komputer klasy PC lub MAC o następującej konfiguracji: pamięć min. 2 GB Ram, procesor Intel IV 2 GHZ lub jego nowsza wersja, jeden z systemów operacyjnych – MS Windows 7, Mac Os x 10 4, Linux, lub ich nowsze wersje;
  - zainstalowana dowolna, inna przeglądarka internetowa niż Internet Explorer;
  - włączona obsługa JavaScript,
  - zainstalowany program Adobe Acrobat Reader lub inny obsługujący format plików .pdf.
- 1.4.5 Szyfrowanie na <https://platformazakupowa.pl> odbywa się za pomocą protokołu TLS 1.3.
- 1.4.6 Oznaczenie czasu odbioru danych przez platformę zakupową stanowi datę oraz dokładny czas (hh:mm:ss) generowany według czasu lokalnego serwera synchronizowanego z zegarem Głównego Urzędu Miar.
- 1.5 Sposób sporządzenia i przekazania dokumentów elektronicznych oraz cyfrowego odwzorowania z dokumentem w postaci papierowej musi być zgodny z wymaganiami określonymi w rozporządzeniu Prezesa Rady Ministrów z dnia 30 grudnia 2020 r. w sprawie sposobu sporządzania i przekazywania informacji oraz wymagań technicznych dla dokumentów elektronicznych oraz środków komunikacji elektronicznej w postępowaniu o udzielenie zamówienia publicznego lub konkursie (t.j.: Dz. U. 2020 r., poz. 2452 z późn. zm) oraz rozporządzeniu Ministra Rozwoju, Pracy i Technologii z dnia 23 grudnia 2020 r. w sprawie podmiotowych środków dowodowych oraz innych dokumentów lub oświadczeń, jakich może żądać zamawiający od wykonawcy (t. j.: Dz. U. 2020 r., poz. 2415 z późn. zm.), tj.:
- dokumenty lub oświadczenia, w tym oferta, składane są w oryginale w formie elektronicznej przy użyciu kwalifikowanego podpisu elektronicznego lub w postaci elektronicznej opatrzonej podpisem zaufanym lub podpisem osobistym. W przypadku składania podpisu kwalifikowanego i wykorzystania formatu podpisu XAdES zewnętrzny, zamawiający wymaga dołączenia odpowiedniej ilości plików, tj. podpisywanych plików z danymi oraz plików podpisu w formacie XAdES. ***Oferta złożona bez opatrzenia właściwym podpisem elektronicznym podlega odrzuceniu na podstawie art. 226 ust. 1 pkt 3 ustawy PZP, z uwagi na niezgodność z art. 63 tej ustawy;***
  - dokumenty wystawione w formie elektronicznej przekazuje się jako dokumenty elektroniczne, zapewniając zamawiającemu możliwość weryfikacji podpisów;
  - jeżeli oryginał dokumentu, oświadczenia lub inne dokumenty składane w postępowaniu o udzielenie zamówienia, nie zostały sporządzone w postaci dokumentu elektronicznego, wykonawca może sporządzić i przekazać cyfrowe odwzorowanie z dokumentem lub oświadczeniem w postaci papierowej, opatrując je kwalifikowanym podpisem elektronicznym, podpisem zaufanym lub podpisem osobistym, co jest równoznaczne z poświadczeniem przekazywanych dokumentów lub oświadczeń za zgodność z oryginałem;
  - w przypadku przekazywania przez wykonawcę cyfrowego odwzorowania z dokumentem w postaci papierowej, opatrzenie go kwalifikowanym podpisem elektronicznym, podpisem zaufanym lub podpisem osobistym przez wykonawcę albo odpowiednio przez podmiot, na którego zdolnościach lub sytuacji polega wykonawca na zasadach określonych w art. 118 ustawy PZP, albo przez podwykonawcę jest równoznaczne z poświadczeniem za zgodność z oryginałem.



- e. Poświadczenia za zgodność z oryginałem dokonuje odpowiednio wykonawca, podmiot, na którego zdolnościach lub sytuacji polega wykonawca, wykonawcy wspólnie ubiegający się o udzielenie zamówienia publicznego albo podwykonawca, w zakresie dokumentów, które każdego z nich dotyczą (w odniesieniu do pełnomocnictw – zgodnie z zasadą opisaną w rozdziale XII ust. 5 i 6 niniejszej SWZ).
2. Sposób porozumiewania się zamawiającego z wykonawcami w zakresie skutecznego złożenia oferty.
  - 2.1. Oferta musi być sporządzona z zachowaniem postaci elektronicznej w formacie danych zgodnym z Obwieszczeniem Prezesa Rady Ministrów z dnia 9 listopada 2017 r. w sprawie ogłoszenia jednolitego tekstu rozporządzenia Rady Ministrów w sprawie Krajowych Ram Interoperacyjności, minimalnych wymagań dla rejestrów publicznych i wymiany informacji w postaci elektronicznej oraz minimalnych wymagań dla systemów teleinformatycznych i podpisana kwalifikowanym podpisem elektronicznym, podpisem zaufanym lub podpisem osobistym. Zaleca się wykorzystanie formatów: *.pdf, .doc., .xls, .jpg (.jpeg)* ze szczególnym wskazaniem na *.pdf*. W celu ewentualnej kompresji danych rekomenduje się wykorzystanie formatów: *.zip, 7Z*. Do formatów powszechnych a nieobjętych treścią rozporządzenia zalicza się: *.rar, .gif, .bmp, .numbers, .pages*. Dokumenty złożone w takich plikach zostaną uznane za złożone nieskutecznie.
  - 2.2. Wykonawca składa ofertę za pośrednictwem <https://platformazakupowa.pl> – adres profilu nabywcy [https://platformazakupowa.pl/pn/uj\\_edu](https://platformazakupowa.pl/pn/uj_edu), zgodnie z regulaminem, o którym mowa w ust. 1 tego rozdziału. Zamawiający nie ponosi odpowiedzialności za złożenie oferty w sposób niezgodny z instrukcją korzystania z <https://platformazakupowa.pl>, w szczególności za sytuację, gdy zamawiający zapozna się z treścią oferty przed upływem terminu składania ofert (np. złożenie oferty w zakładce „Wyślij wiadomość do zamawiającego”). Taka oferta zostanie uznana przez zamawiającego za ofertę handlową i nie będzie brana pod uwagę w przedmiotowym postępowaniu ponieważ nie został spełniony obowiązek narzucony w art. 221 ustawy – Prawo zamówień publicznych.
  - 2.3. Sposób zaszyfrowania oferty opisany został w instrukcji składania ofert (linki w ust. 1.2.2 powyżej).
  - 2.4. Po upływie terminu składania ofert wykonawca nie może skutecznie dokonać zmiany ani wycofać uprzednio złożonej oferty.
3. Do porozumiewania z wykonawcami jest upoważniony w zakresie formalno-prawnym – mgr Anna Onderka, tel.: +4812 663-39-09 e-mail:anna.onderka@uj.edu.pl

#### **Rozdział X - Wymagania dotyczące wadium (dotyczy wszystkich części).**

1. Zamawiający nie wymaga wniesienia wadium.

#### **Rozdział XI - Termin związania ofertą (dotyczy wszystkich części).**

1. Wykonawca jest związany złożoną ofertą 30 dni od dnia upływu terminu składania ofert, tj. do dnia 20 września 2023 r. włącznie.
2. W przypadku gdy wybór najkorzystniejszej oferty nie nastąpi przed upływem terminu związania ofertą określonego w SWZ, Zamawiający przed upływem terminu związania ofertą zwraca się jednokrotnie do Wykonawców o wyrażenie zgody na przedłużenie tego terminu o wskazywany przez niego okres, nie dłuższy niż 30 dni.
3. Przedłużenie terminu związania ofertą, o którym mowa w ust. 2, wymaga złożenia przez Wykonawcę pisemnego oświadczenia o wyrażeniu zgody na przedłużenie terminu związania ofertą.

#### **Rozdział XII – Opis sposobu przygotowania ofert (dotyczy wszystkich części).**

1. Każdy wykonawca może złożyć tylko jedną ofertę na realizację całości przedmiotu zamówienia.
2. Ofertę składa się z zachowaniem formy i sposobu opisanych w rozdziale IX niniejszej SWZ.
3. Dopuszcza się możliwość złożenia oferty przez dwa lub więcej podmiotów wspólnie ubiegających się o udzielenie zamówienia publicznego na zasadach opisanych w treści art. 58 ustawy PZP.
4. Oferta musi być napisana w języku polskim.

5. Oferta wraz ze wszystkimi jej załącznikami musi być podpisana przez osobę (osoby) uprawnioną do reprezentacji wykonawcy, zgodnie z wpisem do Krajowego Rejestru Sądowego, Centralnej Ewidencji i Informacji o Działalności Gospodarczej lub do innego, właściwego rejestru. Wskazane dokumenty wykonawca załącza wraz z ofertą, chyba że zamawiający może uzyskać je za pomocą bezpłatnych i ogólnodostępnych baz danych, a wykonawca wskazał dane umożliwiające dostęp do tych dokumentów w treści oferty. Jeżeli w imieniu wykonawcy działa osoba, której umocowanie nie wynika z ww. dokumentów, wykonawca wraz z ofertą przedkłada pełnomocnictwo lub inny dokument potwierdzający umocowanie do reprezentowania wykonawcy. Pełnomocnictwa sporządzone w języku obcym wykonawca składa wraz z tłumaczeniem na język polski.
6. W przypadku składania oferty przez wykonawców wspólnie ubiegających się o udzielenie zamówienia lub w sytuacji reprezentowania wykonawcy przez pełnomocnika do oferty musi być dołączone pełnomocnictwo. Wraz z pełnomocnictwem winien być złożony dokument potwierdzający możliwość udzielania pełnomocnictwa.
7. Pełnomocnictwo przekazuje się w postaci elektronicznej, opatrzonej kwalifikowanym podpisem elektronicznym, podpisem zaufanym lub podpisem osobistym. Pełnomocnictwo sporządzone jako dokument w postaci papierowej i opatrzony własnoręcznym podpisem przekazuje się jako cyfrowe odwzorowanie tego dokumentu opatrzone kwalifikowanym podpisem elektronicznym, podpisem zaufanym lub podpisem osobistym, poświadczającym zgodność cyfrowego odwzorowania z dokumentem w postaci papierowej, przy czym poświadczenia dokonuje mocodawca lub notariusz, zgodnie z art. 97 § 2 ustawy z dnia 14 lutego 1991 r. – Prawo o notariacie (Dz. U. 2020 r., poz. 1192 z późn. zm.).
8. Oferta wraz ze stanowiącymi jej integralną część załącznikami musi być sporządzona przez wykonawcę, wedle treści postanowień niniejszej SWZ i jej załączników, a w szczególności musi zawierać:
  - 8.1. formularz oferty wraz z załącznikami, w tym:
    - 8.1.1. oświadczenie wykonawcy o niepodleganiu wykluczeniu z postępowania – w przypadku wspólnego ubiegania się o zamówienie przez wykonawców, oświadczenie o niepodleganiu wykluczeniu składa każdy z wykonawców,
    - 8.1.2. indywidualną kalkulację ceny oferty, uwzględniającą wymagania i zapisy SWZ (załącznik 2a do Formularza oferty).
    - 8.1.3. przedmiotowe środki dowodowe, (załącznik 2b do Formularza oferty) albo w **przypadku zaoferowania mebli katalogowych, określonego producenta**: wraz z ofertą należy złożyć karty katalogowe lub inne specyfikacje techniczne potwierdzające wymagania określone w opisie przedmiotu zamówienia – załącznik A do SWZ. Nie należy wówczas wypełniać załącznika 2b do formularza oferty,
    - 8.1.4. pełnomocnictwo (zgodnie z ust. 5-7 powyżej) lub inny dokument potwierdzający umocowanie do reprezentowania wykonawcy;
    - 8.1.5. wykaz podwykonawców – o ile dotyczy;
9. Jeżeli wykonawca zastrzega sobie prawo do nieudostępnienia innym uczestnikom postępowania informacji stanowiących tajemnicę przedsiębiorstwa w rozumieniu przepisów o zwalczaniu nieuczciwej konkurencji, to składa w treści oferty stosowne oświadczenie zawierające wykaz zastrzeżonych dokumentów oraz uzasadnieniem ich utajnienia. Dokumenty opatrzone klauzulą; „Dokument zastrzeżony” winny być załączone łącznie z ww. oświadczeniem, na końcu oferty. Wykonawca nie może zastrzec informacji, o których mowa w art. 222 ust. 5 ustawy PZP.
10. Wszystkie koszty związane z przygotowaniem i złożeniem oferty ponosi wykonawca.

### **Rozdział XIII - Termin składania i otwarcia ofert (dotyczy wszystkich części).**

1. Oferty należy składać w terminie **do dnia 21 sierpnia 2023 r. do godziny 09:00** na zasadach opisanych w Rozdziale IX ust. 1-2 SWZ.
2. Wykonawca przed upływem terminu do składania ofert może wycofać ofertę zgodnie z regulaminem na <https://platformazakupowa.pl>. Sposób wycofania oferty zamieszczono w instrukcji dostępnej adresem: <https://platformazakupowa.pl/strona/45-instrukcje>. Oferta nie może zostać wycofana po upływie terminu składania ofert.
3. Zamawiający odrzuci ofertę złożoną po terminie składania ofert.



4. Otwarcie ofert nastąpi w **dnia 21 sierpnia 2023 r. o godzinie 10:00** za pośrednictwem <https://platformazakupowa.pl>
5. W przypadku zmiany terminu składania ofert zamawiający zamieści informację o jego przedłużeniu na <https://platformazakupowa.pl> – adres profilu nabywcy – [https://platformazakupowa.pl/pn/uj\\_edu](https://platformazakupowa.pl/pn/uj_edu), w zakładce właściwej dla prowadzonego postępowania, w sekcji „Komunikaty”.
6. W przypadku awarii systemu teleinformatycznego, skutkującej brakiem możliwości otwarcia ofert w terminie określonym przez zamawiającego, otwarcie ofert nastąpi niezwłocznie po usunięciu awarii.
7. Zamawiający najpóźniej przed otwarciem ofert udostępni na <https://platformazakupowa.pl> – adres profilu nabywcy – [https://platformazakupowa.pl/pn/uj\\_edu](https://platformazakupowa.pl/pn/uj_edu), w zakładce właściwej dla prowadzonego postępowania, w sekcji „Komunikaty”, informację o kwocie, jaką zamierza przeznaczyć na sfinansowanie zamówienia.
8. Zamawiający niezwłocznie po otwarciu ofert, udostępni na stronie internetowej prowadzonego postępowania informacje o:
  - 8.1. nazwach albo imionach i nazwiskach oraz siedzibach lub miejscach prowadzonej działalności gospodarczej albo miejscach zamieszkania wykonawców, których oferty zostały otwarte;
  - 8.2. cenach lub kosztach zawartych w ofertach.
9. Zamawiający nie przewiduje przeprowadzania jawnej sesji otwarcia ofert z udziałem wykonawców, jak też transmitowania sesji otwarcia za pośrednictwem elektronicznych narzędzi do przekazu wideo on-line.

#### **Rozdział XIV - Opis sposobu obliczenia ceny (dotyczy wszystkich części).**

1. Wykonawca musi przedstawić wyrażoną w PLN cenę za realizację całości przedmiotu zamówienia z podaniem:
  - 1.1. ceny jednostkowej i sumarycznej netto,
  - 1.2. wysokości należnego podatku od towarów i usług VAT oraz
  - 1.3. ceny sumarycznej brutto,przy uwzględnieniu wymagań i zapisów ujętych w niniejszej SWZ i jej załącznikach oraz przy uwzględnieniu rabatów, opustów, itp., których Wykonawca zamierza udzielić.
2. Sumaryczna cena za realizację całości przedmiotu zamówienia musi uwzględniać wszystkie wymagania i zapisy ujęte w SWZ i jej załącznikach jak i wszelkie koszty związane z prawidłową realizacją przedmiotu zamówienia (koszt ubezpieczenia, transportu, dostawy, wniesienia, montażu w jednostce organizacyjnej Zamawiającego, koszty gwarancyjne, przeglądów i konserwacji – zgodnie z SWZ i wzorem umowy oraz celne – o ile dotyczą), rabaty, opusty itp., których Wykonawca zamierza udzielić.
3. Nie przewiduje się żadnych przedpłat ani zaliczek na poczet realizacji przedmiotu umowy.
4. W przypadku złożenia oferty przez Wykonawcę niezobowiązanego, bądź zwolnionego z obowiązku odprowadzania podatku od towarów i usług VAT, podczas czynności porównania ofert, Zamawiający doliczy do zaoferowanej przez ww. Wykonawcę ceny stosowny podatek, do uiszczenia którego będzie obowiązany. W tym wypadku koszt podatku pokrywa Zamawiający.
5. Ceny muszą być podane i wyliczone w zaokrągleniu do dwóch miejsc po przecinku (zasada zaokrąglenia – poniżej 5 należy końcówkę pominąć, powyżej i równe 5 należy zaokrąglić w górę).
6. Jeżeli złożono ofertę, której wybór prowadziłyby do powstania u Zamawiającego obowiązku podatkowego zgodnie z przepisami o podatku od towarów i usług, Zamawiający w celu oceny takiej oferty dolicza do przedstawionej w niej ceny podatek od towarów i usług, który miałby obowiązek rozliczyć zgodnie z tymi przepisami.
7. Wykonawca, składając ofertę, informuje Zamawiającego, czy wybór oferty będzie prowadzić do powstania u Zamawiającego obowiązku podatkowego, wskazując nazwę (rodzaj) towaru lub usługi, których dostawa lub świadczenie będzie prowadzić do jego powstania, oraz wskazując ich wartość bez kwoty podatku.
8. W czasie obowiązywania zawartej z wyłonionym wykonawcą umowy wysokość maksymalnego wynagrodzenia należnego wykonawcy może ulec zmianie w drodze pisemnego aneksu w przypadkach opisanych w treści załączonego do niniejszej SWZ wzoru umowy.

**Rozdział XV - Opis kryteriów, którymi Zamawiający będzie się kierował przy wyborze oferty wraz z podaniem znaczenia tych kryteriów i sposobu oceny ofert (dotyczy wszystkich części).**

1. Kryterium oceny ofert przedmiotu zamówienia:

**Cena brutto za całość przedmiotu zamówienia – 100%**

Punkty przyznawane za kryterium „Cena brutto za całość przedmiotu zamówienia”, będą liczone wg następującego wzoru:

$$C = (C_{naj} / C_o) \times 100$$

gdzie:

C – liczba punktów przyznana danej ofercie.

C<sub>naj</sub> – najniższa cena spośród ważnych ofert.

C<sub>o</sub> – cena podana przez Wykonawcę dla którego wynik jest obliczany.

Maksymalna liczba punktów do uzyskania w tym kryterium przez Wykonawcę wynosi 100.

2. Wszystkie obliczenia punktów będą dokonywane z dokładnością do dwóch miejsc po przecinku (bez zaokrągleń).
3. Oferta Wykonawcy, która uzyska najwyższą liczbę punktów, uznana zostanie za najkorzystniejszą.
4. Jeżeli zostały złożone oferty o takiej samej cenie, Zamawiający wzywa Wykonawców, którzy złożyli te oferty, do złożenia w terminie określonym przez Zamawiającego ofert dodatkowych.

**Rozdział XVI - Informacje o formalnościach, jakie powinny zostać dopelnione po wyborze oferty w celu zawarcia umowy w sprawie zamówienia publicznego (dotyczy wszystkich części).**

1. Przed podpisaniem umowy wykonawca powinien złożyć:

1.1 kopię umowy(-ów) określającej podstawy i zasady wspólnego ubiegania się o udzielenie zamówienia publicznego – w przypadku złożenia oferty przez podmioty występujące wspólnie (tj. konsorcjum),

1.2 wykaz podwykonawców z zakresem powierzanych im zadań, o ile przewiduje się ich udział w realizacji zamówienia,

1.3 oświadczenie o niepodleganiu wykluczeniu – art. 7 ust. 1 ustawy z dnia 13 kwietnia 2022 r. o szczególnych rozwiązaniach w zakresie przeciwdziałania wspieraniu agresji na Ukrainę oraz służących ochronie bezpieczeństwa narodowego (Dz.U. z 2022 r., poz. 835) – w przypadku wykonawców wspólnie ubiegających się o zamówienie oświadczenie składa każdy z nich,

2. Wybrany Wykonawca jest zobowiązany do zawarcia umowy w terminie i miejscu wyznaczonym przez Zamawiającego.

**Rozdział XVII - Wymagania dotyczące zabezpieczenia należytego wykonania umowy (dotyczy wszystkich części).**

1. Zamawiający nie przewiduje konieczności wniesienia zabezpieczenia należytego wykonania umowy.

**Rozdział XVIII - Projektowane postanowienia umowy – Załącznik nr 2 do SWZ w zakresie części 1, 2, 3, 4, 5, 6 zamówienia.**

**Rozdział XIX - Pouczenie o środkach ochrony prawnej przysługujących Wykonawcy w toku postępowania o udzielenie zamówienia (dotyczy wszystkich części).**

1. Środki ochrony prawnej przysługują Wykonawcy, jeżeli ma lub miał interes w uzyskaniu zamówienia oraz poniósł lub może ponieść szkodę w wyniku naruszenia przez Zamawiającego przepisów ustawy PZP.
2. Odwołanie przysługuje na:

1) niezgodną z przepisami ustawy czynność Zamawiającego, podjętą w postępowaniu o udzielenie zamówienia, w tym na projektowane postanowienie umowy;

2) zaniechanie czynności w postępowaniu o udzielenie zamówienia, do której Zamawiający był obowiązany na podstawie ustawy PZP.

3) Odwołanie wnosi się do Prezesa Krajowej Izby Odwoławczej w formie pisemnej albo w formie elektronicznej albo w postaci elektronicznej opatrzone podpisem zaufanym.

- 4) Na orzeczenie Krajowej Izby Odwoławczej oraz postanowienie Prezesa Krajowej Izby Odwoławczej, o którym mowa w art. 519 ust. 1 ustawy PZP, stronom oraz uczestnikom postępowania odwoławczego przysługuje skarga do sądu. Skargę wnosi się do Sądu Okręgowego w Warszawie, – sądu zamówień publicznych, za pośrednictwem Prezesa Krajowej Izby Odwoławczej.
3. Szczegółowe informacje dotyczące środków ochrony prawnej określone są w Dziale IX „Środki ochrony prawnej” ustawy PZP.

#### **Rozdział XX - Postanowienia ogólne (dotyczy wszystkich części).**

1. Zamawiający dopuszcza składanie ofert częściowych.
2. Informacja dla Wykonawcy o liczbie części zamówienia, w odniesieniu, do których to części może zostać udzielone mu zamówienie: Zamawiający nie ogranicza liczby części, na które może zostać udzielone zamówienie jednemu Wykonawcy.
3. Zamawiający nie przewiduje możliwości zawarcia umowy ramowej.
4. Zamawiający nie przewiduje możliwości udzielenie zamówienia polegającego na powtórzeniu podobnych dostaw na podstawie art. 214 ust. 1 pkt 8 ustawy PZP.
5. Zamawiający nie dopuszcza składania ofert wariantowych.
6. Rozliczenia pomiędzy Wykonawcą a Zamawiającym będą dokonywane w złotych polskich (PLN).
7. Zamawiający nie przewiduje aukcji elektronicznej.
8. Zamawiający nie przewiduje zwrotu kosztów udziału w postępowaniu.
9. Zamawiający żąda wskazania w ofercie przez Wykonawcę tej części zamówienia, odpowiednio do treści postanowień SWZ, której wykonanie zamierza powierzyć podwykonawcom.

#### **Rozdział XXI - Informacja o przetwarzaniu danych osobowych - dotyczy wykonawcy będącego osobą fizyczną (dotyczy wszystkich części).**

Zgodnie z art. 13 ust. 1 i 2 Rozporządzenia Parlamentu Europejskiego i Rady (UE) 2016/679 z dnia 27 kwietnia 2016 r. w sprawie ochrony osób fizycznych w związku z przetwarzaniem danych osobowych i w sprawie swobodnego przepływu takich danych oraz uchylenia dyrektywy 95/46/WE (ogólne rozporządzenie o ochronie danych, dalej „RODO”) w zw. z art. 19 ust. 1 ustawy PZP, Uniwersytet Jagielloński informuje, że:

1. **Administratorem** Pani/Pana danych osobowych jest Uniwersytet Jagielloński, ul. Gołębia 24, 31-007 Kraków, reprezentowany przez Rektora UJ.
2. **Uniwersytet Jagielloński wyznaczył Inspektora Ochrony Danych**, ul. Gołębia 24, 31-007 Kraków, pokój nr 5. Kontakt z Inspektorem możliwy jest przez e-mail: [iod@uj.edu.pl](mailto:iod@uj.edu.pl) lub pod nr telefonu +4812 663 12 25.
3. Pani/Pana dane osobowe przetwarzane będą na podstawie art. 6 ust. 1 lit. c) RODO w celu związanym z postępowaniem o udzielenie zamówienia publicznego, *nr sprawy 80.272.268.2023* Podanie przez Panią/Pana danych osobowych jest wymogiem ustawowym określonym w przepisach ustawy PZP związanym z udziałem w postępowaniu o udzielenie zamówienia publicznego.
4. Konsekwencje niepodania danych osobowych wynikają z ustawy PZP.
5. Odbiorcami Pani/Pana danych osobowych będą osoby lub podmioty, którym udostępniona zostanie dokumentacja postępowania w oparciu o art. 18 oraz art. 74 ust. 3 oraz 4 ustawy PZP, przy czym udostępnieniu nie podlegają dane osobowe, o których mowa w art. 9 ust. 1 RODO, zebrane w toku postępowania o udzielenie zamówienia.
6. Pani/Pana dane osobowe będą przechowywane zgodnie z art. 78 ust. 1 ustawy PZP przez okres co najmniej 4 lat liczonych od dnia zakończenia postępowania o udzielenie zamówienia publicznego albo do upływu terminu możliwości kontroli projektu współfinansowanego lub finansowanego ze środków Unii Europejskiej albo jego trwałości takie projektu bądź innych umów czy zobowiązań wynikających z realizowanych projektów.
7. Posiada Pani/Pan prawo do:
  - a) na podstawie art. 15 RODO prawo dostępu do danych osobowych Pani/Pana dotyczących;
  - b) na podstawie art. 16 RODO prawo do sprostowania Pani/Pana danych osobowych;
  - c) na podstawie art. 18 RODO prawo żądania od administratora ograniczenia przetwarzania danych osobowych,

- d) prawo do wniesienia skargi do Prezesa Urzędu Ochrony Danych Osobowych, gdy uzna Pani/Pan, że przetwarzanie danych osobowych Pani/Pana dotyczących narusza przepisy RODO.
8. Nie przysługuje Pani/Panu prawo do:
- a) prawo do usunięcia danych osobowych w zw. z art. 17 ust. 3 lit. b), d) lub e) RODO,
  - b) prawo do przenoszenia danych osobowych, o którym mowa w art. 20 RODO,
  - c) prawo sprzeciwu, wobec przetwarzania danych osobowych, gdyż podstawą prawną przetwarzania Pani/Pana danych osobowych jest art. 6 ust. 1 lit. c) w zw. z art. 21 RODO.
9. **Pana/Pani dane osobowe, o których mowa w art. 10 RODO**, mogą zostać udostępnione, w celu umożliwienia korzystania ze środków ochrony prawnej, o których mowa w Dziale IX ustawy PZP, do upływu terminu na ich wniesienie.
10. Zamawiający informuje, że **w odniesieniu do Pani/Pana danych osobowych** decyzje nie będą podejmowane w sposób zautomatyzowany, stosownie do art. 22 RODO.
11. W przypadku gdy wykonanie obowiązków, o których mowa w art. 15 ust. 1 - 3 RODO, celem realizacji Pani/Pana uprawnienia wskazanego pkt 8 lit. a) powyżej, wymagałoby niewspółmiernie dużego wysiłku, **Zamawiający może żądać od Pana/Pani**, wskazania dodatkowych informacji mających na celu sprecyzowanie żądania, w szczególności podania nazwy lub daty wszczętego albo zakońzonego postępowania o udzielenie zamówienia publicznego.
12. **Skorzystanie przez Panią/Pana**, z uprawnienia wskazanego pkt 8 lit. b) powyżej, do sprostowania lub uzupełnienia danych osobowych, o którym mowa w art. 16 RODO, nie może skutkować zmianą wyniku postępowania o udzielenie zamówienia publicznego, ani zmianą postanowień umowy w zakresie niezgodnym z ustawą PZP, ani nie może naruszać integralności protokołu postępowania o udzielenie zamówienia publicznego oraz jego załączników.
13. **Skorzystanie przez Panią/Pana**, z uprawnienia wskazanego pkt 8 lit. c) powyżej, polegającym na żądaniu ograniczenia przetwarzania danych, o którym mowa w art. 18 ust. 1 RODO, nie ogranicza przetwarzania danych osobowych do czasu zakończenia postępowania o udzielenie zamówienia publicznego oraz również po postępowania w przypadku wystąpienia okoliczności, o których mowa w art. 18 ust. 2 RODO (*prawo do ograniczenia przetwarzania nie ma zastosowania w odniesieniu do przechowywania, w celu zapewnienia korzystania ze środków ochrony prawnej lub w celu ochrony praw innej osoby fizycznej lub prawnej, lub z uwagi na ważne względy interesu publicznego Unii Europejskiej lub państwa członkowskiego*).

## **Rozdział XXII - Załączniki do SWZ**

Załącznik nr 1 – Formularz oferty;

Załącznik nr 2 – Wzór umowy;

Załącznik A – opis przedmiotu zamówienia

**FORMULARZ OFERTY – Znak sprawy 80.272.268.2023**

ZAMAWIAJACY:

**Uniwersytet Jagielloński**

**ul. Gołębia 24, 31 – 007 Kraków;**

Jednostka prowadząca sprawę:

**Dział Zamówień Publicznych UJ**

**ul. Straszewskiego 25/3 i 4, 31-113 Kraków**

Nazwa (Firma) wykonawcy:

.....

.....

Adres siedziby:

.....

.....

Adres do korespondencji:

.....

.....

Kontakt:

tel.: .....

fax: .....

e-mail: .....

Inne dane:

NIP: .....

REGON: .....

Dane umożliwiające dostęp do dokumentów potwierdzających umocowanie osoby działającej w imieniu wykonawcy (należy zaznaczyć właściwe i ewentualnie uzupełnić):

- wyszukiwarka KRS: <https://ekrs.ms.gov.pl/web/wyszukiwarka-kr/strona-glowna/>,
- przeglądanie wpisów CEIDG: <https://aplikacja.ceidg.gov.pl/ceidg/ceidg.public.ui/search.aspx>,
- znajdują się w bezpłatnych i ogólnodostępnych bazach danych dostępnych pod następującym adresem internetowym (podać adres internetowy): <https://.....>,
- znajdują się w dokumencie/tach dołączonym/ch do oferty.

Nawiązując do ogłoszonego postępowania prowadzonego w trybie podstawowym bez możliwości negocjacji na wyłonienie Wykonawcy w zakresie dostawy wyposażenia meblowego na potrzeby Narodowego Centrum Promieniowania Synchrotronowego SOLARIS w podziale na 6 części, 80.272.268.2023, składamy poniższą ofertę:

- 1) oferujemy łączną cenę za realizację całości przedmiotu zamówienia dla Części I przedmiotu zamówienia za kwotę netto .....\*, plus należny podatek VAT w wysokości ..% co daje kwotę brutto ..... \* (słownie ..... \*),
- 2) oferujemy łączną cenę za realizację całości przedmiotu zamówienia dla Części II przedmiotu zamówienia za kwotę netto .....\*, plus należny podatek VAT w wysokości ..% co daje kwotę brutto ..... \* (słownie ..... \*),
- 3) oferujemy łączną cenę za realizację całości przedmiotu zamówienia dla Części III przedmiotu zamówienia za kwotę netto .....\*, plus należny podatek VAT w wysokości ..% co daje kwotę brutto ..... \* (słownie ..... \*),
- 4) oferujemy łączną cenę za realizację całości przedmiotu zamówienia dla Części IV przedmiotu zamówienia za kwotę netto .....\*, plus należny podatek VAT w wysokości ..% co daje kwotę brutto ..... \* (słownie ..... \*),



- 5) oferujemy łączną cenę za realizację całości przedmiotu zamówienia dla Części V przedmiotu zamówienia za kwotę netto .....\*, plus należny podatek VAT w wysokości ..% co daje kwotę brutto ..... \* (słownie ..... \*),
- 6) oferujemy łączną cenę za realizację całości przedmiotu zamówienia dla Części VI przedmiotu zamówienia za kwotę netto .....\*, plus należny podatek VAT w wysokości ..% co daje kwotę brutto ..... \* (słownie ..... \*),
- 7) oświadczamy, że oferujemy przedmiot zamówienia zgodny z wymaganiami i warunkami określonymi przez Zamawiającego w SWZ i potwierdzamy przyjęcie warunków umownych i warunków płatności zawartych w SWZ i w projektowanych postanowieniach umownych stanowiącym załącznik do SWZ,
- 8) oświadczamy, że oferowane produkty stanowiące przedmiot zamówienia spełniają normy, atesty oraz wymagania wskazane w załączniku A do SWZ – opis przedmiotu zamówienia,
- 9) oświadczamy, iż oferujemy wykonanie przedmiotu zamówienia w terminie wskazanym w Rozdziale V SWZ,
- 10) oświadczamy, że wybór oferty:
  - nie będzie prowadził do powstania u Zamawiającego obowiązku podatkowego zgodnie z przepisami o podatku od towarów i usług.\*
  - będzie prowadził do powstania u Zamawiającego obowiązku podatkowego zgodnie z przepisami o podatku od towarów i usług. Powyższy obowiązek podatkowy będzie dotyczył (tak zwany „odwrócony VAT”) ..... (Wpisać nazwę /rodzaj towaru lub usługi, które będą prowadziły do powstania u Zamawiającego obowiązku podatkowego zgodnie z przepisami o podatku od towarów i usług) objętych przedmiotem zamówienia\*;
- 11) oferujemy termin płatności wynoszący do 30 dni, liczony od doręczenia faktury odpowiednio dla wymagań określonych w SWZ,
- 12) w przypadku przyznania zamówienia - zobowiązujemy się do zawarcia umowy w miejscu i terminie wyznaczonym przez Zamawiającego,
- 13) oświadczamy, że uważamy się za związanych niniejszą ofertą na czas wskazany w Rozdziale XI SWZ,
- 14) oświadczamy, że wypełniliśmy obowiązki informacyjne przewidziane w art. 13 lub art. 14 Rozporządzenia Parlamentu Europejskiego i Rady UE 2016/679 z dnia 27 kwietnia 2016 r. w sprawie ochrony osób fizycznych w związku z przetwarzaniem danych osobowych i w sprawie swobodnego przepływu takich danych oraz uchylenia dyrektywy 95/46/WE wobec osób fizycznych, od których dane osobowe bezpośrednio lub pośrednio pozyskaliśmy w celu ubiegania się o udzielenie zamówienia publicznego w niniejszym postępowaniu,
- 15) oświadczam, że jestem (należy zaznaczyć z poniższej listy):
  - mikroprzedsiębiorstwem,
  - małym przedsiębiorstwem,
  - średnim przedsiębiorstwem,
  - jednoosobową działalność gospodarczą,
  - osoba fizyczna nieprowadząca działalności gospodarczej,
  - inny rodzaj, (jaki).....
- 16) osobą upoważnioną do kontaktów z Zamawiającym w zakresie złożonej oferty oraz w sprawach związanych z realizacją zamówienia jest:  
.....  
[\*wypełnić dane personalne i adresowe – tel.; e-mail]
- 17) oferta liczy .....\* kolejno ponumerowanych kart,
- 18) załącznikami do niniejszego formularza oferty są:
  - Załącznik nr 1 – oświadczenie o niepodleganiu wykluczeniu – w przypadku Wykonawców wspólnie ubiegających się o zamówienie oświadczenie składa każdy z nich;

- Załącznik nr 2a – indywidualna kalkulacja cenowa oferty, uwzględniająca wymagania i zapisy SWZ, zawierająca nazwę (firmę) producenta, model, liczbę sztuk;
- Załącznik nr 2b – specyfikacja techniczna oferowanego wyposażenia meblowego, uwzględniająca wymagania i zapisy SWZ, zawierająca m.in. oświadczenie w zakresie zgodności z parametrami wskazanymi w Zał. A do SWZ\* (\*jeżeli dotyczy zgodnie z rozdziałem IV ust. 1 lit. b SWZ),
- Załącznik nr 3 – oświadczenie o powierzeniu podwykonawcom wykonania części przedmiotu zamówienia (Wykaz podwykonawców – o ile dotyczy);
- Inne:
  - a. pełnomocnictwo (zgodnie z ust. 5-7 Rozdziału XII) lub inny dokument potwierdzający umocowanie do reprezentowania Wykonawcy;
  - b. KRS lub CEiDG – o ile nie podano w Formularzu oferty danych do ogólnodostępnych baz;

**Uwaga! Miejsca wykropkowane i/lub oznaczone „\*” we wzorze formularza oferty i wzorach jego załączników Wykonawca zobowiązany jest odpowiednio do ich treści wypełnić lub skreślić.**

**Załącznik nr 1 do formularza oferty**

**OŚWIADCZENIE  
O NIEPODLEGANIU WYKLUCZENIU Z POSTĘPOWANIA**

*Składając ofertę w postępowaniu na w zakresie dostawy wyposażenia meblowego na potrzeby Narodowego Centrum Promieniowania Synchrotronowego SOLARIS w podziale na 6 części, nr sprawy 80.272.268.2023*

**I. OŚWIADCZENIA DOTYCZĄCE WYKONAWCY**

1. Oświadczam, że nie podlegam wykluczeniu z postępowania na podstawie art. 108 ust. 1 ustawy PZP.
2. Oświadczam, że nie podlegam wykluczeniu z postępowania na podstawie art. 109 ust. 1 pkt 1, 4, 5, i od 7 do 10 ustawy PZP.
3. Oświadczam, że nie podlegam wykluczeniu na podstawie art. 7 ust. 1 ustawy z dnia 13 kwietnia 2022 r. o szczególnych rozwiązaniach w zakresie przeciwdziałania wspieraniu agresji na Ukrainę oraz służących ochronie bezpieczeństwa narodowego (Dz.U. z 2022 r., poz. 835), tj.:
  - 1) nie jestem wykonawcą wymienionym w wykazach określonych w rozporządzeniu 765/2006 i rozporządzeniu 269/2014 ani wpisanym na listę na podstawie decyzji w sprawie wpisu na listę rozstrzygającej o zastosowaniu środka, o którym mowa w art. 1 pkt 3 cyt. ustawy;
  - 2) nie jestem wykonawcą, którego beneficjentem rzeczywistym w rozumieniu ustawy z dnia 1 marca 2018 r. o przeciwdziałaniu praniu pieniędzy oraz finansowaniu terroryzmu (Dz.U. z 2022 r., poz. 593 i 655) jest osoba wymieniona w wykazach określonych w rozporządzeniu 765/2006 i rozporządzeniu 269/2014 ani wpisana na listę lub będąca takim beneficjentem rzeczywistym od dnia 24 lutego 2022 r., o ile została wpisana na listę na podstawie decyzji w sprawie wpisu na listę rozstrzygającej o zastosowaniu środka, o którym mowa w art. 1 pkt 3 cyt. ustawy;
  - 3) nie jestem wykonawcą, którego jednostką dominującą w rozumieniu art. 3 ust. 1 pkt 37 ustawy z dnia 29 września 1994 r. o rachunkowości (Dz.U. z 2021 r., poz. 217, 2105 i 2106), jest podmiot wymieniony w wykazach określonych w rozporządzeniu 765/2006 i rozporządzeniu 269/2014 albo wpisany na listę lub będący taką jednostką dominującą od dnia 24 lutego 2022 r., o ile został wpisany na listę na podstawie decyzji w sprawie wpisu na listę rozstrzygającej o zastosowaniu środka, o którym mowa w art. 1 pkt 3 cyt. Ustawy.

Oświadczam, że zachodzą w stosunku do mnie podstawy wykluczenia z postępowania na podstawie art. .... ustawy PZP (*podać mającą zastosowanie podstawę wykluczenia spośród wskazanych powyżej*). Jednocześnie oświadczam, że w związku z ww. okolicznością, na podstawie art. 110 ust. 2 ustawy PZP podjąłem następujące środki naprawcze:

.....  
.....

Oświadczam, że zachodzą w stosunku do mnie podstawy wykluczenia z postępowania na podstawie art. 7 ust. 1 ustawy z dnia 13 kwietnia 2022 r. o szczególnych rozwiązaniach w zakresie przeciwdziałania wspieraniu agresji na Ukrainę oraz służących ochronie bezpieczeństwa narodowego (Dz.U. z 2022 r., poz. 835), (*podać mającą zastosowanie podstawę wykluczenia spośród wskazanych powyżej*)

.....  
.....

**II. OŚWIADCZENIE DOTYCZĄCE PODWYKONAWCY NIEBĘDĄCEGO PODMIOTEM, NA KTÓREGO ZASOBY POWOŁUJE SIĘ WYKONAWCA \***

Oświadczam, że w stosunku do następującego/ych podmiotu/tów, będącego/ych podwykonawcą/ami: *(należy podać pełną nazwę/firmę, adres, a także w zależności od podmiotu: NIP/PESEL, KRS/CEiDG),*  
.....  
nie zachodzą podstawy wykluczenia z postępowania o udzielenie zamówienia.

**OŚWIADCZENIE**

Oświadczam, że w stosunku do podmiotu ..... *(należy podać pełną nazwę/firmę, adres, a także w zależności od podmiotu: NIP/PESEL, KRS/CEiDG)*  
zachodzą podstawy wykluczenia z postępowania na podstawie art. .... ustawy PZP *(podać mającą zastosowanie podstawę wykluczenia spośród wskazanych powyżej)*. Jednocześnie oświadczam, że w związku z ww. okolicznością, na podstawie art. 110 ust. 2 ustawy PZP podjęte zostały następujące środki naprawcze:

.....

Oświadczam, że wszystkie informacje podane w powyższych oświadczeniach są aktualne i zgodne z prawdą oraz zostały przedstawione z pełną świadomością konsekwencji wprowadzenia Zamawiającego w błąd przy przedstawianiu informacji.

### **KALKULACJA CENOWA OFERTY**

Niniejszy załącznik zawiera wyrażoną w PLN sumaryczną cenę za realizację całości przedmiotu zamówienia, z uwzględnieniem cen jednostkowych brutto oraz wysokości należnego podatku od towarów i usług VAT.

#### **Część I - Dostawa i montaż mebli biurowych**

<b>L.p.</b>	<b>Przedmiot zamówienia</b>	<b>Ilość sztuk</b>	<b>producent/ model</b>	<b>Cena jednostkowa netto [PLN] cena netto za jedną sztukę</b>	<b>Cena jednostkowa brutto [PLN] cena brutto za jedną sztukę</b>	<b>Wartość brutto [PLN]</b>
1	Kontener pod biurko (z kółkami)	2				
2	Stół/biurko elektryczne	1				
3	Szafka wisząca pojedyncza	3				
4	Szafka wisząca podwójna	2				
5	Szafka laboratoryjna 1	3				
6	Biurko	3				
7	Stół roboczy 1	1				
8	Stół roboczy 2	1				
<b>Razem brutto [PLN]</b>						

#### **Część II - Dostawa i montaż mebli stalowych**

<b>L.p.</b>	<b>Przedmiot zamówienia</b>	<b>Ilość sztuk</b>	<b>Producent /model</b>	<b>Cena jednostkowa netto [PLN]</b>	<b>Cena jednostkowa brutto [PLN]</b>	<b>Wartość brutto [PLN]</b>
1	Regał magazynowy metalowy 1	2				



2	Regał magazynowy metalowy 2	4				
<b>Razem brutto [PLN]</b>						

**Część III - Dostawa i montaż mebli laboratoryjnych i specjalnego przeznaczenia**

L.p.	Przedmiot zamówienia	Ilość sztuk	Producent/ model	Cena jednostkowa netto [PLN] cena netto za jedną sztukę/komplet	Cena jednostkowa brutto [PLN] cena brutto za jedną sztukę/komplet	Wartość brutto [PLN]
1	Szafa laboratoryjna 1	2				
2	Stół ze stali nierdzewnej	2				
3	Stół warsztatowy	3				
4	Szafa laboratoryjna 2	2				
<b>Razem brutto [PLN]</b>						

**Część IV - Dostawa mebli tapicerowanych**

L.p.	Przedmiot zamówienia	Ilość sztuk	producent/ model	Cena jednostkowa netto [PLN] cena netto za jedną sztukę/komplet	Cena jednostkowa brutto [PLN] cena brutto za jedną sztukę/komplet	Wartość brutto [PLN]
1	Siedzisko z oparciem 1	1				
2	Siedzisko z oparciem 2	1				
3	Siedzisko 3	1				
4	Stolik	2				
<b>Razem brutto [PLN]</b>						

**Część V - Dostawa i montaż mebli biurowych**

<b>L.p.</b>	<b>Przedmiot zamówienia</b>	<b>Ilość sztuk /kompletów</b>	<b>producent/ model</b>	<b>Cena jednostkowa netto [PLN] cena netto za jedną sztukę/komplet</b>	<b>Cena jednostkowa brutto [PLN] cena brutto za jedną sztukę/komplet</b>	<b>Wartość brutto [PLN]</b>
1	Biurka (Mebel 2)	1				
<b>Razem brutto [PLN]</b>						

**Część VI - Dostawa i montaż mebli specjalnego przeznaczenia**

<b>L.p.</b>	<b>Przedmiot zamówienia</b>	<b>Ilość sztuk</b>	<b>producent/ model</b>	<b>Cena jednostkowa netto [PLN] cena netto za jedną sztukę</b>	<b>Cena jednostkowa brutto [PLN] cena brutto za jedną sztukę</b>	<b>Wartość brutto [PLN]</b>
1.	Szafa metalowa na dokumenty 1	3				
2.	Szafa metalowa na dokumenty 2	1				
<b>Razem brutto [PLN]</b>						



### TREŚĆ OFERTY- Załącznik 2b

Niniejszy załącznik zawiera wykaz oferowanego wyposażenia meblowego wraz z oświadczeniem w zakresie spełnianych parametrów technicznych mebli.

**UWAGA: W przypadku zaoferowania mebli katalogowych określonego producenta:** wraz z ofertą należy złożyć karty katalogowe lub inne specyfikacje techniczne potwierdzające wymagania określone w opisie przedmiotu zamówienia – załącznik A do SWZ. **Nie należy wówczas wypełniać tabeli poniżej dla części zamówienia, na które Wykonawca składa ofertę.**

#### Część I - Dostawa i montaż mebli biurowych

L.p.	Nazwa	Opis przedmiotu zamówienia	Przykładowe zdjęcie / rysunek poglądowy	Ilość	Wymagany wymiar Szerokość x głębokość x wysokość [cm]	Potwierdzenie spełniania wymagania/ wymagań
1	Kontener pod biurko (z kółkami)	Kontener podbiurkowy z zamkiem, 3 szuflady + piórnik, wymiary 40x50x58h [cm] Kontener mobilny na kółkach, wykonany z płyty obustronnie laminowanej o klasie higieniczności E1, obrzeże ABS dobrane pod kolor blatu. Korpus, plecy, wieniec dolny, fronty, dno szuflad wykonane z płyty grubości min. 18 mm. Wieniec górny wykonany z płyty 25 mm. Kontener zamykany na zamek centralny. Top górny nachodzący na szuflady, licowany z frontem szuflad, wieniec dolny zasłonięty frontem szuflady. Kontener wyposażony w uchwyty metalowe o rozstawie min. 128mm, uchwyt musi posiadać podobną stylistykę do kontenera zamieszczonego jako zdjęcie poglądowe. Szuflady kontenera wyposażone w metalowe prowadnice rolkowe umożliwiające wysunięcie w zakresie 90%. Górna szuflada powinna być		2	40x50x58	Tak spełnia */ Nie spełnia*



L.p.	Nazwa	Opis przedmiotu zamówienia	Przykładowe zdjęcie / rysunek poglądowy	Ilość	Wymagany wymiar Szerokość x głębokość x wysokość [cm]	Potwierdzenie spełniania wymagania/ wymagań
		piórnikiem. Kolor: jasny buk mangfall lub podobny, odcień do uzgodnienia z użytkownikiem				
2	Stół/biurko elektryczne	Stół z regulowaną elektrycznie wysokością w zakresie od 70 cm do max. 125 cm i szybkością unoszenia się ok. 25 mm/s, blat prostokątny o wymiarach (gł./dł) 80cm/180 cm z wcięciem na korpus wykonany płyty wiórowej lub płyty MDF, o grubości min. 22 mm, laminowany na kolor jasny buk mangfall (preferowany materiał: kronospan 8902 Beech). Brzegi wykończone ABS w kolorze z zbieżnym z laminatem blatu. Nogi stalowe, teleskopowe, malowanie proszkowe, kolor RAL 9006 (szary), bez stężeń krzyżowych. Obciążenie dopuszczalne: do 100 kg.		1	180x80x(70-125)	Tak spełnia */ Nie spełnia*
3	Szafka wisząca pojedyncza	Szafka wykonana z płyty meblowej (korpus płyta wiórowa, fronty płyta MDF) laminowanej o grubości min. 15 mm o klasie higieniczności E1 (wszystkie płyciny), z jedną półką (płyta j.w.) w kolorze <b>jasny buk mangfal</b> . Obrzeża w kolorze płyty na całym obwodzie wszystkich widocznych krawędzi płyt. Plecy szafki powinny być wykonane z tej samej płyciny, co front.  Drzwi szafki wyposażone w uchwyt metalowy o rozstawie min. 128mm,		3	50x37x75	Tak spełnia */ Nie spełnia*

L.p.	Nazwa	Opis przedmiotu zamówienia	Przykładowe zdjęcie / rysunek poglądowy	Ilość	Wymagany wymiar Szerokość x głębokość x wysokość [cm]	Potwierdzenie spełniania wymagania/ wymagań
		<p>Uchwyt musi posiadać podobną stylistykę do kontenera zamieszczonego jako zdjęcie poglądowe w pkt. 1 niniejszej części zamówienia. Zamek cylindryczny z kompletem kluczy. Zawiasy puszkowe z prowadnikiem H2 lub H0 do drzwi nakładanych (preferowane z cichym domykiem). Uchwyty do mocowania do ściany w zestawie.</p> <p>Wysokość szafki należy dostosować do wymiarów wiszących szafek Zamawiającego w miejscu przez niego wskazanym.</p>				
4	Szafka wisząca podwójna	<p>Szafka wykonana z płyty meblowej (korpus płyta wiórowa, fronty płyta MDF) laminowanej o grubości min. 15 mm o klasie higieniczności E1 (wszystkie płyciny), z jedną półką (płyta jw.) w kolorze jasny 1715 brzoza. Obrzeża w kolorze płyty na całym obwodzie wszystkich widocznych krawędzi płyt. Plecy szafki powinny być wykonane z tej samej płyciny, co front.</p> <p>Komory szafki o jednakowej pojemności przedzielone pionową płyciną - każde z drzwi wyposażone we własny zamek.</p> <p>Drzwi szafki wyposażone w uchwyty metalowe o rozstawie min. 128mm, Uchwyt musi posiadać podobną stylistykę do kontenera zamieszczonego jako zdjęcie poglądowe w pkt. 1 niniejszej części zamówienia. Zawiasy puszkowe z prowadnikiem</p>		2	100x35x75	Tak spełnia */ Nie spełnia*





L.p.	Nazwa	Opis przedmiotu zamówienia	Przykładowe zdjęcie / rysunek poglądowy	Ilość	Wymagany wymiar Szerokość x głębokość x wysokość [cm]	Potwierdzenie spełniania wymagania/ wymagań
		H2 lub H0 do drzwi nakładanych (preferowane z cichym domykiem). Uchwyty do mocowania do ściany w zestawie.				
5	Szafka laboratoryjna 1	<p>Szafka wykonana z płyty meblowej (korpus płyta wiórowa, fronty płyta MDF) laminowanej o grubości min. 15 mm o klasie higieniczności E1 (wszystkie płyciny), z jedną półką (płyta jw.) w kolorze RAL 7045 jednolitym (do uzgodnienia z Zamawiającym i dopasowania do istniejących mebli). Obrzeża w kolorze płyty na całym obwodzie wszystkich widocznych krawędzi płyt. Plecy szafki powinny być wykonane z tej samej płyciny, co front.</p> <p>Komory szafki o jednakowej pojemności przedzielone pionową płyciną - każde z drzwi wyposażone we własny zamek.</p> <p>Drzwi szafki wyposażone w uchwyty metalowe o rozstawie min. 128mm, Uchwyt musi posiadać podobną stylistykę do kontenera zamieszczonego jako zdjęcie poglądowe w pkt. 1 niniejszej części zamówienia. Zawiasy puszkowe z przewodnikiem H2 lub H0 do drzwi</p>		3	100x37x75	Tak spełnia */ Nie spełnia*

L.p.	Nazwa	Opis przedmiotu zamówienia	Przykładowe zdjęcie / rysunek poglądowy	Ilość	Wymagany wymiar Szerokość x głębokość x wysokość [cm]	Potwierdzenie spełnienia wymagania/ wymagań
		<p>nakładanych (preferowane z cichym domykiem). Uchwyty do mocowania do ściany w zestawie.</p> <p>Szafki należy zamontować na jednym poziomie z dystansem ok. 5 cm (przewody elektryczne natynkowe ułożone w peszlach instalacyjnych). Dystans między ścianą a zamontowaną szafką należy uzupełnić maskownicą w kolorze szafki.</p> <p>Montaż w uzgodnieniu z Zamawiającym.</p>				
6	Biurko	<p>Biuro/stół komputerowy o wymiarach 160x80x75 [cm]. Błat stołu wykonany z płyty wiórowej laminowanej o grubości min. 25 mm, o klasie higieniczności E1 oklejony po obwodzie obrzeżem ABS o min. grubości 2mm w kolorze blatu. Stelaż pełny, stalowy o profilu zamkniętym. po obwodzie mocowany do blatu. Nogi wykonane z ze stali o profilu kwadratowym zamkniętym wymiarach min. 50x50 mm. Malowanie elementów stalowych proszkowe w kolorze: ciemnoszary (do ustalenia z Zamawiającym). Regulowana wysokość podkładek stelaża w zakresie 1-2 cm umożliwiającą wypoziomowanie mebla. Kolor blatu: jasny buk mangfal lub podobny (do ustalenia). Minimalne obciążenie blatu: 35 kg</p>		3	160x80x75	Tak spełnia */ Nie spełnia*

L.p.	Nazwa	Opis przedmiotu zamówienia	Przykładowe zdjęcie / rysunek poglądowy	Ilość	Wymagany wymiar Szerokość x głębokość x wysokość [cm]	Potwierdzenie spełniania wymagania/ wymagań
7	Stół roboczy 1	Ramiak wykonany z profili stalowych zamkniętych kwadratowych o grubości 2 mm o wymiarach 50mmx50mm, malowany proszkowo w kolorze RAL 4005. Śruby (podkładki) regulujące wysokość stołu w zakresie 1-2 cm. Błat stołu wykonany z płyty wiórowej laminowanej o grubości min. 25 mm, o klasie higieniczności E1. Błat w kolorze RAL 7035, oklejony obrzeżem ABS grubości 2 mm, w kolorze blatu. Minimum 2 przelotki na kable w miejscach wskazanych przez Zamawiającego.		1	240x80x75	Tak spełnia */ Nie spełnia*
8	Stół roboczy 2	Ramiak wykonany z profili stalowych zamkniętych kwadratowych o grubości 2 mm o wymiarach 50mmx50mm, malowany proszkowo w kolorze RAL 4005. Śruby (podkładki) regulujące wysokość stołu w zakresie 1-2 cm. Błat stołu wykonany z płyty wiórowej laminowanej o grubości min. 25 mm, o klasie higieniczności E1. Błat w kolorze RAL 7035, oklejony obrzeżem ABS grubości 2 mm, w kolorze blatu. Burta na dłuższej krawędzi stołu o wysokości min. 10 cm w kolorze blatu i oklejona obrzeżem ABS o grubości 2 mm. Nośność stołu min. 150 kg – należy uwzględnić przy konstrukcji ramiaka.		1	210x80x75	Tak spełnia */ Nie spełnia*



**Równocześnie oświadczam**, iż oferowane przeze mnie meble spełniają wymagane parametry techniczne i funkcjonalno-użytkowe oraz wszystkie wymagane aktualne normy, obowiązujące dyrektywy UE, a także posiadają niezbędne do ich użytkowania atesty i certyfikaty, wydane przez dedykowane do tego jednostki.

**Część II - Dostawa i montaż mebli stalowych**

L.p.	Nazwa	Opis przedmiotu zamówienia	Przykładowe zdjęcie / rysunek poglądowy	Ilość	Wymagany wymiar Szerokość x głębokość x wysokość [cm]	Potwierdzenie spełnienia wymagań /wymagań
1	Regał magazynowy metalowy 1	Regał półkowy 2,0m x 0,6m /4półki,, 1 komplet: długość x głębokość x wysokość: 6 m x 0.6 m x 2 m, półki 1 m x 0.6 m (6 sektorów po 1 m każdy połączonych w jedną całość), nośność półek min 100 kg, całej kolumny – max. 2100 kg, min. 4 poziomy półek, wysokość regulowana co 25 mm, profil nogi regału stalowy min. 45x45 mm, elementy regału ocynkowane. Należy przewidzieć sposób posadowienia regału chroniący posadzkę.		2	600x60x200	Tak spełnia */ Nie spełnia*
2	Regał magazynowy metalowy 2	Regał półkowy 2,0m x 0,6m /5 półek 3 komplety: długość x głębokość x wysokość: 2 m x 0.6 m x 2,,1 m, półki 1 m x 0.6 m (2 sektory po 1 m każdy), nośność półek 210 kg, 5 poziomów półek, regulowana co 25mm, profil nogi regału stalowy min. 45x45 mm, elementy regału ocynkowane;		4	200x60x200	Tak spełnia */ Nie spełnia*

**Równocześnie oświadczam**, iż oferowane przeze mnie meble spełniają wymagane parametry techniczne i funkcjonalno-użytkowe oraz wszystkie wymagane aktualne normy, obowiązujące dyrektywy UE, a także posiadają niezbędne do ich użytkowania atesty i certyfikaty, wydane przez dedykowane do tego jednostki.



**Część III - Dostawa i montaż mebli laboratoryjnych i specjalnego przeznaczenia**

L.p.	Nazwa	Opis przedmiotu zamówienia	Przykładowe zdjęcie / rysunek poglądowy	Ilość	Wymagany wymiar Szerokość x głębokość x wysokość [cm]	Potwierdzenie spełnienia wymagania/wymagań
1	Szafa laboratoryjna 1	Wymiary (szer./gł./wys.): 100cm/43,5cm/195cm. Nośność 500kg, konstrukcja zgrzewana z blachy stalowej malowanej proszkowo. Kolor konstrukcji/korpusu/frontu: RAL: 7035, lakierowane proszkowo. Front przeszklony ze szkła hartowanego w ramie z blachy malowanej proszkowo w kolorze korpusu. Min. 4 półki stalowe z regulacją min. 35mm, o nośności min. 60kg, malowane proszkowo w kolorze szafy. Zamek baskwilowy lub cylindryczny z systemem otwarcia jednym kluczem.		2	100x43,5x195	Tak spełnia */ Nie spełnia*
2	Stół ze stali nierdzewnej	Stół ze stali nierdzewnej o wymiarach 60x200 i wysokości ok. 85. Błat wykonany ze stali nierdzewnej. Nóżki o przekroju kwadratowym lub okrągłym z możliwością poziomowania. Minimalna nośność stołu – 95 kg.		2	60x200x85 (regulowana)	Tak spełnia */ Nie spełnia*
3	Stół warsztatowy	Stół ze stalowych profili 60x60 mm, o długości 210 cm, głębokości min. 75 cm, wysokość ok. 80 cm. Stelaż koloru szarego (np. RAL 7035) lakierowany proszkowo. Błat koloru czarnego RAL 9005 płyta MDF o grubości min. 40mm z obrzeżem ABS o grubości min. 2 mm w kolorze blatu. Nośność blatu ok. 750-1000 kg. Nogi stołu wyposażone w śrubowane podkładki umożliwiające poziomowanie.		3	210x75x80	Tak spełnia */ Nie spełnia*

L.p.	Nazwa	Opis przedmiotu zamówienia	Przykładowe zdjęcie / rysunek poglądowy	Ilość	Wymagany wymiar Szerokość x głębokość x wysokość [cm]	Potwierdzenie spełniania wymagania/wymagań
4	Szafa laboratoryjna 2	Głębokość szafy wewn. min. 48 cm. Nośność 500kg, konstrukcja zgrzewana z blachy stalowej malowanej proszkowo. Kolor konstrukcji/korpusu/frontu: RAL: 7035. Front wzmocniony pełny z blachy malowanej proszkowo w kolorze korpusu. Min. 4 półki stalowe z regulacją min. 35mm, o nośności min. 60kg, malowane proszkowo w kolorze szafy. Zamek baskwilowy z systemem otwarcia jednym kluczem. Minimum dwa klucze w komplecie. Stopki umożliwiające wypoziomowanie.		2	zewn. 120x50x195	Tak spełnia */ Nie spełnia*

**Równocześnie oświadczam,** iż oferowane przeze mnie meble spełniają wymagane parametry techniczne i funkcjonalno-użytkowe oraz wszystkie wymagane aktualne normy, obowiązujące dyrektywy UE, a także posiadają niezbędne do ich użytkowania atesty i certyfikaty, wydane przez dedykowane do tego jednostki.

**Część IV - Dostawa mebli tapicerowanych i wypoczynkowych**

L.p.	Nazwa	Opis przedmiotu zamówienia	Przykładowe zdjęcie / rysunek poglądowy	Ilość	Wymagany wymiar Szerokość x głębokość x wysokość [cm]	Potwierdzenie spełnienia wymagania/wymagań
1.	Siedzisko z oparciem 1	Siedzisko z oparciem (lub bez w przypadku siedziska nr 3) tapicerowane tkaniną wodoodporną, z powłoką antybakteryjną		1	234 (232) x107 (105) x37(45) wys. z oparciem 73 (81)	Tak spełnia */ Nie spełnia*
2.	Siedzisko z oparciem 2	trudnozapalną lub niepalną, odporność na ścieranie min. 150 000 cykli w skali Martindale. Skład surowcowy obicia tapicerskiego: ok 60% poliuretan, 30% bawełna, 10% poliester (możliwa tolerancja składu: +/- 5%). Kolor tapicerki i faktura zbliżone do wizualizacji poniżej. Kształt nieregularny, organiczny wskazany na rozrysach (wykonawca przedstawi projekt lub kartę katalogową) i wymiarach maksymalnych wskazanych w rozrysie poniżej. Rama mebla wykonana ze sklejki topolowej o minimalnej grubości 18mm ze wzmocnieniami lub inna z drewna elastycznego i ewentualnymi		1	234x107x37(45) wys. z oparciem 73 (81)	Tak spełnia */ Nie spełnia*
3.	Siedzisko 3			1	110x78x37(45) wys. z oparciem 73 (81)	Tak spełnia */ Nie spełnia*

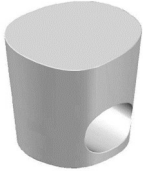
		wypełnieniami z płyciny drewnopochodnej. Wzmocnienia stalowe. Wypełnienie pianka formowana na zimno lub poliuretan. Nogi mebla lub rama bazowa – aluminium.				
4	Stolik	Stolik wykonany z poliestru lub innego tworzywa sztucznego o kształcie nieregularnym lub podobnym zgodnie z rozrysem lub maksymalnymi wymiarami (wykonawca przedstawi projekt lub kartę katalogową) zamieszczonymi poniżej. Kolor RAL mebla: 9003		2	49 (56)x41x43	Tak spełnia */ Nie spełnia*

**Uwaga! Wszystkie meble tapicerowane winny być zgodne ze sobą pod względem rodzaju zastosowanej tkaniny tapicerskiej i kolorystyki, a ich wymiary i kształt powinny pozwolić na zsuniecie i dopasowanie do siebie tak, by można było utworzyć z nich jedną powierzchnię poziomą. Należy przy tym zachować wymiary maksymalne (w nawiasach podano zakres tolerancji), jak również kształt wskazany na rozrysach.**

**Równocześnie oświadczam, iż oferowane przeze mnie meble spełniają wymagane parametry techniczne i funkcjonalno-użytkowe oraz wszystkie wymagane aktualne normy, obowiązujące dyrektywy UE, a także posiadają niezbędne do ich użytkowania atesty i certyfikaty, wydane przez dedykowane do tego jednostki.**



## Rozrysy

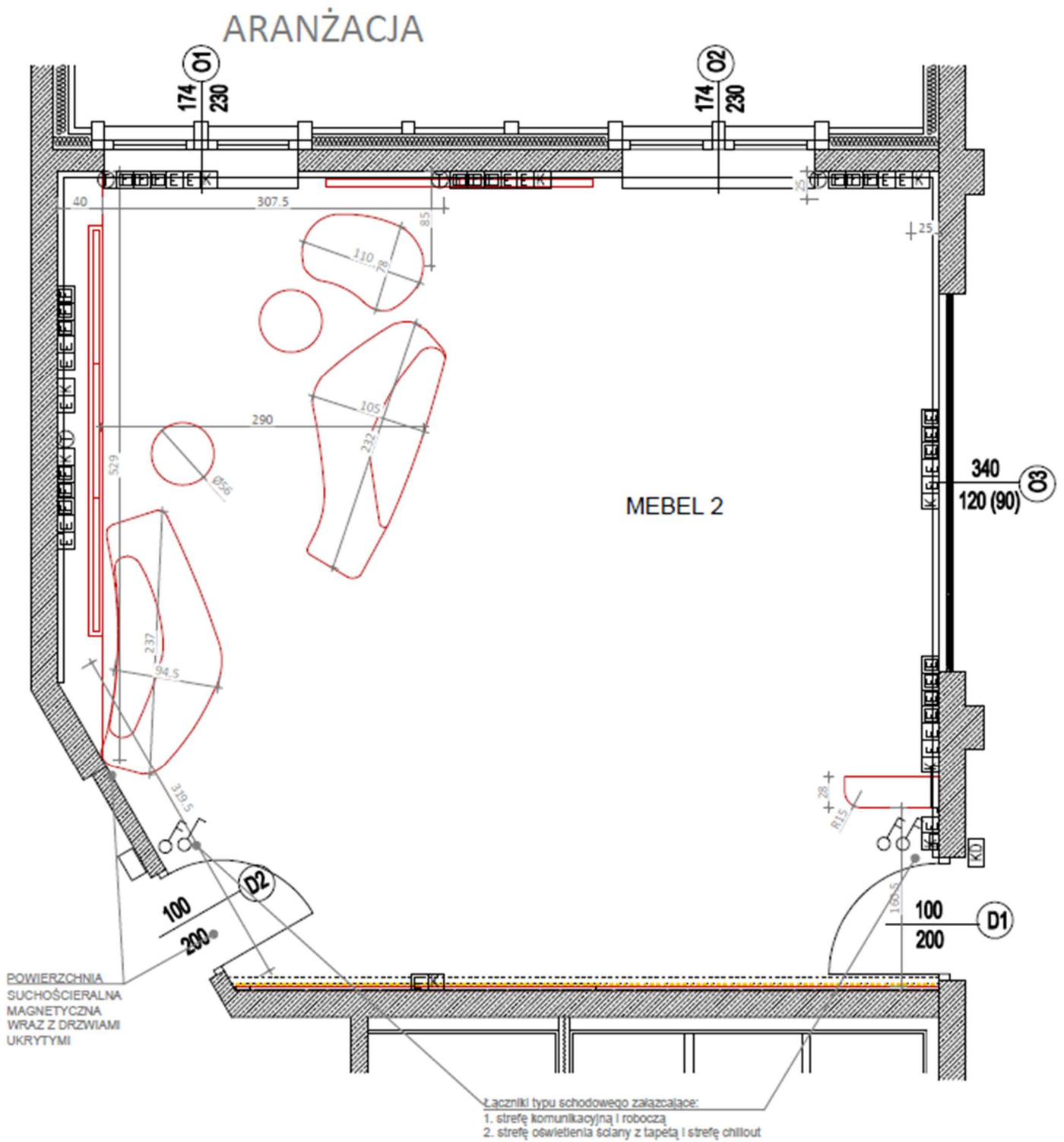

1. Siedzisko z oparciem 1

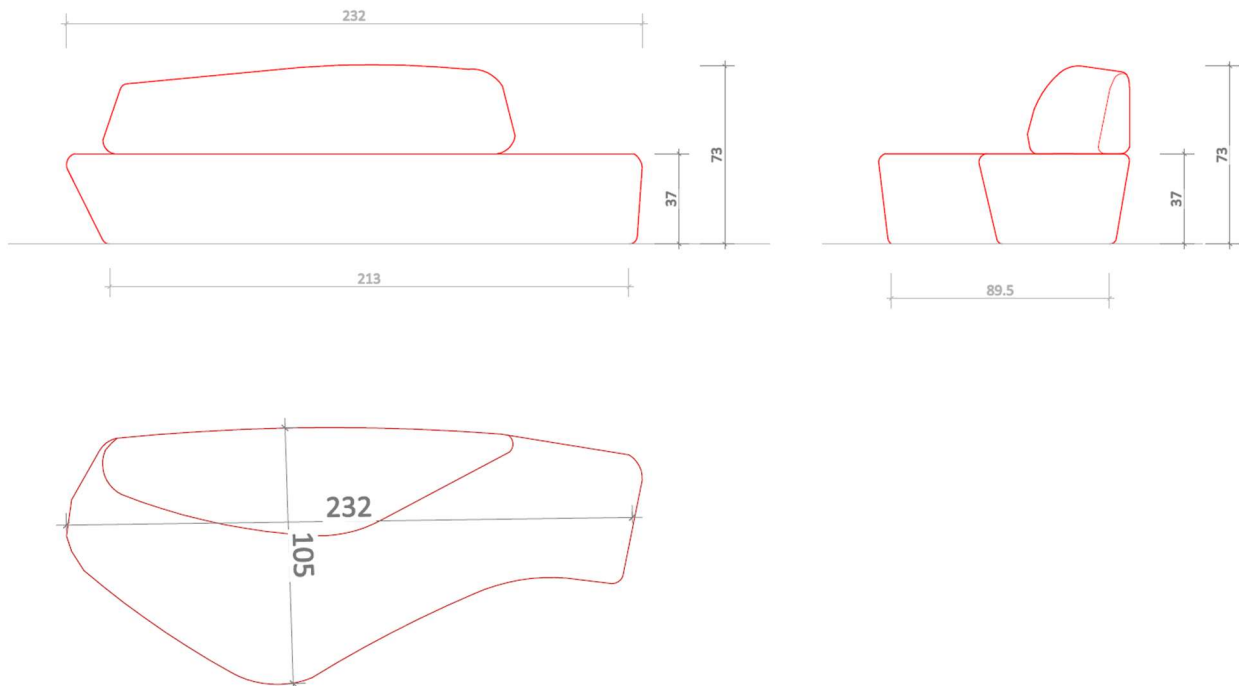

2. Siedzisko z oparciem 2

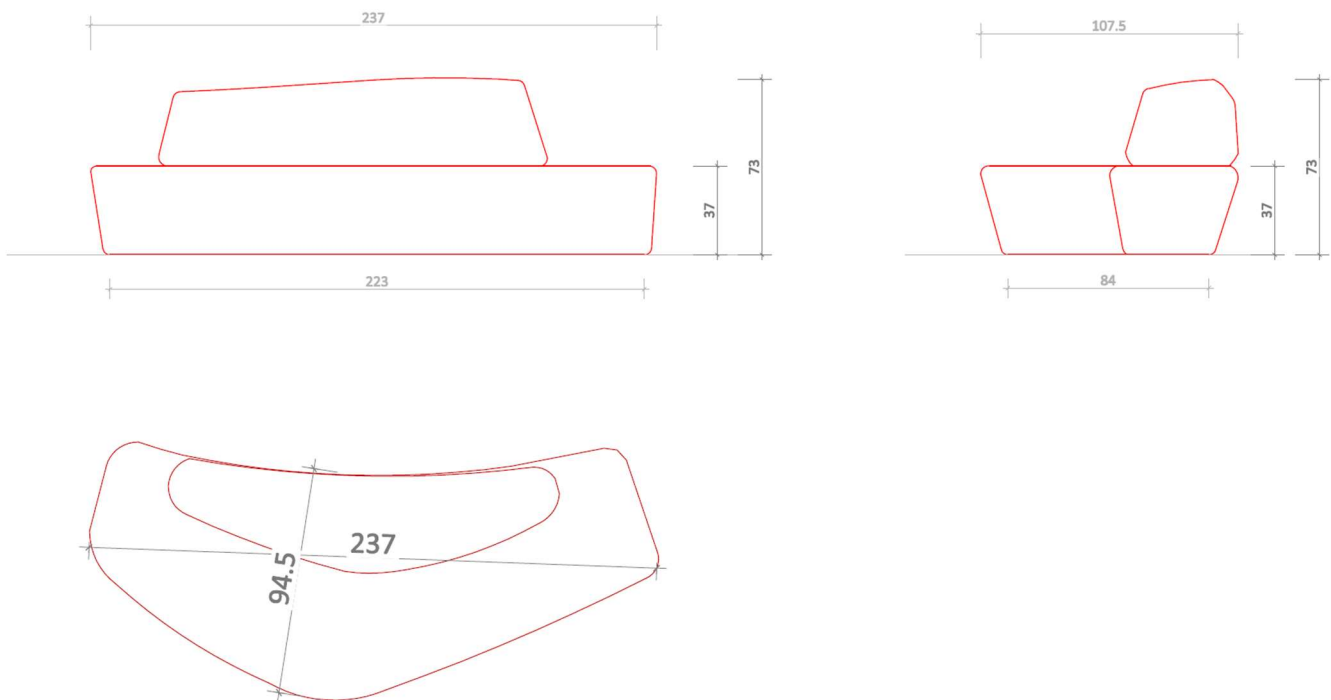

3. Siedzisko 3

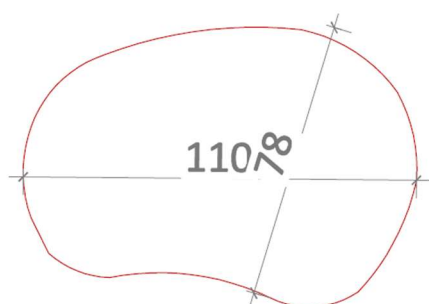
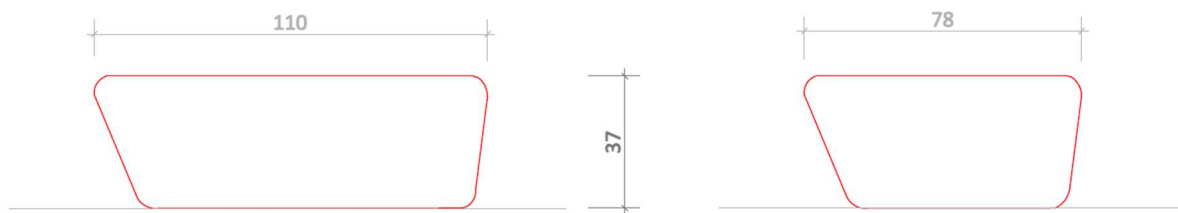

**Kolorystyka**

**Siedzisko:**



**Oparcie:**

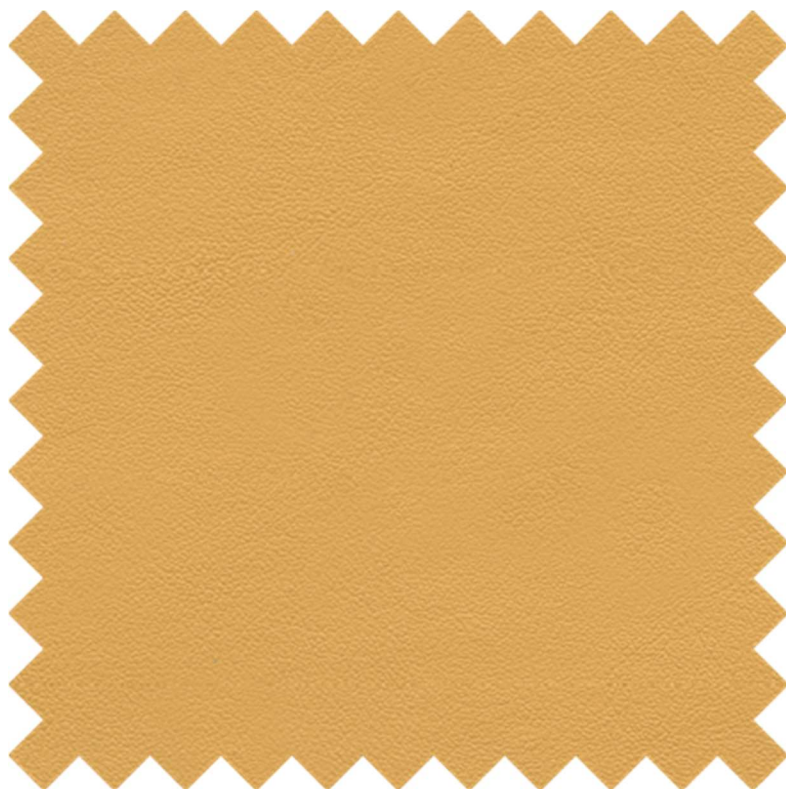

**Wizualizacje**

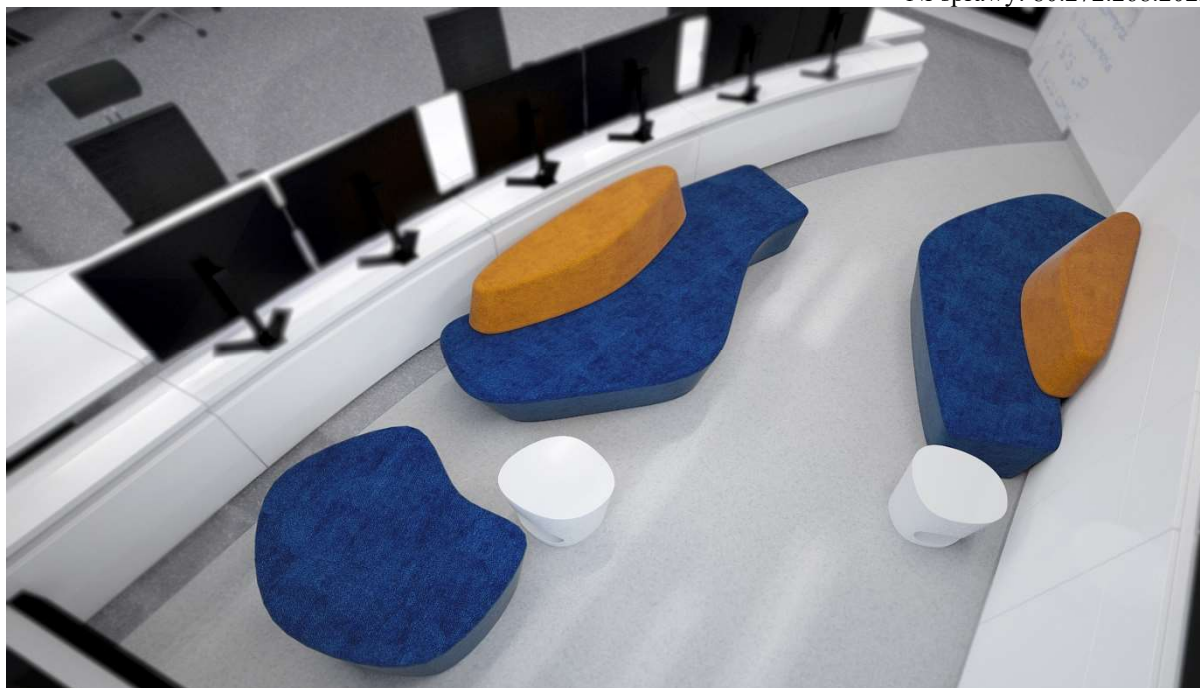

**Część V - Dostawa i montaż mebli biurowych**

L.p.	Nazwa	Opis przedmiotu zamówienia	Przykładowe zdjęcie / rysunek poglądowy	Ilość	Wymagany wymiar Szerokość x głębokość x wysokość [cm]	Potwierdzenie spełnienia wymagania/wymagań
1.	Biurka (Mebel 2)	Blaty, płyty MDF 38mm w kolorze zgodnym ze wskazanym na rozrysach, odporne na przebarwienia, promienie UV, odporność na ścieranie i zarysowania. Zabudowy dolne biurek wykonane z płyty MDF lakierowanej. Nogi do stołów wykonane z profilu 20x80 lakierowane proszkowo. Kolor płyt i wykrój płycin tworzących blat pokazano na rozrysie w plikach 2022-11-23 m2-1.pdf; 2022-11-23 m2-2.pdf; 2022-11-23 m2-3.pdf; 2022-11-23 m2-4.pdf	Poniżej na wizualizacjach	1 kpl. moduły 2A-2I	Dostępne na rozrysach	Tak spełnia */ Nie spełnia*

**Równocześnie oświadczam,** iż oferowane przeze mnie meble spełniają wymagane parametry techniczne i funkcjonalno-użytkowe oraz wszystkie wymagane aktualne normy, obowiązujące dyrektywy UE, a także posiadają niezbędne do ich użytkowania atesty i certyfikaty, wydane przez dedykowane do tego jednostki.



Biurka (mebel 2) - rozrasy:

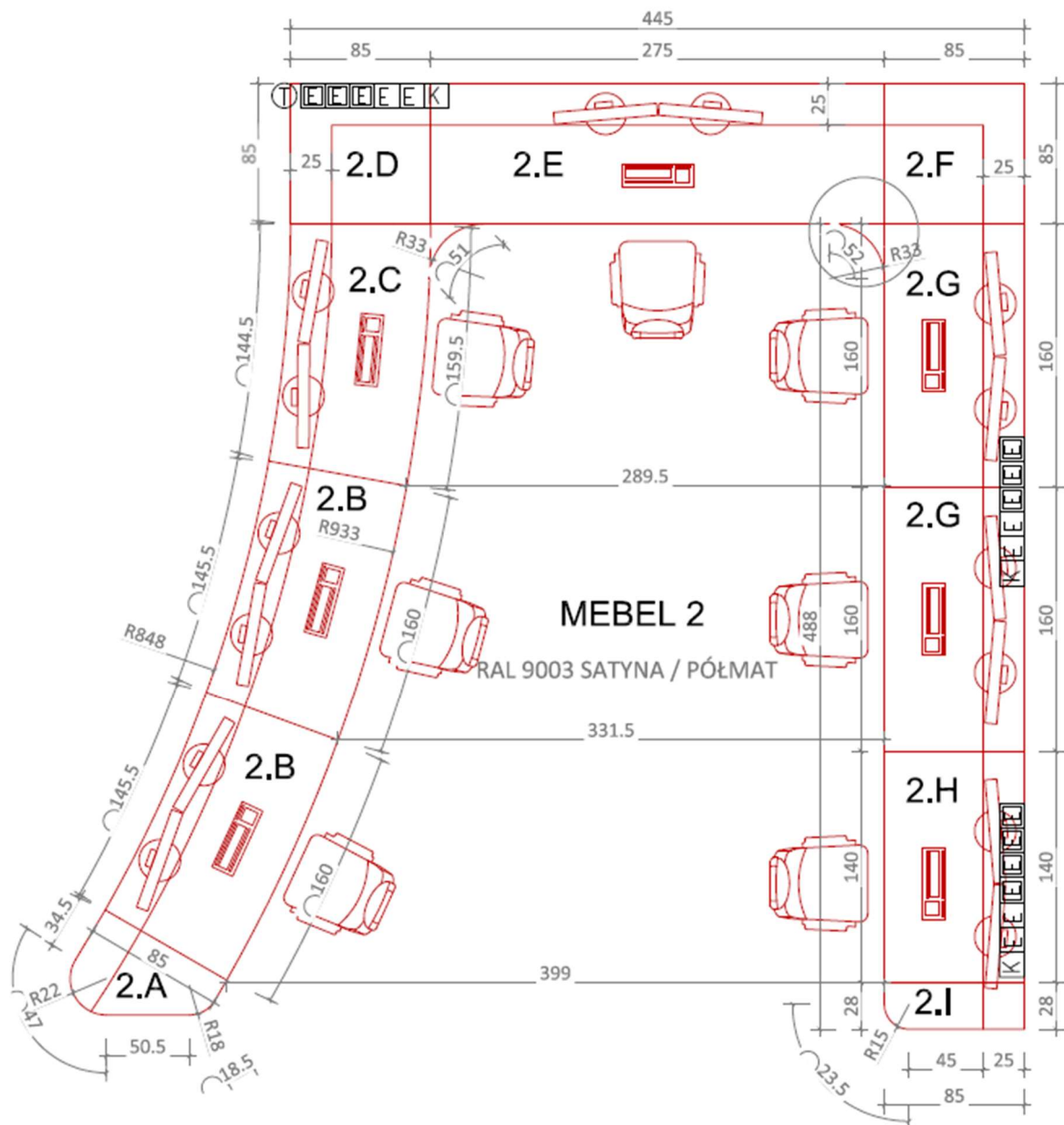

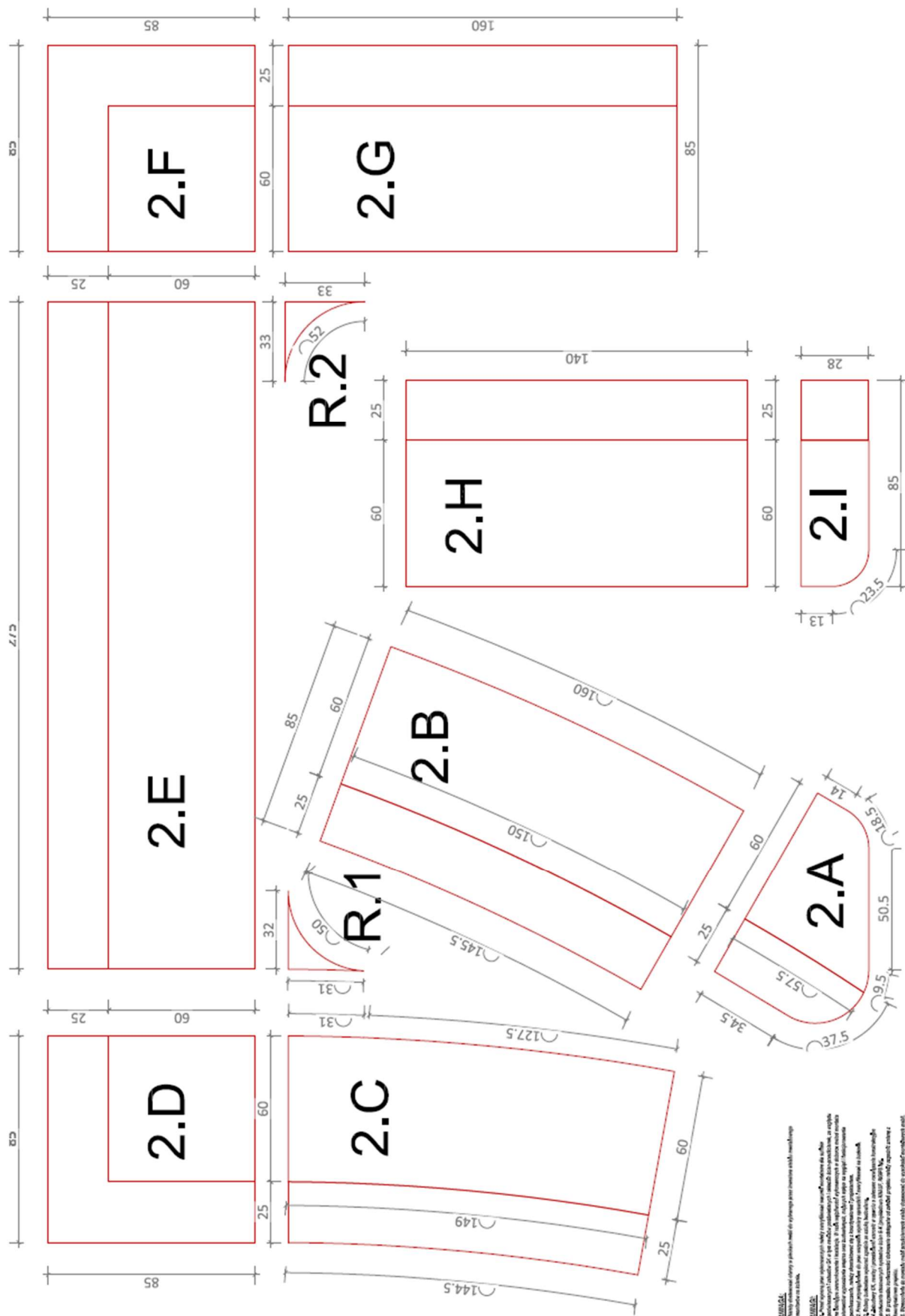

UWAGA! NA OBWODZIE KAŻDEGO Z BLATÓW WYKONAĆ FAZĘ 2MM.

**UWAGA!** Przed rozpoczęciem prac należy sprawdzić stan techniczny elementów i ich zgodność z rysunkami. W przypadku stwierdzenia uszkodzeń lub niezgodności należy zgłosić to do Wykonawcy przed rozpoczęciem prac. Wykonawca jest odpowiedzialny za prawidłowe wykonanie prac zgodnie z rysunkami i specyfikacją techniczną. W przypadku stwierdzenia niezgodności z rysunkami lub specyfikacją techniczną Wykonawca jest obowiązany do ich wyeliminowania. Wykonawca jest odpowiedzialny za prawidłowe wykonanie prac zgodnie z rysunkami i specyfikacją techniczną. W przypadku stwierdzenia niezgodności z rysunkami lub specyfikacją techniczną Wykonawca jest obowiązany do ich wyeliminowania.





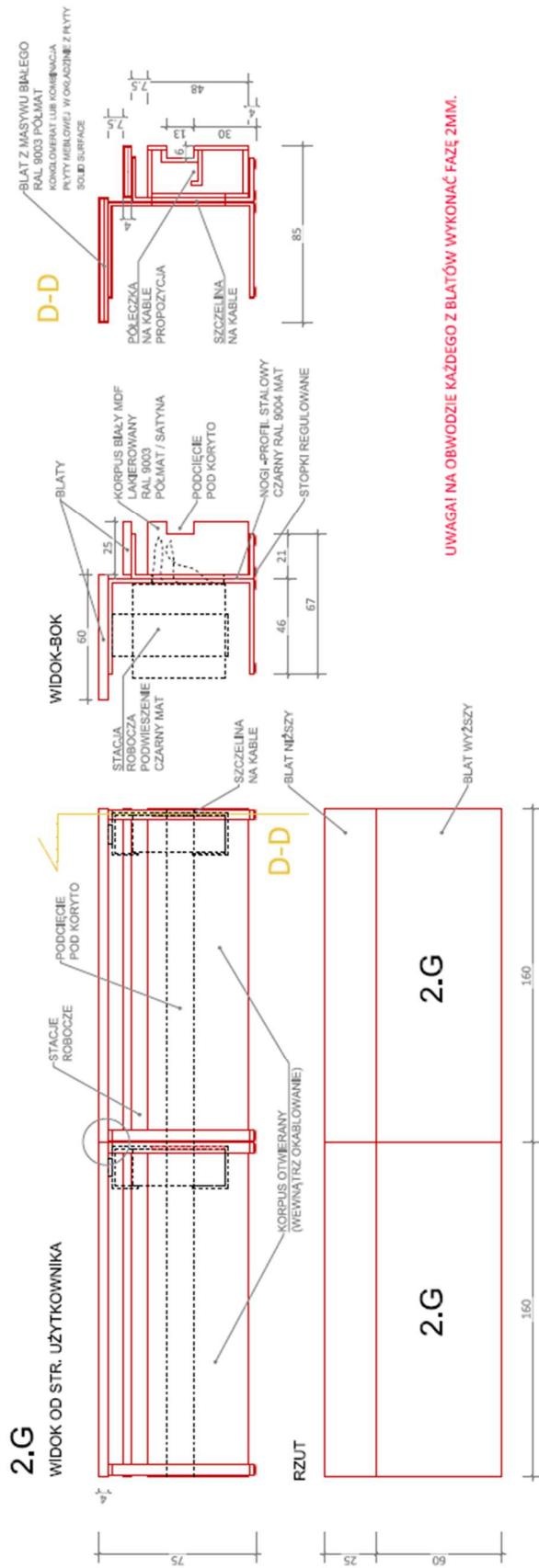

UWAGI NA OBWODZIE KAŻDEGO Z BLATÓW WYKONAĆ FAZĘ 2MM.

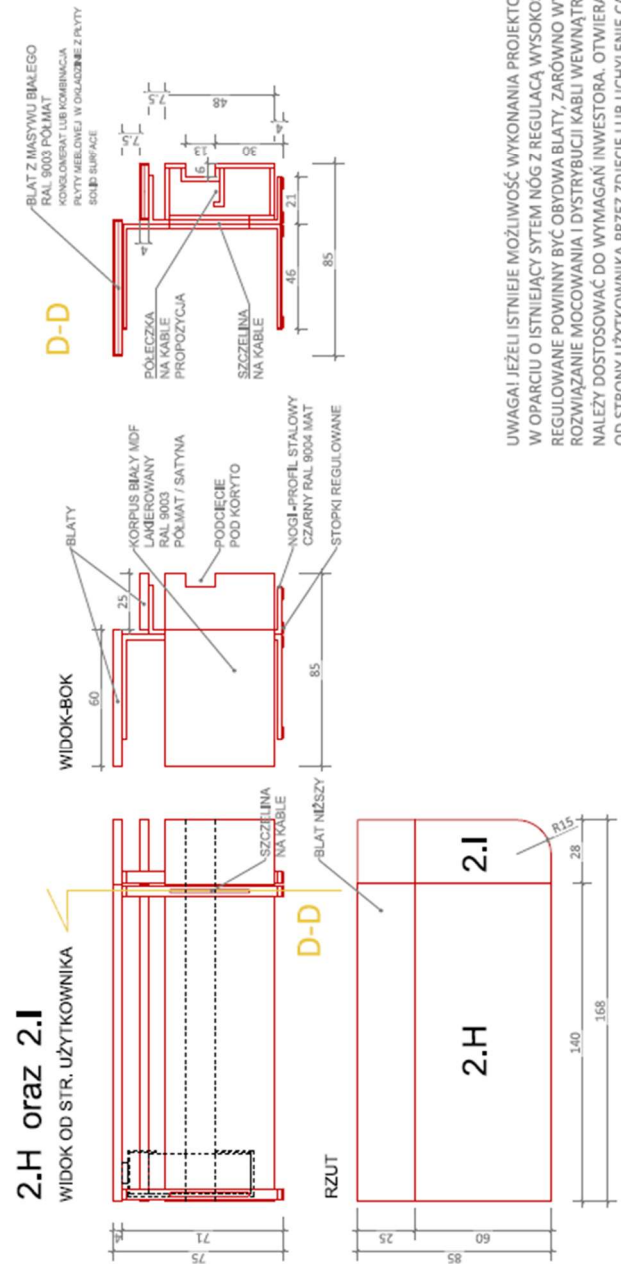

UWAGI JEŻELI ISTNIEJE MOŻLIWOŚĆ WYKONANIA PROJEKTOWANYCH MEBLI W OPARCIU O ISTNIĄCY SYTEM NÓG Z REGULACJĄ WYSOKOŚCI NALEŻY JA ZASTOSOWAĆ. REGULOWANE POWINNY BYĆ OBYDWA BLATY, ZARÓWNO WYŻSZY JAK I NIŻSZY. ROZWIĄZANIE MOCOWANIA I DYSTRYBUCJI KABLI WEWNĄTRZ KORPUSU NALEŻY DOSTOSOWAĆ DO WYMAGAŃ INWESTORA. OTWIERANIE KORPUSU OD STRONY UŻYTKOWNIKA PRZEZ ZDIĘCIĘ LUB UCHYLENIE CAŁEJ PŁYTY.

Uwaga! Należy zachować wymiary podane na rozrysach. Kształt i konstrukcja biurek ściśle według zamieszczonych rysunków.

Biurka (mebel 2) - przykładowe wizualizacje:







**Dodatkowe wymagania Zamawiającego:**

1. Przedmiot zamówienia obejmuje również montaż wymienionych elementów wyposażenia meblowego zgodnie z rysunkiem i wizualizacją.
2. Wykonawca we własnym zakresie zapewni wszystkie niezbędne materiały do wykonania prac montażowych.
3. Wszystkie zastosowane materiały, z których wykonana będzie zabudowa, muszą być trudnopalne (spełniające obowiązujące przepisy Inspektoratu Ochrony Ppoż).
4. Biurka należy wykonać ściśle według rozrysów i zaleceń widniejących na rysunkach. Na życzenie Zamawiający udostępni rozrysy w formacie PDF lub DWG.
5. Przed przystąpieniem do wykonania biurek Wykonawca przedstawi szczegółowy rozrys mebli



**Część VI**  
**Dostawa i montaż mebli specjalnego przeznaczenia**

Lp.	Nazwa	Opis przedmiotu zamówienia	Przykładowe zdjęcie / rysunek poglądowy	Ilość	Wymagany wymiar Szerokość x głębokość x wysokość [cm]	Potwierdzenie spełniania wymagania/wymagań
1.	Szafa metalowa na dokumenty	Metalowa szafa na dokumenty o grubości ścianek min. 0,6mm, malowana proszkowo w kolorze: RAL 9003 lub zbliżonym, front: dąb sonoma. Rozmiar (szer/głęb/wys): 90cm/40cm/195 cm. Ilość półek min. 4 z regulacją co max. 25mm, udźwig pojedynczej półki: min. 50 kg. Zamek 3-punktowy, drzwi wzmocnione dodatkową płytą stalową min. na całej wysokości w okolicach zamka i zawiasów, dwa skrzydła. Możliwość montażu do ściany mebla.		3	90x40x195	Tak spełnia */ Nie spełnia*
2.	Szafa metalowa na dokumenty	Metalowa szafa na dokumenty o grubości ścianek 0,6mm, malowana proszkowo w kolorze: antracyt (RAL 7016), front: orzech. Rozmiar (szer/głęb/wys): 90cm/40cm/195 cm. Ilość półek min. 4 z regulacją co max. 25mm, udźwig pojedynczej półki: min. 50 kg. Zamek 3-punktowy, drzwi wzmocnione dodatkową płytą stalową min. na całej wysokości w okolicach zamka i zawiasów, dwa skrzydła. Możliwość montażu do ściany mebla.		1	90x40x195	Tak spełnia */ Nie spełnia*

**Równocześnie oświadczam**, iż oferowane przeze mnie meble spełniają wymagane parametry techniczne i funkcjonalno-użytkowe oraz wszystkie wymagane aktualne normy, obowiązujące dyrektywy UE, a także posiadają niezbędne do ich użytkowania atesty i certyfikaty, wydane przez dedykowane do tego jednostki.

**OŚWIADCZENIE  
(wykaz podwykonawców)**

Oświadczamy, że:

- powierzamy\* następującym podwykonawcom wykonanie następujących części (zakresu) zamówienia

- i. Podwykonawca (*podać pełną nazwę/firmę, adres, a także w zależności od podmiotu: NIP/PESEL, KRS/CEiDG*)

- .....

zakres zamówienia:

.....

- ii. Podwykonawca (*podać pełną nazwę/firmę, adres, a także w zależności od podmiotu: NIP/PESEL, KRS/CEiDG*) -

.....

zakres zamówienia:

.....

- nie powierzamy\* podwykonawcom żadnej części (zakresu) zamówienia

(jeżeli Wykonawca nie wykreśli żadnej z powyższych opcji, Zamawiający uzna, że nie powierza podwykonawcom wykonania żadnych prac objętych niniejszym zamówieniem)

\* *niepotrzebne skreślić*

**Załącznik nr 2 do SWZ**

**PROJEKTOWANE POSTANOWIENIA UMOWY**

(wzór umowy)

(dotyczy wszystkich części zamówienia)

zawarta w Krakowie w dniu ..... 2023 r. pomiędzy:  
Uniwersytetem Jagiellońskim z siedzibą przy ul. Gołębiej 24, 31-007 Kraków, NIP 675-000-22-36,  
zwanym dalej „Zamawiającym”, reprezentowanym przez:

..... - ....., przy kontrasygnacie finansowej Kwestora UJ

a

....., wpisanym do CEIDG / Krajowego Rejestru Sądowego, pod numerem  
wpisu: ....., NIP: ....., REGON: ....., zwanym dalej „Wykonawcą”, reprezentowanym  
przez: .....

*W wyniku przeprowadzenia postępowania w trybie podstawowym bez możliwości przeprowadzenia negocjacji, na podstawie art. 275 pkt 1 ustawy z dnia 11 września 2019 r. – Prawo zamówień publicznych (Dz. U. 2022 poz. 1710 ze zm.) zawarto umowę następującej treści:*

**§ 1**

**Przedmiot umowy**

1. Zamawiający powierza, a Wykonawca przyjmuje do zrealizowania **dostawę** ....., część ... dla NCPS SOLARIS UJ (ul. Czerwone Maki 98, Kraków).
2. Przedmiot umowy zostanie dostarczony, wniesiony i rozmieszczony w pomieszczeniach siedziby jednostki organizacyjnej UJ wskazanej w ust. 1 niniejszego paragrafu umowy. Szczegółowy opis przedmiotu zamówienia zamieszczony jest w załączniku A do SWZ.
3. zobowiązany jest zrealizować przedmiot umowy w terminie do 2 (dwóch) miesięcy, licząc od daty udzielenia zamówienia, tj. od daty zawarcia umowy. W wypadku, gdy w ww. terminie nie zostanie zrealizowany cały przedmiot umowy, tj. nie zostaną dostarczone wszystkie elementy składające się na przedmiot umowy, Zamawiający może pomimo tego uznać umowę za zrealizowaną i dokonać odpowiedniego obniżenia wynagrodzenia Wykonawcy z §3 ust. 1 o kwotę stanowiącą wartość niedostarczonych elementów. Zamawiający nie traci uprawnienia do żądania zapłaty kary umownej określonej w §7 ust. 2 pkt.2.2 ani prawa do odstąpienia od umowy.
4. (dotyczy cz. IV) W terminie do 7 dni roboczych licząc od daty zawarcia niniejszej umowy Wykonawca zobowiązany jest do przedstawienia projektu realizacji mebli w zakresie części IV. Zamawiający dokona jego zatwierdzenia w terminie do 3 dni roboczych od daty jego przedłożenia drogą mailową lub osobiście, co zostanie potwierdzone przez Zamawiającego zatwierdzeniem projektu. Zamawiający może również w ww. terminie zgłosić uwagi do projektu. Wykonawca w terminie do 7 dni roboczych licząc od daty przekazania przez Zamawiającego uwag (osobiście lub drogą mailową) przekaże Zamawiającemu odpowiedź na przedmiotowe uwagi wraz z odpowiednio zmodyfikowanym projektem. Brak przedstawienia projektu realizacji mebli w ww. terminie lub brak odpowiedzi Wykonawcy w zakreślonym terminie 7 dni roboczych czy też brak akceptacji zmodyfikowanego projektu przez Zamawiającego stanowi podstawę do odstąpienia od umowy w zakresie części IV z winy Wykonawcy; odstąpienie zrealizowane będzie w terminie wskazanym w §8 ust. 2. W celu usunięcia wątpliwości Zamawiający ma wówczas prawo do żądania zapłaty kary umownej zgodnie z § 7 ust. 2 pkt 2.1. Celem uniknięcia wątpliwości Strony potwierdzają, że terminy, o których mowa w niniejszym ust. 4 (akceptacja projektu) mieszczą się w terminie określonym w ust. 3 i nie mają wpływu na jego przesunięcie.
5. Wykonawca zobowiązuje się wykonać wszelkie niezbędne czynności dla zrealizowania przedmiotu umowy określonego w SWZ oraz w ust. 1 i 2 niniejszego paragrafu umowy.
6. Wykonawca ponosi całkowitą odpowiedzialność materialną i prawną za powstałe u Zamawiającego, jak i osób trzecich, szkody spowodowane działaniem lub zaniechaniem Wykonawcy lub osób, którymi się posługuje przy realizacji niniejszej umowy.

7. Zlecenie wykonania części umowy podwykonawcom nie zmienia zobowiązań Wykonawcy wobec Zamawiającego za wykonanie tej części umowy. Wykonawca jest odpowiedzialny za działania, uchybienia i zaniedbania podwykonawców i ich pracowników w takim samym stopniu, jakby to były działania, uchybienia lub zaniedbania własne.

## § 2

### Oświadczenia Wykonawcy

1. Wykonawca oświadcza, że posiada odpowiednią wiedzę, doświadczenie i dysponuje stosownym potencjałem do wykonania niniejszej umowy.
2. Wykonawca oświadcza, iż zakres przedmiotu umowy wykona z należytą starannością.
3. Wykonawca oświadcza, iż dostarczone wyposażenie meblowe, stanowiące przedmiot niniejszej umowy, zwane w dalszej części „meblami” spełnia obowiązujące przepisy w zakresie bezpieczeństwa użytkowania a jego zakup i korzystanie z niego zgodnie z przeznaczeniem nie narusza prawa, w tym praw osób trzecich.
4. Wykonawca zobowiązuje się uzgodnić z przedstawicielem Zamawiającego, wskazanym w §5 ust. 4 Umowy w formie pisemnej lub emailem, w terminie 5 dni, licząc od dnia zawarcia Umowy, odcienie kolorów wyposażenia meblowego objętego przedmiotem umowy, aby przy odbiorze nie wystąpiły rozbieżności w interpretacji kolorów i ich odcieni. Zamawiający ma prawo do zmiany kolorów według przedstawionej przez Wykonawcę palety kolorów w porównaniu z tymi, które zostały określone w SWZ.

## § 3

### Wynagrodzenie

1. Wysokość wynagrodzenia przysługującemu Wykonawcy za wykonanie niniejszej umowy ustala się na kwotę netto: ..... PLN, co po doliczeniu należnej stawki podatku VAT .....% daje kwotę brutto: ..... PLN (słownie: .....).
2. Wynagrodzenie określone w ust. 1 obejmuje wszystkie koszty, które Wykonawca powinien był przewidzieć lub ponieść w celu prawidłowego wykonania umowy.
3. Zamawiający jest podatnikiem VAT i posiada NIP 675-000-22-36.
4. Wykonawca jest podatnikiem VAT i posiada NIP ..... lub nie jest podatnikiem VAT na terytorium Rzeczypospolitej Polskiej.
5. Należny od kwoty wynagrodzenia podatek od towarów i usług VAT, pokryje Zamawiający na konto właściwego Urzędu Skarbowego w przypadku powstania u Zamawiającego obowiązku podatkowego zgodnie z przepisami o podatku od towarów i usług.<sup>1</sup>

## § 4

### Zasady płatności wynagrodzenia

1. Wynagrodzenie, o którym mowa w §3 ust. 1 umowy zostanie zapłacone po dostawie przedmiotu umowy do Zamawiającego (jego części) i potwierdzeniu protokołem odbioru podpisanym przez Zamawiającego (§5 ust. 5 i 6).
2. Płatność zostanie dokonana w ciągu 30 dni licząc łącznie od daty otrzymania przez Zamawiającego prawidłowo wystawionej faktury i podpisania przez niego stosownego protokołu odbioru.
3. Miejscem płatności jest Bank Zamawiającego, a zapłata następuje w dniu zlecenia przelewu przez Zamawiającego.
4. Faktury można wystawić w formie pisemnej oraz przesłać na adres wskazany w §5 ust. 1 Umowy. Zamawiający dopuszcza również wystawienie faktur w postaci elektronicznej.
5. W przypadku wystawiania przez Wykonawcę ustrukturyzowanych faktur elektronicznych w rozumieniu art. 6 ust. 1 ustawy z dnia 9 listopada 2018 r. o elektronicznym fakturowaniu w zamówieniach publicznych, koncesjach na roboty budowlane lub usługi oraz partnerstwie publiczno-prywatnym za pośrednictwem Platformy Elektronicznego Fakturowania dostępnej pod adresem: <https://efaktura.gov.pl/>, w polu „referencja”, Wykonawca wpisze następujący adres e-mail: [synchrotron@uj.edu.pl](mailto:synchrotron@uj.edu.pl).

---

<sup>1</sup> Jeżeli dotyczy.



6. Wykonawca zobowiązany jest do wskazania na fakturze numeru rachunku, który został ujawniony w wykazie podmiotów zarejestrowanych jako podatnicy VAT, niezarejestrowanych oraz wykreślonych i przywróconych do rejestru VAT prowadzonym przez Szefa Krajowej Administracji Skarbowej (tzw. „Biała lista” – art. 96b ust. 1 ustawy z dnia 11 marca 2004 r. o podatku od towarów i usług – t. j. Dz. U. 2021 poz. 685 ze zm.), zwanej dalej „p.t.u.”.
7. W razie braku ujawnienia bankowego rachunku rozliczeniowego Wykonawcy na „Białej liście” Zamawiający będzie uprawniony do zapłaty wynagrodzenia na rachunek wskazany w fakturze Wykonawcy przy zastosowaniu mechanizmu podzielonej płatności albo do zawiadomienia właściwego naczelnika urzędu skarbowego przy dokonywaniu pierwszej zapłaty wynagrodzenia przelewem na rachunek wskazany w tej fakturze.
8. Zamawiający w przypadku, gdy Wykonawca jest zarejestrowany jako czynny podatnik podatku od towarów i usług Zamawiający może dokonać płatności wynagrodzenia z zastosowaniem mechanizmu podzielonej płatności, to jest w sposób wskazany w art. 108a ust. 2 p.t.u. Postanowień zdania 1. nie stosuje się, gdy przedmiot umowy stanowi czynność zwolnioną z podatku VAT albo jest on objęty 0% stawką podatku VAT.
9. Wynagrodzenie przysługujące Wykonawcy jest płatne przelewem z rachunku Zamawiającego, na rachunek bankowy Wykonawcy wskazany w fakturze, z zastrzeżeniem postanowień ust. 7 i 8.

## § 5

### Odbiór

1. Dostawa przedmiotu Umowy będzie dokonana w formule Delivered Duty Paid (DDP Kraków), zgodnie z regulacjami Incoterms 2020 na adres: Narodowe Centrum Promieniowania Synchrotronowego SOLARIS, ul. Czerwone Maki 98, 30-392 Kraków, Polska.
2. Przedmiot Umowy musi być dostarczony w odpowiednim opakowaniu, zabezpieczającym zawartość przed uszkodzeniem w trakcie transportu i ubezpieczony.
3. Zamawiający dopuszcza dostawy częściowe.
4. Wykonawca zobowiązany jest powiadomić Zamawiającego poprzez e-mail (na adres: robert.kulig@uj.edu.pl) o planowanym terminie dostawy, z co najmniej 3-dniowym wyprzedzeniem. Osobą odpowiedzialną za odbiór przedmiotu zamówienia i nadzór nad realizacją niniejszej umowy ze strony Zamawiającego jest **Pan Robert Kulig** e-mail: **robert.kulig@uj.edu.pl** lub inna osoba z ww. jednostki organizacyjnej UJ wskazana przez Zamawiającego, zaś ze strony Wykonawcy jest Pan/i ....., e-mail: ..... lub inna osoba wskazana przez Wykonawcę.
5. Podstawą odbioru przedmiotu Umowy (jego części) będzie podpisany przez Zamawiającego protokół odbioru bez uwag, z zastrzeżeniem postanowień ust. 6 poniżej.
6. W wypadku, gdy przedmiot Umowy (jego część) dotrze do Zamawiającego uszkodzony albo wadliwy bądź nieodpowiadający warunkom umowy, Zamawiający wskaże uszkodzenia/wady lub zastrzeżenia w protokole, przy czym taki protokół odbioru nie potwierdza wykonania Umowy (jej części) i nie stanowi podstawy do zapłaty wynagrodzenia Wykonawcy, chyba, że Zamawiający wyraźnie wskaże w protokole inaczej. Za wadliwe zostaną uznane elementy Przedmiotu umowy, które m. in. nie są fabrycznie nowe, bądź nie odpowiadają warunkom określonym w dokumentacji postępowania.
7. Strony ustalają, że Zamawiający dokumentować będzie wady/uszkodzenia, w szczególności fotografując je. Dotyczy to zwłaszcza wad i uszkodzeń powstałych w trakcie dostawy (transportu).
8. Jeżeli zdarzy się, że przedmiot Umowy dotrze do Zamawiającego uszkodzony lub, że będzie miał wady powodujące, że nie nadaje się do użycia, bądź gdy nie będzie odpowiadał warunkom umowy, Wykonawca przystąpi do jego wymiany na własne ryzyko i koszt, w możliwie najkrótszym terminie, uzgodnionym przez Strony umowy.

## § 6

### Gwarancja i rękojmia

1. Wykonawca zobowiązuje się dostarczyć przedmiot umowy bez wad (usterek), przy czym jest zobowiązany zweryfikować zgodność oznaczeń znajdujących się na przedmiocie umowy z danymi zawartymi w dokumencie gwarancyjnym (oświadczeniu gwaranta) wskazanym w ust. 2 niniejszego paragrafu umowy oraz stan plomb i innych umieszczonych na nim zabezpieczeń, o ile takie

zabezpieczenia zostały zastosowane.

2. Wykonawca wraz z dostawą przedmiotu niniejszej umowy wyda Zamawiającemu dokument gwarancyjny (oświadczenie gwaranta), którego treść będzie obejmowała co najmniej następujące informacje:
  - 2.1. nazwę i adres gwaranta lub jego przedstawiciela w Rzeczypospolitej Polskiej,
  - 2.2. czas trwania i terytorialny zasięg ochrony gwarancyjnej; gdyby czas trwania był krótszy niż czas wskazany w ust. 3 stosuje się okres podany w ust. 3 poniżej,
  - 2.3. uprawnienia przysługujące Zamawiającemu w razie stwierdzenia wady fizycznej. W wypadku rozbieżności pomiędzy tymi uprawnieniami a treścią niniejszego §6, treść §6 ma znaczenie wiodące,
  - 2.4. stwierdzenie, że gwarancja nie wyłącza, nie ogranicza ani nie zawiesza uprawnień Zamawiającego wynikających z przepisów o rękojmi za wady przedmiotu umowy.
3. Wykonawca udziela ..... miesięcznej gwarancji na dostarczony przedmiot zamówienia w szczególności na wszystkie części składowe i inne elementy wchodzące w zakres przedmiotu umowy oraz na usługi nabyte u podmiotów trzecich przez Wykonawcę. Ponadto Wykonawca w okresie gwarancyjnym zobowiązuje się do wykonania wszelkich napraw zaistniałych wskutek wad materiałowych i usterek powodujących niesprawność mebli poprzez między innymi niespełnianie funkcji użytkowych deklarowanych w ofercie Wykonawcy.
4. Gwarancja będzie świadczona przez autoryzowany serwis producenta mebli w siedzibie Zamawiającego, a w przypadku niemożliwości technicznych, Wykonawca zobowiązuje się do wysłania mebli do autoryzowanego serwisu i dostarczenia naprawionych mebli do siedziby Zamawiającego. Wszelkie działania organizacyjne i koszty związane ze świadczeniem usługi gwarancyjnej poza siedzibą Zamawiającego ponosi Wykonawca.
5. W przypadku stwierdzenia wad w wykonanym przedmiocie umowy Wykonawca zobowiązuje się do jego nieodpłatnej wymiany lub usunięcia wad na zasadach i w trybie określonym w treści dokumentu gwarancyjnego (oświadczeniu gwaranta) wskazanego w ust. 2 w miejscu użytkowania przedmiotowych mebli (on-site) w terminie nie dłuższym niż 30 dni, przy czym reakcja serwisu musi nastąpić w terminie do 72 h od chwili zgłoszenia telefonicznego lub emailem. Strony mogą termin 30-dniowy zgodnie wydłużyć. Wszelkie działania organizacyjne i koszty związane ze świadczeniem usługi gwarancyjnej poza miejscem wykonania umowy ponosi Wykonawca. Zgłoszenie w dniu innym niż dzień roboczy traktowane jest jak zgłoszenie dokonane w pierwszy kolejny dzień roboczy.
6. W przypadku trzykrotnej usterki tego samego elementu przedmiotu umowy lub gdy sumaryczny czas napraw przedmiotu umowy przekroczy trzy miesiące w okresie gwarancji, Wykonawca zobowiązany jest do wymiany przedmiotu umowy na nowy na własny koszt, w terminie 14 dni od zgłoszenia przez Zamawiającego.
7. Bieg terminu gwarancji rozpoczyna się w dniu następnym, po odbiorze przedmiotu umowy (jego części), przy czym w przypadku wymiany wadliwego przedmiotu umowy lub jego elementu na nowy albo dokonania usunięcia wady (usterki) termin gwarancji biegnie na nowo od chwili ponownego dostarczenia Zamawiającemu naprawionego przedmiotu umowy.
8. Okres gwarancji ulega automatycznie przedłużeniu o okres naprawy liczony od dnia zgłoszenia wady lub usterki do dnia naprawy.
9. Zamawiający może wykonywać uprawnienia z tytułu rękojmi za wady fizyczne rzeczy niezależnie od uprawnień wynikających z gwarancji. Uprawnienia z tytułu rękojmi za wady fizyczne wygasają po upływie ..... miesięcy od momentu dostarczenia Zamawiającemu przedmiotu umowy (jego części) potwierdzonego podpisaniem protokołem odbioru, przy czym w razie wykonywania przez Zamawiającego uprawnień z gwarancji bieg terminu do wykonania uprawnień z tytułu rękojmi ulega zawieszeniu z dniem zawiadomienia Wykonawcy o wadzie (usterce). Termin ten biegnie dalej od dnia odmowy przez Wykonawcę wykonania obowiązków wynikających z gwarancji albo bezskutecznego upływu terminu określonego na usunięcie wady (usterki) przedmiotu umowy. Postanowienia ust. 5 powyżej w zakresie terminu 30 dni (bądź jego wydłużenia), oraz w zakresie zd. 3 i 4 tego ust. 5 stosuje się również w wypadku wykonywania przez Zamawiającego uprawnień z tytułu rękojmi za wady fizyczne rzeczy.
10. W przypadku, gdy Wykonawca nie wypełni warunków gwarancji lub nie zastosuje się do powyższych zapisów w niniejszej umowie Zamawiający jest uprawniony do usunięcia wad

(usterek) w drodze naprawy, na ryzyko i koszt Wykonawcy, zachowując przy tym inne uprawnienia przysługujące mu na podstawie umowy. W takich przypadkach Zamawiający ma prawo zaangażować inny podmiot do usunięcia wad (usterek), a Wykonawca zobowiązany jest pokryć związane z tym koszty w ciągu 14 dni od daty otrzymania wezwania wraz z dowodem zapłaty.

11. Zamawiający zobowiązuje się dotrzymać podstawowych zasad i warunków eksploatacji zalecanych przez producenta mebli określonych w oświadczeniu gwaranta zawartym w dokumentach gwarancyjnych lub dostarczonych instrukcjach obsługi (użytkowania).
12. Warunki gwarancji nie mogą nakazywać Zamawiającemu konieczności przechowywania opakowań, w których meble były dostarczone. Zamawiający może usunąć opakowania mebli po ich dostarczeniu, co nie spowoduje utraty gwarancji, a dostarczone meble pomimo braku opakowań będą podlegały usłudze gwarancyjnej zgodnie z zapisami niniejszej umowy.

## § 7

### Kary umowne

1. Strony zastrzegają sobie prawo do dochodzenia kar umownych za niewykonanie lub nienależyte wykonanie zobowiązań wynikających z umowy.
2. Wykonawca, zapłaci Zamawiającemu karę umowną w poniższej wysokości w przypadku:
  - 2.1 odstąpienia od niniejszej umowy przez Zamawiającego z przyczyn leżących po stronie Wykonawcy w wysokości 10% wynagrodzenia netto ustalonego w § 3 ust. 1 umowy. Celem uniknięcia wątpliwości Strony potwierdzają, że kara niniejsza dotyczy także odstąpienia od umowy w części, przy czym wówczas jej wysokość równa jest wartości części umowy, od której Zamawiający odstąpił jeśli wartość tej części jest niższa niż 10%. Jeśli wartość części umowy, od której Zamawiający odstąpił jest równa bądź wyższa, Zamawiającemu należna jest kara 10%,
  - 2.2 zwłoki w wykonaniu przedmiotu umowy większej niż 7 dni roboczych w stosunku do terminu zakończenia realizacji przedmiotu umowy, określonego w §1 ust. 3 umowy, w wysokości 0,5% wynagrodzenia netto ustalonego w §3 ust. 1 umowy, lecz nie mniej niż 30 zł, za każdy dzień zwłoki licząc już od pierwszego jej dnia po upływie terminu określonego w §1 ust. 3, jednak nie więcej niż 10% wynagrodzenia netto ustalonego w § 3 ust. 1 umowy,
  - 2.3 (dotyczy cz. IV) zwłoki w wykonaniu projektu wykonania mebli **lub odpowiednio odpowiedzi na uwagi Zamawiającego** większej niż 3 dni robocze w stosunku do terminów 7 dni roboczych, określonych w §1 ust. 4 umowy zastrzeżonych dla realizacji tych czynności, w wysokości 0,5% wynagrodzenia netto ustalonego w §3 ust. 1 umowy, lecz nie mniej niż 30 zł, za każdy dzień zwłoki licząc już od pierwszego jej dnia po upływie któregoś terminu 7 dni roboczych określonego w §1 ust. 4, jednak nie więcej niż 5% wynagrodzenia netto ustalonego w § 3 ust. 1 umowy,
  - 2.4 zwłoki większej niż 3 dni robocze w dokonaniu wymiany lub usunięciu wad stwierdzonych w okresie gwarancji lub rękojmi w wysokości 0,5% wynagrodzenia netto ustalonego w §3 ust. 1 umowy, lecz nie mniej niż 30 zł, za każdy dzień zwłoki licząc już od pierwszego jej dnia w stosunku do terminu (dnia) ustalonego zgodnie z treścią § 6 ust. 5 umowy albo w pisemnym oświadczeniu Stron, jednak nie więcej niż 10% wynagrodzenia netto ustalonego w § 3 ust. 1 umowy  
- przy czym łączna maksymalna wysokość kar umownych ze wszystkich tytułów wskazanych powyżej nie może przekroczyć 30% wynagrodzenia brutto ustalonego w § 3 ust. 1 umowy.
3. Zamawiający zapłaci Wykonawcy karę umowną w wysokości 10% wynagrodzenia netto ustalonego w § 3 ust. 1 umowy w przypadku odstąpienia od niniejszej umowy przez Wykonawcę z przyczyn leżących wyłącznie po stronie Zamawiającego, z wyłączeniem okoliczności wskazanej w art. 456 ust. 1 pkt 1 ustawy PZP.
4. Jeżeli wysokość naliczonych kar umownych nie pokrywa rzeczywiście poniesionej szkody, Strony mogą dochodzić odszkodowania uzupełniającego, przy czym kary umowne określone w ust. 2 i 3 mają charakter zaliczalny na poczet przedmiotowego odszkodowania uzupełniającego.
5. Roszczenie o zapłatę kar umownych staje się wymagalne począwszy od dnia następnego po dniu, w którym miały miejsce okoliczności faktyczne określone w niniejszej umowie stanowiące podstawę do ich naliczenia.

6. Zamawiający jest uprawniony do potrącenia ewentualnych kar umownych z wymagalnej i należnej Wykonawcy kwoty wynagrodzenia określonej w fakturze lub innych ewentualnych wierzycelności Wykonawcy względem Zamawiającego, na co Wykonawca wyraża zgodę. Kary umowne zastrzeżone powyżej naliczane są od siebie niezależnie (kumulatywnie), chyba że wyraźnie postanowiono inaczej.
7. Zapłata kar umownych nie zwalnia Wykonawcy od obowiązku wykonania umowy.

## **§ 8**

### **Odstąpienie od umowy**

1. Oprócz przypadków wymienionych w Kodeksie cywilnym Stronom przysługuje prawo odstąpienia od niniejszej umowy w razie zaistnienia okoliczności wskazanych w ust. 2.
2. Zamawiający może odstąpić od umowy nie wcześniej niż w terminie 7 dni od dnia powzięcia wiadomości o zaistnieniu jednej z poniższych okoliczności oraz nie później niż do dnia upływu okresu gwarancji (rękojmi) na przedmiot umowy, to jest gdy:
  - 2.1. Wykonawca na skutek swojej niewypłacalności nie wykonuje zobowiązań pieniężnych przez okres co najmniej 3 miesięcy,
  - 2.2. została podjęta likwidacja Wykonawcy lub nastąpiło rozwiązanie Wykonawcy bez przeprowadzenia likwidacji, bądź zakończenie prowadzenia działalności gospodarczej przez Wykonawcę bądź wykreślenie Wykonawcy jako przedsiębiorcy z CEIDG albo śmierć Wykonawcy będącego osobą fizyczną,
  - 2.3. Wykonawca dostarczył meble uszkodzone/wadliwe bądź nieodpowiadające warunkom umowy, i w terminie ustalonym przez Strony (§5 ust. 8) nie dostarczył mebli zgodnych z warunkami umowy,
  - 2.4. Wykonawca przekroczył termin realizacji umowy o 14 dni, bez konieczności wskazania przez Zamawiającego dodatkowego terminu dostawy,
  - 2.5. zmiany niniejszej umowy dokonano z naruszeniem art. 454 i art. 455 ustawy PZP,
  - 2.6. Wykonawca w chwili zawarcia niniejszej umowy podlegał wykluczeniu na podstawie art. 108 ust. 1 ustawy PZP,
  - 2.7. Trybunał Sprawiedliwości Unii Europejskiej stwierdził, w ramach procedury przewidzianej w art.258 Traktatu o funkcjonowaniu Unii Europejskiej, że Rzeczpospolita Polska uchybiła zobowiązaniom, które ciążyą na niej na mocy Traktatów, dyrektywy 2014/24/UE, dyrektywy 2014/25/UE i dyrektywy 2009/81/WE, z uwagi na to, że zamawiający udzielił zamówienia z naruszeniem prawa Unii Europejskiej.
  - 2.8. (dot. części IV) Zajądą okoliczności określone w §1 ust. 4.
3. Ponadto w razie zaistnienia istotnej zmiany okoliczności powodującej, że wykonanie umowy nie leży w interesie publicznym, czego nie można było przewidzieć w chwili zawarcia umowy, Zamawiający może odstąpić od umowy w terminie 30 dni od powzięcia wiadomości o tych okolicznościach (art. 456 ust. 1 pkt 1 ustawy z dnia 11 września 2019 r. - Prawo zamówień publicznych).
4. W przypadkach odstąpienia od umowy przez Zamawiającego na podstawie ust. 2.5 – 2.7 oraz ust. 3 powyżej, Wykonawca może żądać wyłącznie wynagrodzenia należnego z tytułu wykonania części umowy, do dnia otrzymania oświadczenia o odstąpieniu od umowy
5. Wykonawcy nie przysługuje odszkodowanie z tytułu odstąpienia przez Zamawiającego od umowy z powodu okoliczności leżących po stronie Wykonawcy.
6. Odstąpienie od umowy powinno nastąpić w formie pisemnej lub elektronicznej pod rygorem nieważności takiego oświadczenia i powinno zawierać uzasadnienie.
7. Oprócz prawa do odstąpienia od umowy w całości, Zamawiający zastrzega sobie prawo do odstąpienia od umowy tylko w zakresie wskazanej przez niego części, w tym części jeszcze niewykonanej zatrzymując prawo własności i inne prawa do pozostałej części przedmiotu Umowy. W zakresie, w którym Zamawiający nie odstąpił od Umowy postanowienia Umowy, w szczególności dotyczące płatności i gwarancji, pozostają w mocy pod warunkiem, że część Umowy, od której Zamawiający nie odstąpił została należycie wykonana/zrealizowana, co odpowiednio potwierdził Zamawiający.
8. Odstąpienie od umowy nie wpływa na istnienie i skuteczność roszczeń o zapłatę kar umownych.

## § 9

### **Siła wyższa**

1. W przypadku niemożliwości realizacji zobowiązań wynikających z przedmiotowej Umowy w związku z okolicznościami, na które Strony nie mają wpływu lub których nie można było przewidzieć (siła wyższa), Strony są zwolnione z wszelkich wzajemnych zobowiązań, w tym z odpowiedzialności za poniesione szkody. Strony są także uprawnione do zmiany terminów wykonania Umowy. Przez okoliczności siły wyższej Strony rozumieją zdarzenie zewnętrzne o charakterze nadzwyczajnym, którego nie można było przewidzieć ani jemu zapobiec, w szczególności takie jak: działania wojenne, stan wyjątkowy, powódź, pożar czy też zasadnicza zmiana sytuacji społeczno – gospodarczej, stany zagrożenia epidemicznego, stany epidemii.
2. Postanowienia, o których mowa w ust. 1, stosuje się odpowiednio w przypadku, jeśli realizacja zobowiązań wynikających z niniejszej Umowy nie jest możliwa na skutek siły wyższej, która dotknęła podwykonawców Wykonawcy.
3. Jeżeli na skutek działania siły wyższej Umowa nie jest realizowana przez okres dłuższy niż 2 (dwa) miesiące, każda ze Stron jest uprawniona do rozwiązania Umowy bez ponoszenia jakichkolwiek konsekwencji, poprzez złożenie drugiej Stronie stosownego oświadczenia na piśmie pod rygorem nieważności. Rozwiązanie Umowy w ten sposób następuje za porozumieniem Stron, przy czym każda ze Stron oświadcza niniejszym, że już teraz wyraża zgodę na rozwiązanie Umowy w tych okolicznościach i w ten sposób.
4. Każda ze Stron jest zobowiązana do niezwłocznego powiadomienia drugiej Strony o zaistnieniu okoliczności, o których mowa w ust. 1.
5. Zamawiający może żądać od Wykonawcy stosownego udokumentowania okoliczności związanych z wystąpieniem siły wyższej, polegającego zwłaszcza na wskazaniu w jaki sposób wpłynęła ona na możliwość zrealizowania Umowy przez Wykonawcę lub podwykonawcę Wykonawcy.

## § 10

### **Zmiany umowy**

1. Strony przewidują możliwość istotnej zmiany umowy bez obowiązku przeprowadzenia nowego postępowania poprzez zawarcie pisemnego aneksu pod rygorem nieważności, przy zachowaniu ryczałtowego charakteru ceny umowy, w następujących przypadkach:
  - 1.1 zmiany terminu realizacji zamówienia poprzez jego przedłużenie ze względu na przyczyny leżące po stronie Zamawiającego dotyczące np. braku przygotowania/przekazania miejsca realizacji/dostawy, oraz inne niezawinione przez Strony przyczyny spowodowane przez tzw. siłę wyższą w rozumieniu § 9;
  - 1.2 zmiany określonego typu, modelu, nazwy, producenta przedmiotu umowy bądź jego elementów, poprawy jakości lub innych parametrów charakterystycznych dla danego elementu dostawy lub zmiany technologii na równoważną lub lepszą w szczególności w przypadku zakończenia jego produkcji lub wstrzymania lub wycofania go z produkcji po przedstawieniu stosownych dokumentów od producenta lub dystrybutora, z tym że cena wskazana w § 3 nie może ulec podwyższeniu, a parametry techniczne nie mogą być gorsze niż wskazane w treści oferty,
  - 1.3 aktualizacji rozwiązań z uwagi na postęp technologiczny lub zmiany obowiązujących przepisów,
  - 1.4 zmiany podwykonawcy, w szczególności ze względów losowych lub innych korzystnych dla Zamawiającego,
  - 1.5 zmiany kolorów i odcieni mebli na wniosek Wykonawcy w sytuacji, gdy z powodu okoliczności niezależnych od Wykonawcy nie jest możliwe dostarczenie przez niego mebli w kolorystyce uzgodnionej (§2 ust. 4) z zastrzeżeniem, że zmiany te mogą nastąpić na żądanie Zamawiającego i wówczas aneks do umowy nie jest wymagany zgodnie z §2 ust. 4 umowy.
2. Ponadto dopuszcza się zastąpienie dotychczasowego Wykonawcy niniejszej umowy przez inny podmiot spełniający warunki udziału w postępowaniu oraz niepodlegający wykluczeniu z postępowania na mocy art. 108 ust. 1 ustawy PZP i art. 109 ust. 1 ustawy PZP w zakresie wskazanym w dokumentach postępowania przez Zamawiającego, w razie gdy nastąpiło połączenie, podział, przekształcenie, upadłość, restrukturyzacja, nabycie dotychczasowego Wykonawcy lub nabycie jego przedsiębiorstwa przez ww. podmiot.

3. Niezależnie od postanowień ust. 1 oraz 2, Strony umowy mogą dokonywać nieistotnych zmian umowy, nie stanowiących istotnej zmiany umowy w rozumieniu art. 454 ust. 2 ustawy PZP, poprzez zawarcie pisemnego aneksu pod rygorem nieważności.
4. Zmiany niedotyczące postanowień umownych np. gdy z przyczyn organizacyjnych skutkujące koniecznością zmiany danych teleadresowych określonych w umowie, w szczególności zmiany ulegnie numer konta bankowego jednej ze Stron, nie wymagają zawarcia pisemnego aneksu do umowy, dlatego nastąpią poprzez przekazanie pisemnego oświadczenia Strony, której te zmiany dotyczą, drugiej Stronie.

## **§ 11**

### **Poufność**

1. W przypadku powierzenia Informacji Poufnych przez Stronę Ujawniającą, Strona Otrzymująca zobowiązana jest do zachowania ich w poufności oraz zapewnienia ich ochrony w stopniu co najmniej równym poziomowi ochrony, na jakim chroni własne Informacje Poufne, nie mniejszym jednak niż uzasadniony w danych okolicznościach. Za „Informacje poufne” Strony uznają informacje techniczne, technologiczne, organizacyjne lub inne informacje posiadające wartość gospodarczą, co, do których Strona Ujawniająca podjęła niezbędne działania w celu zachowania ich poufności i przekazała je z zastrzeżeniem poufności.
2. Strona Otrzymująca zobowiązuje się w szczególności, że:
  - 2.1. nie ujawni żadnych Informacji Poufnych osobom trzecim, poza swoimi pracownikami i współpracownikami, z którymi realizowany jest przedmiot Umowy, chyba że takie ujawnienie Informacji Poufnych jest niezbędne do jego realizacji, a wspomniane podmioty zgodziły się przestrzegać warunków zachowania poufności przynajmniej w takim zakresie, jak określony w Umowie. Strona Otrzymująca pozostaje jednak odpowiedzialna za wszelkie naruszenia dokonane przez te podmioty;
  - 2.2. nie będzie sporządzać żadnych kopii Informacji Poufnych, otrzymanych od Strony Ujawniającej, z wyjątkiem kopii niezbędnych dla jej pracowników, i współpracowników z którymi realizowany jest przedmiot Umowy. Wszelkie wykonane kopie będą określone jako należące do Strony Ujawniającej i oznaczone napisem: „poufne”, „zastrzeżone” lub innym podobnej treści;
  - 2.3. nie będzie wykorzystywała ujawnionych Informacji Poufnych dla celów innych niż służące realizacji przedmiotu Umowy;
  - 2.4. po zakończeniu realizacji przedmiotu Umowy, Strona Otrzymująca zobowiązana będzie do niezwłocznego zwrotu wszystkich dokumentów i informacji zawierających Informacje Poufne, nie pozostawiając żadnych ich kopii. Realizacja przedmiotu Umowy nie zwalnia Strony Otrzymującej z obowiązku zachowania w poufności powierzonych jej Informacji Poufnych na zasadach określonych w niniejszej Umowie przez okres 5 lat licząc od dnia rozwiązania Umowy.
3. Strona Otrzymująca nie ponosi odpowiedzialności za ujawnienie jakichkolwiek Informacji Poufnych, które:
  - 3.1. zostały podane do publicznej wiadomości w sposób nie stanowiący naruszenia niniejszej Umowy;
  - 3.2. są jej znane z innych źródeł, bez obowiązku zachowania ich w tajemnicy oraz bez naruszenia Umowy;
  - 3.3. zostały niezależnie opracowane przez pracowników Strony Otrzymującej;
  - 3.4. zostały ujawnione do publicznej wiadomości na podstawie pisemnej pod rygorem nieważności zgody Strony Ujawniającej.
4. Strona Otrzymująca zobowiązana jest niezwłocznie powiadomić w formie pisemnej Stronę Ujawniającą, o każdym stwierdzonym przypadku:
  - 4.1. naruszenia zobowiązania do zachowania w tajemnicy Informacji Poufnych;
  - 4.2. podejrzenia o możliwości ujawnienia, przekazania lub nieuprawnionego wykorzystania Informacji Poufnych;
  - 4.3. zagubienia, kradzieży lub nieuprawnionego zniszczenia nośników, dokumentów lub innych materiałów zawierających Informacje Poufne.
5. Na każde żądanie Strony Ujawniającej, Strona Otrzymująca zobowiązana jest zwrócić lub zniszczyć

i przedstawić dowód takiego zniszczenia wszelkie materiały, informacje i dokumenty stanowiące Informacje Poufne niezwłocznie, nie później jednak niż w terminie 7 (siedmiu) dni kalendarzowych od daty zgłoszenia żądania.

6. Obowiązek zachowania poufności określony w niniejszym paragrafie nie ma zastosowania, jeżeli obowiązek ujawnienia Informacji Poufnych przez Stronę Otrzymującą wynika z przepisów prawa powszechnie obowiązującego. W przypadku, o którym mowa w zdaniu poprzednim, Strona Otrzymująca jest zobowiązany do ujawnienia Informacji Poufnych i niezwłocznego poinformowania Strony Ujawniającej o zaistniałym zdarzeniu.

## **§ 12 BHP/PPOŻ**

1. Wykonawca oświadcza, że posiada odpowiednią wiedzę, doświadczenie i uprawnienia, dysponuje odpowiednim potencjałem technicznym i osobowym oraz zobowiązuje się wykonać przedmiot umowy przy zachowaniu należytej zawodowej staranności.
2. Wykonawca zapewnia właściwą organizację prac zgodnie z obowiązującymi przepisami prawa i normami, w szczególności zgodnie z przepisami BHP i PPOŻ, oraz ponosi wyłączną odpowiedzialność za naruszenie przepisów BHP i PPOŻ, w tym:
  - a) prowadzi prace tak, aby nie stwarzały bezpośredniego zagrożenia dla osób je wykonujących, użytkowników obiektu oraz osób trzecich,
  - b) organizuje właściwe urządzenie i zabezpieczenie terenu prowadzonych prac, w tym jego wygradzenie i oznakowanie, zabezpieczenie przed wejściem osób niepowołanych, a w uzasadnionych przypadkach zapewnia dozór,
  - c) zapewnia, aby prace szczególnie niebezpieczne, w tym prace prowadzone na wysokości lub w wykopach, prowadzone były w sposób zgodny z przepisami i pod nadzorem osoby posiadającej kwalifikacje i uprawnienia wymagane przepisami, a na prace niebezpieczne pod względem pożarowym uzyska stosowne zezwolenie, o którym mowa w Instrukcji bezpieczeństwa pożarowego,
  - d) utrzymuje porządek w rejonie prowadzonych prac,
  - e) oświadcza, że zapoznał się z dostępną u administratora obiektu „Instrukcją bezpieczeństwa pożarowego” opracowaną dla obiektu, w którym planowane są prace będące przedmiotem umowy oraz zna lokalizację i zasady użycia gaśnic, koców gaśniczych i hydrantów wewnętrznych będących na wyposażeniu obiektu, a także zasady zachowania się w przypadku powstania lub zauważenia pożaru oraz zasady ewakuacji ludzi z obiektu. Wykonawca zobowiązany jest do zaznajomienia z Instrukcją bezpieczeństwa pożarowego swoich pracowników lub podwykonawców, którzy przebywać będą na terenie obiektu, do przedłożenia administratorowi obiektu listy zawierającej pisemne potwierdzenia zapoznania się z instrukcją w/w osób oraz aktualizacji listy w toku realizacji prac.
3. Prace będą wykonywane w obiekcie czynnym, dlatego też prace uciążliwe (ograniczające możliwość użytkowania obiektu) należy każdorazowo uzgadniać z administracją i użytkownikiem obiektu z co najmniej 3-dniowym wyprzedzeniem. Przy określaniu ewentualnej uciążliwości należy mieć na uwadze charakter i wymagania warunków pracy osób działających w otoczeniu wykonywanych prac, dla których nawet niższe wartości (np. hałasu) mogą być znacznym utrudnieniem czy nawet elementem uniemożliwiającym prowadzenie określonych aktywności zawodowych (np. precyzyjnych badań lub zajęć edukacyjnych).
4. Wykonawca jest zobowiązany niezwłocznie informować Zamawiającego o wszelkich okolicznościach, które mogą przeszkodzić prawidłowemu, terminowemu i bezpiecznemu wykonaniu przedmiotu umowy.
5. Inspektor nadzoru lub inny upoważniony przedstawiciel Zamawiającego, w tym koordynator BHP jeżeli został ustanowiony, wstrzymuje prace jeżeli są one realizowane przez Wykonawcę niezgodnie z umową, przekazaną dokumentacją, przepisami prawa i normami lub zasadami współczesnej wiedzy technicznej. Osoby wymienione powyżej mogą również żądać od Wykonawcy usunięcia z terenu prac każdej osoby, która nie przestrzega przepisów i zasad BHP lub PPOŻ

## **§ 13**

### **Postanowienia końcowe**

1. Ewentualna nieważność jednego lub kilku postanowień niniejszej umowy nie wpływa na ważność umowy w całości, a w takim przypadku Strony zastępują nieważne postanowienie postanowieniem zgodnym z celem i innymi postanowieniami umowy.
2. Klauzula informacyjna Zamawiającego dotycząca przetwarzania danych osobowych stanowi załącznik do niniejszej Umowy. Wykonawca zobowiązuje się do przekazania tej informacji osobom, których klauzula dotyczy.
3. W przypadku zaistnienia pomiędzy Stronami sporu, wynikającego z umowy lub pozostającego w związku z umową, strony zobowiązują się do podjęcia próby jego rozwiązania w drodze mediacji prowadzonej przez Mediatorów Stałych Sądu Polubownego przy Prokuraturii Generalnej RP<sup>2</sup>, zgodnie z Regulaminem tego Sądu, a dopiero w przypadku braku zawarcia ugody przed Mediatorem Stałym Sądu Polubownego przy Prokuraturii Generalnej RP, spór będzie poddany rozstrzygnięciu przez sąd powszechny polski właściwy miejscowo dla siedziby Zamawiającego.
4. W sprawach nieuregulowanych niniejszą Umową stosuje się prawo polskie, w szczególności przepisy ustawy z dnia 23 kwietnia 1964r. Kodeks Cywilny (t.j. Dz. U. z 2022 r. poz. 1360 z późn. zm.) oraz ustawy z dnia 11 września 2019 r. – Prawo zamówień publicznych (t. j. Dz. U. 2022 poz. 1710 z późn. zm.).
5. Za „dni robocze” Strony uznają dni od poniedziałku do piątku z wyłączeniem dni ustawowo wolnych na terytorium RP.
6. Umowa niniejsza została sporządzona na zasadach określonych w art. 78 i 78<sup>1</sup> Kodeksu cywilnego, tj. opatrzona przez upoważnionych przedstawicieli obu Stron podpisami kwalifikowanymi lub podpisami własnoręcznymi, i o ile formą jej zawarcia jest forma pisemna, to w dwóch (2) jednobrzmiących egzemplarzach, po jednym (1) dla każdej ze Stron.
7. Wszelkie zmiany lub uzupełnienia niniejszej umowy następują w jednej z form prawnych wskazanych w ust. 6 powyżej pod rygorem nieważności. Umowa, zmiany i uzupełnienia do niej muszą być podpisane przez upoważnionych przedstawicieli obydwu Stron.

.....  
*Zamawiający*

.....  
*Wykonawca*

**Załączniki do Umowy stanowią:**  
*Załącznik nr 1 – Klauzula informacyjna*

---

<sup>2</sup> Sąd Polubowny przy Prokuraturii Generalnej RP – adres strony [www](http://www.sap.gov.pl)



**Klauzula informacyjna Uniwersytetu Jagiellońskiego dla kontrahentów będących osobami fizycznymi, osób reprezentujących kontrahentów, pełnomocników kontrahentów oraz pracowników i współpracowników kontrahentów wyznaczonych do kontaktu i odpowiedzialnych za wykonanie umowy**

Zgodnie z art. 13 i 14 Rozporządzenia Parlamentu Europejskiego i Rady (UE) 2016/679 z dnia 27 kwietnia 2016 r. w sprawie ochrony osób fizycznych w związku z przetwarzaniem danych osobowych i w sprawie swobodnego przepływu takich danych oraz uchylenia dyrektywy 95/46/WE (ogólne rozporządzenie o ochronie danych) (Dz.U.UE.L.2016.119.1) (zwanego dalej „RODO”) Uniwersytet Jagielloński (UJ) informuje, że:

1. Administratorem Pani/Pana danych osobowych jest Uniwersytet Jagielloński, ul. Gołębia 24, 31-033 Kraków, [www.uj.edu.pl](http://www.uj.edu.pl).
2. UJ powołał Inspektora Ochrony Danych, z którym może Pani/Pan się skontaktować w przypadku jakichkolwiek pytań lub uwag dotyczących przetwarzania Pani/Pana danych osobowych i praw przysługujących Pani/Panu na mocy przepisów o ochronie danych osobowych. Dane kontaktowe: adres e-mail: [iod@uj.edu.pl](mailto:iod@uj.edu.pl) tel. 12 663 12 25
3. UJ może przetwarzać Pani/Pana dane w następujących celach:
  - a) zawarcia i wykonania umowy – w myśl art. 6 ust. 1 lit. b) RODO w przypadku Kontrahenta będącego osobą fizyczną, osób uprawnionych do reprezentowania lub działających na podstawie pełnomocnictwa Kontrahenta;
  - b) wynikających z uzasadnionych interesów prawnych obejmujących realizację umowy z Kontrahentem w myśl art. 6 ust. 1 pkt f RODO -w przypadku osoby wskazanej przez Kontrahenta w związku z realizacją umowy;
  - c) wypełnienia obowiązków prawnych dotyczących prowadzenia ksiąg rachunkowych i dokumentacji podatkowej – na podstawie art. 6 ust. 1 lit. c) RODO w zw. z art. 74 ust. 2 ustawy z dnia 29 września 1994 r. o rachunkowości;
  - d) wynikających z uzasadnionych interesów prawnych obejmujących ustalenie, dochodzenie lub obronę ewentualnych roszczeń z tytułu realizacji umowy, w myśl art. 6 ust. 1 pkt f RODO;
  - e) wypełnienia obowiązków prawnych dotyczących przechowywania dokumentacji - na podstawie art. 6 ust. 1 lit. c) RODO w zw. ustawą z dnia 14 lipca 1983 r. o narodowym zasobie archiwalnym i archiwach
4. UJ pozyskał Pani/Pana dane osobowe:
  - a) w przypadku Kontrahenta będącego osobą fizyczną, osób uprawnionych do reprezentowania lub działających na podstawie pełnomocnictwa Kontrahenta - bezpośrednio od Pani/Pana. Podanie przez Panią/Pana danych osobowych jest niezbędne w celach związanych z zawarciem i realizacją umowy.
  - b) w przypadku osoby wskazanej przez Kontrahenta w związku z realizacją umowy - od Kontrahenta, z którym zawarł umowę. Zakres Pani/Pana danych osobowych może obejmować: imię i nazwisko, stanowisko, miejsce pracy, dane kontaktowe oraz inne dane niezbędne w związku z realizacją umowy.
5. Pani/Pana dane osobowe mogą zostać udostępnione podmiotom uprawnionym do ich odbioru na podstawie przepisów powszechnie obowiązującego prawa.
6. Pani/Pana dane osobowe nie będą przekazywane poza Europejski Obszar Gospodarczy oraz organizacji międzynarodowych.

7. Pani/Pana dane osobowe będą przechowywane przez okres obowiązywania umowy zawartej z Kontrahentem, a następnie przez okres wymagany przez odpowiednie przepisy prawa w zakresie przechowywania dokumentacji lub przez okres przedawnienia roszczeń określony w przepisach prawa.
8. Posiada Pani/Pan prawo do: uzyskania informacji o przetwarzaniu danych osobowych i uprawnieniach przysługujących zgodnie z RODO, dostępu do treści swoich danych oraz ich sprostowania, a także prawo do usunięcia danych osobowych ze zbiorów administratora (chyba że dalsze przetwarzanie jest konieczne dla wykonania obowiązku prawnego albo w celu ustalenia, dochodzenia lub obrony roszczeń), oraz prawo do ograniczenia przetwarzania, przenoszenia danych, wniesienia sprzeciwu wobec przetwarzania – w przypadkach i na warunkach określonych w RODO.
9. Posiada Pani/Panu prawo do wniesienia skargi do Prezesa Urzędu Ochrony Danych Osobowych.
10. Nie będzie Pani/Pan podlegać decyzjom podejmowanym w sposób zautomatyzowany (bez udziału człowieka). Pani /Pana dane osobowe nie będą również wykorzystywane do profilowania.