



Urząd Miasta  
Jastrzębie-Zdrój

# **SPECYFIKACJA WARUNKÓW ZAMÓWIENIA**

**Zamawiający:**

**Miasto Jastrzębie-Zdrój  
al. Piłsudskiego 60  
44-335 Jastrzębie-Zdrój**

**Wydział realizujący zamówienie:**

**Wydział Infrastruktury Komunalnej i Inwestycji**

**Nazwa zamówienia:**

**„Budowa wielofunkcyjnego placu zabaw dla dzieci na terenie  
Parku Zdrojowego w Jastrzębiu-Zdroju”**

**ZATWIERDZAM:**

Dokument podpisany elektronicznie

## SPECYFIKACJA WARUNKÓW ZAMÓWIENIA

dotyczy postępowania na zadanie pn.:

# „Budowa wielofunkcyjnego placu zabaw dla dzieci na terenie Parku Zdrojowego w Jastrzębiu-Zdroju”

### Rozdział 1. Zamawiający

Miasto Jastrzębie-Zdrój

al. Piłsudskiego 60, 44-335 Jastrzębie-Zdrój

Tel. (032) 47-85-133

(Biuro ds. Zamówień Publicznych)

Godziny pracy: od 7<sup>30</sup> do 15<sup>30</sup> od poniedziałku do środy

od 7<sup>30</sup> do 17<sup>00</sup> w czwartek

od 7<sup>30</sup> do 14<sup>00</sup> w piątek

adres poczty elektronicznej: [bpz@um.jastrzebie.pl](mailto:bpz@um.jastrzebie.pl)

adres strony internetowej prowadzonego postępowania, na której udostępniane będą zmiany, wyjaśnienia treści Specyfikacji warunków zamówienia oraz inne dokumenty bezpośrednio związane z postępowaniem:

[https://platformazakupowa.pl/um\\_jastrzebiezdroj](https://platformazakupowa.pl/um_jastrzebiezdroj)

### Rozdział 2. Tryb udzielenia zamówienia

1. W zakresie nieuregulowanym niniejszą Specyfikacją warunków zamówienia, zwaną dalej „SWZ”, zastosowanie mają przepisy ustawy z 11 września 2019 r. Prawo zamówień publicznych (t.j. Dz. U. z 2022 r. poz. 1710 z późn. zm.), zwaną dalej ustawą PZP.
2. Postępowanie prowadzone jest w **trybie podstawowym bez przeprowadzenia negocjacji** zgodnie z art. 275 pkt 1 ustawy Pzp.
3. Wartość zamówienia **nie przekracza** progu unijnego.

### Rozdział 3. Opis przedmiotu zamówienia

1. Przedmiotem niniejszego postępowania jest dostawa i montaż urządzeń zabawowych dla dzieci młodszych na terenie, wpisanego do rejestru zabytków, Parku Zdrojowego przy ul. Witczaka w Jastrzębiu-Zdroju wraz z nawierzchnią bezpieczną z ażurowych, przerastanych trawą mat gumowych. Aktualny zakres przedmiotu zamówienia jest kontynuacją inwestycji z lat wcześniejszych, prowadzonej zgodnie z wymaganiami pozwolenia Konserwatora Zabytków. Zamawiający wymagać będzie od Wykonawców zastosowania urządzeń, których elementy konstrukcyjne i dekoracyjne wykonane będą z naturalnego kształtu, bezszęsnego drewna robinii (akacji). Szczegółowy opis przedmiotu zamówienia stanowi **Załącznik nr 6 do SWZ**.

Zakres przedmiotu zamówienia obejmuje w szczególności:

- przygotowanie terenu pod plac zabaw,
- dostawę i montaż urządzeń placu zabaw;
- wykonanie nawierzchni bezpiecznej z gumowych mat przerostowych pod urządzeniami, których wysokość upadkowa jest większa niż 1,0 m;

- wykonanie darniowania z trawy „z rolki” pod urządzeniami, których wysokość upadkowa nie przekracza 1 m,
2. Kody dotyczące przedmiotu zamówienia według Wspólnego Słownika Zamówień CPV:  
**43325000-7 Wyposażenie parków i placów zabaw**  
**45112720-8** Roboty w zakresie kształtowania terenów sportowych i rekreacyjnych
  3. Opis części zamówienia - **nie dotyczy.**
  4. Liczba części zamówienia, na którą wykonawca może złożyć ofertę, lub maksymalna liczba części, na które zamówienie może być udzielone temu samemu wykonawcy, oraz kryteria lub zasady, mające zastosowanie do ustalenia, które części zamówienia zostaną udzielone jednemu wykonawcy, w przypadku wyboru jego oferty w większej niż maksymalna liczbie części - **nie dotyczy.**
  5. Powody niedokonania podziału zamówienia na części:  
Przedmiotowe zamówienie nie zostało podzielone na części ze względu na fakt, iż wartość i wielkość przedmiotowego zamówienia jest niewielka, co pozwala zachować zasady wolnej konkurencji, czyli nie ogranicza dostępu małych i średnich przedsiębiorstw do zamówienia. Ponadto, zakres dotyczy terenu objętego nadzorem Konserwatora zabytków, co wymaga aby osoby kierujące i nadzorujące zadanie posiadały doświadczenie opisane w ustawie o ochronie zabytków. Wielkość zadania odpowiada możliwościom MŚP. Podział zamówienia na etapy w obrębie jednego zadania może skutkować trudnością zarówno w skoordynowaniu działań poszczególnych wykonawców, jak i z egzekwowaniem ewentualnych napraw gwarancyjnych, z uwagi na możliwe problemy ze zidentyfikowaniem podmiotu odpowiedzialnego za wystąpienie usterek.
  6. Nie dopuszcza się składania ofert wariantowych.
  7. Zamawiający nie przewiduje zawarcia umowy ramowej.

#### **Rozdział 4.**

##### **Wymagania w zakresie gwarancji**

1. Wykonawca zobowiązany jest do wpisania do formularza ofertowego proponowanego przez siebie okresu gwarancji w pełnych latach.
2. **Bezwzględne wymagane minimum to 5 lat, a maksymalny okres gwarancji to 10 lat.** Udzielenie gwarancji powyżej okresu maksymalnego oceniane będzie tak, jakby Wykonawca zaproponował gwarancję 10 lat.

#### **Rozdział 5.**

##### **Wymagania dotyczące zatrudnienia**

1. Wymagania dot. zatrudnienia przez wykonawcę lub podwykonawcę na podstawie stosunku pracy, w okolicznościach, o których mowa w art. 95 ustawy Pzp, osób wykonujących wskazane przez zamawiającego czynności w zakresie realizacji zamówienia – **nie dotyczy.**
2. Wymagania dot. zatrudnienia przez wykonawcę lub podwykonawcę osób, o których mowa w art. 96 ust. 2 pkt. 2 ustawy Pzp – **nie dotyczy.**
3. Zamawiający **nie zastrzega** możliwości ubiegania się o udzielenie zamówienia wyłącznie przez wykonawców, o których mowa w art. 94 ustawy Pzp.

#### **Rozdział 6.**

##### **Termin wykonania zamówienia**

Termin wykonania przedmiotu zamówienia ustala się na okres **50 dni kalendarzowych** od podpisania umowy.

### **Rozdział 7.**

#### **Projektowane postanowienia umowne w sprawie zamówienia publicznego**

1. Projektowane postanowienia umowne w sprawie zamówienia publicznego, które zostaną wprowadzone do treści umowy zawartej z wybranym Wykonawcą stanowią **załącznik nr 7 do SWZ**.
2. Przyjmuje się, że zapisy projektowanych postanowień umownych niezakwestionowane bądź niewyjaśnione przed złożeniem oferty zostaną przyjęte przez Wykonawcę bez zastrzeżeń. Wszelkie pytania i wątpliwości dotyczące projektowanych postanowień umownych, będą rozpatrywane jak dla całej specyfikacji, zgodnie z art. 284 i następne ustawy PZP.

### **Rozdział 8.**

#### **Wymagania dotyczące wadium**

Nie dotyczy.

### **Rozdział 9.**

#### **Informacja o przewidywanych zamówieniach, o których mowa w art. 214 ust. 1 pkt 7 i 8**

Zamawiający nie przewiduje możliwości udzielenia zamówienia polegającego na powtórzeniu podobnych dostaw.

### **Rozdział 10.**

#### **Informacje dotyczące przeprowadzenia przez wykonawcę wizji lokalnej lub sprawdzenia przez niego dokumentów niezbędnych do realizacji zamówienia, o których mowa w art. 131 ust. 2 ustawy PZP**

Zamawiający nie przewiduje obowiązku odbycia przez Wykonawcę wizji lokalnej.

### **Rozdział 11.**

#### **Obowiązek osobistego wykonania przez wykonawcę kluczowych części zamówienia**

Zamawiający nie zastrzega obowiązku wykonania przez wykonawcę kluczowych części zamówienia.

### **Rozdział 12**

#### **Podwykonawstwo**

1. Wykonawca może powierzyć wykonanie części zamówienia podwykonawcy. W takich okolicznościach zamawiający żąda wskazania przez wykonawcę:
  - 1) części zamówienia, których wykonanie zamierza powierzyć podwykonawcom,
  - 2) nazw podwykonawców, o ile są znani już na etapie składania oferty.
2. Ilekroć w dokumentacji przetargowej jest mowa o Podwykonawcy, należy przez to rozumieć również dalszych Podwykonawców.
3. Powierzenie wykonania części zamówienia podwykonawcom nie zwalnia wykonawcy z odpowiedzialności za należyte wykonanie zamówienia.

### **Rozdział 13.**

#### **Informacje o środkach komunikacji elektronicznej, przy użyciu których zamawiający będzie komunikował się z wykonawcami oraz informacje o wymaganiach technicznych i organizacyjnych sporządzania, wysyłania i odbierania korespondencji elektronicznej**

1. W przedmiotowym postępowaniu komunikacja pomiędzy Zamawiającym a Wykonawcami (w szczególności składanie ofert, oświadczeń, wymiana informacji, przekazywanie dokumentów lub oświadczeń) odbywa się przy użyciu środków komunikacji elektronicznej w rozumieniu ustawy z dnia

- 18 lipca 2002 r. o świadczeniu usług drogą elektroniczną (t.j. Dz. U. z 2020 r. poz. 344 z późn. zm.) za pośrednictwem strony [https://platformazakupowa.pl/um\\_jastrzebiezdroj](https://platformazakupowa.pl/um_jastrzebiezdroj), zwanej dalej **Platformą**.
2. Wykonawca zamierzający wziąć udział w postępowaniu o udzielenie zamówienia publicznego musi posiadać konto na Platformie. Rejestracja i konto na Platformie jest darmowe. Sposób założenia konta opisany został w instrukcji znajdującej się pod linkiem: <https://platformazakupowa.pl/strona/45-instrukcje>.
  3. Informacje o wymaganiach technicznych niezbędnych do wysyłania i odbierania korespondencji elektronicznej znajdują się w Regulaminie **Platformy**, znajdującej się pod linkiem <https://platformazakupowa.pl/strona/1-regulamin> oraz w instrukcjach, o których mowa w pkt. 2 niniejszego rozdziału.
  4. Wykonawca posiadający konto na Platformie ma dostęp do formularzy: złożenia, zmiany, wycofania oferty oraz do formularza do komunikacji.
  5. Komunikacja odbywa się poprzez formularz **WYŚLIJ WIADOMOŚĆ** dostępny na stronie dotyczącej przedmiotowego postępowania.
  6. Zamawiający z Wykonawcami w sytuacjach awaryjnych, np. w przypadku niedziałania **Platformy** komunikować się będzie za pomocą poczty elektronicznej o adresie [bzp@um.jastrzebie.pl](mailto:bzp@um.jastrzebie.pl). Zamawiający zastrzega, iż oferty mogą być składane **tylko i wyłącznie za pośrednictwem Platformy**.
  7. Wykonawca zobowiązany będzie do podania w formularzu ofertowym (załącznik nr 1 do SWZ) adresu e-mail, który będzie służył do komunikacji w przypadku niedziałania **Platformy**. **W pozostałych przypadkach cała korespondencja przekazywana będzie przez Zamawiającego za pośrednictwem Platformy** (tj. poprzez formularz WYŚLIJ WIADOMOŚĆ na adres e-mail, z którego została przesłana oferta).
  8. W korespondencji kierowanej do Zamawiającego Wykonawca winien posługiwać się numerem sprawy określonym w SWZ oraz nazwą zadania.

#### **Rozdział 14.**

##### **Wskazanie osób uprawnionych do komunikowania się z wykonawcami**

Osoby uprawnione do porozumiewania się z Wykonawcami:

1. w sprawach dotyczących przedmiotu zamówienia: Beata Tąta
2. w sprawach dotyczących procedury przetargowej: Barbara Chodakowska

#### **Rozdział 15.**

##### **Udzielanie wyjaśnień dotyczących treści SWZ**

1. Wykonawca może zwrócić się do zamawiającego z wnioskiem o wyjaśnienie SWZ, a Zamawiający udziela wyjaśnień na zasadach określonych w art. 284 i następnych ustawy PZP.
2. Zapytania winny być kierowane do zamawiającego poprzez formularz WYŚLIJ WIADOMOŚĆ znajdującą się na stronie **Platformy** dotyczącej przedmiotowego postępowania
3. W przypadku rozbieżności pomiędzy treścią niniejszej SWZ a treścią udzielonych odpowiedzi, jako obowiązującą należy przyjąć treść pisma zawierającego późniejsze oświadczenie Zamawiającego.
4. Treść wniosków o wyjaśnienie wraz z udzielonymi wyjaśnieniami Zamawiający zamieszcza na **Platformie** na stronie dotyczącej przedmiotowego postępowania.

#### **Rozdział 16.**

##### **Opis sposobu przygotowania oferty**

1. Oferta musi zawierać następujące oświadczenia i dokumenty:
  - 1) Formularz ofertowy - **według załącznika nr 1;**
  - 2) Oświadczenie wykonawcy o niepodleganiu wykluczeniu - **według załącznika nr 2;**
  - 3) Oświadczenie podmiotu udostępniającego swoje zasoby o niepodleganiu wykluczeniu – **według załącznika 2a** (jeżeli dotyczy);

- 4) Oświadczenie wykonawcy o spełnianiu warunków udziału w postępowaniu - **według załącznika nr 3**;
  - 5) Oświadczenie podmiotu udostępniającego swoje zasoby o spełnianiu warunków udziału w postępowaniu - **według załącznika nr 3a** (jeżeli dotyczy);
  - 6) Zobowiązanie podmiotu udostępniającego zasoby – **według załącznika nr 5** lub inny podmiotowy środek dowodowy potwierdzający, że wykonawca realizując zamówienie będzie dysponował niezbędnymi zasobami tych podmiotów - jeżeli wykonawca polega na zdolnościach podmiotu trzeciego;
  - 7) Oświadczenie wykonawców wspólnie ubiegających się o udzielenie zamówienia – **według załącznika nr 5a** (jeżeli dotyczy);
  - 8) Pełnomocnictwo (jeżeli dotyczy);
  - 9) Kosztorysy uproszczone obejmujące wszystkie pozycje ujęte w kosztorysach ślepych (przedmiarach robót) wg **załącznika nr 8** (Uwaga: Wycena wszystkich robót winna być opracowana w formie kosztorysu uproszczonego zawierającego podstawę podanej wyceny, opis robót, jednostkę obmiarową, ilość, cenę jednostkową oraz wartość pozycji w wyliczeniu do 2 miejsc po przecinku.  
W celu sprawniejszej weryfikacji kosztorysu zaleca się dodatkowo przedłożyć go w postaci pliku Excel. Wersję szczegółową kosztorysów Wykonawca jest zobowiązany przedstawić Zamawiającemu przed podpisaniem umowy.
2. Oferta musi zostać sporządzona w języku polskim, w formie elektronicznej opatrzonej kwalifikowanym podpisem elektronicznym lub postaci elektronicznej opatrzonej pod rygorem nieważności podpisem zaufanym lub podpisem osobistym.
  3. Oferta powinna zostać sporządzona w formacie danych: \*.txt; \*.rft; \*.pdf; \*.xps; \*.odt; \*.ods; \*.odp; \*.doc; \*.xls; \*.ppt; \*.docx; \*.xlsx; \*.pptx; \*.csv.  
Każdy dokument składający się na ofertę powinien być czytelny.
  4. Sposób złożenia oferty opisany został w Regulaminie Platformy (link: <https://platformazakupowa.pl/strona/1-regulamin>) oraz w Instrukcjach dla Wykonawców zawartych na platformie (link: <https://platformazakupowa.pl/strona/45-instrukcje>).
  5. W przypadku podpisania oferty oraz wszelkich dokumentów określonych w Rozdziale 16 pkt 1 przez osobę, której umocowanie do reprezentowania wykonawcy nie wynika z dokumentów, tj. Krajowy Rejestr Sądowy, Centralna Ewidencja i Informacja o Działalności Gospodarczej lub inny właściwy rejestr, Wykonawca zobowiązany jest przedłożyć Zamawiającemu pełnomocnictwo lub inny dokument potwierdzający umocowanie do reprezentowania Wykonawcy przez osobę działającą w jego imieniu.
  6. Sposób sporządzania oraz sposób przekazywania pełnomocnictwa został określony w Rozporządzeniu Prezesa Rady Ministrów z dnia 30.12.2020 r. w sprawie sposobu sporządzania i przekazywania informacji oraz wymagań technicznych dla dokumentów elektronicznych oraz środków komunikacji elektronicznej w postępowaniu o udzielenie zamówienia publicznego lub konkursie.
  7. Instrukcja przykładowego sposobu składania ofert oraz opatrzenia oferty/oświadczenia/dokumentu kwalifikowanym podpisem elektronicznym, profilem zaufany, podpisem osobistym zawarta jest w „Instrukcji dla wykonawców platforma zakupowa.pl” (<https://platformazakupowa.pl/strona/45-instrukcje>).
  8. Każdy wykonawca może złożyć w niniejszym przetargu tylko jedną ofertę, zawierającą jednoznacznie opisaną propozycję. Za równoznaczne ze złożeniem więcej niż jednej oferty przez tego samego wykonawcę zostanie uznana sytuacja, w której ten sam podmiot występuje w dwóch lub więcej ofertach składanych wspólnie (np. konsorcjum) lub jest samodzielnym wykonawcą, a jednocześnie jest uczestnikiem oferty wspólnej (np. konsorcjum). Złożenie większej liczby ofert spowoduje odrzucenie wszystkich ofert złożonych przez danego Wykonawcę.
  9. Dokumenty sporządzone w języku obcym należy złożyć wraz z tłumaczeniem na język polski.
  10. Wykonawca **poniesie wszelkie koszty związane** z przygotowaniem i złożeniem oferty. Zamawiający nie przewiduje zwrotu kosztów udziału w postępowaniu.
  11. Treść złożonej oferty musi odpowiadać treści SWZ.
  12. Oferta, której treść nie będzie odpowiadać treści SWZ, z zastrzeżeniem art. 223 ust. 2 pkt. 3 ustawy PZP zostanie odrzucona (art. 226 ust. 1 pkt 11 ustawy PZP). Wszelkie niejasności i wątpliwości dotyczące treści zapisów w SWZ należy zatem wyjaśnić z Zamawiającym przed terminem składania ofert w trybie przewidzianym w Rozdziale 15 niniejszej SWZ.
  13. Zamawiający nie dopuszcza składania ofert w postaci katalogów elektronicznych lub dołączenia katalogów elektronicznych do oferty.

14. W przypadku, gdy informacje zawarte w ofercie stanowią tajemnicę przedsiębiorstwa, w rozumieniu przepisów ustawy z dnia 16 kwietnia 1993 r., o zwalczaniu nieuczciwej konkurencji (Dz. U. z 2020, poz. 1913 z późn. zm.), Wykonawca, zgodnie § 4 Rozporządzenia z dnia 30.12.2020 r. Prezesa Rady Ministrów w sprawie sposobu sporządzania i przekazywania informacji oraz wymagań technicznych dla dokumentów elektronicznych oraz środków komunikacji elektronicznej w postępowaniu o udzielenie zamówienia publicznego lub konkursie, **przekazać je w wydzielonym i odpowiednio oznaczonym pliku** (zgodnie z instrukcją zawartą na platformie zakupowej). Ponadto, zgodnie z art. 18 ust. 3 ustawy Prawo zamówień publicznych, Wykonawca zobowiązany jest do wykazania, iż zastrzeżone informacje stanowią tajemnicę przedsiębiorstwa. Nie podlegają zastrzeżeniu informacje o których mowa w art. 222 ust. 5 ustawy PZP.
15. Zastrzeżenie informacji, które nie stanowią tajemnicy przedsiębiorstwa w rozumieniu ustawy o zwalczaniu nieuczciwej konkurencji, będzie traktowane jako bezskuteczne i skutkować będzie, zgodnie z uchwałą SN z 20 października 2005 (sygn. III CZP 74/05), ich odtajnieniem.

### **Rozdział 17.**

#### **Sposób oraz termin składania ofert**

1. Ofertę należy złożyć przy użyciu środków komunikacji elektronicznej za pośrednictwem **Platformy** nie później niż **do dnia 29.09.2022 r. do godz. 9:00**.
2. Oferty złożone po terminie nie będą rozpatrywane przez Zamawiającego.
3. Przed upływem terminu do składania ofert Wykonawca ma prawo zmienić lub wycofać ofertę za pomocą **Platformy**. Sposób zmiany i wycofania został opisany w „Instrukcji dla wykonawców” na stronie <https://platformazakupowa.pl/strona/45-instrukcje>.

### **Rozdział 18.**

#### **Termin otwarcia ofert**

1. Otwarcie ofert nastąpi **w dniu 29.09.2022 r. o godz. 9:15**.
2. Najpóźniej przed otwarciem ofert, Zamawiający udostępni na stronie **Platformy** w zakładce dotyczącej przedmiotowego postępowania informację o kwocie, jaką zamierza się przeznaczyć na sfinansowanie zamówienia.
3. Niezwłocznie po otwarciu ofert, Zamawiający udostępni na stronie **Platformy** w zakładce dotyczącej przedmiotowego postępowania informacje określone pkt. 222 ust. 5 ustawy PZP.

### **Rozdział 19.**

#### **Termin związania ofertą**

1. Wykonawca jest **związany ofertą do dnia 28.10.2022 r.**
2. Przedłużenie terminu związania ofertą odbywać się będzie na zasadach określonych w art. 307 ust. 2- 4 ustawy PZP.

### **Rozdział 20.**

#### **Podstawy wykluczenia**

1. Na podstawie art. 108 ustawy PZP z postępowania o udzielenie zamówienia wyklucza się wykonawcę:
  - 1) będącego osobą fizyczną, którego prawomocnie skazano za przestępstwo:
    - a. udziału w zorganizowanej grupie przestępczej albo związku mającym na celu popełnienie przestępstwa lub przestępstwa skarbowego, o którym mowa w [art. 258](#) Kodeksu karnego,

- b. handlu ludźmi, o którym mowa w [art. 189a](#) Kodeksu karnego,
  - c. o którym mowa w [art. 228-230a](#), [art. 250a](#) Kodeksu karnego lub w art. 46 lub art. 48 ustawy z dnia 25 czerwca 2010 r. o sporcie,
  - d. finansowania przestępstwa o charakterze terrorystycznym, o którym mowa w [art. 165a](#) Kodeksu karnego, lub przestępstwo udaremniania lub utrudniania stwierdzenia przestępnego pochodzenia pieniędzy lub ukrywania ich pochodzenia, o którym mowa w [art. 299](#) Kodeksu karnego,
  - e. o charakterze terrorystycznym, o którym mowa w [art. 115 § 20](#) Kodeksu karnego, lub mające na celu popełnienie tego przestępstwa,
  - f. powierzenia wykonywania pracy małoletniemu cudzoziemcowi, o którym mowa w [art. 9 ust. 2](#) ustawy z dnia 15 czerwca 2012 r. o skutkach powierzania wykonywania pracy cudzoziemcom przebywającym wbrew przepisom na terytorium Rzeczypospolitej Polskiej (Dz. U. poz. 769),
  - g. przeciwko obrotowi gospodarczemu, o których mowa w [art. 296-307](#) Kodeksu karnego, przestępstwo oszustwa, o którym mowa w [art. 286](#) Kodeksu karnego, przestępstwo przeciwko wiarygodności dokumentów, o których mowa w [art. 270-277d](#) Kodeksu karnego, lub przestępstwo skarbowe,
  - h. o którym mowa w art. 9 ust. 1 i 3 lub art. 10 ustawy z dnia 15 czerwca 2012 r. o skutkach powierzania wykonywania pracy cudzoziemcom przebywającym wbrew przepisom na terytorium Rzeczypospolitej Polskiej
- lub za odpowiedni czyn zabroniony określony w przepisach prawa obcego;
- 2) jeżeli urzędującego członka jego organu zarządzającego lub nadzorczego, wspólnika spółki w spółce jawnej lub partnerskiej albo komplementariusza w spółce komandytowej lub komandytowo-akcyjnej lub prokurenta prawomocnie skazano za przestępstwo, o którym mowa w pkt 1;
  - 3) wobec którego wydano prawomocny wyrok sądu lub ostateczną decyzję administracyjną o zaleganiu z uiszczeniem podatków, opłat lub składek na ubezpieczenie społeczne lub zdrowotne, chyba że wykonawca odpowiednio przed upływem terminu do składania wniosków o dopuszczenie do udziału w postępowaniu albo przed upływem terminu składania ofert dokonał płatności należnych podatków, opłat lub składek na ubezpieczenie społeczne lub zdrowotne wraz z odsetkami lub grzywnami lub zawarł wiążące porozumienie w sprawie spłaty tych należności;
  - 4) wobec którego prawomocnie orzeczono zakaz ubiegania się o zamówienia publiczne;
  - 5) jeżeli zamawiający może stwierdzić, na podstawie wiarygodnych przesłanek, że wykonawca zawarł z innymi wykonawcami porozumienie mające na celu zakłócenie konkurencji, w szczególności jeżeli należąc do tej samej grupy kapitałowej w rozumieniu [ustawy](#) z dnia 16 lutego 2007 r. o ochronie konkurencji i konsumentów, złożyli odrębne oferty, oferty częściowe lub wnioski o dopuszczenie do udziału w postępowaniu, chyba że wykażą, że przygotowali te oferty lub wnioski niezależnie od siebie;
  - 6) jeżeli, w przypadkach, o których mowa w art. 85 ust. 1, doszło do zakłócenia konkurencji wynikającego z wcześniejszego zaangażowania tego wykonawcy lub podmiotu, który należy z wykonawcą do tej samej grupy kapitałowej w rozumieniu [ustawy](#) z dnia 16 lutego 2007 r. o ochronie konkurencji i konsumentów, chyba że spowodowane tym zakłócenie konkurencji może być wyeliminowane w inny sposób niż przez wykluczenie wykonawcy z udziału w postępowaniu o udzielenie zamówienia.
2. Na podstawie art. 7 ust. 1 ustawy z dnia 13 kwietnia 2022 r. o szczególnych rozwiązaniach w zakresie przeciwdziałania wspieraniu agresji na Ukrainę oraz służących ochronie bezpieczeństwa narodowego (Dz.U. z 2022 poz. 835) z postępowania o udzielenie zamówienia wyklucza się wykonawcę:
    - 1) wymienionego w wykazach określonych w rozporządzeniu 765/2006 i rozporządzeniu 269/2014 albo wpisanego na listę na podstawie decyzji w sprawie wpisu na listę rozstrzygającej o zastosowaniu środka, o którym mowa w art. 1 pkt 3;
    - 2) którego beneficjentem rzeczywistym w rozumieniu ustawy z dnia 1 marca 2018 r. o przeciwdziałaniu praniu pieniędzy oraz finansowaniu terroryzmu (Dz. U. z 2022 r. poz. 593 i 655) jest osoba wymieniona w wykazach określonych w rozporządzeniu 765/2006 i rozporządzeniu 269/2014 albo wpisana na listę lub będąca takim beneficjentem rzeczywistym od dnia 24 lutego 2022 r., o ile została wpisana na listę na podstawie decyzji w sprawie wpisu na listę



- rozstrzygającej o zastosowaniu środka, o którym mowa w art. 1 pkt 3;
- 3) którego jednostką dominującą w rozumieniu art. 3 ust. 1 pkt 37 ustawy z dnia 29 września 1994r. o rachunkowości (Dz. U. z 2021 r. poz. 217, 2105 i 2106) jest podmiot wymieniony w wykazach określonych w rozporządzeniu 765/2006 i rozporządzeniu 269/2014 albo wpisany na listę lub będący taką jednostką dominującą od dnia 24 lutego 2022 r., o ile został wpisany na listę na podstawie decyzji w sprawie wpisu na listę rozstrzygającej o zastosowaniu środka, o którym mowa w art. 1 pkt 3.”
3. Zamawiający odstępuje od badania podstaw wykluczenia wykonawcy na podstawie przesłanek, o których mowa w art. 109 ustawy PZP.
4. Na potwierdzenie braku podstaw wykluczenia wykonawca zobowiązany jest złożyć wraz z ofertą oświadczenie o niepodleganiu wykluczeniu, pod rygorem nieważności w formie elektronicznej podpisanej kwalifikowanym podpisem elektronicznym lub w postaci elektronicznej opatrzonej podpisem zaufanym lub podpisem osobistym.
5. W przypadku wspólnego ubiegania się o zamówienie przez Wykonawców (np. konsorcjum, spółka cywilna) oświadczenie, o którym mowa w pkt. 4 składa każdy z wykonawców. Oświadczenie to ma potwierdzać brak podstaw wykluczenia każdego z wykonawców.
6. W przypadku polegania na zdolnościach lub sytuacji podmiotów udostępniających zasoby Wykonawca przedstawia także oświadczenie, o którym mowa w pkt. 4 podmiotu udostępniającego zasoby.

## **Rozdział 21.**

### **Warunki udziału w postępowaniu**

1. O udzielenie zamówienia mogą ubiegać się wykonawcy, którzy spełniają warunki udziału w postępowaniu dotyczące zdolności technicznej lub zawodowej:
- 1) Wykonawca udokumentuje, że w okresie ostatnich 5 lat przed upływem terminu składania ofert, a jeżeli okres prowadzenia działalności jest krótszy – w tym okresie, wykonał minimum 2 zadania polegające na montażu urządzeń do uprawiania różnych form aktywności fizycznej (np. parkour, street workout, siłowni zewnętrznych lub placów zabaw), których wartość wynosiła min. 50 000,00 zł brutto każde.
- Przez zadanie Zamawiający rozumie wykonanie zakresu robót w ramach jednej umowy, zlecenia na rzecz danego Zamawiającego.
- UWAGA:**
- W przypadku, gdyby Wykonawca w celu potwierdzenia spełniania warunków udziału w postępowaniu, o których mowa powyżej wykazał zadania wykonane w ramach konsorcjum z innym Wykonawcą, należy wskazać, jaka część robót oraz o jakiej wartości została wykonana stricte przez Wykonawcę biorącego udział w postępowaniu.**
- 2) Wykonawca udokumentuje, że dysponuje lub będzie dysponować przy wykonywanych pracach osobami posiadającymi uprawnienia niezbędne do wykonywania prac określonych w dokumentacji technicznej i wymagane innymi przepisami tj.:
- a). osobą przyjmującą obowiązki kierownika budowy, która posiada **uprawnienia budowlane o specjalności konstrukcyjno-budowlanej** lub odpowiadające im ważne uprawnienia budowlane, które zostały wydane na podstawie wcześniej obowiązujących przepisów,
- b). osobą przyjmującą obowiązki kierownika robót, która, zgodnie z treścią ustawy o ochronie zabytków i opiece nad zabytkami z dnia 23 lipca 2003 r. będzie zobowiązana kierować robotami budowlanymi przy zabytku wpisanym do rejestru tj. spełniać wymagania, o których mowa w art. 37 c w/w ustawy.

**UWAGA:**

**W przypadku, gdyby osoba wykazana przez Wykonawcę jako kierownik budowy posiadała udokumentowane doświadczenie, o którym mowa w lit. a), Zamawiający uzna za spełniony powyższy warunek bez konieczności wykazania dodatkowej osoby na stanowisku kierownika robót.**

- c). osobą przyjmującą obowiązki kierownika prac konserwatorskich oraz restauratorskich prowadzonych przy zabytkach będących parkami wpisanymi do rejestru, która zgodnie z treścią ustawy o ochronie zabytków i opiece nad zabytkami z dnia 23 lipca 2003 r. będzie zobowiązana kierować w/w pracami tj. spełniająca wymagania, o których mowa w art. 37 b ust.1 w/w ustawy.

**UWAGA:**

**W przypadku specjalistów zagranicznych posiadających uprawnienia wydane poza terytorium Rzeczypospolitej Polski wymaga się od wykonawcy, aby osoby te spełniały odpowiednie warunki opisane w art. 12 a ustawy z dnia 7 lipca 1994 r. Prawo Budowlane (t.j. Dz. U. z 2020 r. poz. 1333 z późn. zm.).**

2. Wykonawca zobowiązany jest złożyć wraz z ofertą oświadczenie o spełnianiu warunków udziału w postępowaniu w zakresie spełniania warunków wskazanych przez zamawiającego, pod rygorem nieważności w formie elektronicznej podpisane kwalifikowanym podpisem elektronicznym lub w postaci elektronicznej opatrzonej podpisem zaufanym lub podpisem osobistym.
3. W przypadku wspólnego ubiegania się o zamówienie przez Wykonawców (np. konsorcjum, spółka cywilna) oświadczenie, o którym mowa w pkt. 2 składa każdy z wykonawców. Oświadczenie to ma potwierdzać spełnianie warunków udziału w postępowaniu w jakim każdy z wykonawców wykazuje spełnienie tych warunków.
4. W przypadku polegania na zdolnościach podmiotów udostępniających zasoby Wykonawca przedstawia także oświadczenie, o którym mowa w pkt. 2 podmiotu udostępniającego zasoby w zakresie w jakim powołuje się na jego zasoby.

## **Rozdział 22.**

### **Wymagania w odniesieniu do wykonawców wspólnie ubiegających się o zamówienie (np. konsorcjum, spółka cywilna)**

1. Wykonawcy ubiegający się wspólnie o udzielenie zamówienia ustanawiają pełnomocnika do reprezentowania w postępowaniu, albo reprezentowania w postępowaniu i zawarcia umowy w sprawie zamówienia publicznego. **Pełnomocnictwo należy dołączyć do oferty. Przykładowy wzór pełnomocnictwa – załącznik nr 4 do SWZ.**  
**Uwaga: Pełnomocnictwo winno być udzielone przez wszystkich wykonawców wspólnie ubiegających się zamówienie.**  
Wykonawcy ubiegający się wspólnie o udzielenie zamówienia ponoszą solidarnie odpowiedzialność za realizację zamówienia.
2. Obowiązek złożenia oświadczenia dotyczącego braku podstaw do wykluczenia, o czym mowa w Rozdziale 20 dotyczy każdego z wykonawców.
3. Obowiązek złożenia oświadczenia, z którego wynikać będzie, które dostawy wykonają poszczególni wykonawcy.
4. Sposób spełnienia przez wykonawców wspólnie ubiegających się o zamówienie warunków udziału w postępowaniu (powyższą kwestię reguluje art. 58 ust. 4 ustawy PZP): **warunki dotyczące zdolności technicznej lub zawodowej Wykonawcy mogą spełniać łącznie.**

## **Rozdział 23.**

### **Informacja o podmiotowych środkach dowodowych**

Nie dotyczy

## Rozdział 24.

### Informacja o przedmiotowych środkach dowodowych

Nie dotyczy

## Rozdział 25.

### Sposób obliczenia ceny

1. Wykonawca określa cenę realizacji zamówienia poprzez wskazanie w Formularzu ofertowym sporządzonym wg wzoru stanowiącego **Załącznik nr 1 do SWZ** łącznej ceny ofertowej brutto za realizację przedmiotu zamówienia.
2. Ceny muszą być podane i wyliczone w zaokrągleniu do dwóch miejsc po przecinku (zasada zaokrąglenia – poniżej 5 należy końcówkę pominać, powyżej i równe 5 należy zaokrąglić w górę).
3. Cenę podaną w ofercie należy wyliczyć metodą kalkulacji szczegółowej, zgodnie z Rozporządzeniem Ministra Infrastruktury z dnia 18.05.2004 r. w sprawie określenia metod i podstaw sporządzania kosztorysu inwestorskiego, obliczania planowanych kosztów prac projektowych oraz planowanych kosztów robót budowlanych określonych w programie funkcjonalno-użytkowym (Dz. U. z 2004 r. nr 130, poz. 1389) przy zachowaniu następujących założeń:
  - 1) zakres robót, który jest podstawą do określenia ceny oferty, musi być zgodny z zakresami robót określonymi w przedmiarze robót - **załącznik nr 8 do SWZ**,
  - 2) ceny jednostkowe poszczególnych robót wyszczególnionych w przedmiarze robót muszą zawierać wszystkie koszty związane z ich realizacją **i nie mogą przyjmować wartości 0 zł**,
  - 3) nie dopuszcza się pominięcia jak i dopisania którejkolwiek pozycji kosztorysowej przedmiaru robót,
  - 4) „**Podstawy wyceny, wskazane przez Zamawiającego w kosztorysie ślepy (np. przytoczenie numeru tabeli KNR itp.), mają charakter jedynie pomocniczy. Stanowią propozycję wyceny zakresu robót opisanego w danej pozycji kosztorysowej. Wykonawca ma tym samym możliwość wprowadzenia zmian zarówno w przyjętej podstawie wyceny (np. poprzez wpisanie innej podstawy lub jako „kalkulacja własna”) jak i ingerencji w nakłady robocizny, materiału i sprzętu danej pozycji w sposób najbardziej wyczerpujący zakres robót koniecznych do wykonania dla realizacji opisu danej pozycji wskazanego w kosztorysie ślepy. Nie dopuszcza się pominięcia jak i dopisania którejkolwiek pozycji kosztorysowej przedmiaru robót. Brak wpisania podstawy wyceny skutkować będzie obowiązkiem przedstawienia przez Wykonawcę przed podpisaniem umowy kosztorysów szczegółowych wraz z wpisanymi podstawami wyceny.**”
  - 5) Wykonawca winien skalkulować cenę oferty z uwzględnieniem ustawy z dnia 10 października 2002 r. o minimalnym wynagrodzeniu za pracę (t.j. Dz.U. z 2020 r. poz. 2207) wraz z przepisami wykonawczymi do niej.
  - 6) **cena 1 rg netto (przyjęta w kosztorysach ofertowych) powinna zawierać niżej wymienione składniki:**
    - a. **stawkę wyjściową wyliczoną zgodnie z Rozporządzeniem Rady Ministrów z dnia 15.09.2021r. w sprawie wysokości minimalnego wynagrodzenia za pracę oraz wysokości minimalnej stawki godzinowej w 2022 roku (Dz. U. z dnia 15.09.2021 r. poz. 1690), która w roku 2022 w przeliczeniu na 1h/m-c, wynosi 18,02 zł. (UWAGA: do wskazanej stawki należy obowiązkowo dodać obciążenia ponoszone przez pracodawcę, w związku z zatrudnieniem pracownika)**
    - b. **obligatoryjne obciążenia plac wynikające z przepisów, które obciążają pracodawcę:**
      - Ustawy z dnia 13 października 1998 r. o systemie ubezpieczeń społecznych (t.j. Dz. U. 2021r. poz. 423 z późn. zm.),
      - Ustawy z dnia 30 października 2002 r. o ubezpieczeniu społecznym z tytułu wypadków przy pracy i chorób zawodowych (t.j. Dz. U. z 2019 r. poz. 1205 z późn. zm.)
      - Rozporządzenia Ministra Pracy i Polityki Społecznej z dnia 29 listopada 2002 r. w sprawie różnicowania stopy procentowej składki na ubezpieczenie społeczne z tytułu wypadków przy pracy

i chorób zawodowych w zależności od zagrożeń zawodowych i ich skutków (t.j. Dz. U. z 2019 r. poz. 757 z późn. zm.).

– Ustawy z dnia 20 kwietnia 2004 roku o promocji zatrudnienia i instytucjach rynku pracy (t.j. Dz. U. z 2021 r. poz. 1100)

– Ustawy z dnia 13 lipca 2006 r. o ochronie roszczeń pracowniczych w razie niewypłacalności pracodawcy (t.j. Dz. U. z 2020 r. poz. 7)

- 7) **Koszty pośrednie oraz zysk nie mogą być częścią składową uwzględnionej w kosztorysie roboczogodziny.**
4. **Do oferty wymaga się dołączenia kosztorysów uproszczonych, sporządzonych na podstawie przedstawionego przedmiaru. Wersja szczegółowa będzie wymagana dopiero przed podpisaniem umowy.**
5. **Cena powinna zawierać wszystkie koszty związane z realizacją przedmiotu zamówienia w sposób zgodny z dokumentacją, wiedzą techniczną i opisem co do zakresu robót, ilością oraz jednostką robót przedstawionych w poszczególnych pozycjach kosztorysów ślepych (przedmiarów szczegółowych) stanowiących załącznik nr 8 do specyfikacji.**
6. Ewentualne upusty oferowane przez wykonawcę, muszą być zawarte w cenach jednostkowych. Cena jednostkowa po zastosowaniu upustu nie może być niższa, niż koszty wytworzenia lub koszty własne.
7. Podana cena brutto jest obowiązująca przez cały okres realizacji zamówienia i nie będzie podlegać waloryzacji, z wyłączeniem ustawowej zmiany podatku VAT (zmiana wynagrodzenia wykonawcy nastąpi w formie aneksu do umowy).
8. Cena ofertowa winna być podana cyfrowo i słownie. Za cenę ofert przyjmuje się **cenę brutto**, tj. wraz z należnym podatkiem VAT.
9. Zamawiający nie przewiduje rozliczania się z wykonawcą w walutach obcych.
10. Wszystkie wartości cenowe, płatności w ramach zamówienia będą określone i realizowane wyłącznie w złotych polskich, zgodnie z obowiązującymi przepisami.
11. Badanie rażąco niskiej ceny odbywać się będzie w okolicznościach i wg zasad określonych w art. 224 ustawy PZP.
12. Jeżeli została złożona oferta, której wybór prowadziłby do powstania u zamawiającego obowiązku podatkowego zgodnie z ustawą z dnia 11 marca 2004 r. o podatku od towarów i usług (Dz. U. z 2020 r. poz. 106), dla celów zastosowania kryterium ceny lub kosztu zamawiający dolicza do przedstawionej w tej ofercie ceny kwotę podatku od towarów i usług, którą miałyby obowiązek rozliczyć. W ofercie, o której mowa w ust. 1, wykonawca ma obowiązek:
- 1) poinformowania zamawiającego, że wybór jego oferty będzie prowadził do powstania u zamawiającego obowiązku podatkowego;
  - 2) wskazania nazwy (rodzaju) towaru lub usługi, których dostawa lub świadczenie będą prowadziły do powstania obowiązku podatkowego;
  - 3) wskazania wartości towaru lub usługi objętego obowiązkiem podatkowym zamawiającego, bez kwoty podatku;
  - 4) wskazania stawki podatku od towarów i usług, która zgodnie z wiedzą wykonawcy, będzie miała zastosowanie.
13. Wzór Formularza Ofertowego został opracowany przy założeniu, iż wybór oferty nie będzie prowadzić do powstania u Zamawiającego obowiązku podatkowego w zakresie podatku VAT. W przypadku, gdy Wykonawca zobowiązany jest złożyć oświadczenie o powstaniu u Zamawiającego obowiązku podatkowego, winien odpowiednio zmodyfikować treść formularza.

## **Rozdział 26.**

### **Poprawa oczywistych omyłek pisarskich, rachunkowych, innych omyłek polegających na niezgodności oferty z dokumentami zamówienia niepowodujących istotnych zmian w treści oferty**

1. W toku dokonywania oceny złożonych ofert Zamawiający może żądać udzielenia przez Wykonawców wyjaśnień dotyczących treści złożonych przez nich ofert lub innych składanych dokumentów lub oświadczeń.
2. Od Wykonawców oczekuje się gotowości udzielenia wszelkich żądanych wyjaśnień.
3. Zamawiający zgodnie z art. 223 ust. 2 PZP poprawi w ofercie:

- 1) oczywiste omyłki pisarskie,
- 2) oczywiste omyłki rachunkowe – czyli omyłki dotyczące działań arytmetycznych na liczbach, np.:
  - a. błędne obliczenie prawidłowo podanej w ofercie stawki podatku od towarów i usług,
  - b. błędne zsumowanie w ofercie wartości netto i kwoty podatku od towarów i usług,
  - c. błędny wynik działania matematycznego wynikający z dodawania, odejmowania, mnożenia i dzielenia,
- 3) inne omyłki polegające na niezgodności oferty z dokumentami zamówienia, niepowodujące istotnych zmian w treści oferty, a w szczególności:
  - a. przyjęcie w kosztorysie ofertowym innych niż wynika to z załączonego do SWZ przedmiaru robót jednostek miar,
  - b. przyjęcie w kosztorysie ofertowym innych niż wynika to z załączonego do SWZ przedmiaru robót ilości jednostek miar,
  - c. załączenie do oferty zdublowanych kosztorysów ofertowych lub dodatkowych, nieuwjętych w przedmiarze bądź zdublowanych pozycji wymienionych w przedmiarze.
4. Przykłady sposobów dokonywania poprawy:
  - 1) Zamawiający poprawi omyłki polegające na błędnym wpisaniu ilości jednostek miary w treści złożonych przez Wykonawcę wraz z ofertą kosztorysów ofertowych, dostosowując ich treść do załączonych do SWZ przedmiarów. Poprawiona pozycja zostanie ponownie przeliczona. Po dokonaniu przeliczenia zamawiający zsumuje wszystkie pozycje i tak obliczoną cenę przyjmie jako cenę ofertową;
  - 2) Zamawiający poprawi omyłki polegające na błędnym wpisaniu nazwy jednostki miary w treści złożonych przez Wykonawcę wraz z ofertą kosztorysów ofertowych dostosowując ich treść do załączonych do SWZ przedmiarów bez dokonywania przeliczenia poszczególnych pozycji;
  - 3) Zamawiający poprawi omyłki polegające na dopisaniu lub zdublowaniu tych samych pozycji w kosztorysie ofertowym w następujący sposób:
    - a. Zamawiający wykreśli z kosztorysu ofertowego dopisane lub zdublowane pozycje pozostawiając tylko jedną z nich, tj. tą o niższej cenie jednostkowej,
    - b. po wykreśleniu zdublowanych pozycji Zamawiający zsumuje wartości podane w pozostałych pozycjach kosztorysu i tak obliczoną cenę przyjmie jako cenę ofertową.

## Rozdział 27.

### Opis kryteriów oceny ofert wraz z podaniem wag tych kryteriów i sposobu oceny ofert

1) Przy wyborze oferty Zamawiający kierować się będzie następującym kryteriami:

#### 1) Cena brutto – 60%

Ocena punktowa w kryterium „cena brutto” dokonana zostanie na podstawie łącznej ceny wskazanej przez Wykonawcę w ofercie i przeliczona według wzoru opisanego poniżej:

$$C = \frac{\text{cena}_{\min}}{\text{cena}_{\text{oferowana}}} \times 60 \text{ pkt}$$

#### 2) Okres gwarancji – 40%

Kryterium „okres gwarancji” będzie rozpatrywane na podstawie zadeklarowanego przez Wykonawcę w formularzu ofertowym okresu gwarancji w **pełnych latach. Bezwzględne wymagane minimum to 5 lat, a maksymalny okres gwarancji to 10 lat.** Udzielenie gwarancji powyżej okresu maksymalnego oceniane będzie tak, jakby Wykonawca zaproponował gwarancję 10 lat.

$$G = \frac{\text{gwarancja}_{\text{oferowana}}}{\text{gwarancja}_{\max}} \times 40 \text{ pkt}$$

- 3) Za najkorzystniejszą zostanie uznana oferta Wykonawcy, który uzyska największą liczbę punktów „P” wyliczoną zgodnie z poniższym wzorem:

$$P = C + G$$

**Suma = max. 100 pkt.**

2. Punktacja przyznawana ofertom będzie liczona z dokładnością do dwóch miejsc po przecinku.
3. Oferta najkorzystniejsza to oferta, która w ramach kryteriów oceny ofert uzyska największą liczbę punktów.
4. Zamawiający udzieli zamówienia Wykonawcy, którego oferta odpowiadać będzie wszystkim wymaganiom przedstawionym w ustawie PZP oraz w SWZ i zostanie oceniona jako najkorzystniejsza w oparciu o podane kryteria wyboru.
5. Zamawiający nie przewiduje wyboru oferty najkorzystniejszej z zastosowaniem aukcji elektronicznej.

### **Rozdział 28.**

#### **Informacje o formalnościach jakie muszą zostać dopełnione po wyborze oferty w celu zawarcia umowy w sprawie zamówienia publicznego**

1. Przed podpisaniem umowy wybrany Wykonawca zobowiązany będzie przedłożyć Zamawiającemu następujące dokumenty:
  - a) kosztorys ofertowy w formie szczegółowej,
  - b) oświadczenie o podjęciu obowiązków kierownika budowy osoby spełniającej warunek określony w pkt 1 lit. a) Rozdziału 21 SWZ,
  - c) uprawnienia osoby wymienionej powyżej w pkt. b) w specjalności wskazanej w pkt 1 lit. a) Rozdziału 21 SWZ osoby przyjmującej obowiązki kierownika budowy wraz z aktualnym zaświadczeniem z właściwej izby samorządu zawodowego lub dowodem wpłaty potwierdzającym członkostwo (art. 6 ust. 1 i 2 ustawy z dnia 15 grudnia 2000 r. o samorządach architektów, inżynierów budownictwa oraz urbanistów (t.j. Dz. U. z 2019 r. poz. 1117 z późn. zm.), jeżeli przynależność do izby wynika z odrębnych przepisów,
  - d) oświadczenie o podjęciu obowiązków kierowników robót spełniających warunki określone w pkt 2 lit. b), c) Rozdziału 21 SWZ,
  - e) dokumenty potwierdzające spełnienie przez osoby wskazane jako przyjmujące obowiązki kierowników robót przy zabytku oraz zabytkowej zieleni parkowej wymagań, o których mowa w art. 37 b ust.1 oraz art. 37 c ustawy o ochronie zabytków i opiece nad zabytkami z dnia 23 lipca 2003 r.
  - f) umowę regulującą współpracę podmiotów wspólnie ubiegających się o udzielenie zamówienia, o których mowa w Rozdziale 22 SWZ,
  - g) nr rachunku bankowego,
  - h) oświadczenie o dostosowaniu floty pojazdów użytkowanych przy wykonywaniu umowy do wymagań ustawy o elektromobilności lub oświadczenie z którego wynika, iż używana do realizacji zamówienia liczba pojazdów nie wymaga zastosowania pojazdów elektrycznych lub napędzanych gazem ziemnym. liczba pojazdów nie wymaga zastosowania pojazdów elektrycznych lub napędzanych gazem ziemnym. (załącznik nr 9 do SWZ/załącznik nr 6 do umowy).
2. Umowa zostanie sporządzona zgodnie z projektowanymi postanowieniami umowy stanowiącymi **załącznik nr 7 do SWZ.**

### **Rozdział 29.**

#### **Pouczenie o środkach ochrony prawnej przysługujących wykonawcy**

Wykonawcy lub innemu podmiotowi, który ma lub miał interes w uzyskaniu zamówienia oraz poniósł lub może ponieść szkodę w wyniku naruszenia przez Zamawiającego przepisów ustawy PZP przysługują środki ochrony prawnej określone w Dziale IX – art. 505 i następne ustawy PZP.

### **Rozdział 30.**

#### **Informacje dotyczące zabezpieczenia należytego wykonania umowy**

1. Zabezpieczenie w wysokości 5 % ceny całkowitej podanej w ofercie Wykonawca, którego oferta została wybrana, jest zobowiązany wnieść przed podpisaniem umowy w jednej lub kilku z niżej wymienionych form:
    - 1) w pieniądzu,
    - 2) poręczeniach bankowych lub poręczeniach spółdzielczej kasy oszczędnościowo-kredytowej z tym, że zobowiązanie kasy jest zawsze zobowiązaniem pieniężnym,
    - 3) gwarancjach bankowych,
    - 4) gwarancjach ubezpieczeniowych,
    - 5) poręczeniach udzielanych przez podmioty, których mowa w art. 6b ust. 5 pkt. 2 ustawy z dnia 9 listopada 2000 r. o utworzeniu Polskiej Agencji Rozwoju Przedsiębiorczości.
  2. Zamawiający nie wyraża zgody na wniesienie zabezpieczenia:
    - 1) w wekslach z poręczeniem wekslowym banku lub spółdzielczej kasy oszczędnościowo kredytowej,
    - 2) przez ustanowienie zastawu na papierach wartościowych emitowanych przez Skarb Państwa lub jednostkę samorządu terytorialnego,
    - 3) przez ustanowienie zastawu rejestrowego na zasadach określonych w ustawie z dnia 6 grudnia 1996 r. o zastawie rejestrowym i rejestrze zastawów.
  3. Zabezpieczenie należytego wykonania umowy wnoszone w formie pieniężnej zostanie wniesione na ustalony z zamawiającym oprocentowany rachunek bankowy.
  4. **Zabezpieczenie należytego wykonania umowy zostanie zwrócone lub zwolnione w następujących terminach:**
    - 1) 70% wniesionego zabezpieczenia w terminie 30 dni od dnia wykonania zamówienia i uznania przez zamawiającego za należycie wykonane (np. od daty sporządzenia końcowego protokołu odbioru robót);
    - 2) 30% wniesionego zabezpieczenia w terminie 15 dni po upływie udzielonej gwarancji, na podstawie protokołu z ostatecznego przeglądu gwarancyjnego.
  5. Treść zabezpieczenia należytego wykonania umowy wniesionego w formie, o której mowa w pkt. 1 ppkt. 2), 3), 4), 5) powinna uzyskać akceptację Radcy Prawnego tut. Urzędu.
  6. Zamawiający zastrzega sobie, iż w treści gwarancji bankowych, ubezpieczeniowych mają znaleźć się następujące klauzule:
    - 1) Gwarant zobowiązuje się nieodwołalnie i bezwarunkowo na każde wezwanie beneficjenta zapłacić należności wynikające z umowy objętej gwarancją albo powstałe na skutek niewykonania lub niewłaściwego wykonania tej umowy jeśli zapłacenie tych należności stanie się wymagalne.
    - 2) Gwarant dokona zapłaty na pisemne wezwanie beneficjenta, w terminie do 30 dni od dnia otrzymania tego wezwania wraz z:
      - a. pisemnym oświadczeniem, iż zobowiązany nie wywiązał się z umowy objętej gwarancją,
      - b. potwierdzonym za zgodność z oryginałem wezwaniem zobowiązanego do zapłaty należności z tytułu umowy objętej gwarancją wraz z dowodem nadania.
      - c. Spory z umowy poddaje się pod rozstrzygnięcie sądu właściwego ze względu na siedzibę beneficjenta.
- Uwaga: Niedopuszczalne są inne zastrzeżenia ograniczające odpowiedzialność gwaranta. Zamawiający zastrzega sobie prawo nie przyjęcia gwarancji naruszających powyższe postanowienia.**
7. Jeżeli okres na jaki ma zostać wniesione zabezpieczenie przekracza 5 lat, zabezpieczenie w pieniądzu wnosi się na cały ten okres, a zabezpieczenie w innej formie wnosi się na okres nie krótszy niż 5 lat, z jednoczesnym zobowiązaniem się Wykonawcy do przedłużenia zabezpieczenia lub wniesienia nowego zabezpieczenia na kolejne okresy.
  8. W przypadku nieprzedłużenia lub niewniesienia nowego zabezpieczenia najpóźniej na 30 dni przed upływem terminu ważności dotychczasowego zabezpieczenia wniesionego w innej formie niż w pieniądzu,

Zamawiający zmienia formę na zabezpieczenie w pieniądzu, poprzez wypłatę kwoty z dotychczasowego zabezpieczenia.

9. Wypłata, o której mowa w pkt. 8 następuje nie później niż w ostatnim dniu ważności dotychczasowego zabezpieczenia.

### **Rozdział 31. Udostępnianie ofert**

Udostępnianie protokołu postępowania udostępnia się na wniosek, na zasadach określonych w Rozporządzeniu Ministra Rozwoju, Pracy i Technologii z 18 grudnia 2020 r. w sprawie protokołów postępowania oraz dokumentacji postępowania o udzielenie zamówienia publicznego.

### **Rozdział 32. Klauzula informacyjna dotycząca obowiązków zamawiającego wynikających z rozporządzenia parlamentu europejskiego i rady (ue) 2016/679 z dnia 27 kwietnia 2016 r. w sprawie ochrony osób fizycznych w związku z przetwarzaniem danych osobowych i w sprawie swobodnego przepływu takich danych oraz uchylenia dyrektywy 95/46/we**

Zgodnie z art. 13 ust. 1 i 2 rozporządzenia Parlamentu Europejskiego i Rady (UE) 2016/679 z dnia 27 kwietnia 2016 r. w sprawie ochrony osób fizycznych w związku z przetwarzaniem danych osobowych i w sprawie swobodnego przepływu takich danych oraz uchylenia dyrektywy 95/46/WE (ogólne rozporządzenie o ochronie danych) (Dz. Urz. UE L 119 z 04.05.2016, str. 1), dalej „RODO”, informuje się, że:

- 1) administratorem danych osobowych jest Gmina Miasta Jastrzębie-Zdrój reprezentowana przez Prezydenta Miasta, z siedzibą w Jastrzębiu-Zdroju, al. Piłsudskiego 60;
- 2) inspektorem ochrony danych osobowych w Urzędzie Miasta Jastrzębie-Zdrój jest naczelnik Biura ds. Zarządzania Jakością, nr tel. 32 47 85 174;
- 3) dane osobowe przetwarzane będą na podstawie art. 18 ust. 1 lit. c RODO w celu związanym z postępowaniem o udzielenie zamówienia publicznego na zadanie pn. **„Budowa wielofunkcyjnego placu zabaw dla dzieci na terenie Parku Zdrojowego w Jastrzębiu-Zdroju”** prowadzonym w trybie podstawowym;
- 4) odbiorcami danych osobowych będą osoby lub podmioty, którym udostępniona zostanie dokumentacja postępowania w oparciu o art. 18 oraz art. 74 ustawy z dnia 11 września 2019 r. – Prawo zamówień publicznych (t.j. Dz. U. z 2021 r. poz. 1129 z późn. zm.), dalej „ustawa Pzp”;
- 5) dane osobowe będą przechowywane, zgodnie z art. 78 ust. 1 ustawy Pzp, przez okres min. 4 lat od dnia zakończenia postępowania o udzielenie zamówienia, a jeżeli czas trwania udzielonej gwarancji przekracza okres 4 lat, okres przechowywania obejmuje cały czas trwania umowy oraz gwarancji udzielonej przez Wykonawcę;
- 6) obowiązek podania danych osobowych jest wymogiem ustawowym określonym w przepisach ustawy Pzp, związanym z udziałem w postępowaniu o udzielenie zamówienia publicznego; konsekwencje niepodania określonych danych wynikają z ustawy Pzp;
- 7) w odniesieniu do pozyskanych danych osobowych decyzje nie będą podejmowane w sposób zautomatyzowany, stosowanie do art. 22 RODO;
- 8) osoba fizyczna, której dane osobowe przekazano Zamawiającemu posiada:
  - a. na podstawie art. 15 RODO prawo dostępu do swoich danych osobowych;
  - b. na podstawie art. 16 RODO prawo do sprostowania danych osobowych\*;
  - c. na podstawie art. 18 RODO prawo żądania od administratora ograniczenia przetwarzania danych osobowych z zastrzeżeniem przypadków, o których mowa w art. 18 ust. 2 RODO \*\*;
  - d. prawo do wniesienia skargi do Prezesa Urzędu Ochrony Danych Osobowych, w przypadku uznania, że przetwarzanie danych osobowych narusza przepisy RODO;
- 9) osobie fizycznej, której dane osobowe przekazano Zamawiającemu nie przysługuje:
  - a. w związku z art. 17 ust. 3 lit. b, d lub e RODO prawo do usunięcia danych osobowych;
  - b. prawo do przenoszenia danych osobowych, o którym mowa w art. 20 RODO;



- c. na podstawie art. 21 RODO prawo sprzeciwu, wobec przetwarzania danych osobowych, gdyż podstawą prawną przetwarzania danych osobowych jest art. 6 ust. 1 lit. c RODO.”
- 

- \* **Wyjaśnienie:** skorzystanie z prawa do sprostowania nie może skutkować zmianą wyniku postępowania o udzielenie zamówienia publicznego ani zmianą postanowień umowy w zakresie niezgodnym z ustawą Pzp oraz nie może naruszać integralności protokołu oraz jego załączników.
- \*\* **Wyjaśnienie:** prawo do ograniczenia przetwarzania nie ma zastosowania w odniesieniu do przechowywania, w celu zapewnienia korzystania ze środków ochrony prawnej lub w celu ochrony praw innej osoby fizycznej lub prawnej, lub z uwagi na ważne względy interesu publicznego Unii Europejskiej lub państwa członkowskiego.

### **Rozdział 33. Dodatkowe informacje**

Wykonawca winien zapoznać się z:

1. Regulaminem Platformy znajdującym się na stronie: <https://platformazakupowa.pl/strona/1-regulamin>.
2. Instrukcjami dla Wykonawców znajdującymi się na stronie: <https://platformazakupowa.pl/strona/45-instrukcje>.

**FORMULARZ OFERTOWY**

Oferta na wykonanie zadania pn.:

**Budowa wielofunkcyjnego placu zabaw dla dzieci na terenie Parku Zdrojowego w Jastrzębiu-Zdroju**

**Dane wykonawcy/wykonawców**

1. Nazwa/firma.....
2. Adres .....
3. Województwo .....
4. NIP .....
5. REGON .....
6. W przypadku niedziałania Platformy zakupowej proszę o kierowanie korespondencji na adres e-mail:  
.....
7. Osobą upoważnioną do kontaktów z zamawiającym w sprawach dotyczących realizacji zamówienia (umowy) jest .....  
e-mail służbowy .....  
tel./fax służbowy .....
8. Wykonawca jest (należy zaznaczyć jedną odpowiedź):
  - mikroprzedsiębiorstwem
  - małym przedsiębiorstwem
  - średnim przedsiębiorstwem
  - prowadzi jednoosobową działalność gospodarczą
  - jest osobą fizyczną nie prowadzącą działalności gospodarczej
  - inny rodzaj (jeżeli tak, proszę wpisać rodzaj: .....

W przypadku Wykonawców składających ofertę wspólną należy wypełnić dla każdego podmiotu osobno.

**I. Niniejszym oświadczam, iż:**

1. Oferuję wykonanie zamówienia w zakresie objętym SWZ:

- za cenę brutto całości zamówienia ..... zł  
(słownie: .....)

w tym:

- 23% kwota podatku VAT

W cenie naszej oferty uwzględnione zostały wszystkie koszty wykonania zamówienia.

2. Zamówienie wykonam w terminie **50 dni kalendarzowych**, licząc od daty zawarcia umowy.

3. Oferuję udzielenie ..... - **letniego okresu gwarancji** (minimum 5 lat, maksymalnie 10 lat; okres gwarancji należy podać w latach).

4. Następujące części zamówienia powierzymy Podwykonawcom: *(wypełnić tylko jeżeli dotyczy)*

| Lp. | Nazwa podwykonawcy | Nazwa części zamówienia |
|-----|--------------------|-------------------------|
|     |                    |                         |
|     |                    |                         |

5. Uważamy się związani naszą ofertą w ciągu okresu jej ważności i zobowiązujemy się do zawarcia umowy w terminie i miejscu wyznaczonym przez Zamawiającego.

6. Zapoznałem się z treścią specyfikacji warunków zamówienia (w tym z projektowanymi postanowieniami umowy) i nie wnoszę do ich treści żadnych zastrzeżeń oraz uzyskałem konieczne informacje do przygotowania oferty i wykonania zamówienia.

7. Oświadczam, że wypełniłem obowiązki informacyjne przewidziane w art. 13 lub art. 14 RODO<sup>1)</sup> wobec osób fizycznych, od których dane osobowe bezpośrednio lub pośrednio pozyskałem w celu ubiegania się o udzielenie zamówienia publicznego w niniejszym postępowaniu.\*\*\*

<sup>1)</sup> rozporządzenie Parlamentu Europejskiego i Rady (UE) 2016/679 z dnia 27 kwietnia 2016 r. w sprawie ochrony osób fizycznych w związku z przetwarzaniem danych osobowych i w sprawie swobodnego przepływu takich danych oraz uchylenia dyrektywy 95/46/WE (ogólne rozporządzenie o ochronie danych) (Dz. Urz. UE L 119 z 04.05.2016, str. 1).

\*\*\* W przypadku gdy wykonawca nie przekazuje danych osobowych innych niż bezpośrednio jego dotyczących lub zachodzi wyłączenie stosowania obowiązku informacyjnego, stosownie do art. 13 ust. 4 lub art. 14 ust. 5 RODO treści oświadczenia wykonawca nie składa (usunięcie treści oświadczenia np. przez jego wykreślenie).

8. Spis treści:

Integralną część oferty stanowią następujące dokumenty:

- 1).....
- 2) .....
- 3) .....

.....  
.....  
(pełna nazwa/firma, adres)

**Oświadczenie Wykonawcy**  
**dotyczące**  
**PRZESŁANEK WYKLUCZENIA Z POSTĘPOWANIA**

składane na potrzeby postępowania o udzielenie zamówienia publicznego pn.:  
**Budowa wielofunkcyjnego placu zabaw dla dzieci na terenie Parku Zdrojowego  
w Jastrzębiu-Zdroju**

prowadzonego przez Miasto Jastrzębie-Zdrój oświadczam, co następuje:

**OŚWIADCZENIE DOTYCZĄCE PODANYCH INFORMACJI:**

Oświadczam, że wszystkie informacje podane w poniższych oświadczeniach są aktualne na dzień składania ofert i zgodne z prawdą oraz zostały przedstawione z pełną świadomością konsekwencji wprowadzenia Zamawiającego w błąd przy przedstawianiu informacji.

**OŚWIADCZENIA DOTYCZĄCE WYKONAWCY:**

- a) Oświadczam, że **nie podlegam wykluczeniu z postępowania na podstawie art. 108 ust. 1 ustawy PZP.\***
- b) Oświadczam, że **zachodzą w stosunku do mnie podstawy wykluczenia z postępowania na podstawie art. .... ustawy Pzp (podać mającą zastosowanie podstawę wykluczenia spośród wymienionych w art. 108 ust. 1 pkt. 1,2 i 5).** Jednocześnie oświadczam, że w związku z ww. okolicznością, na podstawie art. 110 ust. 2 ustawy PZP podjąłem następujące środki naprawcze: \*

.....  
.....  
(należy szczegółowo opisać przesłanki, o których mowa w art. 110 ust. 2 ustawy PZP)

- c) Oświadczam, że **nie podlegam wykluczeniu na podstawie art. 7 ust. 1 ustawy z dnia 13 kwietnia 2022 r. o szczególnych rozwiązaniach w zakresie przeciwdziałania wspieraniu agresji na Ukrainę oraz służących ochronie bezpieczeństwa narodowego (Dz.U. z 2022 poz. 835)**

\*niepotrzebne skreślić

**Uwaga:**

- w przypadku wspólnego ubiegania się o zamówienie - zgodnie z dyspozycją art. 125 ust. 4 ustawy PZP oświadczenie składa każdy z Wykonawców

.....  
.....  
(pełna nazwa/firma, adres)

**Oświadczenie Podmiotu,**  
**na zasoby którego powołuje się Wykonawca**  
**dotyczące**  
**PRZESŁANEK WYKLUCZENIA Z POSTĘPOWANIA**

składane na potrzeby postępowania o udzielenie zamówienia publicznego pn.:  
**Budowa wielofunkcyjnego placu zabaw dla dzieci na terenie Parku Zdrojowego  
w Jastrzębiu-Zdroju**

prowadzonego przez Miasto Jastrzębie-Zdrój oświadczam, co następuje:

**OŚWIADCZENIE DOTYCZĄCE PODANYCH INFORMACJI:**

Oświadczam, że wszystkie informacje podane w poniższych oświadczeniach są aktualne na dzień składania ofert i zgodne z prawdą oraz zostały przedstawione z pełną świadomością konsekwencji wprowadzenia Zamawiającego w błąd przy przedstawianiu informacji.

**OŚWIADCZENIA DOTYCZĄCE WYKONAWCY:**

- a) Oświadczam, że **nie podlegam wykluczeniu z postępowania na podstawie art. 108 ust. 1 ustawy PZP.\***
- b) Oświadczam, że **zachodzą w stosunku do mnie podstawy wykluczenia z postępowania na podstawie art. .... ustawy Pzp (podać mającą zastosowanie podstawę wykluczenia spośród wymienionych w art. 108 ust. 1 pkt. 1,2 i 5).** Jednocześnie oświadczam, że w związku z ww. okolicznością, na podstawie art. 110 ust. 2 ustawy PZP podjąłem następujące środki naprawcze: \*

.....  
.....  
(należy szczegółowo opisać przestanki, o których mowa w art. 110 ust. 2 ustawy PZP)

- c) Oświadczam, że **nie podlegam wykluczeniu na podstawie art. 7 ust. 1 ustawy z dnia 13 kwietnia 2022 r. o szczególnych rozwiązaniach w zakresie przeciwdziałania wspieraniu agresji na Ukrainę oraz służących ochronie bezpieczeństwa narodowego (Dz.U. z 2022 poz. 835)**

**\*niepotrzebne skreślić**

.....  
.....  
(pełna nazwa/firma, adres)

**Oświadczenie Wykonawcy**  
**dotyczące**  
**SPEŁNIANIA WARUNKÓW UDZIAŁU W POSTĘPOWANIU**

Składane na potrzeby postępowania o udzielenie zamówienia publicznego pn.:  
**Budowa wielofunkcyjnego placu zabaw dla dzieci na terenie Parku Zdrojowego  
w Jastrzębiu-Zdroju**

prowadzonego przez Miasto Jastrzębie-Zdrój oświadczam, co następuje:

**OŚWIADCZENIE DOTYCZĄCE PODANYCH INFORMACJI:**

Oświadczam, że wszystkie informacje podane w poniższych oświadczeniach są aktualne na dzień składania ofert i zgodne z prawdą oraz zostały przedstawione z pełną świadomością konsekwencji wprowadzenia Zamawiającego w błąd przy przedstawianiu informacji.

**INFORMACJA DOTYCZĄCA WYKONAWCY:**

Oświadczam, że spełniam warunki udziału w postępowaniu określone przez Zamawiającego w SWZ.

**Uwaga:**

**- w przypadku wspólnego ubiegania się o zamówienie - zgodnie z dyspozycją art. 125 ust. 4 ustawy PZP oświadczenie składa każdy z Wykonawców**

.....  
.....  
(pełna nazwa/firma, adres)

**Oświadczenie Podmiotu,**  
**na zasoby którego powołuje się Wykonawca**  
**dotyczące**  
**SPEŁNIANIA WARUNKÓW UDZIAŁU W POSTĘPOWANIU**

**Składane na potrzeby postępowania o udzielenie zamówienia publicznego pn.:**  
**Budowa wielofunkcyjnego placu zabaw dla dzieci na terenie Parku Zdrojowego**  
**w Jastrzębie-Zdroju**

prowadzonego przez Miasto Jastrzębie-Zdrój oświadczam, co następuje:

**OŚWIADCZENIE DOTYCZĄCE PODANYCH INFORMACJI:**

Oświadczam, że wszystkie informacje podane w poniższych oświadczeniach są aktualne na dzień składania ofert i zgodne z prawdą oraz zostały przedstawione z pełną świadomością konsekwencji wprowadzenia Zamawiającego w błąd przy przedstawianiu informacji.

**INFORMACJA DOTYCZĄCA WYKONAWCY:**

Oświadczam, że spełniam warunki udziału w postępowaniu określone przez Zamawiającego w SWZ w zakresie, w jakim Wykonawca powołuje się na moje zasoby. Przedmiotowy zakres został szczegółowo określony w „Zobowiązaniu podmiotu udostępniającego zasoby”, który stanowi załącznik do niniejszego oświadczenia.

**Załącznik nr 4 do SWZ**  
- przykładowy wzór pełnomocnictwa -

....., dn. ....  
miejsowość data

**Pełnomocnictwo**

1. .... z siedzibą w ....., przy ul. ....  
*/wpisać nazwę/*

reprezentowana przez osoby uprawnione do zaciągania zobowiązań:

1. ....
2. ....

2. .... z siedzibą w ....., przy ul. ....  
*/wpisać nazwę/*

reprezentowana przez osoby uprawnione do zaciągania zobowiązań:

1. ....
2. ....

3\*. .... z siedzibą w ....., przy ul. ....  
*/wpisać nazwę/*

reprezentowana przez osoby uprawnione do zaciągania zobowiązań:

1. ....
2. ....

zwani łącznie Wykonawcą, ubiegający się wspólnie o udzielenie wskazanego niżej zamówienia publicznego i wyrażający niniejszym zgodę na wspólne poniesienie związanej z tym solidarnej odpowiedzialności na podstawie art. 445 ustawy z dnia 11 września 2019 r. ustanawiamy .....

*/wpisać nazwę firmy lub imię i nazwisko osoby, którą ustanawia się pełnomocnikiem/*

Pełnomocnikiem w rozumieniu art. 58 ust 2 ustawy Prawo zamówień publicznych i udzielamy pełnomocnictwa do:

\*\* reprezentowania wykonawcy, jak również każdej z ww. firmy z osobna, w postępowaniu o udzielenie zamówienia publicznego pn. **„Budowa wielofunkcyjnego placu zabaw dla dzieci na terenie Parku Zdrojowego w Jastrzębiu-Zdroju”** prowadzonym przez Miasto Jastrzębie-Zdrój, a także do zawarcia umowy w sprawie zamówienia publicznego;

\*\* reprezentowania wykonawcy, jak również każdej z ww. firmy z osobna, w postępowaniu o udzielenie zamówienia publicznego pn. **„Budowa wielofunkcyjnego placu zabaw dla dzieci na terenie Parku Zdrojowego w Jastrzębiu-Zdroju”** prowadzonym przez Miasto Jastrzębie-Zdrój.

\* w przypadku gdy ofertę składa Konsorcjum złożone z 3 firm. Gdy ofertę składa Konsorcjum więcej niż 3 firm, należy dopisać pozostałe firmy

\*\* należy wybrać właściwą opcję



**Załącznik nr 5 do SWZ**  
*-przykładowy wzór zobowiązania-*

.....  
.....  
(pełna nazwa, adres podmiotu składającego zobowiązanie)

**Zobowiązanie podmiotu udostępniającego zasoby  
do oddania do dyspozycji Wykonawcy niezbędnych zasobów  
na potrzeby realizacji zamówienia pn.  
„Budowa wielofunkcyjnego placu zabaw dla dzieci na terenie Parku Zdrojowego w  
Jastrzębiu-Zdroju”**

1. Będąc należycie upoważnionym do reprezentowania podmiotu składającego zobowiązanie, który reprezentuję, tj. .... oświadczam(y), że na podstawie art. 118 ustawy Prawo zamówień publicznych (t.j. Dz. U z 2022 r. poz. 1710 z późn. zm.) zobowiązuję się do oddania do dyspozycji Wykonawcy, tj. .... niezbędnych zasobów:

w zakresie **zdolności technicznych lub zawodowych\***,

Jeśli dotyczy - należy podać szczegółowy zakres udostępnionych wykonawcy zasobów

.....  
.....  
.....  
.....  
.....

2. Poniżej należy szczegółowo opisać:

a. W jaki sposób i w jakim okresie udostępniane będą wykonawcy i wykorzystane przez niego zasoby podmiotu udostępniającego te zasoby przy wykonywaniu zamówienia

.....  
.....  
.....  
.....

b. czy i w jakim zakresie podmiot udostępniający zasoby na zdolnościach, którego wykonawca polega w odniesieniu do warunków udziału w postępowaniu dotyczących wykształcenia, kwalifikacji zawodowych lub doświadczenia, zrealizuje usługi, których wskazane zdolności dotyczą

.....  
.....  
.....  
.....

\* zaznaczyć właściwe, jeśli dotyczą

\*\* niepotrzebne skreślić

**Załącznik nr 5a do SWZ**

**Oświadczenie wykonawców wspólnie ubiegających się o udzielenie zamówienia  
tj. konsorcjum / spółka cywilna**

Realizując postanowienia art. 117 ust. 4 ustawy PZP niniejszym oświadczam, iż w ramach zadania pn.  
**„Budowa wielofunkcyjnego placu zabaw dla dzieci na terenie Parku Zdrojowego w Jastrzębiu-  
Zdroju”**

Zakres zadania polegający na:

.....  
.....  
.....  
.....  
.....  
.....  
.....

realizowany będzie przez: .....

*(należy wskazać dane Wykonawcy)*

Zakres zadania polegający na:

.....  
.....  
.....  
.....  
.....  
.....  
.....

realizowany będzie przez: .....

*(należy wskazać dane Wykonawcy)*

Zakres zadania polegający na:

.....  
.....  
.....  
.....  
.....  
.....  
.....

realizowany będzie przez: .....

*(należy wskazać dane Wykonawcy)*

**Załącznik nr 6 do SWZ/ załącznik nr 5 do umowy****OPIS PRZEDMIOTU ZAMÓWIENIA**

**1.1.** Przedmiotem niniejszego postępowania jest dostawa i montaż urządzeń zabawowych dla dzieci młodszych na terenie, wpisanego do rejestru zabytków, Parku Zdrojowego przy ul. Witeczaka w Jastrzębiu-Zdroju wraz z nawierzchnią bezpieczną z ażurowych, przerastanych trawą mat gumowych. Aktualny zakres przedmiotu zamówienia jest kontynuacją inwestycji z lat wcześniejszych, prowadzonej zgodnie z wymaganiami pozwolenia Konserwatora Zabytków. Zamawiający wymagać będzie od Wykonawców zastosowania urządzeń, których elementy konstrukcyjne i dekoracyjne wykonane będą z naturalnego kształtu, bezszęcnego drewna robinii (akacji). Teren przeznaczony do montażu urządzeń zabawowych jest płaski. Wykonawca zobowiązany jest dostosować lokalizację urządzeń wraz ze strefą bezpieczeństwa do istniejącego drzewostanu znajdującego się na wskazanym terenie. Lokalizacja została przedstawiona na załączonej mapie, stanowiącej **załącznik nr 10**

Zakres przedmiotu zamówienia obejmuje w szczególności: przygotowanie terenu pod plac zabaw,

- dostawę i montaż urządzeń placu zabaw; w tym:
  - a) kiwak na sprężynie – 1- osobowy – 1 szt.
  - b) karuzela – 1 szt.
  - c) kiwak na sprężynie – 4 - osobowy – 1 szt.
  - d) równoważnia – 1 szt.
  - e) domek ze zjeżdżalnią – 1 szt.
  - f) lokomotywa z wagonikiem – 1 szt.
  - g) regulamin placu zabaw
- wykonanie nawierzchni bezpiecznej z gumowych mat przerostowych pod urządzeniami, których wysokość upadkowa jest większa niż 1,0 m;
- wykonanie darniowania z trawy „z rolki” pod urządzeniami, których wysokość upadkowa nie przekracza 1 m,

**1.2.** Wszystkie urządzenia zabawowe muszą spełniać następujące warunki:

- a) posiadać wysoką odporność na wpływ warunków atmosferycznych (słońce, deszcz itp.) oraz na uszkodzenia mechaniczne (uderzenia, obciążenia)
- b) posiadać zabezpieczenie antykorozyjne
- c) posiadać odpowiednie certyfikaty za zgodność z normą PN-EN-1176 wydane przez jednostkę akredytowaną przez PCA.

**1.3.** Wykaz urządzeń wraz z opisem:

**1.3.1. KIWAK NA SPRĘŻYNIE- 1 OSOBOWY – 1 SZT.**

- a) Charakterystyka urządzenia:
  - Huśtawka na sprężynie typu „kiwak”, jednoosobowa.
- b) Wymiary :
  - Gabaryty urządzenia: długość minimalna 0,80m; szerokość minimalna 0,48m,
  - Zamawiający dysponuje maksymalną przestrzenią o Ø 4,00m (na urządzenie wraz ze strefą bezpieczeństwa )
- c) Materiały:
  - podstawa – sprężyna stalowa ocynkowana, malowana proszkowo,
  - siedzisko wraz z elementem dekoracyjnym, wyprofilowanym na kształt: zwierzątka (np. pies, kaczka, koń, delfin itp.), pojazdu ( np. samolot, autko, motor itp.) owada (biedronka, ważka, motyl itp.) wykonane z robinii zabezpieczone przed korozją, odporne na działanie warunków atmosferycznych.
  - uchwyty na ręce, podnóżki – wykonane ze stali nierdzewnej

- d) Kolorystyka  
 Dominujący kolor urządzenia: naturalny robinnii oraz srebrny
- e) Montaż:  
 • wyrób na stałe związany z gruntem, zgodnie z dokumentacją urządzenia,
- f) Schemat przykładowego urządzenia zabawowego

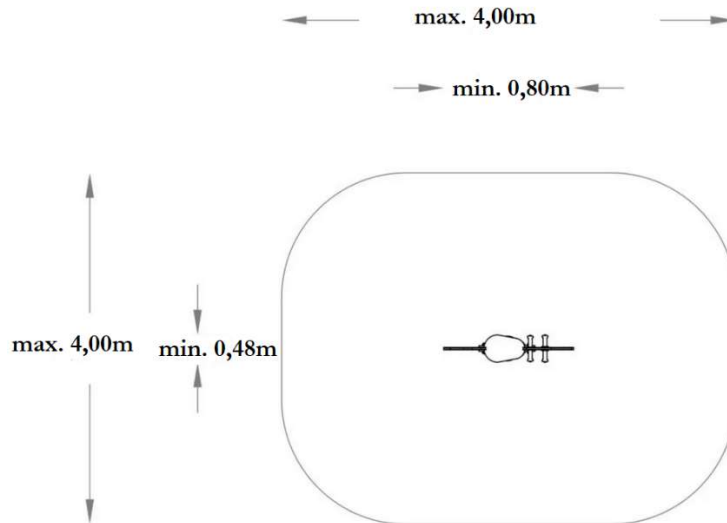

- g) przykładowe urządzenia:



### 1.3.2. KARUZELA – 1 SZT.

- a) Charakterystyka urządzenia:
- karuzela z miejscami do siedzenia, umieszczona na platformie. Karuzela powinna posiadać koło, dzięki któremu siedzące wewnątrz urządzenia zabawowego dzieci mogą same wprawiać je w ruch obrotowy, poręcz zabezpieczającą przed wypadnięciem oraz elementy z robinnii akacjowej (siedzisko lub/i podest lub/i poręcz)
- b) Wymiary :
- Gabaryty urządzenia: średnica min.1,50 m, wysokość całkowita min:0,68m,
  - Zamawiający dysponuje maksymalną przestrzenią o wymiarach  $\varnothing$  5,60m, (na urządzenie wraz ze strefą bezpieczeństwa )
- c) Materiały:
- Konstrukcja: poręcz i ramiona wykonane ze stali nierdzewnej,
  - Element obrotowy osadzony na łożyskach zamkniętych, niewymagających konserwacji, zabezpieczonych przed możliwością dostania się zanieczyszczeń,
  - Siedziska wykonane z robinnii lub z płyty HPL

- talerz (podest) wykonane z robinii lub ze stali nierdzewnej
  - Śruby ocynkowane, zaokrąglone
  - Wszystkie elementy zabezpieczone przed korozją.
- d) Kolorystyka
- Kolor dominujący urządzenia: naturalny robinii akacjowej, kolor dodatkowy: srebrny
- e) Montaż:
- wyrób na stałe związany z gruntem, zgodnie z dokumentacją urządzenia,
- f) Rzut przykładowego urządzenia zabawowego:

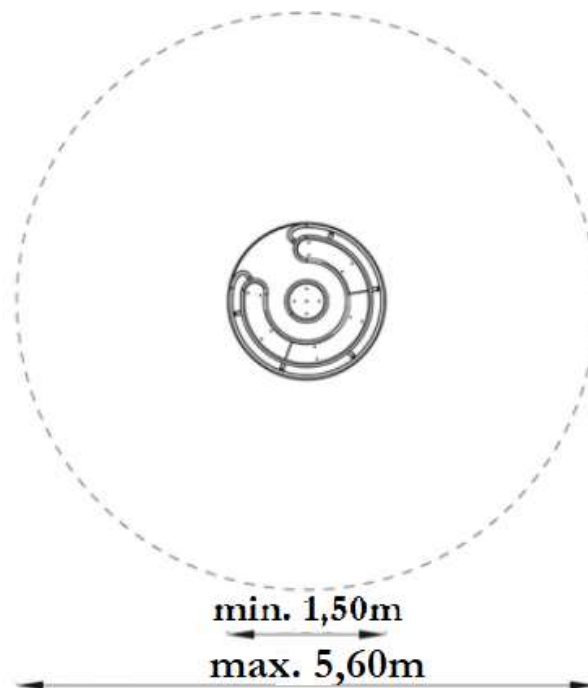

g) Przykładowe urządzenia:



### 1.3.3. KIWAK NA SPRĘŻYNIE 4 OSOBOWY– 1 SZT.

- a) Charakterystyka urządzenia:  
Huśtawka na sprężynie typu „ważka” dla dzieci starszych, czteroosobowa. Kształtem przypominająca znak plus. Wsparta na dwóch sprężynach. Siedziska wykonane z drewna robinii, wyposażone w uchwyty. Brzegi siedziska winny być zaokrąglone i wyprofilowane.
- b) Wymiary:
- Gabaryty urządzenia: długość min.1,50 m, szerokość min:1,20m,
  - Zamawiający dysponuje maksymalną przestrzenią o  $\varnothing$  4,70m. (na urządzenie wraz ze strefą bezpieczeństwa )
- c) Materiały:
- podstawa – sprężyna stalowa ocynkowana metodą ogniową, malowana proszkowo,

- siedziska wykonane z drewna robinii, zabezpieczone przed korozją. odporne na działanie warunków atmosferycznych
  - uchwyty na ręce - wykonane ze stali nierdzewnej
- c) Kolorystyka
- Dominujący kolor urządzenia: naturalny robinii oraz srebrny
- d) Montaż:
- wyrób na stałe związany z gruntem, zgodnie z dokumentacją urządzenia

e) Rzut przykładowego urządzenia zabawowego:

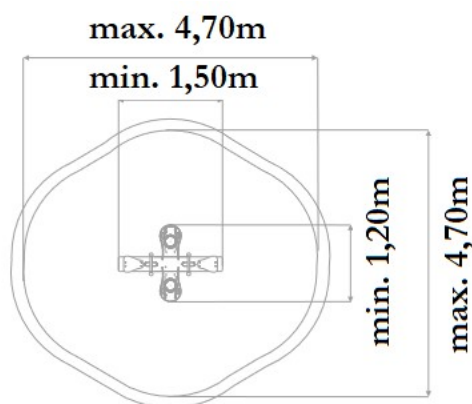

f) przykładowe urządzenia:



#### 1.3.4. RÓWNOWAŻNIA – 1 SZT.

- a) Charakterystyka urządzenia:
- Równoważnia złożona z trzech elementów poziomych, zmontowana w kształcie zygzaka:
- b) Wymiary:
- Zamawiający dysponuje maksymalną przestrzenią o wymiarach: 6,00m x 11,00m (na urządzenie wraz ze strefą bezpieczeństwa)
  - Wysokość upadkowa : max0,70m
- c) Materiały:
- Konstrukcja – słupy nośne (nogi) i belki górne o przekroju okrągłym, wykonane z drewna robinii, zabezpieczone przed korozją. odporne na działanie warunków atmosferycznych
- d) Kolorystyka:
- Dominujący kolor urządzenia: naturalny robinii oraz srebrny.
- e) Montaż:
- Wyrób na stałe związany z gruntem, zgodnie z dokumentacją urządzenia,
- f) Rzut przykładowego urządzenia zabawowego:

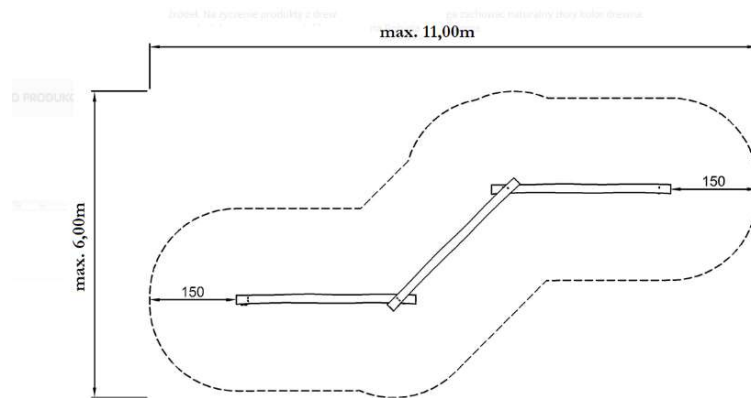

g) przykładowe urządzenia:



### 1.3.5. MAŁY ZESTAW ZABAWOWY– DOMEK– 1 SZT.

a) Charakterystyka urządzenia:

Zestaw zabawowy w kształcie domku z gankiem oraz ze zjeżdżalnią. Domek z podłogą (podestem) na podwyższeniu, zadaszony dachem dwuspadowym opartym na czterech słupach. Między słupami rozpięte ścianki. Co najmniej dwie ze ścian wyposażona w element zabawowy (np: zegar, okno, labirynt, przepłotnia, liczydło itp.). ganek może posiadać dodatkowe elementy zabawowe (np. stolik, lunetę, gra kółko-krzyżyk, małe siedzisko itp.) Wejście do domku za pomocą schodów lub trapu wejściowego.

b) Wymiary :

- Gabaryty urządzenia: długość minimalna 3,20 m; szerokość minimalna 2,80m,
- Zamawiający dysponuje maksymalną przestrzenią o wymiarach: 7,00m x 9,00m. (na urządzenie wraz ze strefą bezpieczeństwa )
- Wysokość upadkowa : max: 1,00m

c) Materiały:

- konstrukcja – słupy nośne o przekroju okrągłym lub kwadratowym wykonana z robinii,
- osłony boczne oraz daszki, siedziska wykonane z robinii
- schody lub trap wejściowe wykonane z robinii
- podłoga (podest) wykonane z robinii,
- zjeżdżalnie – ślizg wykonany ze stali nierdzewnej,
- wszystkie elementy drewniane powinny być zabezpieczone przed korozją, odporna na działanie warunków atmosferycznych

d) Kolorystyka:

- Dominujący kolor urządzenia: naturalny robinii oraz srebrny.

e) Montaż:

- wyrób na stałe związany z gruntem, zgodnie z dokumentacją urządzenia.

f) Rzut przykładowego urządzenia zabawowego:

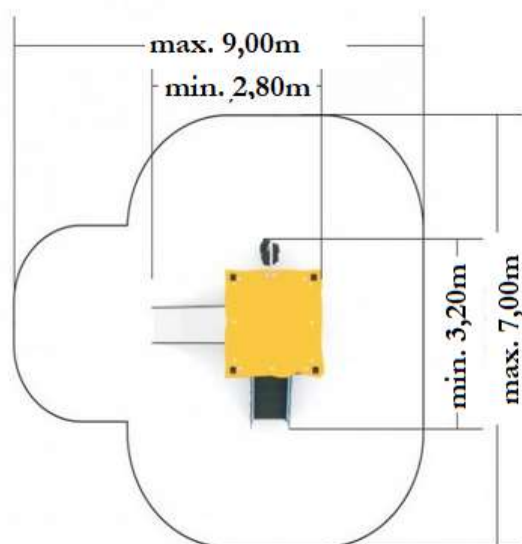

g) przykładowe urządzenia:



### 1.3.6. WIELOFUNKCYJNY ZESTAW ZABAWOWY - 1 SZT.

- a) W skład zestawu wchodzi min:
  - 1) Dwie wieże, z czego co najmniej jedna z wież z daszkiem, o maksymalnej wysokości podestu 1,00m
  - 2) Jedna zjeżdżalnia,
  - 3) Dwa wejścia na zestaw, np.: schody, trap, drabinka, przeplotnia itp.,
  - 4) Łącznik między wieżami, np.: pomost linowy, trap ruchomy, trap sztywny, tunel rurowy, tunel linowy, itp.
- a) Wymiary:
  - Gabaryty urządzenia: minimalna długość: 3,60m, minimalna szerokość: 2,50m,
  - Zamawiający dysponuje maksymalną przestrzenią o wymiarach: 7,60m x 12,70m (na urządzenie wraz ze strefą bezpieczeństwa)
- b) Materiały:
  - Konstrukcja i – słupy nośne (nogi) o przekroju okrągłym, wykonane z drewna robinii, zabezpieczone przed korozją. odporne na działanie warunków atmosferycznych
  - Pozostałe elementy zestawu (tj. burty boczne elementy dekoracyjne itp.) wykonane z drewna robinii, zabezpieczone przed korozją. odporne na działanie warunków atmosferycznych
  - Zjeżdżalnia wykonana ze stali nierdzewnej
- c) Kolorystyka:
 

Dominujący kolor urządzenia: naturalny robinii oraz srebrny.



d) Montaż:

Wyrób na stałe związany z gruntem, zgodnie z dokumentacją urządzenia,

e) Rzut przykładowego urządzenia zabawowego:

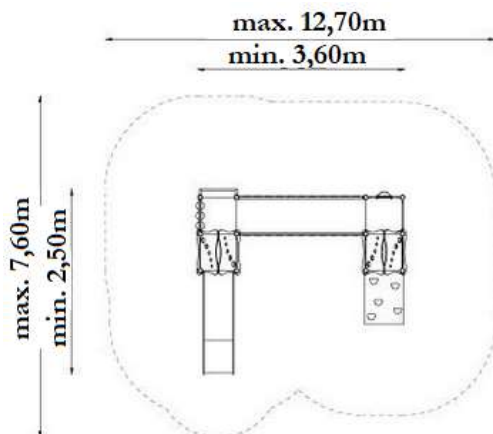

f) przykładowe urządzenia:



d) Pozostałe Materiały:

1. zestawy i urządzenia powinny posiadać konstrukcję nośną wykonaną z: litego drewna akacjowego (robinii), o średnicy minimum 120 mm.
2. Wszystkie części powinny mieć zaokrąglone krawędzie. Wykluczone są ostre narożniki i kandy. Powierzchnie powinny być gładkie, bezodpryskowe, bez drzazg, powierzchnie czołowe oszlifowane.
3. drewniane elementy kotwione w ziemi należy zabezpieczyć przeciwwilgociowo
4. barieryki, ścianki boczne, elementy dekoracyjne i daszki wykonane z: drewna akacjowego, barierykami mogą być siatki z lin polipropylenowych.
5. elementy słupowe drewniane zabezpieczone od góry woskiem pszczelim.
6. poszczególne elementy łączące jak śruby lub inne łączniki metalowe powinny być osłonięte stosownymi zaślepkami zgodnie z normą.
7. liny w zestawach muszą posiadać rdzenie stalowe, ocynkowane, w oplocie polipropylenowym.
- 8.

#### 1.4. Gwarancja i kontrola techniczna

1. Wykonawca udzieli Zamawiającemu gwarancji na przedmiot umowy zgodnie z deklaracją zawartą w Formularzu Ofertowym, która stanowi rozszerzenie odpowiedzialności Wykonawcy z tytułu rękojmi za wady na okres udzielonej gwarancji. Okres gwarancji obowiązywać będzie od bezusterkowego odbioru przedmiotu umowy. Przeglądy gwarancyjne będą zwoływane każdorazowo w przypadku wystąpienia usterek po zgłoszeniu ich przez użytkownika i pod koniec ustalonego terminu obowiązywania gwarancji. W przypadku wystąpienia ponad trzykrotnej (tej samej i dotyczącej tego samego elementu) usterki Zamawiający zastrzega sobie prawo żądania wymiany nieskutecznie naprawianego elementu na nowy. Każdorazowa

wymiana danego elementu skutkuje w stosunku do tego elementu biegnącym na nowo okresem gwarancyjnym.

2. Strony postanawiają, że odpowiedzialność Wykonawcy z tytułu gwarancji zostanie potwierdzona na piśmie.
3. Zamawiający wyznacza ostateczny pogwarancyjny odbiór robót po upływie terminu gwarancji ustalonego w umowie.
4. Gwarancja dotycząca elementów wymienionych w drodze usuwania usterek zgodnie z treścią Kodeksu Cywilnego biegnie na nowo od chwili ich wymiany.

#### **1.5. Obowiązki Wykonawcy.**

1. Wykonawca zapewnia we własnym zakresie wszystkie materiały i sprzęt niezbędny do wykonywania przedmiotu zamówienia. Materiały winny posiadać odpowiedni atest, certyfikat, dopuszczenie do stosowania.
2. Za wypadki i szkody powstałe w trakcie wykonywania prac odpowiada Wykonawca. Wykonawca zobowiązuje się do naprawienia szkód powstałych w trakcie wykonywania prac oraz do zapewnienia warunków bezpieczeństwa i higieny pracy w trakcie realizacji zadania.
3. Odpowiedzialność cywilną wobec osób trzecich jak i z tytułu zdarzeń losowych powstałych w trakcie wykonywania prac objętych zamówieniem przyjmuje na siebie Wykonawca.
4. W czasie realizacji robót Wykonawca będzie utrzymywał na swój koszt i ryzyko teren robót w stanie wolnym od przeszkód komunikacyjnych oraz będzie usuwał wszelkie zbędne materiały i odpady.
5. Wykonawca zobowiązuje się do zgłoszenia wykonanych robót w celu ich odbioru.
6. Wykonawca jest zobowiązany przestrzegać rygorów wynikających z Prawa budowlanego oraz ustawy o ochronie zabytków i opiece nad zabytkami.
7. Przedmiot zamówienia zostanie wykonany rzetelnie zgodnie z wymogami technicznymi.
8. Wykonawca zobowiązany jest znać wszystkie przepisy i wytyczne, które są w jakikolwiek sposób związane z pracami i będzie w pełni odpowiedzialny za ich przestrzeganie w trakcie realizacji zamówienia.

#### **1.6. Wykonawca jest zobowiązany w kosztach własnych ująć:**

- Koszt zabezpieczenia terenu objętego robotami, istniejącego drzewostanu, który nie został przewidziany do wycinki (niezbędnych osłon krzewów i drzew), wykonania odpowiednich zabezpieczeń bhp, barier ochronnych, itp. przed uszkodzeniem mechanicznym przez sprzęt budowlany.
- Koszt organizacji robót.
- Koszt zabezpieczenia wykopów i istniejących obiektów zagospodarowania terenu w trakcie wykonywania robót przed uszkodzeniami mechanicznymi a także zabezpieczenia wykopu przed wodą opadową w związku z możliwością wystąpienia w rejonie przedmiotowej inwestycji gruntów podatnych na pęcznienie i uplastycznienie pod wpływem wody (mogącymi spowodować degradację podłoża i spowodować konieczność wykonania prac dodatkowych). W razie jakichkolwiek zaniedbań i usterek, ich skutki ponosi Wykonawca robót i usuwa je na własny koszt.
- Koszt wszelkich robót tymczasowych i innych związanych z przyjętą przez Wykonawcę technologią robót, a także limitujących wykonanie zadania zgodnie z dokumentacją i zasadami wiedzy technicznej.
- Koszty pomiarów, obsługi geodezyjnej (w tym geodezyjnej dokumentacji powykonawczej), wytyczeń i badań w tym stopnia zagęszczenia podbudowy oraz opracowań powykonawczych,
- Koszty ewentualnych nadzorów branżowych,
- **Koszt konserwacji, serwisowania zabudowanych urządzeń i elementów wyposażenia wymagających podjęcia takich działań zgodnie z kartą techniczną, instrukcją użytkownika lub warunkami udzielonej gwarancji wraz z kosztem materiałów eksploatacyjnych w całym okresie gwarancyjnym.**

#### **1.7. Informacje ogólne:**

1. Zamawiający dokona końcowego odbioru robót w terminie 7 dni roboczych od daty zgłoszenia przez Wykonawcę gotowości odbioru, sporządzając protokół odbioru końcowego podpisanego przez obie strony umowy.

2. Rozliczenie przedmiotu umowy zostanie dokonane na podstawie protokołu końcowego odbioru w oparciu o ceny podane w kosztorysie ofertowym.
  3. Organizacja i prowadzenie prac należy do Wykonawcy a koszty z tym związane nie stanowią odrębnego wynagrodzenia.
- 1.8.** Podane w punkcie 1.3.1 – 1.3.6 urządzenia i elementy wyposażenia stanowią przykład i mają na celu określenie parametrów technicznych, wytrzymałościowych i cech zamawianego produktu. Dopuszcza się zastosowanie innych rozwiązań technicznych i parametrów obmiarowych elementów jednakże nie gorszych od podanych przez Zamawiającego. Należy więc wszystkie podane parametry urządzeń traktować jako minimalne.

**UWAGA:**

Należy zastosować elementy w/w lub równoważne zgodnie z poniższymi wymaganiami:

1. zachowanie kategorii i funkcji urządzenia;
2. zachowanie materiałowe urządzenia
3. zachowanie stref bezpieczeństwa
4. zachowanie kolorystyki;
5. urządzenia muszą posiadać atesty, certyfikaty lub deklaracje zgodności dopuszczające do użytkowania;

Szczegółowy zakres robót wg załączonym kosztorysie ślepy (przedmiarze robót).

**1.9. Warunki techniczne**

1. Przedmiot zamówienia musi być wykonany w technologii zgodnej z warunkami określonymi w specyfikacji technicznej wykonania i odbioru robót, kosztorysach ślepych (przedmiarach robót), wiedzą techniczną, przy zachowaniu optymalizacji wykonania.
2. Plac budowy winien być oznakowany tablicą informacyjną zgodnie z wymogami Prawa budowlanego. Teren budowy winien być ogrodzony i zabezpieczony przed dostępem osób trzecich.
3. Prace niebezpieczne należy właściwie oznakować zgodnie z przepisami bhp.
4. Do wykonania zadania będą użyte materiały posiadające atesty, certyfikaty, dopuszczenie do stosowania, nie posiadające uszkodzeń.
5. Za wypadki i szkody powstałe na placu budowy odpowiada Wykonawca.
6. Odpowiedzialność cywilną wobec osób trzecich jak i z tytułu zdarzeń losowych przyjmuje na siebie Wykonawca.
7. Wykonawca jest zobowiązany przestrzegać rygorów wynikających z Prawa budowlanego.
8. W czasie realizacji robót Wykonawca nie będzie utrudniał mieszkańcom i instytucjom dojazdu do posesji, będzie utrzymywał na swój koszt i ryzyko teren robót w stanie wolnym od przeszkód komunikacyjnych oraz będzie usuwał wszelkie zbędne materiały, odpady oraz niepotrzebne urządzenia prowizoryczne.

**UWAGA:**

1. Wykonawca robót winien przed zabudową materiałów dostarczyć Zamawiającemu wymagane atesty, świadectwa dopuszczenia do obrotu i stosowania w budownictwie, certyfikaty na znak bezpieczeństwa, deklaracje zgodności lub certyfikaty zgodności z Polską Normą lub aprobaty techniczne dotyczące wszystkich zastosowanych materiałów.
2. Ponadto należy zwrócić uwagę, że wszystkie elementy stalowe, występujące w elementach objętych przedmiotem zamówienia, poddane działaniu czynników atmosferycznych (zewnętrzne) oraz agresywnych muszą być wykonane z materiałów odpornych na korozję lub zabezpieczonych przed korozją poprzez ocynkowanie **ogniowe lub galwaniczne**. Nie dopuszcza się stosowania materiałów zabezpieczonych jedynie poprzez malowanie proszkowe lub uprzednio zabezpieczanych antykorozyjnymi podkładami lub ocynkiem nanoszonym techniką malarską.

## PROJEKTOWANE POSTANOWIENIA UMOWNE

### UMOWA IKI.272. .... 2022

W dniu ..... w Jastrzębiu-Zdroju, pomiędzy Miastem Jastrzębie-Zdrój, w imieniu którego występują:

1. ....
2. ....

zwanym w dalszej części Umowy **Zamawiającym**,

a:

.....

reprezentującym firmę .....

NIP:                      REGON:

zwanym w dalszej części umowy Wykonawcą

w rezultacie dokonania przez Zamawiającego wyboru oferty Wykonawcy w trybie podstawowym zgodnie z art. 275 pkt 1 ustawy z dnia 11 września 2019 r. Prawo zamówień publicznych (t.j. Dz.U. z 2022 r. poz. 1710 z późn. zm.) z dnia ..... została zawarta umowa o następującej treści:

Zamawiający zamawia, a Wykonawca przyjmuje do wykonania zadanie pn.:

### **„Budowa wielofunkcyjnego placu zabaw na terenie Parku Zdrojowego w Jastrzębiu-Zdroju”**

#### Przedmiot Zamówienia

##### § 1

1. Przedmiotem zamówienia jest dostawa i montaż urządzeń zabawowych dla dzieci młodszych na terenie, wpisanego do rejestru zabytków, Parku Zdrojowego przy ul. Witczaka w Jastrzębiu-Zdroju wraz z nawierzchnią bezpieczną z ażurowych, przerastanych trawą mat gumowych. Aktualny zakres przedmiotu zamówienia jest kontynuacją inwestycji z lat wcześniejszych, prowadzonej zgodnie z wymaganiami pozwolenia Konserwatora Zabytków. Zamawiający wymagać będzie od Wykonawców zastosowania urządzeń, których elementy konstrukcyjne i dekoracyjne wykonane będą z naturalnego kształtu, bezszęcnego drewna robinii (akacji).  
Zakres przedmiotu zamówienia obejmuje w szczególności: przygotowanie terenu pod plac zabaw,
  - dostawę i montaż urządzeń placu zabaw;
  - wykonanie nawierzchni bezpiecznej z gumowych mat przerostowych pod urządzeniami, których wysokość upadkowa jest większa niż 1,0 m;
  - wykonanie darniowania z trawy „z rolki” pod urządzeniami, których wysokość upadkowa nie przekracza 1 m,
2. Szczegółowy zakres robót opisany został w Opisie Przedmiotu Zamówienia (OPZ) (**załączniku nr 6 do SWZ**), oraz w kosztorysie ślepych (przedmiarze robót), dokumentacji projektowej, a także w specyfikacji technicznej wykonania i odbioru robót budowlanych. Wykonawca zobowiązuje się do wykonania przedmiotu zamówienia zgodnie z Pozwoleniem Wojewódzkiego Konserwatora Zabytków, dokumentacją techniczną, zasadami wiedzy technicznej, obowiązującymi przepisami i normami oraz oddania przedmiotu niniejszej umowy Zamawiającemu w uzgodnionym poniżej terminie wraz z kompletną dokumentacją powykonawczą.
3. Oprócz robót zasadniczych wyszczególnionych w kosztorysie ślepych (przedmiarze robót) Wykonawca, zgodnie z zapisami pkt 1.6 załącznika nr 6 do SWZ, ujął w kosztach własnych:
  - Koszt zabezpieczenia terenu objętego robotami, istniejącego drzewostanu, który nie został przewidziany do wycinki (niezbędnych osłon krzewów i drzew), wykonania odpowiednich zabezpieczeń bhp, barier ochronnych, itp. przed uszkodzeniem mechanicznym przez sprzęt budowlany.
  - Koszt organizacji robót.
  - Koszt zabezpieczenia wykopów i istniejących obiektów zagospodarowania terenu w trakcie wykonywania robót przed uszkodzeniami mechanicznymi a także zabezpieczenia wykopu przed wodą opadową w związku z możliwością wystąpienia w rejonie przedmiotowej inwestycji gruntów podatnych na pęcznienie i uplastycznienie pod wpływem wody (mogącymi spowodować degradację podłoża i spowodować konieczność wykonania prac dodatkowych). W razie jakichkolwiek zaniedbań i usterek, ich skutki ponosi Wykonawca robót i usuwa je na własny koszt.
  - Koszt wszelkich robót tymczasowych i innych związanych z przyjętą przez Wykonawcę technologią robót, a także limitujących wykonanie zadania zgodnie z dokumentacją i zasadami wiedzy technicznej.
  - Koszty pomiarów, obsługi geodezyjnej (w tym geodezyjnej dokumentacji powykonawczej), wytyczeń i badań w tym stopnia zagęszczenia podbudowy oraz opracowań powykonawczych,

- Koszty ewentualnych nadzorów branżowych,
- **Koszt konserwacji, serwisowania zabudowanych urządzeń i elementów wyposażenia wymagających podjęcia takich działań zgodnie z kartą techniczną, instrukcją użytkowania lub warunkami udzielonej gwarancji wraz z kosztem materiałów eksploatacyjnych w całym okresie gwarancyjnym.**

**UWAGA:**

- Wykonawca robót winien przed zabudową materiałów dostarczyć Zamawiającemu wymagane atesty, świadectwa dopuszczenia do obrotu i stosowania w budownictwie, certyfikaty na znak bezpieczeństwa, deklaracje zgodności lub certyfikaty zgodności z Polską Normą lub aprobaty techniczne dotyczące wszystkich zastosowanych materiałów.
  - Wszystkie elementy stalowe, występujące w elementach objętych przedmiotem zamówienia, poddane działaniu czynników atmosferycznych (zewnętrzne) oraz agresywnych muszą być wykonane z materiałów odpornych na korozję (np. stali nierdzewnej lub aluminium) lub zabezpieczonych przed korozją poprzez ocynkowanie ogniowe lub galwaniczne. Nie dopuszcza się stosowania materiałów zabezpieczonych jedynie poprzez malowanie proszkowe lub uprzednio zabezpieczanych antykorozyjnymi podkładami lub ocynkiem nanoszonym techniką malarską.
  - Sposób zabezpieczenia elementów metodą ocynku ogniowego lub galwanicznego oraz wykonanie wskazanych elementów ze stali nierdzewnej Wykonawca winien udokumentować.
  - Nie dopuszcza się stosowania materiałów pochodzenia pogórniczego: łupka przepalonego i nieprzealonego (tzw. „hald”) oraz wszystkich innych materiałów kamiennych pozyskanych w trakcie prac wydobywczych węgla kamiennego.
4. Wymogi wynikające z ustawy z dnia 19 lipca 2019 r. o zapewnieniu dostępności osobom ze szczególnymi potrzebami (t.j. Dz. U z 2020 poz. 1062 z późn. zm.) są zawarte w dokumentacji zamówienia.

**Termin realizacji zamówienia**

**§ 3**

1. Termin rozpoczęcia wykonania przedmiotu umowy ustala się na: **dzień zawarcia umowy.**
2. Termin wykonania przedmiotu zamówienia wraz z dostarczeniem Zamawiającemu kompletnej dokumentacji powykonawczej: **50 dni kalendarzowych od daty zawarcia umowy, tj. do .....**

**Informacje ogólne**

**§ 4**

1. Inspektorem nadzoru i jednocześnie osobą odpowiedzialną za rozliczenie rzeczowo-finansowe zadania ze strony Zamawiającego będzie: .....
2. Kierownikiem budowy ze strony Wykonawcy będzie: .....
3. Kierownikiem robót przy zabytku nieruchomym ze strony Wykonawcy będzie: .....
4. Kierownikiem prac konserwatorskich oraz restauratorskich prowadzonych przy zabytkach będących parkami wpisanymi do rejestru ze strony Wykonawcy będzie: .....

**Warunki przekazania terenu budowy oraz dokumentacji projektowej**

**§ 5**

1. Zamawiający przekaze Wykonawcy teren budowy w terminie do 7 dni roboczych od dnia podpisania umowy.
2. Zamawiający przekazując protokolem Wykonawcy teren budowy określi stan znajdujących się na terenie budowy obiektów i urządzeń.
3. Zamawiający zobowiązuje się przekazać dokumentację techniczną w 1-nym egzemplarzu, w terminie do 7 dni roboczych od dnia podpisania umowy.

**Obowiązki Stron**

**§ 6**

1. Nie przewiduje się stosowania materiałów Zamawiającego.
2. Wykonawca zobowiązuje się strzec mienia znajdującego się na terenie prowadzonych robót a także zapewnić warunki bezpieczeństwa i ochrony p.poż. Wykonawca zabezpieczy na własny koszt teren budowy zgodnie z wymogami bhp.
3. Odzież robocza, którą Wykonawca zapewnia dla swoich pracowników, winna posiadać widoczne logo lub nazwę firmy. Logo lub nazwę firmy posiadać również mają pojazdy użyte do realizacji zamówienia. Przedmiotowe wymogi dotyczą również podwykonawcy.
4. W czasie realizacji robót Wykonawca będzie utrzymywał na swój koszt i ryzyko teren robót w stanie wolnym od przeszkód komunikacyjnych oraz będzie usuwał na swój koszt i ryzyko wszelkie zbędne materiały, odpady oraz niepotrzebne urządzenia prowizoryczne. Wykonawca sporządzi protokół potwierdzający utylizację wszystkich materiałów odpadowych i przekaze go **najpóźniej w dniu zgłoszenia zakończenia robót** Zamawiającemu.
5. Po zakończeniu robót Wykonawca zobowiązany jest na swój koszt uporządkować teren prowadzonych robót i przekazać go Zamawiającemu w terminie ustalonym do odbioru robót.
6. **Wykonawca wykona na własny koszt geodezyjną inwentaryzację powykonawczą wraz z naniesieniem w zasobach geodezyjnych i jest zobowiązany dołączyć ją do dokumentacji powykonawczej. Kompletną dokumentację powykonawczą (wraz z geodezyjną inwentaryzacją powykonawczą i potwierdzeniem złożenia do zasobów Miejskiego Ośrodka Geodezyjnego) Wykonawca jest zobowiązany przedstawić Zamawiającemu i uzyskać pisemne potwierdzenie jej kompletności najpóźniej do dnia wyznaczonego do odbioru robót. W przeciwnym wypadku czynności odbiorowe zostaną przerwane.**

7. Dokumentacja techniczna oraz inne dokumenty przekazane przez Zamawiającego Wykonawcy stanowią część umowy, a wymagania wyszczególnione w choćby jednym z nich są obowiązujące dla Wykonawcy tak jakby zawarte były w całej dokumentacji. W przypadku rozbieżności decyduje Zamawiający.
8. Jeżeli w trakcie wykonywania robót, **na skutek podjętych przez Wykonawcę działań** okaże się konieczne uzupełnienie lub sporządzenie zamienną dokumentacji projektowej, Wykonawca opracuje niezbędną dokumentację wraz z uzgodnieniami i specyfikacją techniczną na własny koszt w 4 egzemplarzach w formie zgodnej z wymogami Prawa Budowlanego, przedłoży do akceptacji Projektantowi, Wojewódzkiemu Konserwatorowi Zabytków w Katowicach i Zamawiającemu oraz jest za nią odpowiedzialny do chwili uzyskania decyzji o zmianie pozwolenia na budowę.
9. Materiały i urządzenia powinny odpowiadać, co do jakości, wymogom wyrobów dopuszczonych do obrotu i stosowania w budownictwie, określonym w art. 10 ustawy Prawo Budowlane, wymaganiom specyfikacji istotnych warunków zamówienia, specyfikacji technicznej, Prawa Budowlanego oraz przepisom p.poż. i bhp.
10. Wykonawca dostarczy Zamawiającemu wymagane atesty materiałów i urządzeń, świadectwa dopuszczenia do obrotu stosowania w budownictwie, certyfikat na znak bezpieczeństwa, deklarację zgodności lub certyfikat zgodności z Polską Normą lub aprobaty techniczne przed ich zamówieniem u producenta.
11. Wykonawca zobowiązany jest do informowania inspektora nadzoru o terminie zakrycia robót zanikowych i ustalenia z nim terminu odbioru tych robót. Zabrania się zakrycia robót bez odbioru robót dokonanego przy udziale uczestników procesu inwestycyjnego wraz z oświadczeniem kierownika o zgodności z dokumentacją techniczną, normami, przepisami zasadami wiedzy technicznej oraz zgody inspektora wyrażonej podpisaniem protokołu odbiorowego lub wpisem do dziennika budowy. Ponadto **Wykonawca jest zobowiązany do systematycznego sporządzania dokumentacji zdjęciowej tych robót i dołączenia jej do dokumentów odbiorowych.**
12. Wykonawca zobowiązany jest w czasie trwania inwestycji do wykonywania własnymi siłami i na własny koszt pielęgnacji (tj. podlewania, nawożenia, dosiewania i koszenia) wszystkich powstałych w ramach inwestycji trawników i roślin, aż do momentu bezusterkowego odbioru końcowego.

#### Elektromobilność

##### § 7

1. Wykonawca zobowiązany jest do dostosowania się do wymagań wynikających z przepisów ustawy z dnia 11 stycznia 2018 roku o elektromobilności i paliwach alternatywnych (t.j. Dz. U. z 2022 r., poz. 1083), zwanej dalej „ustawą o elektromobilności”, wymienionych w ust. 2-5 (poniżej).
2. Wykonawca zobowiązany jest do zapewnienia udziału pojazdów samochodowych: elektrycznych lub napędzanych gazem ziemnym, w rozumieniu przepisu art. 2 pkt 33 ustawy z dnia 20 czerwca 1997r. - Prawo o ruchu drogowym, we flocie pojazdów użytkowanych przy wykonywaniu umowy w liczbie wynikającej z ustawy o elektromobilności.
3. Przez cały okres trwania umowy do obowiązku Wykonawcy należy dostarczenie Zamawiającemu, po zakończeniu okresu rozliczeniowego wraz z fakturą za ten okres:
  - a) oświadczenia (wg **załącznika nr 6** do umowy), o dostosowaniu floty pojazdów użytkowanych przy wykonywaniu umowy do wymagań ustawy o elektromobilności lub
  - b) oświadczenia (wg **załącznika nr 6** do umowy), z którego wynika, iż używana do realizacji zamówienia liczba pojazdów nie wymaga zastosowania pojazdów elektrycznych lub napędzanych gazem ziemnym.
4. Zamawiający uprawniony jest do wykonywania czynności kontrolnych wobec Wykonawcy odnośnie spełniania przez niego wymogów wskazanych w ustawie o elektromobilności, w szczególności poprzez żądanie od Wykonawcy, w terminie 4 dni wykazu pojazdów samochodowych zawierających m.in. ilość, rodzaj napędu, markę oraz numery rejestracyjne pojazdów użytkowanych przy wykonywaniu zamówienia.
5. W przypadku zmiany ustawy o elektromobilności i paliwach alternatywnych, Wykonawca zobowiązuje się do dostosowania się do wymagań wynikających z zmienionych przepisów tej ustawy.

#### Podwykonawcy

##### § 8

1. Wykaz Podwykonawców (firm), uczestniczących w wykonywaniu zamówienia stanowi **załącznik nr 1** do umowy.
2. **Załącznik nr 1** lub jego zmiana nie wymaga sporządzania odrębnego aneksu do umowy i staje się jej integralną częścią z chwilą jego podpisania przez obie strony.
3. W przypadku niezgłoszenia podwykonawcy lub dalszego podwykonawcy uznaje się, że wykonawca będzie realizował przedmiot zamówienia wyłącznie siłami własnymi. W takiej sytuacji **załącznik nr 1** uważa się za nieobowiązujący.

#### Wynagrodzenie

##### § 9

1. Strony ustalają, że za wykonanie przedmiotu umowy Zamawiający zapłaci wynagrodzenie ustalone na podstawie uzgodnionych cen wyszczególnionych w kosztorysach ofertowych Wykonawcy, zaakceptowanym przez Zamawiającego oraz ilości rzeczywiście wykonanych robót.
2. Koszt całego zadania zgodnie z przeprowadzonym postępowaniem w dniu ..... określono na kwotę: ..... zł netto + podatek VAT (23%) ..... zł = ..... **zł brutto** (słownie: .....)  
 Klasyfikacja budżetowa  
 .....

.....  
Płatne z budżetu roku 2022.

3. Ustalona w ust. 2 cena brutto jest obowiązująca w całym okresie ważności umowy i nie będzie podlegać waloryzacji, z zastrzeżeniem ust.10 umowy.
4. Zapłata za wykonanie umowy dokonane będzie z zastosowaniem mechanizmu podzielonej płatności, o którym mowa w art. 108a ustawy o podatku od towarów i usług.
5. Podstawą rozliczenia będzie bezusterkowy protokół potwierdzający odbiór przedmiotu umowy oraz prawidłowo wystawione na Zamawiającego faktury VAT.
6. Zapis o zmianie źródła finansowania może zostać zmieniony w formie pisemnego, jednostronnego oświadczenia Zamawiającego, który w terminie 7 dni od jego sporządzenia, prześle go Wykonawcy.
7. Zapłata należności Wykonawcy nastąpi na podstawie faktury VAT, w terminie do 30 dni licząc od daty jej doręczenia Zamawiającemu. Podstawą wystawienia faktury jest podpisanie protokołu odbioru robót przez przedstawicieli Zamawiającego i Wykonawcy.
8. Wynagrodzenie przysługujące Wykonawcy będzie regulowane przelewem z konta Zamawiającego na rachunek Wykonawcy w terminie do **30 dni** od daty otrzymania faktur, bank ....., nr konta: .....
9. Wykonawca oświadcza, że:
  - a. wskazany rachunek bankowy należy do Wykonawcy
  - b. dla wskazanego rachunku bankowego został utworzony wydzielony rachunek VAT na cele prowadzonej działalności gospodarczej
10. W sytuacji ustawowej zmiany stawki podatku VAT wynagrodzenie Wykonawcy podlega waloryzacji zarówno w zakresie podwyższenia jak i obniżenia, o kwotę wynikającą ze zmiany stawek.
11. W przypadku zaistnienia zmiany, o której mowa w ust 10 Wykonawca zobowiązany jest do dokonania inwentaryzacji i przedstawienia do rozliczenia częściowego przedmiotu umowy zrealizowanego do dnia poprzedzającego dzień wejścia w życie zmiany stawki VAT.
12. Wykonawca w zakresie, o którym mowa w ust. 11 wystawi fakturę VAT zgodnie z obowiązującymi przepisami. Natomiast realizacja przedmiotu umowy dokonana od dnia ustawowej zmiany stawki VAT zostanie rozliczona i zafakturowana przez Wykonawcę zgodnie z postanowieniami zawartymi w umowie.
13. Dopuszcza się rozliczanie zadania fakturami częściowymi do wartości 90% wartości kosztorysu ofertowego.
14. Podstawą do przyjęcia faktury częściowej jest przedstawienie przedstawicielowi Zamawiającego, co najmniej 7 dni roboczych przed planowanym terminem fakturowania, edytowalnej wersji kosztorysu powykonawczego opracowanego w oparciu o szczegółowe obmiary powykonawcze, celem jego weryfikacji. Do faktury Wykonawca dołącza podpisaną przez siebie i przedstawiciela Zamawiającego wersję papierową (oryginały) zweryfikowanych kosztorysów oraz podpisany przez kierownika budowy i przedstawiciela Zamawiającego protokół rzeczowo-finansowy sporządzony w oparciu o **załącznik nr 3** do niniejszej umowy.
15. W terminie do 2 dni roboczych po podpisaniu bezusterkowego protokołu odbioru technicznego przedmiotu zamówienia, Wykonawca przedstawi do weryfikacji edytowalne wersje ostatecznych kosztorysów powykonawczych, rozliczające całość zadania. Weryfikacja złożonych kosztorysów i obmiarów zostanie zakończona do 7 dni roboczych od daty ich złożenia. W oparciu o zweryfikowane kosztorysy końcowe, możliwe jest przedłożenie przez Wykonawcę Zamawiającemu faktury końcowej. Do faktury tej Wykonawca dołącza podpisaną przez siebie i przedstawiciela Zamawiającego wersję papierową (oryginały) zweryfikowanych ostatecznych kosztorysów powykonawczych oraz podpisany przez kierownika budowy i przedstawiciela Zamawiającego ostateczny, końcowy protokół rzeczowo-finansowy sporządzony w oparciu o **załącznik nr 3** do niniejszej umowy.
16. Zamawiający oświadcza, że jest podatnikiem podatku VAT; posiada numer identyfikacyjny **NIP 6332216615**.
17. Płatnika należy oznaczyć w następujący sposób:  
**Jastrzębie-Zdrój – Miasto na prawach powiatu**  
**Aleja Józefa Piłsudskiego 60, 44-335 Jastrzębie-Zdrój**
18. Wykonawca oświadcza, że jest podatnikiem podatku „VAT” i został zarejestrowany pod numerem identyfikacyjnym: ..... Jednocześnie oświadcza, że jest uprawniony do wystawiania i otrzymywania faktur VAT.

### **Roboty zamienne, zaniechane, dodatkowe**

#### **§ 10**

1. Zamawiający dopuszcza możliwość wystąpienia w trakcie realizacji przedmiotu umowy konieczności wykonania robót zamiennych w stosunku do przewidzianych w dokumentacji technicznej w sytuacji, gdy wykonanie tych robót będzie niezbędne do prawidłowego, tj. zgodnego z zasadami wiedzy technicznej i obowiązującymi na dzień odbioru robót przepisami wykonania przedmiotu umowy.
2. Rozliczenie robót zamiennych w stosunku do przewidywanych w dokumentacji technicznej odbywało się będzie fakturami wystawianymi po ich wykonaniu (i odebraniu przez przedstawiciela Zamawiającego) lecz nie częściej niż w okresach miesięcznych, a regulowane będą w terminie do 30 dni od daty otrzymania przez Zamawiającego faktury, protokołu odbioru wykonanych robót oraz kosztorysu zwanego „różnicowym” wykonanego w oparciu o następujące założenia:
  - a) należy wyliczyć cenę roboty „pierwotnej”, a więc roboty która miała być pierwotnie wykonana;
  - b) należy wyliczyć cenę roboty „zamiennej”;
  - c) należy wyliczyć różnicę pomiędzy tymi cenami;

- d) wyliczeń ww. cen („pierwotnej” i „zamiennej”) należy dokonać w oparciu o następujące założenia:
- d1) ceny jednostkowe robót należy przyjąć z kosztorysów ofertowych;
  - d2) w przypadku, gdy wystąpią roboty, których nie można rozliczyć zgodnie z podpunktem „d1” należy wyliczyć ceny jednostkowe w oparciu o następujące założenia:
    - 1) składniki cenotwórcze (R, M, S, Ko, Z) należy przyjąć z kosztorysów ofertowych opracowanych przez Wykonawcę metodą kalkulacji szczegółowej;
    - 2) w przypadku, gdy nie będzie możliwe rozliczenie danej roboty w oparciu o zapis w podpunkcie „1”, brakujące składniki cenotwórcze zostaną przyjęte z zeszytów SEKOCENBUD (jako średnia) za okres ich wybudowania, a w przypadku ich braku w SEKOCENBUD udokumentowane ceny producenta;
    - 3) podstawą do określenia nakładów rzeczowych będą normy zawarte w wyżej wskazanych kosztorysach, a w przypadku ich braku – odpowiednie pozycje Katalogów Nakładów Rzeczowych (KNR). W przypadku braku odpowiednich pozycji w KNR-ach, zastosowane zostaną analogie do Katalogu Nakładów Rzeczowych, a jeśli i to będzie niemożliwe wycena indywidualna Wykonawcy, zatwierdzona przez Zamawiającego.
  - d3) ilość robót, które miały być wykonane („pierwotnych”) należy przyjąć kosztorysów ofertowych Wykonawcy;
  - d4) ilość robót „zamiennych”, należy przyjąć z książki obmiarów.”
3. Przewiduje się możliwość rezygnacji z wykonywania pewnych robót przewidzianych w SST w sytuacji, gdy ich wykonanie będzie zbędne do prawidłowego, tj. zgodnego z zasadami wiedzy technicznej i obowiązującymi na dzień odbioru robót przepisami wykonania przedmiotu umowy. Roboty takie w dalszej części umowy nazywane są robotami „zaniechanymi”.
  4. Wyliczenie wartości robót „zaniechanych” w stosunku do przewidzianych w SST odbywało się będzie w takich samych zasadach jak w sytuacji odstąpienia od umowy, czyli:
    - a) w przypadku rezygnacji z całego elementu robót określonego w kosztorysie ofertowym nastąpi odliczenie wartości tego elementu (wynikającej z kosztorysu ofertowego) od ogólnej wartości przedmiotu umowy;
    - b) w przypadku rezygnacji z części robót z danego elementu określonego w kosztorysie ofertowym, obliczenie wykonanej części tego elementu nastąpi na podstawie kosztorysów przygotowanych przez Wykonawcę, a zatwierdzonych przez Zamawiającego.

Kosztorysy te opracowane będą w oparciu o następujące założenia: ceny jednostkowe robót lub ceny czynników produkcji zostaną przyjęte z kosztorysów ofertowych, a ilość wykonanych robót zgodnie z dokonanymi obmiarami.
  5. Przewiduje się możliwość wystąpienia w trakcie realizacji przedmiotu umowy konieczności wykonania robót dodatkowych, ich rozliczenie nastąpi w oparciu o następujące założenia:
    - a) ceny jednostkowe robót należy przyjąć z kosztorysów ofertowych;
    - b) w przypadku, gdy wystąpią roboty, których nie można rozliczyć zgodnie z podpunktem „a” należy wyliczyć ceny jednostkowe w oparciu o następujące założenia:
      - 1) składniki cenotwórcze (R, M, S, Ko, Z) należy przyjąć z kosztorysów ofertowych opracowanych przez Wykonawcę metodą kalkulacji szczegółowej;
      - 2) w przypadku, gdy nie będzie możliwe rozliczenie danej roboty w oparciu o zapis w podpunkcie „1”, brakujące składniki cenotwórcze zostaną przyjęte z zeszytów SEKOCENBUD (jako średnie) za okres ich wybudowania, lub w przypadku ich braku w SEKOCENBUD wg udokumentowanych cen producenta;
      - 3) podstawą do określenia nakładów rzeczowych będą normy zawarte w wyżej wskazanych kosztorysach, a w przypadku ich braku – odpowiednie pozycje Katalogów Nakładów Rzeczowych (KNR). W przypadku braku odpowiednich pozycji w KNR-ach, zastosowane zostaną analogie do Katalogu Nakładów Rzeczowych, a jeśli i to będzie niemożliwe wycena indywidualna Wykonawcy, zatwierdzona przez Zamawiającego.
  6. Roboty zamienne, zaniechane i dodatkowe mogą zostać wykonane wyłącznie na podstawie uprzednio sporządzonego protokołu konieczności, podpisanego przez kierownika budowy i przedstawiciela Zamawiającego oraz zatwierdzonego przez osoby upoważnione do podpisywania umów ze strony Zamawiającego i Wykonawcy.
  7. Wprowadzenie robót zamiennych lub dodatkowych może spowodować konieczność zwiększenia wysokości wynagrodzenia określonego w § 8 ust. 2 umowy.
  8. Wykonanie robót zamiennych i dodatkowych nie powodujących zwiększenia wartości wynagrodzenia określonego w § 8 ust. 2 nie wymaga sporządzenia przez strony aneksu do umowy.
  9. W przypadku zaistnienia okoliczności powodujących konieczność zmiany umowy na podstawie art. 455 ust. 1 pkt 2) i 3) ustawy Prawo zamówień publicznych rozliczenie nastąpi w oparciu o następujące założenia:



- a) ceny jednostkowe robót zakresowo zbieżnych z pozycjami kosztorysu ofertowego należy przyjąć z kosztorysów ofertowych;
- b) w przypadku, gdy wystąpią roboty, których nie można rozliczyć zgodnie z podpunktem „a” należy wyliczyć ceny jednostkowe w oparciu o następujące założenia:
  - 1) składniki cenotwórcze (R, M, S, Ko, Z) należy przyjąć z kosztorysów ofertowych opracowanych przez Wykonawcę metodą kalkulacji szczegółowej;
  - 2) w przypadku, gdy nie będzie możliwe rozliczenie danej roboty w oparciu o zapis w podpunkcie „1”, brakujące składniki cenotwórcze zostaną przyjęte z zeszytów SEKOCENBUD (jako średnie) za okres ich wybudowania, lub w przypadku ich braku w SEKOCENBUD wg udokumentowanych cen producenta;
  - 3) podstawą do określenia nakładów rzeczowych będą normy zawarte w wyżej wskazanych kosztorysach, a w przypadku ich braku – odpowiednie pozycje Katalogów Nakładów Rzeczowych (KNR). W przypadku braku odpowiednich pozycji w KNR-ach, zastosowane zostaną analogie do Katalogu Nakładów Rzeczowych, a jeśli i to będzie niemożliwe wycena indywidualna Wykonawcy, zatwierdzona przez Zamawiającego w oparciu o przedstawione mu wyceny producenta.

### Gwarancja

#### § 11

1. Wykonawca udziela Zamawiającemu gwarancji na przedmiot umowy; stanowi ona rozszerzenie odpowiedzialności Wykonawcy z tytułu rękojmi za wady na okres udzielonej gwarancji i na jej zasadach. Okres gwarancji ustala się na ..... lat od daty końcowego odbioru przedmiotu umowy.
2. Przeglądy gwarancyjne będą zwoływane każdorazowo w przypadku wystąpienia usterek po zgłoszeniu ich przez użytkownika i pod koniec ustalonego terminu obowiązywania gwarancji.
3. W przypadku wystąpienia ponad trzykrotnej (tej samej i dotyczącej tego samego elementu) usterki Zamawiający zastrzega sobie prawo żądania wymiany nieskutecznie naprawianego elementu na nowy. Każdorazowa wymiana danego elementu skutkuje, zgodnie z treścią Kodeksu Cywilnego, w stosunku do tego elementu biegnącym na nowo od chwili wymiany okresem gwarancyjnym.
4. Zamawiający wyznacza ostateczny pogwarancyjny odbiór robót po upływie terminu gwarancji ustalonego w umowie.
5. Strony postanawiają, że odpowiedzialność Wykonawcy z tytułu gwarancji zostanie potwierdzona na piśmie na podstawie załącznika nr 4 do umowy.

### Odbiory

#### § 12

1. Strony postanawiają, że przedmiotem odbioru technicznego będzie przedmiot umowy. Zamawiający wyznaczy termin i rozpocznie czynności odbiorowe w ciągu 7 dni od daty zawiadomienia go przez Wykonawcę o zakończeniu realizacji robót budowlanych i gotowości do odbioru technicznego. Do terminu odbioru technicznego Wykonawca przekaże Zamawiającemu kompletną dokumentację odbiorową, w tym geodezyjną dokumentację powykonawczą oraz protokoły utylizacji materiałów odpadowych, dokumentację zdjęciową z realizacji robót (na płycie CD), ponadto dostarczy kartę gwarancyjną jakości wykonania robót zgodnie z załącznikiem nr 4. W przeciwnym wypadku czynności odbiorowe zostaną zawieszane do czasu uzupełnienia dokumentów odbiorowych.
2. Zamawiający zastrzega sobie możliwość przeprowadzenia kontroli zabudowanego zestawu sprawnościowego pod kątem zgodności z normą PN-EN 1176 „Wyposażenie placu zabaw” przez upoważnionego inspektora.
3. Strony postanawiają, że z czynności odbioru będzie spisany protokół zawierający wszelkie ustalenia dokonane w toku odbioru oraz terminy na usunięcie stwierdzonych przy odbiorze usterek. Jeżeli w czasie tych czynności ujawniono istnienie usterek i wad ograniczających prawidłowe funkcjonowanie przedmiotu umowy bądź wady stanowią niegodność z wymaganiami SIWZ lub normą PN-EN 1176 „Wyposażenie placu zabaw” Zamawiający może podjąć decyzję o przerwaniu czynności odbioru, aż do czasu usunięcia tych wad i jednocześnie uznać zgłoszenie zakończenia robót jako przedwczesne i bezzasadne.
4. Strony postanawiają, że z czynności odbioru technicznego będzie spisany protokół zawierający wszelkie ustalenia dokonane w toku odbioru oraz wyznaczone terminy na usunięcie stwierdzonych przy odbiorze usterek i wad. Wykonawca jest zobowiązany do zawiadomienia Zamawiającego o usunięciu usterek i wad oraz do żądania wyznaczenia nowego terminu odbioru.
5. Zamawiający może podjąć decyzję o przerwaniu czynności odbioru technicznego, jeżeli w czasie tych czynności ujawniono niezgodność przedmiotu zamówienia z umową lub istnienie usterek i wad ograniczających prawidłowe funkcjonowanie przedmiotu umowy aż do czasu usunięcia tych wad lub ponownego wykonania i zgłoszenia zakończenia robót w przypadku występowania niezgodności przedmiotu zamówienia z umową. Jeżeli wady nie nadają się do usunięcia Zamawiającemu przysługują następujące uprawnienia:
  - jeżeli nie uniemożliwiają użytkowania przedmiotu odbioru zgodnie z jego przeznaczeniem, Zamawiający może obniżyć wynagrodzenie o wartość wadliwych robót,
  - jeżeli wady uniemożliwiają użytkowanie przedmiotu umowy zgodnie z jego przeznaczeniem, Zamawiający może odstąpić od umowy żądając zwrotu poniesionych kosztów lub zażądać wykonania przedmiotu umowy po raz drugi.

### Kary umowne § 13

Strony postanawiają, że:

1. Wykonawca zapłaci Zamawiającemu karę umowną:
  - 1) za zwłokę w oddaniu określonego w umowie całości przedmiotu zamówienia - w wysokości 0,2% wynagrodzenia umownego brutto określonego w § 9 ust. 2 umowy za każdy dzień zwłoki licząc od dnia następnego po upływie terminu zgłoszenia zakończenia robót określonego w § 3 ust. 2,
  - 2) za zwłokę w usunięciu wad stwierdzonych przy odbiorze lub w okresie gwarancji za wady w wysokości 0,2% wynagrodzenia umownego brutto określonego w § 9 ust. 2 za każdy dzień zwłoki liczonej od dnia wyznaczonego na usunięcie wad,
  - 3) z tytułu odstąpienia od realizacji zadania z przyczyn leżących po stronie Wykonawcy – w wysokości 50% wynagrodzenia umownego brutto określonego w § 9 ust. 2 za przedmiot umowy,
  - 4) z tytułu niespełnienia przez wykonawcę wymogów wynikających z przepisów ustawy o elektromobilności i paliwach alternatywnych np. po wykonaniu czynności kontrolnych, o których mowa w § 7 ust. 4 – za każdy taki przypadek w wysokości 1 000,00 zł,
  - 5) za brak przedłożenia każdorazowo do faktury oświadczenia w zakresie elektromobilności, o którym mowa w § 7 ust. 3 – za każdy przypadek w wysokości 200,00 zł.
2. Łączna wysokość kar umownych należnych Zamawiającemu nie może przekroczyć 50% wynagrodzenia umownego brutto za przedmiot umowy.
3. Jeżeli kara umowna nie pokrywa poniesionej szkody Zamawiający może dochodzić odszkodowania uzupełniającego na zasadach ogólnych.
4. Zamawiający jest uprawniony do potrącenia kar umownych i ewentualnych odszkodowań uzupełniających z najbliższej faktury Wykonawcy.
5. W przypadku stwierdzenia nienależytego lub nieterminowego wykonania warunków umowy Zamawiający zastrzega sobie prawo rozwiązania niniejszej umowy w trybie natychmiastowym po uprzednim wezwaniu Wykonawcy do należytej, terminowej realizacji zadania.

### Zmiany do umowy § 14

1. Zakazuje się istotnych zmian postanowień niniejszej umowy w stosunku do treści oferty, na podstawie której dokonano wyboru Wykonawcy, z zastrzeżeniem postanowień §14 ust. 2 – 6 umowy.
2. Dopuszczalna jest **zmiana w zakresie przedmiotu zamówienia** poprzez zmianę:
  - 2.1. zakresu robót budowlanych przewidzianych w dokumentacji w przypadku:
    - a) konieczności wykonania robót zamiennych, których wykonanie ma na celu prawidłowe zrealizowanie przedmiotu zamówienia, a konieczność ich wykonania wynika z wad dokumentacji. Przez wady dokumentacji należy rozumieć w szczególności: zmianę sposobu wykorzystania przedmiotu zamówienia, przy założeniu, iż charakter umowy nie ulegnie zmianie,
    - b) konieczności wykonania robót zamiennych niezbędnych do prawidłowego wykonania przedmiotu Umowy, które nie zostały przewidziane w dokumentacji przekazanej przez Zamawiającego,
    - c) konieczności wykonania robót zamiennych w stosunku do przewidzianych w SST w sytuacji, gdy wykonanie tych robót będzie niezbędne do prawidłowego, tj. zgodnego z zasadami wiedzy technicznej i obowiązującymi na dzień odbioru robót przepisami wykonania przedmiotu umowy,
    - d) zmiany dokumentacji wykonane z inicjatywy Zamawiającego ze względu na stwierdzone Wady, co spowoduje konieczność wykonania robót zamiennych,
    - e) zmiany decyzji administracyjnych, na podstawie których prowadzone są roboty budowlane objęte Umową, powodujące zmianę dotychczasowego zakresu robót przewidzianego w dokumentacji, pod warunkiem, iż nie będą modyfikowały ogólnego charakteru umowy,
    - f) konieczności wykonania robót dodatkowych, których wykonanie ma na celu prawidłowe zrealizowanie przedmiotu zamówienia, a konieczność ich wykonania wynika z różnic w obmiarach zawartych w dokumentacji technicznej, a stanem rzeczywistym lub braku wyceny danego elementu w kosztorysie ofertowym przy jednoczesnym jego uwzględnieniu w pozostałej części dokumentacji technicznej, z zastrzeżeniem, iż zakres robót nie może ulec zwiększeniu o więcej niż 30% zakresu finansowego,
    - g) ograniczenia wykonania pewnego zakresu przedmiotu zamówienia tzw. roboty zaniechane, w sytuacji, gdy wykonanie niektórych robót okazało się zbędne, zmieniły się okoliczności, lub okoliczności te nie były znane na moment składania ofert, a związane z wykonaniem Umowy lub wykonanie poszczególnych robót nie leży w interesie publicznym lub Zamawiającego z zastrzeżeniem, że zakres ten nie może ulec zmniejszeniu o więcej niż 30% zakresu finansowego.
  - 2.2. sposobu wykonania przedmiotu Umowy, zakresu robót, lokalizacji robót w sytuacji:
    - a) wystąpienia innych warunków geologicznych, geotechnicznych, hydrologicznych niż te wskazane przez Zamawiającego w dokumentacji projektowej, powodujących konieczność zmiany sposobu wykonania przedmiotu Umowy,
    - b) wystąpienia na terenie budowy niewybuchów, niewypalów lub znalezisk archeologicznych, które uniemożliwiają lub utrudniają wykonanie robót na warunkach przewidzianych w Umowie,
    - c) wystąpienia innych ograniczeń natury środowiskowej, prawnej itd. uniemożliwiających wykonanie robót na warunkach przewidzianych w Umowie.

- 2.3. technologii wykonania robót lub materiałów przewidzianych w dokumentacji projektowej, jeżeli w wyniku rozwoju technicznego lub technologicznego możliwe jest wykonanie robót przy zastosowaniu innej technologii lub materiałów, które:
- a) podwyższą jakość wykonanych robót,
  - a) zmniejszą koszty realizacji Umowy lub koszty eksploatacji,
  - b) pozwolą na skrócenie terminu wykonania Umowy lub
  - c) pozwolą na wydłużenie okresu eksploatacji robót po ich zakończeniu.
- 2.4. technologii wykonania robót lub materiałów przewidzianych w dokumentacji projektowej w przypadku niedostępności odpowiednich surowców lub materiałów na rynku budowlanym albo zaniechania produkcji materiałów przewidzianych w dokumentacji projektowej, co utrudnia możliwość wykonania przedmiotu Umowy, tj. w szczególności powoduje opóźnienie w postępie robót, a Wykonawca, pomimo zachowania szczególnej staranności, nie mógł temu zapobiec, ani tego przewidzieć.
3. Dopuszczalna jest **zmiana terminu wykonania umowy** w przypadku:
- 3.1. wystąpienia niekorzystnych warunków atmosferycznych, co spowodowało brak możliwości kontynuowania robót zgodnie ze specyfikacją techniczną (wstrzymanie wykonania robót) potwierdzone przez Inspektora Nadzoru. Za niekorzystne warunki atmosferyczne Zamawiający uzna w szczególności:
    - wystąpienie opadów deszczu, śniegu i temperatury poniżej +5°C w okresie min. 2 dni tj. występowania warunków pogodowych uniemożliwiających prowadzenie prac na wolnym powietrzu
    - niezgodnie z wymaganym reżimem technologicznym,
  - 3.2. opóźnienia innych inwestycji lub robót budowlanych prowadzonych przez Zamawiającego lub innych zamawiających, które to inwestycje lub roboty kolidują z wykonaniem robót objętych Umową, co uniemożliwia Wykonawcy terminowe wykonanie Umowy, w szczególności robót prowadzonych w bezpośrednim sąsiedztwie, zmian planów innych inwestorów (np. dot. sieci), cofnięcie zgody właścicieli nieruchomości na wejście w teren itd.,
  - 3.3. wstrzymania wykonania Umowy przez Zamawiającego z przyczyn nieleżących po stronie Wykonawcy, o ile takie działanie powoduje, że nie jest możliwe wykonanie Umowy w dotychczas ustalonym terminie,
  - 3.4. wystąpienia na terenie budowy niewybuchów, niewypałów lub znalezisk archeologicznych, które wymagały wstrzymania wykonania robót budowlanych przez Wykonawcę,
  - 3.5. wystąpienia na terenie budowy awarii, za którą odpowiedzialności nie ponosi Wykonawca, skutkującej koniecznością wstrzymania wykonania robót budowlanych przez Wykonawcę,
  - 3.6. wystąpienia na terenie budowy usterek, konieczności usunięcia kolizji, za które odpowiedzialności nie ponosi Wykonawca, skutkujące koniecznością wstrzymania wykonania robót budowlanych przez Wykonawcę,
  - 3.7. wystąpienia niezinventaryzowanych lub błędnie zinventaryzowanych sieci, instalacji lub innych obiektów w stosunku do danych wynikających z dokumentacji projektowej przekazanej przez Zamawiającego, co spowodowało wstrzymanie wykonania robót budowlanych, zmianę dokumentacji projektowej lub wykonanie robót dodatkowych lub zamiennych,
  - 3.8. zmiany powszechnie obowiązujących przepisów prawa, które miały wpływ na możliwość wykonania Umowy w terminie w niej ustalonym, wprowadzone po upływie terminu składania ofert,
  - 3.9. gdy zajdzie konieczność wstrzymania robót przez uprawniony organ z przyczyn niezależnych od wykonawcy,
  - 3.10. gdy stwierdzone zostaną odmienne od przyjętych w dokumentacji projektowej warunki gruntowo - wodne uniemożliwiające dalsze prowadzenie prac,
  - 3.11. wystąpienia warunków siły wyższej, przez co należy rozumieć zdarzenie, którego wystąpienie jest niezależne od Stron i któremu nie mogą one zapobiec i któremu nie mogą się przeciwstawić. W szczególności za siłę wyższą uznaje się stan wojenny, stan wyjątkowy, stan klęski żywiołowej, stan epidemii, stan zagrożenia epidemiologicznego, kwarantannę, embargo, rewolucję, zamieszki lub strajki, jeżeli uniemożliwiły wykonanie Umowy w dotychczas ustalonym terminie. Nie jest siłą wyższą brak siły roboczej, materiałów lub surowców, chyba że jest to spowodowane siłą wyższą.
    - obowiązek wykonania Umowy przez Stronę, która wskutek działania siły wyższej nie jest w stanie wykonać Umowy, zostaje wyłączony na czas działania siły wyższej.
    - Strona powołująca się na siłę wyższą jest obowiązana do niezwłocznego zawiadomienia na piśmie drugiej Strony o jej wystąpieniu, do przedstawienia dokumentów ją potwierdzających oraz do zaproponowania nowego terminu wykonania Umowy.
    - niezwłocznie po ustaniu siły wyższej, Strony przystąpią do dalszego wykonania Umowy.
  - 3.12. zmiany w zakresie przedmiotu zamówienia lub innych obowiązków Wykonawcy w trakcie realizacji zamówienia, co nastąpiło na podstawie § 13 ust. 2 Umowy lub dopuszczalnej na podstawie przepisów Ustawy,
  - 3.13. gdy Wykonawca udokumentuje, iż wykonanie przedmiotu umowy w terminie wskazanym w § 3 ust.2 będzie niemożliwe z przyczyn od niego niezależnych.
- Termin Umowy może ulec zmianie o czas, w jakim wyżej wskazane okoliczności wpłynęły na termin wykonania Umowy przez Wykonawcę, to jest uniemożliwiły Wykonawcy terminową realizację przedmiotu Umowy.
4. Dopuszczalna jest **zmiana w terminie płatności poszczególnych części wynagrodzenia**, polegająca na zmianie kolejności wykonania robót, zmianie terminu wykonania poszczególnych etapów robót, zmianie zakresu robót do wykonania w poszczególnych etapach lub zmianie terminu płatności wynagrodzenia, w przypadku:

- 3.1. zmiany technologii realizacji robót, zmiany materiałów, braku dostępu materiałów lub wystąpienia innej przyczyny powodującej, że realizacja robót jest niemożliwa.
4. Dopuszczalna jest **zmiana wysokości wynagrodzenia** wykonawcy w przypadku:
  - 4.1. konieczności wykonania robót zamiennych, robót dodatkowych lub ograniczenia zakresu robót przewidzianych w Umowie tzw. roboty zaniechane. Przedmiotowa zmiana wysokości wynagrodzenia zostanie poprzedzona sporządzeniem odpowiednich protokołów konieczności. Wynagrodzenie umowne zostanie zmienione o wartość z nich wynikającą,
  - 4.2. spełnienia się innych okoliczności uprawniających do zmiany Umowy, o których mowa w § 14 Umowy i jeżeli mają one wpływ na wysokość wynagrodzenia. W takim wypadku zmiana wynagrodzenia jest dopuszczalna w zakresie, w jakim zmiany te mają wpływ na wysokość wynagrodzenia Wykonawcy,
  - 4.3. zmiany obowiązującej stawki VAT – zmiana może dotyczyć zarówno zwiększenia jak i zmniejszenia kosztów wykonania zamówienia,
  - 4.4. gdy zaistnieje jakakolwiek okoliczność, o której mowa w art. 455 ustawy PZP, która ma bezpośredni wpływ na wysokość wynagrodzenia przewidzianego za realizację zadania.
5. Dopuszczalna jest **zmiana osób skierowanych do realizacji zamówienia** w odniesieniu:
  - 5.1. do osób wskazanych przez wykonawcę na etapie postępowania o udzielenie zamówienia publicznego. Zmiana jest dopuszczalna w sytuacji, gdy będzie polegać na zastąpieniu dotychczasowej osoby inną osobą, która będzie posiadać uprawnienia wymagane w trakcie postępowania o udzielenie zamówienia.
6. Dopuszczalna jest **zmiana podwykonawcy**, jeżeli dotyczy to:
  - 6.1. podmiotu, na którego zasoby Wykonawca się powoływał na zasadach określonych w art. 118 ust. 1 ustawy PZP w celu wykazania spełnienia warunków udziału w postępowaniu. W takich okolicznościach wykonawca obowiązany jest wykazać zamawiającemu, że proponowany inny podwykonawca lub wykonawca samodzielnie spełnia je w stopniu nie mniejszym niż podwykonawca, na którego zasoby wykonawca się powoływał w trakcie postępowania o udzielenie zamówienia,
  - 6.2. podwykonawców, wykazanych na etapie złożonej oferty lub których konieczność ujawnienia wynikała na etapie realizacji zamówienia, którym wykonawca powierzył lub ma zamiar powierzyć wykonanie części zamówienia.

#### Warunki zmian do umowy

##### § 15

1. Umowa może zostać zmieniona w sytuacji wystąpienia okoliczności wskazanych w § 14 Umowy lub jeżeli zmiana jest dopuszczalna na podstawie przepisów Ustawy Pzp.
1. Każda ze Stron Umowy może zawniekskować o jej zmianę. W celu dokonania zmiany Umowy Strona o to wnioskująca zobowiązana jest do złożenia drugiej Stronie propozycji zmiany w terminie 14 dni od dnia zaistnienia okoliczności będących podstawą zmiany.
2. Warunkiem dokonania zmian określonych w § 14 oraz dopuszczonych na podstawie przepisów Pzp jest złożenie wniosku przez stronę inicjującą wraz z opisem i uzasadnieniem proponowanej zmiany.
3. Wniosek o zmianę Umowy powinien zawierać co najmniej:
  - a) zakres proponowanej zmiany,
  - b) opis okoliczności faktycznych uprawniających do dokonania zmiany,
  - c) podstawę dokonania zamiany, to jest podstawę prawną wynikającą z przepisów Ustawy PZP lub postanowień Umowy,
  - d) informacje i dowody potwierdzające, że zostały spełnione okoliczności uzasadniające dokonanie zmiany Umowy.
4. Dowodami, o których mowa w ust. 4 pkt 4) są wszelkie dokumenty, które uzasadniają dokonanie proponowanych zmian, w tym w szczególności:
  - a. w odniesieniu do zmiany przedmiotu Umowy:
    - orzeczenie sądu powszechnego lub administracyjnego, a także decyzja organu administracji publicznej skutkująca koniecznością dokonania zmiany przedmiotu Umowy,
    - dokument potwierdzający wady lub nieścisłości opisu przedmiotu zamówienia,
    - analiza rynku potwierdzająca brak lub istotne ograniczenie dostępności materiałów, surowców, produktów lub sprzętu niezbędnych do wykonania Umowy,
    - dokument potwierdzający obiektywne trudności występujące na rynku w uzyskaniu materiałów, surowców, produktów lub sprzętu niezbędnych do wykonania Umowy, takie jak w szczególności oferty lub korespondencje z podmiotami trzecimi (np. dystrybutorami, producentami, dostawcami, usługodawcami),
    - protokół konieczności.
  - b. w odniesieniu do zmiany terminu wykonania Umowy lub poszczególnych świadczeń:
    - wniosek o wydanie orzeczenia, decyzji, opinii, dokonanie uzgodnień itp., wraz z orzeczeniem, decyzją organu lub urzędową notatką służbową, lub innym dokumentem określające szczególnie wymogi dotyczące realizacji umowy (np. wytyczne gestorów sieci), które potwierdzają wystąpienie opóźnienia,
    - dokument potwierdzający istnienie lub zgłoszenie roszczeń osób trzecich wpływających na termin realizacji Umowy lub poszczególnych świadczeń,

- orzeczenie sądu powszechnego lub administracyjnego, a także decyzja organu administracji publicznej skutkujące wstrzymaniem realizacji Umowy lub poszczególnych świadczeń,
  - raport meteorologiczny za odpowiedni okres, w którym wystąpiły warunki atmosferyczne skutkujące opóźnieniem realizacji innych przedsięwzięć, które wpływają na termin realizacji Umowy lub poszczególnych świadczeń,
  - dokument potwierdzający wystąpienie okoliczności, których Strony nie mogły przewidzieć przed zawarciem Umowy, a które wpływają na termin wykonania Umowy lub poszczególnych świadczeń,
  - dokument potwierdzający, że dokonanie zmian przedmiotu Umowy ma wpływ na termin wykonania Umowy lub poszczególnych świadczeń np. protokół konieczności.
- c. w odniesieniu do zmian wynagrodzenia:
- dokument potwierdzający konieczność uiszczenia dodatkowych danin publicznoprawnych, opłat administracyjnych, sądowych itp., które muszą zostać poniesione przez Wykonawcę w związku ze zmianą Umowy,
  - dokument potwierdzający zmianę sytuacji ekonomicznej Zamawiającego, w tym określających wskaźnik całkowitego zadłużenia Zamawiającego w stosunku do jego przychodu,
  - protokół konieczności.
5. Strona wnioskująca o zmianę terminu wykonania Umowy lub poszczególnych świadczeń zobowiązana jest do wykazania, że ze względu na zaistniałe okoliczności – uprawniające do dokonania zmiany – dochowanie pierwotnego terminu jest niemożliwe.
  6. W przypadku złożenia wniosku o zmianę druga Strona jest zobowiązana w terminie 14 dni od dnia otrzymania wniosku do ustosunkowania się do niego. Przede wszystkim druga Strona może:
    - a. zaakceptować wniosek o zmianę w całości lub w części,
    - b. wezwać Stronę wnioskującą o zmianę do uzupełnienia wniosku lub przedstawienia dodatkowych wyjaśnień wraz ze stosownym uzasadnieniem takiego wezwania,
    - c. zaproponować podjęcie negocjacji treści umowy w zakresie wnioskowanej zmiany,
    - d. odrzucić wniosek o zmianę w całości lub w części. Odrzucenie wniosku o zmianę powinno zawierać uzasadnienie.
  7. Wszelkie zmiany w zakresie przedmiotu zamówienia, terminu realizacji, wynagrodzenia, o których mowa w § 14 ust. 2-6 umowy mogą zostać wykonane wyłącznie na podstawie uprzednio sporządzonego protokołu konieczności, podpisanego przez osobę nadzorującą i przedstawiciela Zamawiającego oraz zatwierdzonego przez osoby upoważnione do zaciągania zobowiązań ze strony Zamawiającego i Wykonawcy.
  8. Z negocjacji treści zmiany umowy Strony sporządzają notatkę przedstawiającą ustalenia.
  9. W przypadku sporu pomiędzy Stronami co do treści wniosku o zmianę lub zasadności jej dokonania – w szczególności w odniesieniu do wpływu okoliczności będących podstawą do zmiany na realizację Umowy – Strony mogą powołać eksperta lub zespół ekspertów w celu uzyskania niezależnej opinii na temat spornych zagadnień. Ekspert lub zespół ekspertów jest powoływany za zgodną Zamawiającego i Wykonawcy. Koszt opinii eksperta lub zespołu ekspertów ponosi Strona wnioskująca o zmianę, chyba że z treści opinii wynikać będzie jednoznacznie, że stanowisko Strony wnioskującej o zmianę umowy było prawidłowe – w takim przypadku koszty opinii ponosi druga Strona. Koszty związane z opinią eksperta lub zespołu ekspertów nie uprawniają do zmiany wynagrodzenia Umowy.
  10. Zmiana postanowień zawartej umowy dokonywana będzie w formie pisemnej pod rygorem nieważności.

### **Odstąpienie od umowy**

#### **§ 16**

1. Zamawiającemu przysługuje prawo odstąpienia od umowy:
  - 1) Wykonawca nie rozpoczął robót bez uzasadnionych przyczyn w ciągu **14** dni roboczych od dnia przejęcia terenu budowy oraz nie rozpoczyna pomimo wezwania Zamawiającego złożonego na piśmie w ciągu **14** od jego otrzymania,
  - 1) Wykonawca przerwał z przyczyn leżących po stronie Wykonawcy realizację przedmiotu umowy i przerwa ta trwa dłużej niż 14 dni roboczych,
  - 2) Pozostaje w zwłoce w terminie realizacji przedmiotu umowy lub któregośkolwiek z etapów określonych w harmonogramie przez okres przekraczający 14 dni kalendarzowych,
  - 3) Wykonawca wykonuje czynności objęte niniejszą umową przy udziale podwykonawcy (dalszego Podwykonawcy), bez uzyskania akceptacji Zamawiającego, o której mowa w § 8 umowy,
  - 4) Wykonawca realizuje roboty przewidziane niniejszą umową w sposób niezgodny ze wskazaniami Zamawiającego lub niniejszą umową, jednakże odstąpienie takie jest uzależnione od wezwania Wykonawcy do zmiany sposobu wykonania i wyznaczenia mu w tym celu odpowiedniego terminu;
  - 5) Wystąpi istotna zmiana okoliczności powodująca, że wykonanie umowy nie leży w interesie publicznym, czego nie można było przewidzieć w chwili zawarcia umowy – odstąpienie od umowy w tym przypadku może nastąpić w terminie 30 dni od powzięcia wiadomości o powyższych okolicznościach. W takim wypadku Wykonawca może żądać jedynie wynagrodzenia należnego mu z tytułu wykonania części umowy;
2. W przypadku odstąpienia od umowy, Wykonawcę oraz Zamawiającego obciążają następujące obowiązki:
  - 1) Wykonawca zabezpieczy przerwane roboty w zakresie obustronnie uzgodnionym na koszt strony, z której przyczyny nastąpiło odstąpienie od umowy,

- 2) W terminie ustalonym przez Strony, a w przypadku gdy Strony nie dojdą do porozumienia w terminie do 7 dni od dnia złożenia oświadczenia o odstąpieniu, Wykonawca zgłosi do Zamawiającego wniosek o dokonanie odbioru robót przerwanych oraz robót zabezpieczających.
  - 3) W terminie 14 dni roboczych od daty zgłoszenia, o którym mowa powyżej, Wykonawca przy udziale Zamawiającego sporządzi szczegółowy protokół inwentaryzacji robót w toku wraz z zestawieniem wartości wykonanych robót według stanu na dzień odstąpienia; zatwierdzony przez Zamawiającego protokół inwentaryzacji robót w toku stanowić będzie podstawę do wystawienia faktury VAT przez Wykonawcę,
  - 4) Wykonawca niezwłocznie, nie później jednak niż w terminie 14 dni po podpisaniu protokołu inwentaryzacji, usunie z terenu budowy urządzenia przez niego dostarczone.
3. Zamawiający w razie odstąpienia od umowy obowiązany jest do:
    - 1) dokonania odbioru robót przerwanych oraz do zapłaty wynagrodzenia za roboty, które zostały wykonane do dnia odstąpienia,
    - 1) przejęcia od Wykonawcy terenu budowy pod swój dozór.
  4. Zamawiający może odstąpić od umowy z przyczyn wskazanych w ust.1 w terminie 30 dni od dnia powzięcia wiadomości o tych przyczynach. Jeżeli Zamawiający zażądał od Wykonawcy wyjaśnień dotyczących okoliczności uzasadniających odstąpienie od umowy, Wykonawca zobowiązany jest do udzielenia wyjaśnień nie później, niż w terminie 7 dni od dnia otrzymania żądania Zamawiającego, a brak odpowiedzi w tym terminie Strony uważają za przyznanie przez Wykonawcę zawinionego przez niego spowodowania tych okoliczności. W przypadku złożenia wyjaśnień, termin w ciągu którego Zamawiający może odstąpić od umowy, liczy się od dnia złożenia tych wyjaśnień. Oświadczenie o odstąpieniu powinno być złożone na piśmie i wskazywać przyczynę uzasadniającą odstąpienie od umowy.
  5. Strony dopuszczają możliwość odstąpienia od umowy w części w zakresie niewykonanym do dnia odstąpienia (ex nunc). W takiej sytuacji odstąpienie nie wywołuje skutków, o których mowa w art. 395 § 2 kodeksu cywilnego.
  6. W przypadku odstąpienia przez strony od umowy w części, zgodnie z treścią ust. 5, wykonawcy będzie przysługiwało uprawnienie do żądania zapłaty wyłącznie części wynagrodzenia odpowiadającego zakresowi należycie zrealizowanej części przedmiotu umowy do dnia złożenia oświadczenia o odstąpieniu od umowy. W takim wypadku uprawnieni przedstawiciele stron w uzgodnionym obustronnie terminie, nie dłuższym niż 14 dni od dnia doręczenia oświadczenia o odstąpieniu od umowy, potwierdzą na piśmie stan zaawansowania należycie zrealizowanej części przedmiotu umowy do dnia złożenia oświadczenia o odstąpieniu od umowy.
  7. Odstąpienie od umowy w części, zgodnie z treścią ust. 5 i 6 nie będzie powodować utraty gwarancji lub rękojmi za tę część robót która została zrealizowana. Zamawiający nie traci również uprawnień do żądania zapłaty kar umownych z tytułu odstąpienia od umowy określonych w §13 umowy.
  8. Wykonawcy przysługuje prawo odstąpienia od umowy jeżeli:
    - 1) Zamawiający odmawia bez uzasadnionych przyczyn odbioru robót lub odmawia podpisania protokołu odbioru.
    - 2) Zamawiający nie wywiązuje się z obowiązku zapłaty faktur mimo dodatkowego wezwania w terminie 1 miesiąca od upływu terminu na zapłatę faktur określonego w niniejszej umowie,
    - 3) Zamawiający zawiadomi Wykonawcę, iż wobec zaistnienia uprzednio nieprzewidzianych okoliczności, nie będzie mógł spełnić swoich zobowiązań umownych wobec Wykonawcy.
  9. W okolicznościach, o których mowa w ust. 8 odstąpienie może być dokonane w terminie 30 dni od uzyskania przez odstępującego wiedzy o faktach uzasadniających odstąpienie. Odstąpienie od umowy powinno nastąpić w formie pisemnej pod rygorem nieważności takiego oświadczenia i powinno zawierać uzasadnienie.

### Zabezpieczenie wykonania umowy

#### § 17

1. Wykonawca wniósł zabezpieczenie należytego wykonania umowy w wysokości 5% ceny podanej w ofercie za realizację przedmiotu umowy tj. .... zł (słownie .....). Zabezpieczenie należytego wykonania umowy obejmuje określony zakres i czas wynikający z zawartej umowy wraz z okresem gwarancji. Zabezpieczenie wniesione w formie ..... (innej aniżeli pieniężna) zawiera klauzule o bezwarunkowej i nieodwołalnej wypłacie sumy gwarantowanej na żądanie beneficjenta, bez spełnienia żadnych dodatkowych warunków.\* (*\*zdanie należy usunąć w przypadku wniesienia zabezpieczenia w formie pieniężnej*)
2. Zabezpieczenie należytego wykonania umowy wniesione w pieniądzu wykonawca wniósł na cały ten okres realizacji umowy.\* Zabezpieczenie w innej formie aniżeli pieniężna wykonawca wniósł na okres (nie krótszy niż 5 lat) tj. ...., z jednoczesnym zobowiązaniem się wykonawcy do przedłużenia zabezpieczenia lub wniesienia nowego zabezpieczenia na kolejne okresy.\* (*\*część zdania zapisaną kursywą należy usunąć w zależności od formy wniesionego zabezpieczenia i okresu, w jakim ma obowiązywać*)
3. Strony postanawiają, że 30% (.....zł) wniesionego zabezpieczenia należytego wykonania umowy jest przeznaczone na zabezpieczenie roszczeń z tytułu rękojmi za wady rozszerzonej na okres udzielonej gwarancji.
4. Zabezpieczenie należytego wykonania umowy o którym mowa w ust. 1 zostanie zwrócone lub zwolnione w następujących terminach:
  - 70% wniesionego zabezpieczenia w terminie 30 dni od daty sporządzenia końcowego protokołu odbioru robót;
  - 30% wniesionego zabezpieczenia w terminie 15 dni po upływie rękojmi za wady rozszerzonej na okres udzielonej gwarancji, na podstawie protokołu z ostatecznego przeglądu gwarancyjnego.
 W przypadku wystąpienia usterek podstawą do zwrotu lub zwolnienia zabezpieczenia będzie protokół ich usunięcia.

5. Kwota zabezpieczenia wniesiona w pieniądzu zostanie wpłacona przez Zamawiającego na wydzielone, oprocentowane konto bankowe w banku obsługującym gminę Jastrzębie-Zdrój i zwrócona zgodnie z ustaleniami ust. 3 wraz z należnymi odsetkami po potrąceniu kosztów prowadzenia rachunku oraz prowizji bankowej za przelew pieniędzy na rachunek Wykonawcy.
6. Strony postanawiają, iż w przypadku, jeżeli Wykonawca nie wykona swoich obowiązków należytego wykonania umowy, a obowiązki te wykona zastępczo Zamawiający przeznaczając na ten cel wniesione zabezpieczenie, to będzie on miał prawo wykorzystać na ten cel także odsetki wynikające z umowy rachunku bankowego, na którym było przechowywane, pomniejszone o koszty prowadzenia rachunku.
7. Dostęp do konta ma tylko Zamawiający.
8. W sytuacji, gdy wskutek okoliczności, o których mowa w § 17 ust. 3 niniejszej umowy, wystąpi konieczność przedłużenia terminu realizacji umowy w stosunku do terminu przedstawionego w § 4 ust. 2 umowy, wykonawca na co najmniej 3 dni przed zawarciem aneksu zobowiązany jest do przedłużenia ważności wniesionego zabezpieczenia należytego wykonania umowy albo – jeśli nie jest to możliwe – do wniesienia nowego zabezpieczenia na warunkach zaakceptowanych przez zamawiającego na okres wynikający z aneksu umowy.
9. W trakcie realizacji umowy wykonawca może dokonać zmiany formy zabezpieczenia na jedną lub kilka form, o których mowa w specyfikacji warunków zamówienia. Zmiana formy zabezpieczenia musi być dokonana z zachowaniem ciągłości zabezpieczenia i bez zmiany jego wysokości.
10. Przedłożenie Zamawiającemu zabezpieczenia, o którym mowa w ust. 8 warunkuje podpisanie aneksu wydłużającego termin realizacji zadania.

#### **Postanowienia końcowe**

##### **§ 18**

1. W razie zaistnienia, w związku z realizacją niniejszej umowy, nieprzewidzianej wcześniej konieczności przetwarzania danych osobowych, strony oświadczają, iż zawrą stosowną umowę powierzenia przetwarzania tych danych zgodnie z przepisami RODO.
2. Cesja wierzycelności nie jest dopuszczalna bez zgody zamawiającego wyrażonej na piśmie pod rygorem nieważności.
3. W sprawach nie uregulowanych niniejszą umową będą miały zastosowanie przepisy Kodeksu Cywilnego, Prawa Budowlanego oraz ustawy Prawo Zamówień Publicznych.
4. Spory jakie mogą wynikać na tle niniejszej umowy rozstrzyga Sąd właściwy rzeczowo i miejscowo dla siedziby Zamawiającego.
5. Umowę sporządzono w trzech jednobrzmiących egzemplarzach: 1 egz. dla Wykonawcy, 2 dla Zamawiającego.

**Zamawiający:**

**Wykonawca:**

**Załącznik nr 1 do umowy**

**nr.....**

**z dnia .....**

Wykaz Podwykonawców (firm), uczestniczących w wykonywaniu zamówienia pn.:  
**„Budowa wielofunkcyjnego placu zabaw na terenie Parku Zdrojowego w Jastrzębiu-Zdroju”**

| Nazwa firmy | Adres siedziby | Rodzaj oraz zakres prac |
|-------------|----------------|-------------------------|
|             |                |                         |
|             |                |                         |
|             |                |                         |
|             |                |                         |

.....  
Podpis i pieczęć osób uprawnionych  
do występowania w imieniu Zamawiającego

.....  
Podpis i pieczęć osoby (osób) uprawnionej/(ych)  
do występowania w imieniu Wykonawcy



**Załącznik nr 2 do umowy**  
**nr.....**  
**z dnia .....**

.....  
(pieczęć firmy)

..... dnia .....  
(miejscowość)

## OŚWIADCZENIE

Niniejszym zgodnie oświadczamy, iż wszelkie roszczenia Podwykonawcy tj. firmy ..... o wynagrodzenia z umowy o roboty budowlane nr.....z dnia..... realizowane w ramach zadania ....., wymagalne do dnia złożenia niniejszego oświadczenia zostały zaspokojone w całości przez Wykonawcę, tj. firmę ..... w pełnej wysokości. Między Podwykonawcą, a Wykonawcą nie istnieje żaden spór, który skutkuje lub może skutkować powstaniem lub zmianą roszczeń Podwykonawcy wobec Wykonawcy o zapłatę wynagrodzenia za wykonane roboty budowlane\*/usługi\*/dostawy\* , w okresie rozliczeniowym od dnia ..... do dnia ..... za następujący z zakres .....

.....  
Podpis i pieczęć osoby (osób) uprawnionej/(ych)  
do występowania w imieniu Wykonawcy

.....  
Podpis i pieczęć osoby (osób) uprawnionej/(ych)  
do występowania w imieniu Podwykonawcy

\*niepotrzebne skreślić

\*\**(Oświadczenie powyższe dotyczy również Podwykonawców oraz ich dalszych podwykonawców (w takiej sytuacji w miejsce słowa „Wykonawca” należy wpisać „Podwykonawca”, zaś w miejsce słowa „Podwykonawca” wpisać „dalszy Podwykonawca”).*

Załącznik nr 3 do umowy  
nr .....  
z dnia .....

Zadanie pn.:

**„Budowa wielofunkcyjnego placu zabaw na terenie Parku Zdrojowego w Jastrzębiu-Zdroju”**

**PROTOKÓŁ RZECZOWO-FINANSOWY WYKONANYCH ROBÓT  
(budowlano / remontowych)**

w okresie od dnia ..... do dnia .....

sporządzony dnia ..... przy udziale przedstawicieli;

Zamawiającego : .....

.....

.....

Wykonawcy: .....

.....

Komisja stwierdza co następuje :

1. Zakres obmiarowy wykonanych robót objętych niniejszym protokołem jest zgodny ze szczegółowymi wyliczeniami obmiarowymi.
2. Na podstawie niniejszego protokołu rozliczeniu podlegają następujące rodzaje robót:

| Lp. | Nazwa rodzajów robót lub asortymentów | Wartość wg kosztorysu powykonawczego | Uwagi |
|-----|---------------------------------------|--------------------------------------|-------|
| 1   | 2                                     | 3                                    | 4     |
| 2   |                                       |                                      |       |

3. Roboty ujęte wyżej w kolumnach 1-4 zostały wykonane zgodnie z umową nr .....

4. Zestawienie wartości wykonanych robót:

| Lp.    | Rodzaje robót, asortymenty, elementy. | Wartość robót wg kosztorysu ofertowego w zł | Wartość robót od początku budowy/remontu (narastająco) w zł | Wartość robót wykonanych wg poprzednich protokołów w zł | Wartość robót wykonanych w okresie rozliczeniowym w zł |
|--------|---------------------------------------|---|---|---|--|
| 1      | 2                                     | 3   | 4   | 5   | 6  |
|        |                                       |   |   |   |  |
| Razem: |                                       |   |   |   |  |

.....  
Przedstawiciel Zamawiającego

.....  
Przedstawiciel Wykonawcy

Dnia: .....

Dnia: .....

Załącznik nr 4 do umowy

nr .....

z dnia .....

(WZÓR)  
**KARTA GWARANCYJNA JAKOŚCI WYKONANIA ROBÓT**

sporządzona dnia ..... przy udziale przedstawicieli:

Zamawiającego : .....

Wykonawcy: .....

zwanego w dalszej części karty gwarancyjnej Gwarantem.

I. Niniejsza karta gwarancyjna dotyczy przedsięwzięcia pn.:

**„Budowa wielofunkcyjnego placu zabaw na terenie Parku Zdrojowego w Jastrzębiu-Zdroju”**

realizowanego w oparciu o treść umowy nr ..... z dnia .....

II. Przedmiotem udzielonej gwarancji są roboty budowlane oraz dostarczony sprzęt i urządzenia w ramach w/w zadania.

III. Charakterystyka techniczna przedmiotu umowy, zwanej w dalszej części niniejszej karty gwarancyjnej przedmiotem gwarancji: .....

IV. Data bezusterkowego odbioru końcowego: .....

V. Ogólne warunki gwarancji jakości:

1. Gwarant oświadcza, że objęty niniejszą kartą gwarancyjną przedmiot gwarancji została wykonany zgodnie z umową, specyfikacją techniczną wykonania i odbioru robót, zasadami wiedzy technicznej i przepisami techniczno-budowlanymi.
2. Okres obowiązywania gwarancji na przedmiot umowy wynosi ... lat, zgodnie z ofertą Wykonawcy – Gwaranta i biegnie od ... do ....
3. W okresie gwarancji jakości Gwarant obowiązany jest w ramach otrzymanego wynagrodzenia za przedmiot umowy do usuwania wad i usterek ujawnionych po odbiorze końcowym robót,
4. O wystąpieniu wad lub usterek Zamawiający poinformuje Gwaranta na piśmie (pismo lub fax, email), podając rodzaj wady.
5. Ustala się poniższe terminy usunięcia usterek/wad:
  - a) Jeśli wada lub usterka powoduje zagrożenie dla zdrowia lub życia użytkownika lub może powodować w krótkim czasie wystąpienie dalszych szkód w obiekcie przedmiotu gwarancji mogących zagrażać zdrowiu lub życiu użytkownika - niezwłocznie tj. w terminie 24 godzin od jej zdiagnozowania i przekazania informacji Gwarantowi,
  - b) W pozostałych przypadkach – maksymalnie do 5 dni roboczych (tj. 120 godzin) od daty przekazania zgłoszenia Gwarant przystąpi do ich usuwania i uzgodni w porozumieniu z Zamawiającym termin usunięcia zgłoszonych wad/usterek, z uwzględnieniem charakteru wady/ustereki i możliwości technologicznych Wykonawcy. Wymagane jest w tym przypadku zachowanie formy pisemnej uzgodnienia terminu usunięcia usterek/wad.”
6. Usunięcie wady lub ustereki powinno być stwierdzone protokołarnie,
7. Jeżeli w wykonaniu swoich obowiązków Gwarant dostarczył Zamawiającemu zamiast rzeczy wadliwej rzecz wolną od wad albo dokonał istotnych napraw rzeczy objętej gwarancją, termin gwarancji biegnie na nowo od chwili dostarczenia rzeczy wolnej od wad lub zwróconej rzeczy naprawionej. Jeżeli Gwarant wymienił część rzeczy, powyższe stosuje się odpowiednio do części wymienionej,
8. W innych przypadkach termin gwarancji ulega wydłużeniu o czas, w ciągu którego wskutek wady lub ustereki przedmiotu objętego gwarancją Zamawiający z przedmiotu gwarancji nie mógł korzystać,
9. Nie podlegają uprawnieniom z tytułu gwarancji jakości wady lub ustereki powstałe na skutek:
  - a) siły wyższej, pod pojęciem której strony ustalają: stan wojny, stan klęski żywiołowej i strajk generalny,
  - b) szkód wynikłych z winy użytkownika, a szczególnie użytkownika przedmiotu gwarancji w sposób niezgodny z zasadami eksploatacji i użytkownika opisanymi w dołączonej do dokumentacji powykonawczej instrukcji użytkownika obiektu.
10. W celu umożliwienia kwalifikacji zgłoszonych wad i usterek, przyczyn ich powstania i sposobu usunięcia, Zamawiający zobowiązuje się do przechowywania przekazanej mu przez Gwaranta dokumentacji powykonawczej i protokołu przekazania przedmiotu gwarancji użytkownikowi,

11. Gwarant, niezależnie od ustalonej gwarancji jakości, ponosi odpowiedzialność z tytułu rękojmi za wady przedmiotu gwarancji,
12. Zamawiający, po bezskutecznym upływie terminu na usunięcie wad i usterek, wyznaczonego w zawiadomieniu kierowanym do Gwaranta, może zlecić ich usunięcie na koszt i ryzyko Gwaranta innemu podmiotowi, pod warunkiem wcześniejszego poinformowania Gwaranta o tym fakcie.
13. W sprawach nie uregulowanych niniejszą kartą gwarancyjną zastosowanie mają przepisy Kodeksu Cywilnego, Prawa Budowlanego oraz inne obowiązujące przepisy prawa,
14. Gwarant jest zobowiązany, zgodnie z treścią pkt. 1.4 załącznika nr 6 do SWZ i § 1 pkt 3 projektowanych postanowień umownych, **do dokonywania przeglądów, serwisowania i konserwacji zabudowanych urządzeń i elementów wyposażenia wymagających podjęcia takich działań zgodnie z kartą techniczną, instrukcją użytkowania lub warunkami udzielonej gwarancji wraz z kosztem materiałów eksploatacyjnych w całym okresie gwarancyjnym z częstotliwością wynikająca z w/w dokumentów oraz przepisów szczegółowych w ramach otrzymanego wynagrodzenia.**
15. W przypadku uchylania się Gwaranta od czynności wymienionych w pkt. 14 Zamawiający zleci je innemu podmiotowi na koszt Gwaranta po wcześniejszym powiadomieniu go o tym fakcie.

Warunki gwarancji jakości podpisali:

Udzielający gwarancji jakości upoważniony przedstawiciel Gwaranta: .....  
(imię i nazwisko)

Przyjmujący kartę gwarancyjną przedstawiciel Zamawiającego: .....  
(imię i nazwisko)

Załącznik nr 9 do SWZ /nr 6 do umowy

nr .....

z dnia .....

.....

.....

(pełna nazwa/firma, adres)

**Oświadczenie wykonawcy dotyczące pojazdów elektrycznych lub napędzanych gazem ziemnym,**

składane na potrzeby wykonywania zamówienia publicznego pn.:  
**„Budowa wielofunkcyjnego placu zabaw na terenie Parku Zdrojowego w Jastrzębiu-Zdroju”**  
prowadzonego przez Miasto Jastrzębie-Zdrój

**Należy wstawić znak X przy jednej z poniższych opcji:**

|  |   |
|--|---|
|  | Oświadczamy, iż we flocie pojazdów samochodowych (w rozumieniu przepisu art. 2 pkt 33 ustawy z dnia 20 czerwca 1997 r. – Prawo o ruchu drogowym) użytkowanych przy realizacji zamówienia publicznego wskazanego powyżej <u>dysponujemy odpowiednią liczbą pojazdów elektrycznych lub napędzanych gazem ziemnym</u> , spełniając tym samym postanowienia art. 68 ust. 3 ustawy z dnia 11 stycznia 2018 r. o elektromobilności i paliwach alternatywnych. |
|  | Oświadczamy, iż we flocie pojazdów samochodowych (w rozumieniu przepisu art. 2 pkt 33 ustawy z dnia 20 czerwca 1997 r. – Prawo o ruchu drogowym) użytkowanych przy realizacji zamówienia publicznego wskazanego powyżej <u>nie zachodzi konieczność używania pojazdów elektrycznych lub napędzanych gazem ziemnym</u> .   |

Jednocześnie oświadczam, że niniejsze oświadczenie jest aktualne i zgodne z prawdą oraz zostało przedstawione z pełną świadomością konsekwencji wprowadzenia zamawiającego w błąd przy przedstawianiu informacji.

.....

Miejscowość, data

.....

Podpis i pieczęć osoby (osób) uprawnionej/(ych)  
do występowania w imieniu Wykonawcy