



Dariusz Biernat
ul. Ogrodowa 11A/3
56 - 500 Syców
tel. (062) 785 20 57

BIURO PROJEKTÓW i wycen nieruchomości



PROJEKT BUDOWLANY

Inwestor – GMINA MIĘDZYBÓRZ.

Obiekt – Budynek Urzędu Miasta i Gminy Międzybórz.

Adres – Międzybórz, ul. Kolejowa nr 13, dz. nr 435.

Kategoria obiektu – XII.

Zakres opracowania – wymiana stolarki okiennej.

Projektant:

inż. DARIUSZ BIERNAT
uprawnienia budowlane do projektowania
i kierowania robotami budowlanymi bez ograniczeń
w specjalności konstrukcyjno-budowlanej
i w ograniczonym zakresie w specjalności
architektonicznej
nr ewid. 62/94 i 413/01/DUW

Syców, 05 marca 2019 r.

Zawartość opracowania

1. Opis techniczny.
2. Informacja dotycząca bezpieczeństwa i ochrony zdrowia.
3. Zaświadczenie o przynależności do izby samorządu zawodowego.
4. Oświadczenie wynikające z art. 20 ust. 4 ustawy Prawo budowlane.
5. Załączniki:
 - Mapa sytuacyjna działki nr 435.
 - Dokumentacja fotograficzna przedstawiająca stan istniejący
 - Zestawienie stolarki okiennej.
 - Wypis i wyrys z MPZP Międzyborza.
 - Pismo WUOZ we Wrocławiu z dnia 16.04.2018 r.
 - Zdjęcie archiwalne budynku
 - Szkic Władysława Kościelniaka przedstawiający budynek UMiG w Międzyborzu

Opis techniczny

1. Lokalizacja i sytuacja obiektu.

Budynek Urzędu Miasta i Gminy Międzybórz zlokalizowany jest w Międzybórz przy ul. Kolejowej nr 13, na terenie działki nr 435.

Budynek usytuowany jest we frontowej części działki.

Dokładne usytuowanie budynku przedstawiono w części rysunkowej – mapa sytuacyjna działki.

2. Warunki wynikające z miejscowego planu zagospodarowania przestrzennego.

Zgodnie z miejscowym planem zagospodarowania przestrzennego Międzybórza, teren oznaczony jest jednostką bilansową F14UP – teren usług publicznych.

Obszar objęty opracowaniem położony jest w strefie B ochrony konserwatorskiej oraz w obrębie strefy „OW” obserwacji archeologicznej.

3. Stan zagospodarowania działki.

Nieruchomość obecnie zabudowana jest budynkiem Urzędu Miasta i Gminy Międzybórz oraz budynkami mieszkalnymi stanowiącymi dobudowę od strony tylnej.

Teren nieruchomości jest ogrodzony i zabezpieczony przed dostępem osób postronnych.

4. Projektowana forma zagospodarowania.

Nie przewiduje się zmian w zagospodarowaniu działki.

Przedmiotem opracowania jest wymiana stolarki okiennej w budynku Urzędu Miasta i Gminy Międzybórz.

5. Opis miejscowości.

Dzieje Międzybórza i okolic są ściśle związane z jego położeniem na pograniczu Śląska i Wielkopolski. Region ten był obszarem wpływów, rywalizacji i konfliktów między sąsiadującymi państwami. Po okresie piastowskim tereny te należały kolejno do Czech, Austrii i Niemiec. Przez

długie lata Międzybórz wchodził w skład Księstwa Oleśnickiego. Tutaj książęta oleśnicy mieli swoją siedzibę – zamek wybudowany w latach czterdziestych XIV w., który spłonął w XVIII w. Później ziemia międzyborska podzieliła los całego Dolnego Śląska, stając się najpierw prowincją Prus, a potem Cesarstwa Niemieckiego. Taki stan rzeczy trwał aż do 1945 roku. Po zakończeniu II wojny światowej ziemia międzyborska powróciła w granice państwa polskiego.

Współczesne społeczeństwo Międzyborza ukształtowało się z osadników z centralnej Polski, kresów wschodnich, jak również repatriantów niemieckich, którzy po przejściu frontu powrócili do swych domostw.

6. Opis budynku.

Budynek powstał na początku XX wieku (ok. 1912 r.).

Obiekt częściowo podpiwniczony, piętrowy z poddaszem w części użytkowym i z częścią strychową.

Budynek murowany, stropy nad piwnicami typu Kleina, w pozostałej części stropy drewniane, dach wielospadowy o konstrukcji drewnianej pokryty dachówką ceramiczną.

Wejście główne od strony ul. Kolejowej. Budynek posiada jeszcze dodatkowe dwa wejścia – od strony bocznej (północnej) oraz od strony tylnej budynku.

Piętrowe ryzality od strony frontowej o bocznej (południowej) – nakryte dachami dwuspadowymi, z jednej strony wnikałymi w główny dach korpusu, a z drugiej strony przysłoniętymi wysokimi, ozdobnymi, łukowo profilowanymi ścianami szczytowymi.

Ryzalit od strony północnej, wysoki jak elewacja, zamknięty jest prostą ścianą.

6. Opis istniejącej stolarki okiennej.

Obecne okna drewniane, o konstrukcji skrzynkowej, z podziałem i szprosami przedstawionymi w części rysunkowej.

Na poddaszu zamontowane zostały okna łukowe, doświetlające przestrzeń strychową, które nie będą podlegały wymianie i nie są objęte niniejszym opracowaniem.

Okna posiadają okucia metalowe.

Wszystkie okna na parterze oraz część okien na piętrze zostały od zewnątrz zabezpieczone kratami stalowymi, zabezpieczającymi je przez włamaniem.

7. Ocena stanu technicznego stolarki.

Stan stolarki okiennej, kwalifikuje ją w całości do wymiany.

Okna są nieszczelne, elementy drewniane – biologicznie skorodowane, okucia uszkodzone.

Dlatego zasadne wydaje się przeprowadzenie kompleksowego remontu stolarki okiennej, polegającego na wymianie okien z zachowaniem wymiarów, kształtu i układu istniejącej stolarki.

8. Projektowana stolarka.

Zaprojektowano okna PCV w kolorze białym, z zachowaniem wymiarów, kształtu i układu istniejącej stolarki.

We wszystkich oknach należy zastosować szkło bezpieczne. → $0,9 \text{ W/m}^2 \cdot \text{K}$

Przyjęty średni współczynnik poniżej $U_w \leq 1,1 \text{ W/m}^2 \cdot \text{K}$ – zgodnie z rozporządzeniem Ministra Infrastruktury z dnia 12 kwietnia 2002 r. w sprawie warunków technicznych jakim powinny odpowiadać budynki i ich usytuowanie (tekst jednolity Dz.U z 2015 r., poz. 1422; Dz.U. z 2017 r., poz. 2285 ze zmianami).

Z uwagi na właściwy mikroklimat zastosowano okna z mikrowentylacją i nawiewnikami.

Okna powinny posiadać odpowiedni współczynnik infiltracji powietrza (zgodny z warunkami technicznymi oraz Polską Normą o wentylacji w budynkach mieszkalnych zamieszkania zbiorowego i użyteczności publicznej PN-83 B-03430), to jest $a \leq 0,3 \text{ m}^3/\text{mh daPa}^{2/3}$.

Przed złożeniem zamówienia należy sprawdzić na miejscu wymiary otworów do wbudowania stolarki oraz zweryfikować kierunki otwierania skrzydeł.

Osadzenie okien wg instrukcji producenta.

U w a g a!

Szprosry okienne należy wykonać jako wiedeńskie.

(szczegółowe zestawienie stolarki przedstawiono w części rysunkowej)

9. Opis planowanych prac.

Zakres robót remontowych obejmował będzie:

- demontaż istniejącej stolarki okiennej,
- demontaż krat stalowych,
- montaż nowych okien,
- wykończenie i obrobienie wnek okiennych, w nawiązaniu do istniejących powierzchni.

**INFORMACJA DOTYCZĄCA BEZPIECZEŃSTWA
I OCHRONY ZDROWIA**

(na podstawie rozporządzenia Ministra Infrastruktury
z dnia 23 czerwca 2003 r.)

Informacje ogólne.

- 1/. Budynek Urzędu Miasta i Gminy Międzybórz
- 2/. Inwestor – Gmina Międzybórz,
56-513 Międzybórz, ul. Kolejowa nr 13
- 3/. Projektant – inż. Dariusz Biernat,
56-500 Syców, ul. Ogrodowa nr 11a/3

Część opisowa.

1. **Zakres robót dla całego zamierzenia budowlanego:**
 - roboty związane z wymianą stolarki okiennej,
2. **Wykaz istniejących na działce obiektów budowlanych:**
 - budynek Urzędu Miasta i Gminy Międzybórz,
 - zabudowa mieszkaniowa.
3. **Elementy zagospodarowania terenu, które mogą stwarzać zagrożenie bezpieczeństwa i zdrowia ludzi:**
 - nie występują,
4. **Zagrożenia dla bezpieczeństwa i zdrowia ludzi występujące podczas budowy:**
 - 4.1. demontaż okien może powodować zagrożenie spadających elementów stolarki czy tynków
5. **Sposobu prowadzenia instruktażu pracowników przed przystąpieniem do realizacji robót szczególnie niebezpiecznych**
 - 5.1. Przed remontem: wszyscy pracownicy powinni być zapoznani z przepisami zawartymi w rozporządzeniu Ministra Infrastruktury z dnia 6 lutego 2003 r. w sprawie bhp przy wykonywaniu robót budowlanych (Dz. U. Nr 47, poz. 401).
 - 5.2. Przy wykonywaniu prac z użyciem dźwigu: wszyscy pracownicy powinni być zapoznani z przepisami zawartymi w rozporządzeniu Ministra Infrastruktury z dnia 6 lutego 2003 r. w sprawie bhp przy wykonywaniu robót budowlanych (Dz. U. Nr 47, poz. 401) rozdział 7 – Maszyny i inne urządzenia techniczne.

6. Wykaz środków technicznych i organizacyjnych zapobiegającym niebezpieczeństwom wynikającym z wykonywania robót budowlanych w strefach szczególnego zagrożenia zdrowia

- 6.1. Na budynku Urzędu Miasta i Gminy od strony frontowej – umieścić wykaz zawierający adresy i numery telefonów:
- najbliższego punktu lekarskiego,
 - straży pożarnej,
 - posterunku Policji.
- 6.2. W budynku Urzędu umieścić punkty pierwszej pomocy obsługiwane przez wyszkolonych w tym zakresie pracowników
- 6.3. W pomieszczeniu socjalnym umieścić telefon komórkowy
- 6.4. Kaski ochronne umieścić w pomieszczeniu socjalnym
- 6.5. Pasy i linki zabezpieczające przy pracach na wysokościach, umieścić w pomieszczeniu socjalnym,
- 6.6. Rozmieścić tablice ostrzegawcze
- 6.7. Wydzielić taśmami ostrzegawczymi strefy bezpieczeństwa podczas prowadzenia robót.

inż. DARIUSZ BIERNAT
uprawnienia budowlane do projektowania
i kierowania robotami budowlanymi bez ograniczeń
w specjalności konstrukcyjno-budowlanej
i w ograniczonym zakresie w specjalności
architektonicznej
nr ewid. 62/94 i 413/01/DUW

inż. DARIUSZ BIERNAT
uprawnienia budowlane do projektowania
i kierowania robotami budowlanymi bez ograniczeń
w specjalności konstrukcyjno-budowlanej
i w ograniczonym zakresie w specjalności
architektonicznej
nr ewid. 62/94 i 413/01/DUW

ZAŁĄCZNIKI

- **Mapa sytuacyjna działki nr 435.**
- **Dokumentacja fotograficzna przedstawiająca stan istniejący**
- **Zestawienie stolarki okiennej.**
- **Wypis i wyrys z MPZP Międzyborza.**
- **Pismo WUOZ we Wrocławiu z dnia 16.04.2018 r.**
- **Zdjęcie archiwalne budynku**
- **Szkic Władysława Kościelniaka przedstawiający budynek UMiG w Międzyborzu**

UMIG Międzybórz



Wydruk w skali 1:1000

Udostępnione informacje nie są dokumentami w postępowaniach administracyjnych i innych. Materiały zawierające informacje z powiatowego zasobu geodezyjnego i kartograficznego (w tym dane z operatu ewidencyjnego gruntów i budynków Starostwo Powiatowe w Oleśnicy) należy zamawiać w Wydziale Geodezji. Dokumenty zawierające informacje z zasobu geodezyjnego i kartograficznego należy zamawiać w Urzędzie Miejskim w Międzybórz.

Wydruk z systemu WebEWID

Sporządził: GOSC

BUDYNEK URZĘDU MIASTA I GMINY W MIĘDZYBÓRZU
56-513 Międzybórz, ul. Kolejowa nr 13

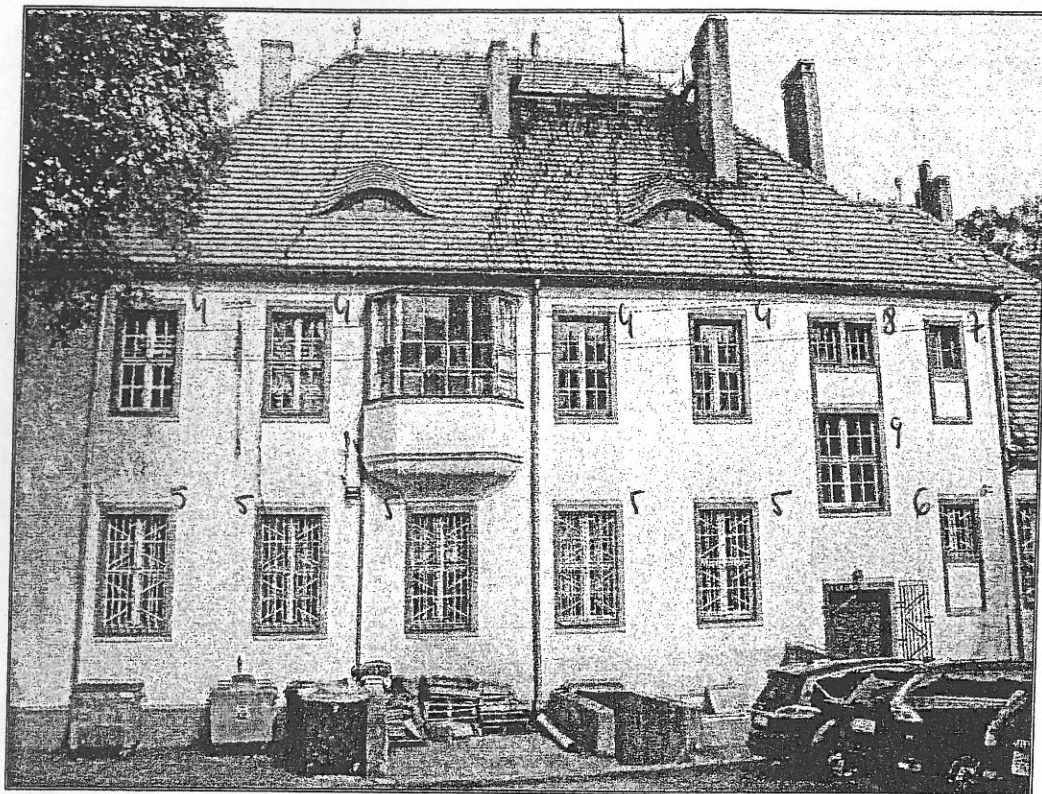

Rysunek 3 - elewacja tylna

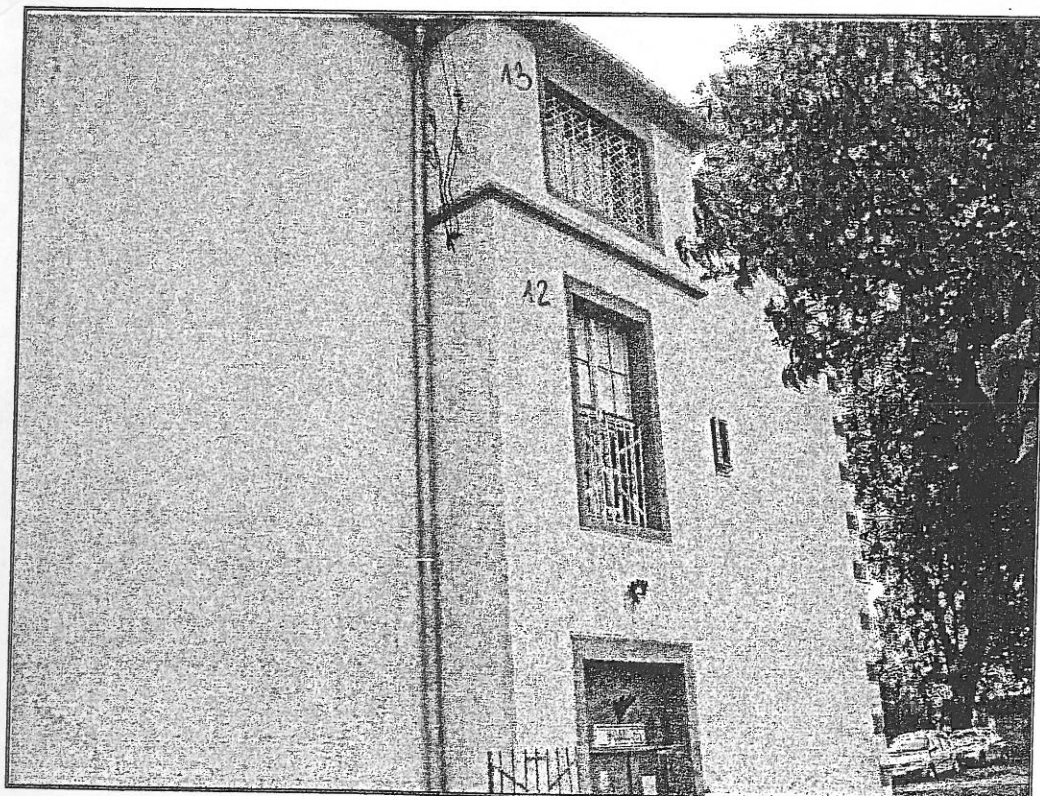

Rysunek 4 - elewacja szczytowa

BUDYNEK URZĘDU MIASTA I GMINY W MIĘDZYBORZU
56-513 Międzybórz, ul. Kolejowa nr 13



Rysunek 1 - elewacja frontowa

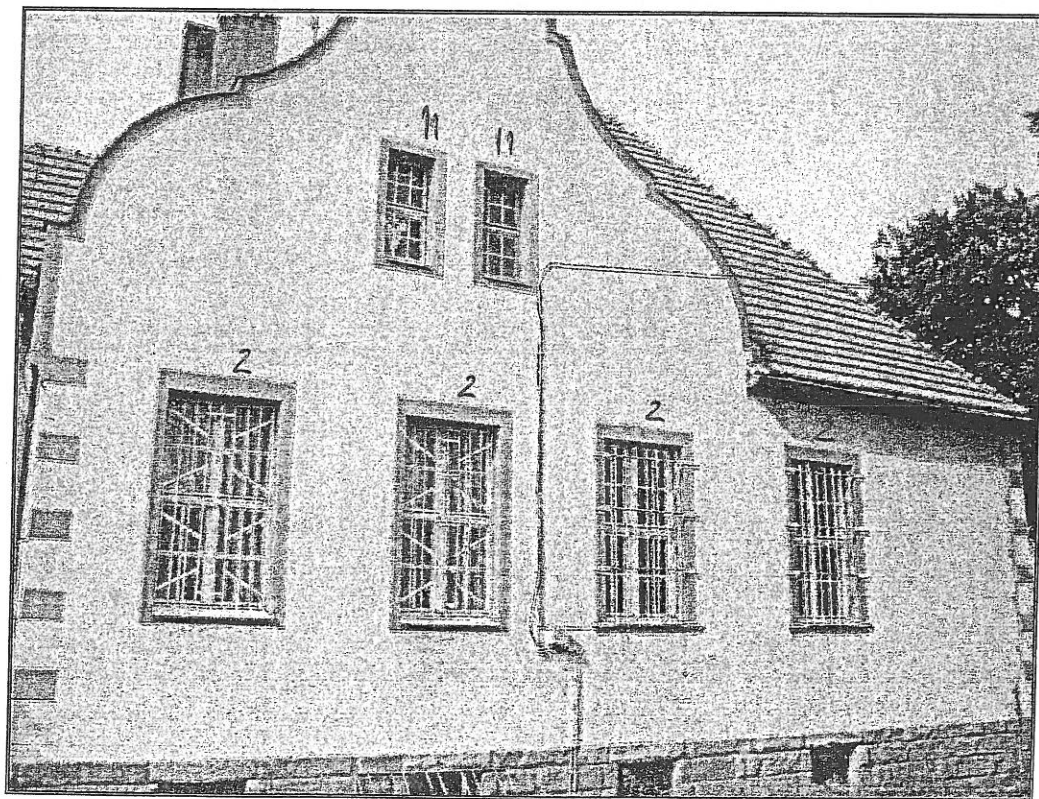

Rysunek 2 - elewacja boczna

ZESTAWIENIE STOLARKI PODLEGAJĄCEJ WYMIANIE
(oznaczenia numeracji stolarki określono na dokumentacji fotograficznej przedstawiającej stan istniejący)

- Okno nr 1 – parter - elewacja frontowa - 3 szt.
- Okno nr 2 – parter - elewacja frontowa - 4 szt.
- parter - elewacja szczytowa - 4 szt.
- Okno nr 3 – parter – elewacja frontowa - 1 szt.
- Okno nr 4 – I piętro – elewacja frontowa - 7 szt.
- I piętro – elewacja tylna - ~~4 szt.~~ - 2 szt.
- Okno nr 5 – parter – elewacja tylna - 5 szt.
- ~~Okno nr 6 – parter – elewacja tylna - 1 szt.~~
- ~~Okno nr 7 – I piętro – elewacja tylna - 1 szt.~~
- Okno nr 8 – I piętro – elewacja tylna - 1 szt.
- Okno nr 9 – parter – elewacja tylna - 1 szt.
- Okno nr 10 – poddasze – elewacja frontowa - 3 szt.
- Okno nr 11 – I piętro – elewacja szczytowa - 2 szt.
- Okno nr 12 – I piętro – elewacja szczytowa - 1 szt.
- Okno nr 13 – I piętro – elewacja szczytowa - 1 szt.
- Okno nr 14 – piwnica – elewacja tylna - 2 szt.
- Okno nr 15 – I piętro (wykusze) – elewacja tylna

OKNO NR 1

PARTER (ELEWACJA FRONTOWA – WIDOK OD ZEMNATRZ)

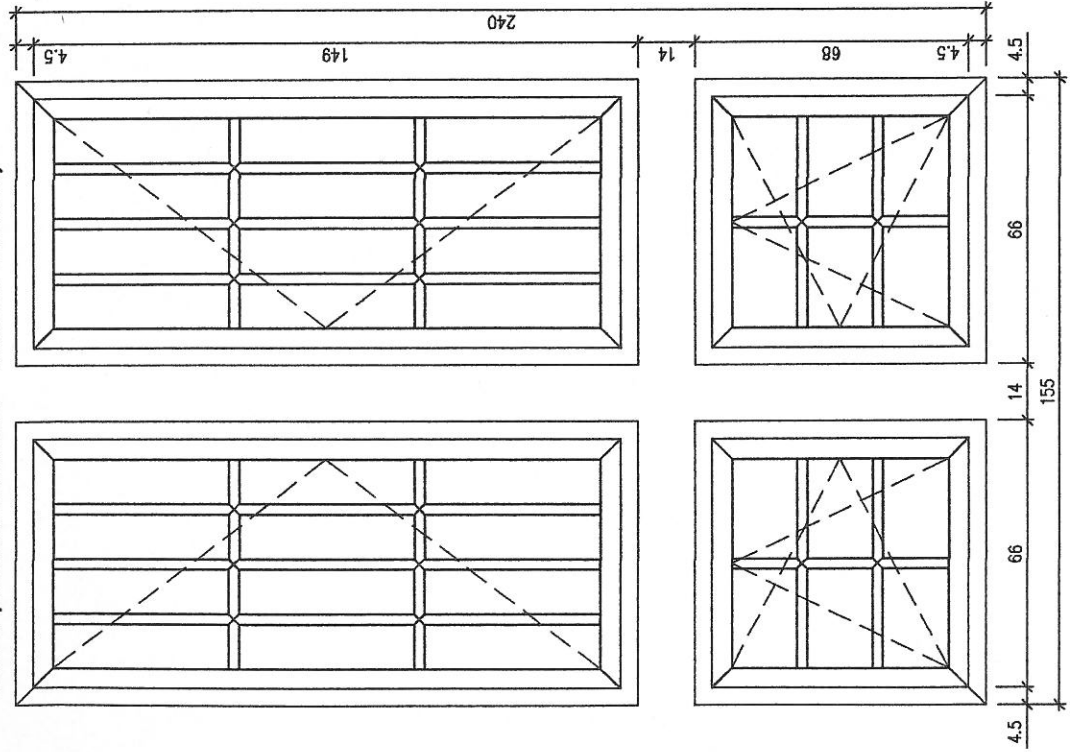

OKNO NR 1

PARTER (ELEWACJA FRONTOWA – WIDOK OD WEWNĄTRZ)

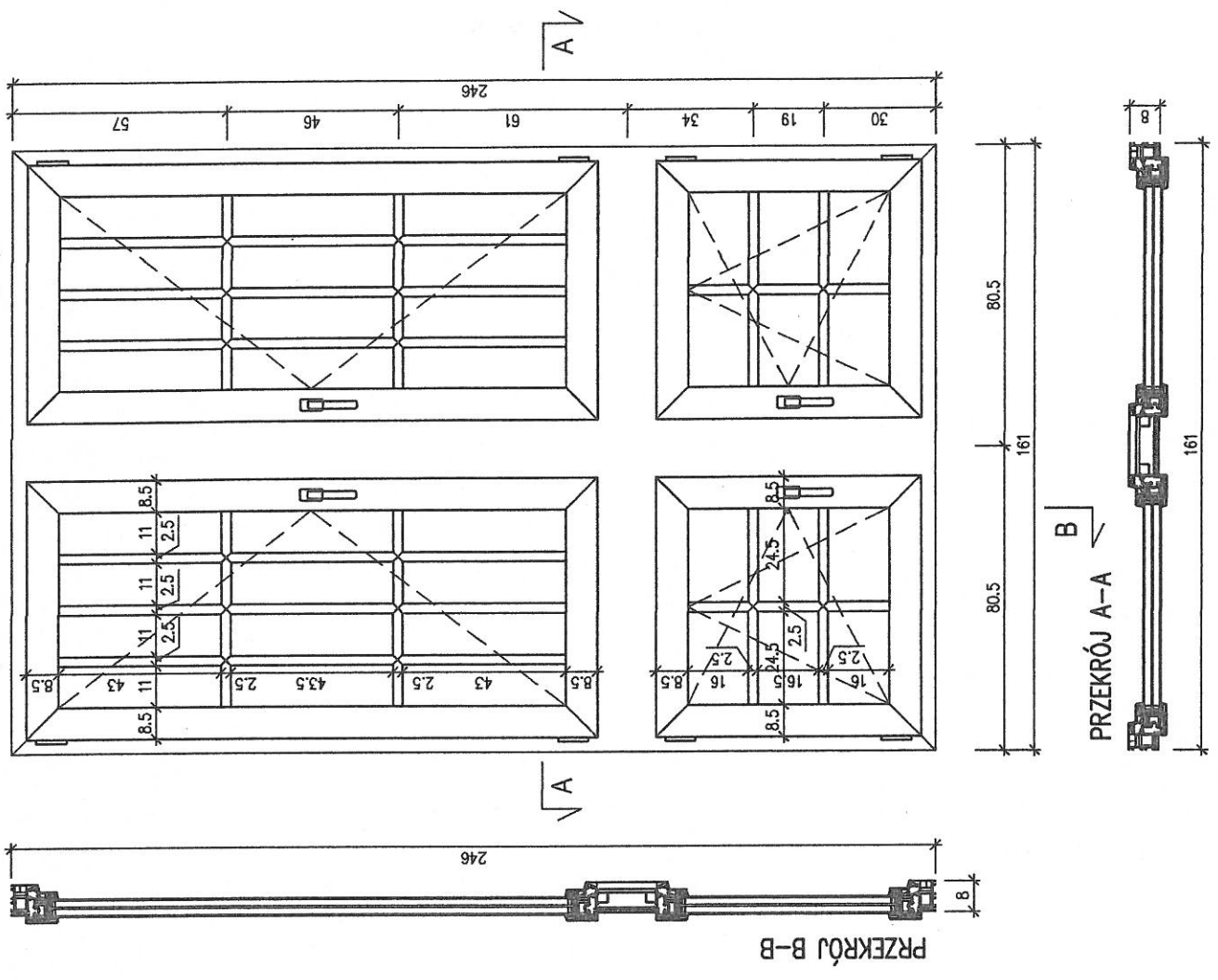

inż. **DARIUSZ BIERNAT**
 uprawnienia budowlane do projektowania
 i kierowania robotami budowlanymi bez ograniczeń
 w specjalności konstruktoryjno-budowlanej
 i w ograniczonym zakresie w specjalności
 architektonicznej
 nr ewid. 62/94 i 413/01/DUW

OKNO NR 2

PARTER (ELEWACJA FRONTOWA – WIDOK OD ZEWNĄTRZ)
PARTER (ELEWACJA SZCZYTOWA – WIDOK OD ZEWNĄTRZ)

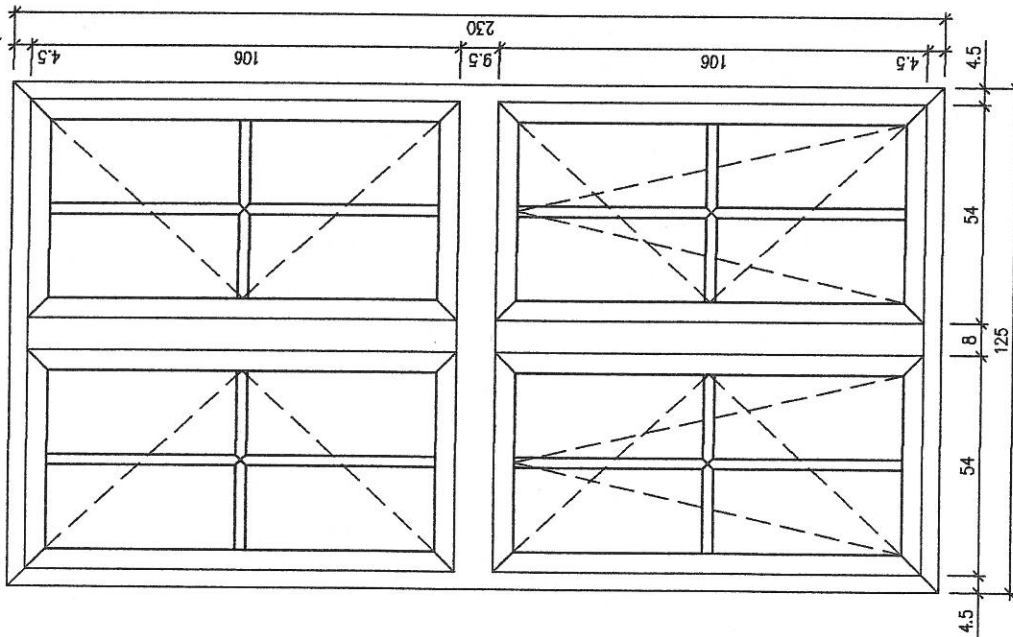

OKNO NR 2

PARTER (ELEWACJA FRONTOWA – WIDOK OD WEWNĄTRZ)
PARTER (ELEWACJA SZCZYTOWA – WIDOK OD WEWNĄTRZ)

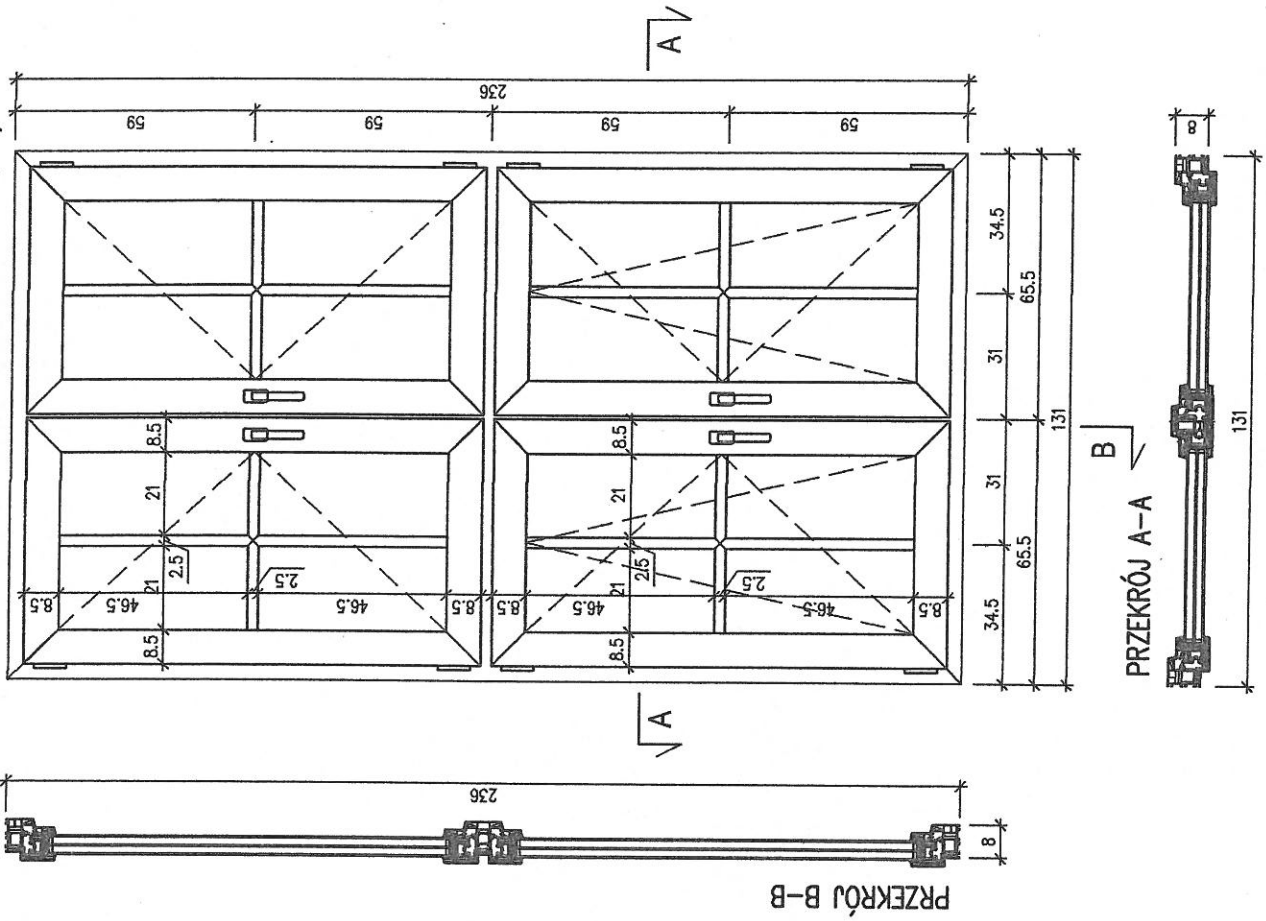

inż. DARIUSZ BIERNAT
uprawnienia budowlane do projektowania
i kierowania robotami budowlanymi bez ograniczeń
w specjalności konstrukcyjno-budowlanej
i w ograniczonym zakresie w specjalności
architektonicznej
nr ewid. 62/94 i 413/01/DUW

OKNO NR 3

PARTER (ELEWACJA FRONTOWA - WIDOK OD ZEWNATRZ)

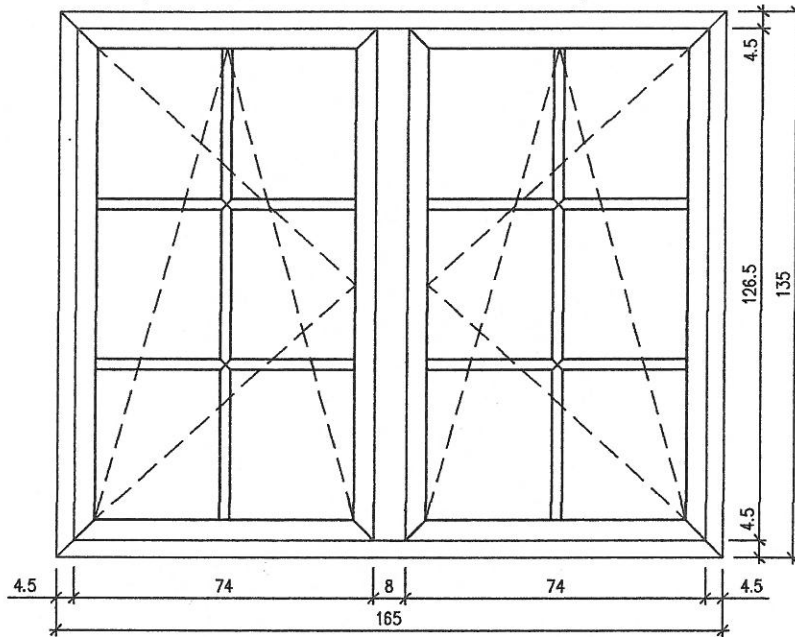

OKNO NR 3

PARTER (ELEWACJA FRONTOWA - WIDOK OD WEWNATRZ)

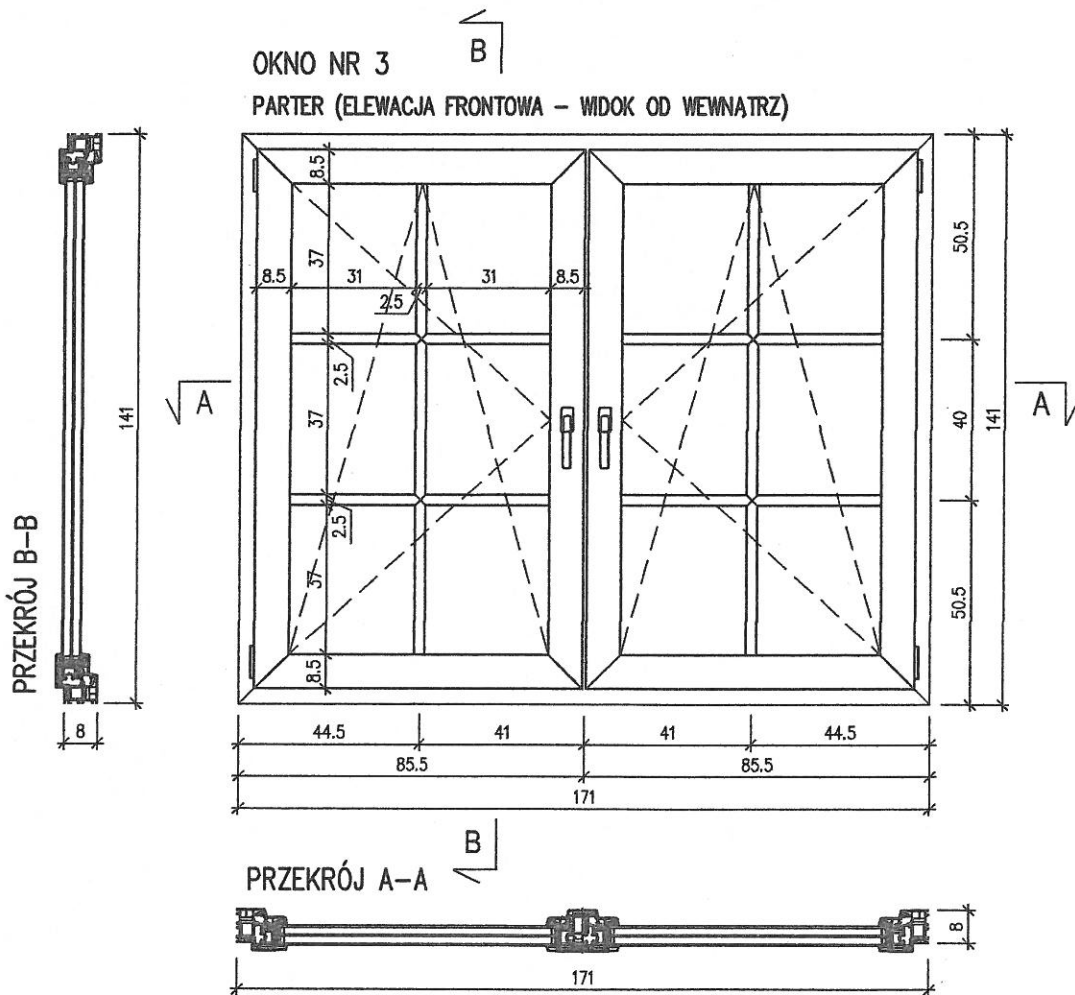

inż. DARIUSZ BIERNAT
 uprawnienia budowlane do projektowania
 i kierowania robotami budowlanymi bez ograniczeń
 w specjalności konstrukcyjno-budowlanej
 i w ograniczonym zakresie specjalności
 architektonicznej
 nr ewid. 62/94 i 413/01/DUW

OKNO NR 4

I PIĘTRO (ELEWACJA FRONTOWA – WIDOK OD ZEWNĄTRZ)

I PIĘTRO (ELEWACJA TYLNA – WIDOK OD ZEWNĄTRZ)

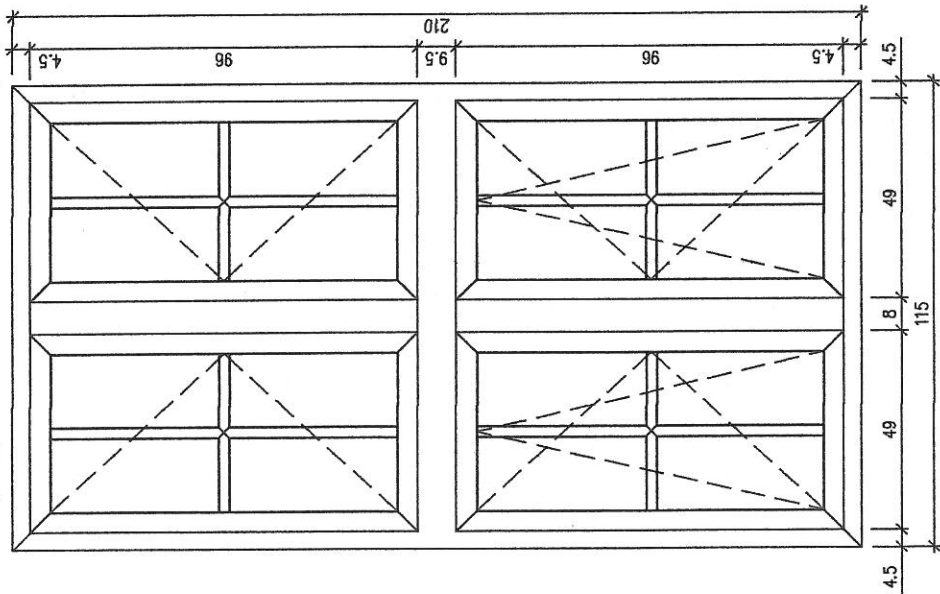

OKNO NR 4

I PIĘTRO (ELEWACJA FRONTOWA – WIDOK OD WEWNĄTRZ)

I PIĘTRO (ELEWACJA TYLNA – WIDOK OD WEWNĄTRZ)

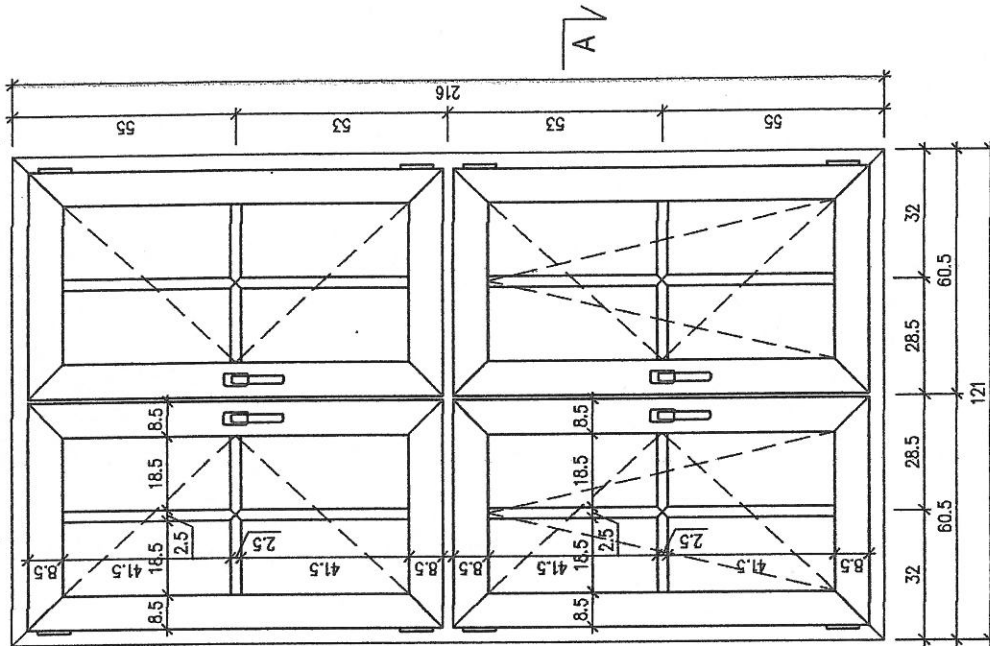

PRZEKRÓJ B-B

PRZEKRÓJ A-A

inż. DARIUSZ BIERNAT
uprawnienia budowlane do projektowania
i kierowania robotami budowlanymi bez ograniczeń
w specjalności konstrukcyjno-budowlanej
i w ograniczonym zakresie w specjalności
architektonicznej
nr ewid. 62/94 i 413/01/DUW

OKNO NR 5

PARTER (ELEWACJA TYLNA - WIDOK OD WEWNĄTRZ)

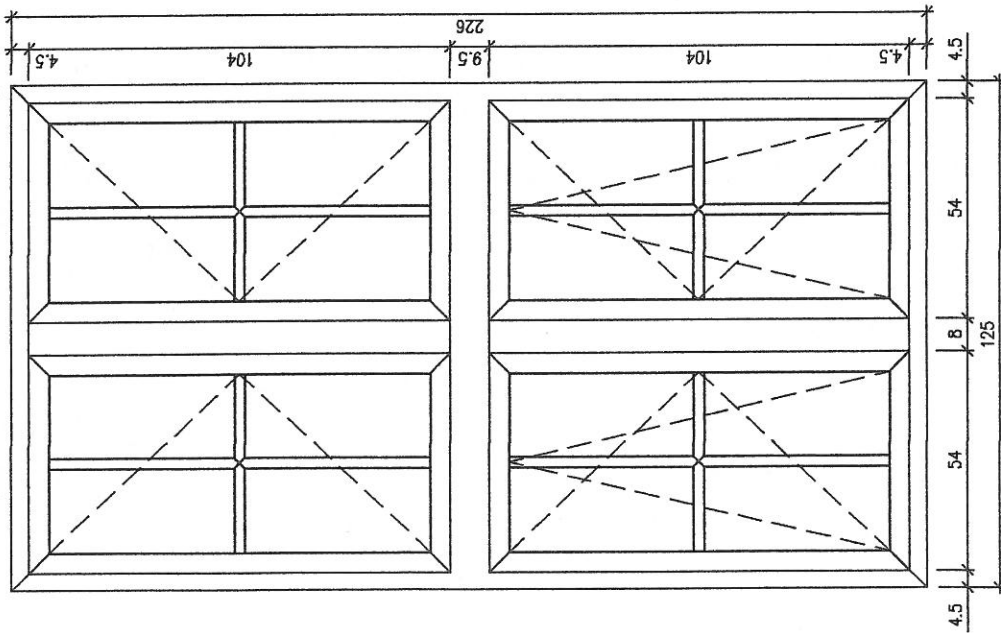

OKNO NR 5

PARTER (ELEWACJA TYLNA - WIDOK OD WEWNĄTRZ)

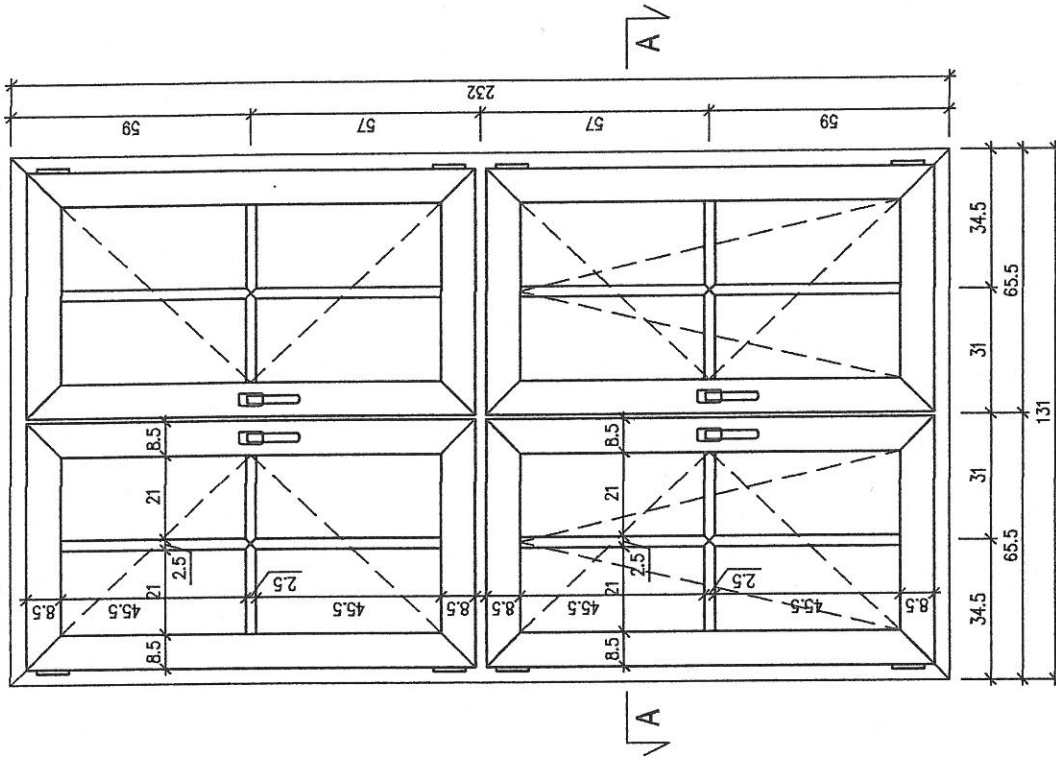

PRZEKRÓJ B-B

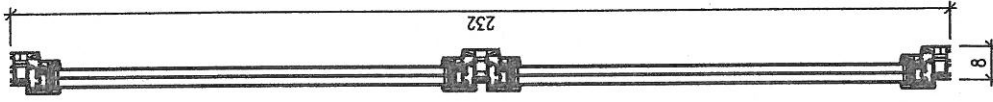

inż. DARIUSZ BIERNAT

inżynieria budowlana do projektowania i kierowania robotami budowlanymi bez ograniczeń w specjalności konstrukcyjno-budowlanej i w ograniczonym zakresie w specjalności architektonicznej

nr ewid. 62/94 i 413/01/DUW

PRZEKRÓJ A-A

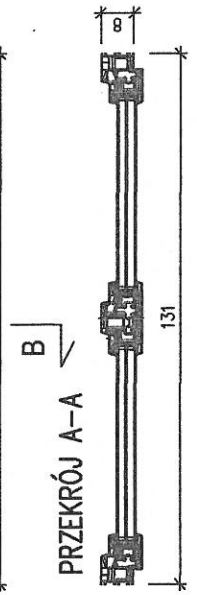

OKNO NR 6

PARTER (ELEWACJA TYLNA - WIDOK OD ZEWNĄTRZ)

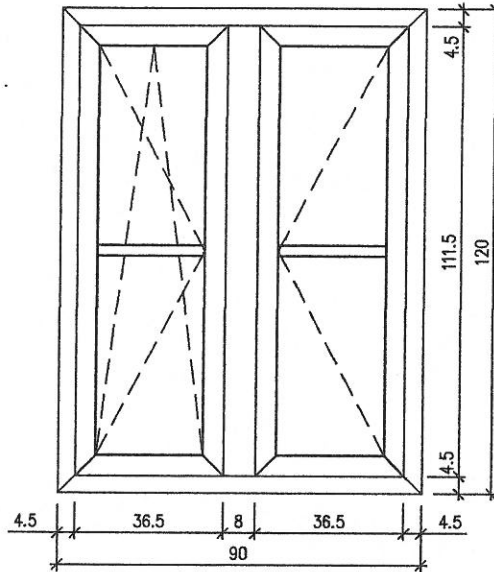

OKNO NR 6

PARTER (ELEWACJA TYLNA - WIDOK OD WEWNĄTRZ)

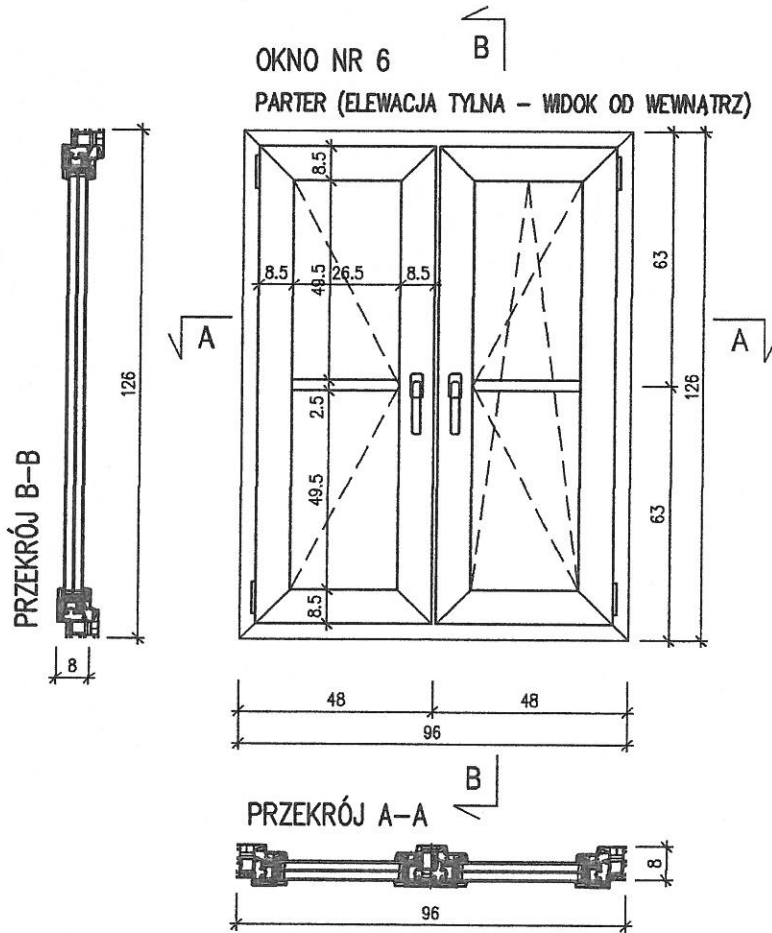

inż. DARIUSZ BIERNAT
 uprawnienia budowlane do projektowania
 i kierowania robotami budowlanymi bez ograniczeń
 w specjalności konstrukcyjno-budowlanej
 i w ograniczonym zakresie w specjalności
 architektonicznej
 nr ewid. 62/94 i 413/01/DUW

OKNO NR 7

I PIĘTRO (ELEWACJA TYLNA - WIDOK OD ZEWNĄTRZ)

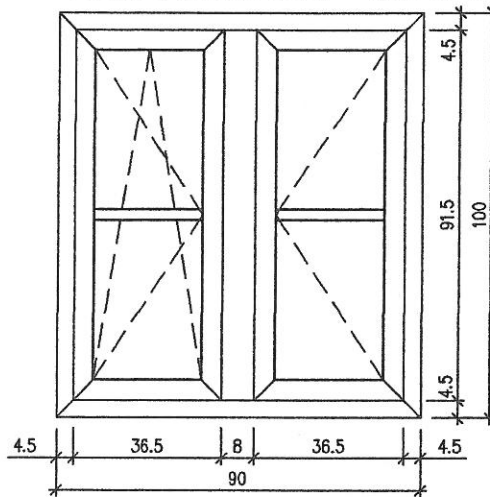

OKNO NR 7

I PIĘTRO (ELEWACJA TYLNA - WIDOK OD WEWNĄTRZ)

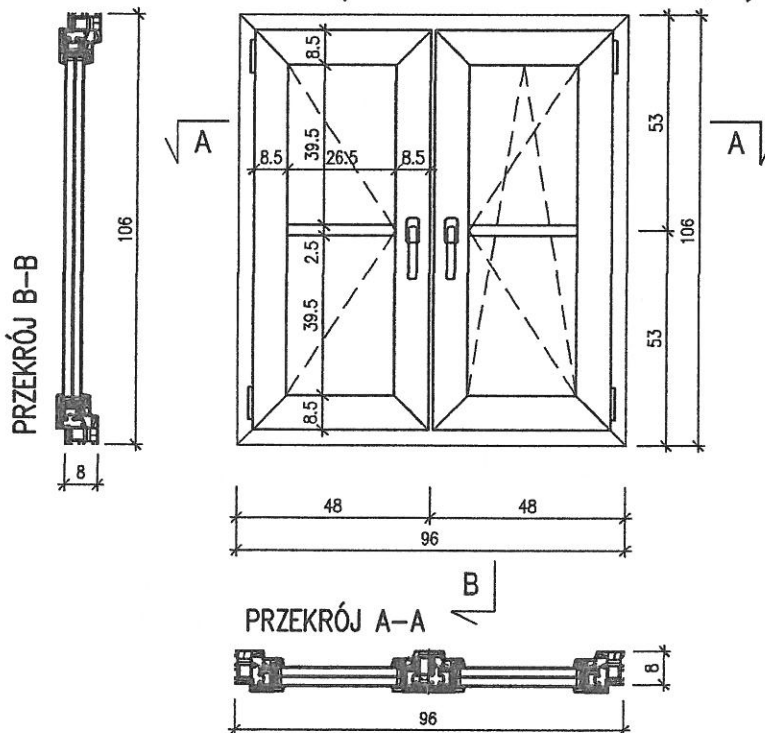

inż. DARIUSZ BIERNAT
uprawnienia budowlane do projektowania
i kierowania robotami budowlanymi bez ograniczeń
w szczególności konstrukcyjno-budowlanej
i w określonym zakresie w szczególności
architektonicznej
nr ewid. 62/94 i 413/01/DUW

OKNO NR 8

I PIĘTRO (KLATKA SCHODOWA – WIDOK OD ZEWNĄTRZ)

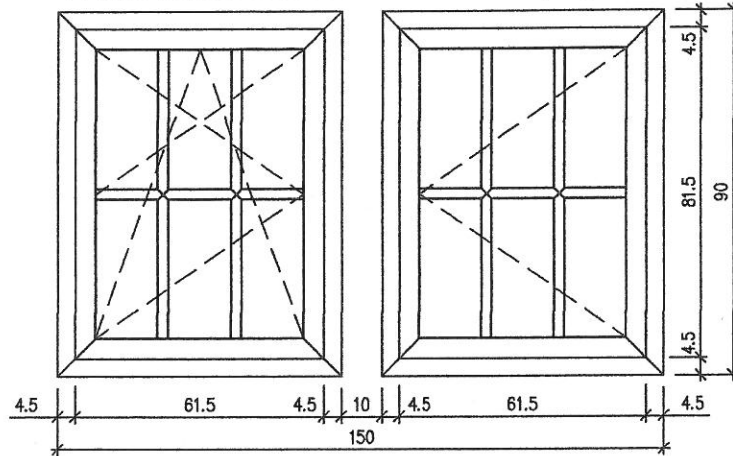

OKNO NR 8

I PIĘTRO (KLATKA SCHODOWA – WIDOK OD WEWNĄTRZ)

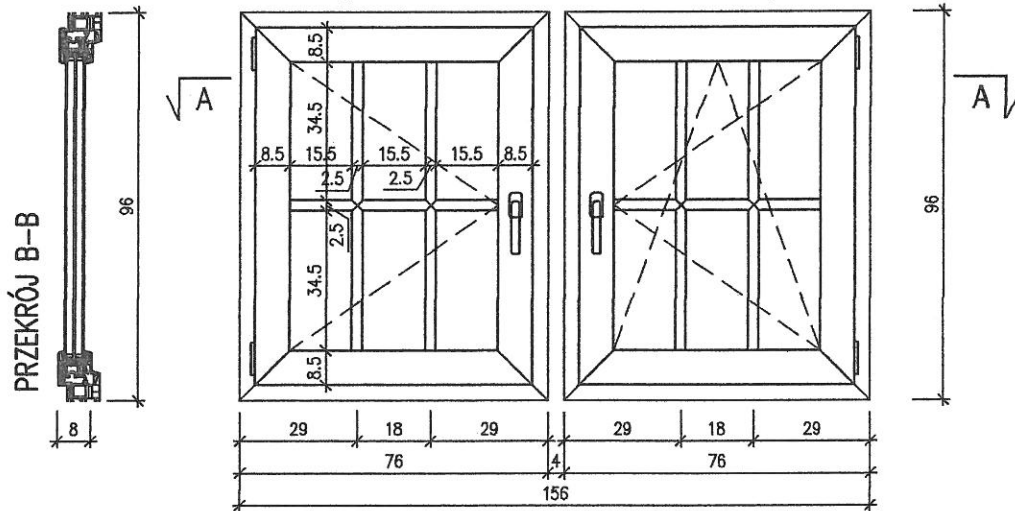

PRZEKRÓJ B-B

PRZEKRÓJ A-A

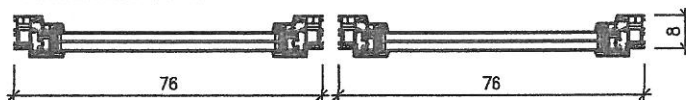

inż. DARIUSZ BIERNAT
 uprawnienia budowlane do projektowania
 i kierowania robotami budowlanymi bez ograniczeń
 w specjalności konstrukcyjno-budowlanej
 i w ograniczonym zakresie w specjalności
 architektonicznej
 nr ewid. 62/94 13/01/DUW

OKNO NR 9

PARTER (KLATKA SCHODOWA – WIDOK OD ZEWNĄTRZ)

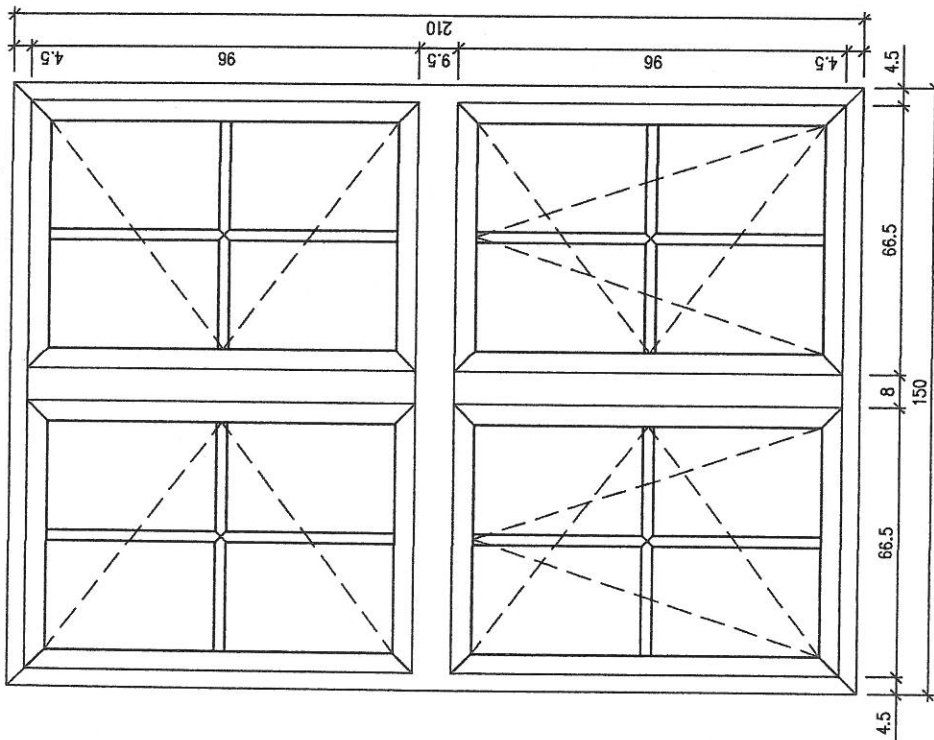

OKNO NR 9

PARTER (KLATKA SCHODOWA – WIDOK OD WEWNĄTRZ)

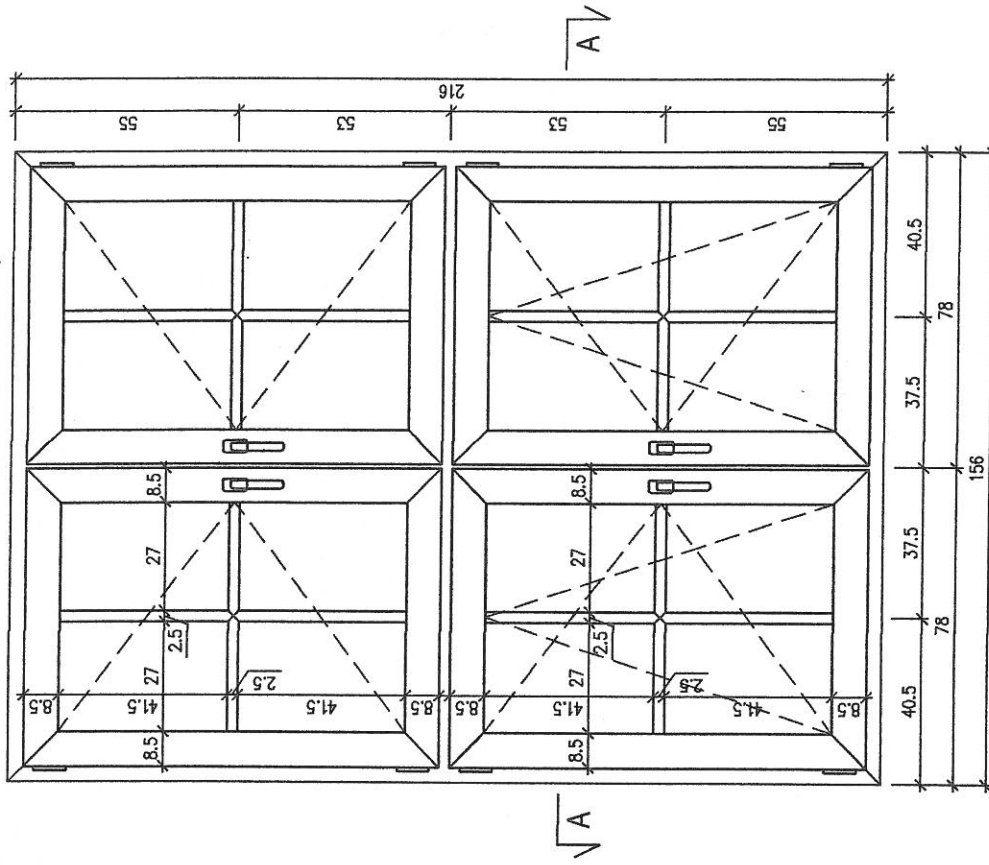

PRZEKRÓJ B-B

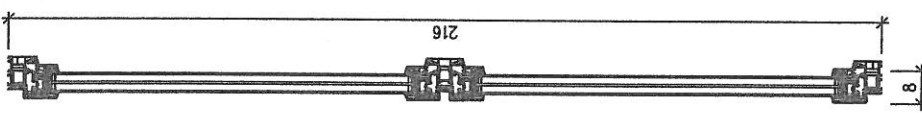

PRZEKRÓJ A-A

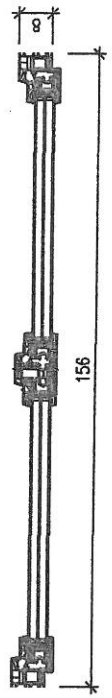

inż. DARIUSZ BIERNAT
 uprawnienia budowlane do projektowania
 i kierowania robotami budowlanymi bez ograniczeń
 w specjalności konstrukcyjno-budowlanej
 i w specjalnym zakresie w specjalności
 architektonicznej
 nr ewid. 62/94 i 413/01/DUW

OKNO NR 10

PODDASZE (WIDOK OD ZEWNĄTRZ)

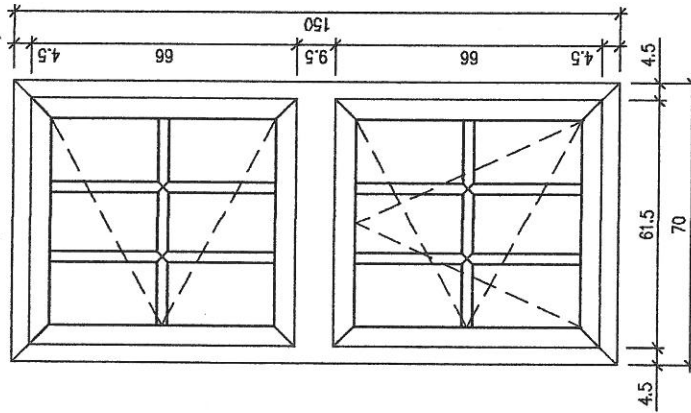

OKNO NR 10

PODDASZE (WIDOK OD WENĄTRZ)

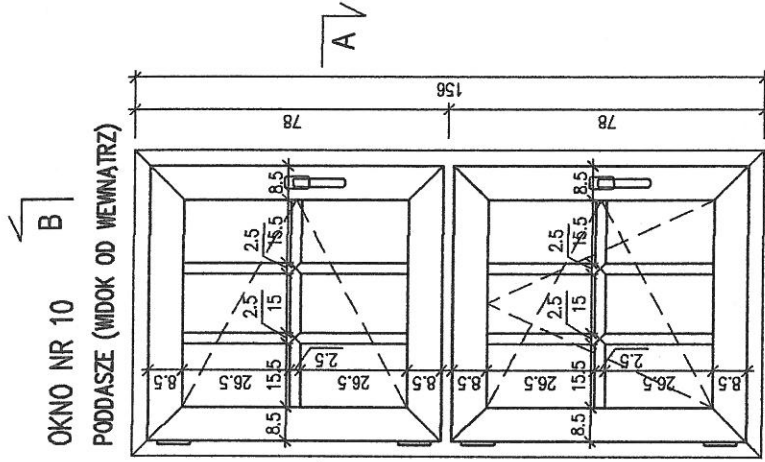

PRZEKRÓJ B-B

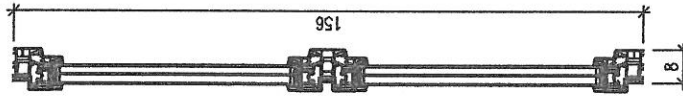

PRZEKRÓJ A-A

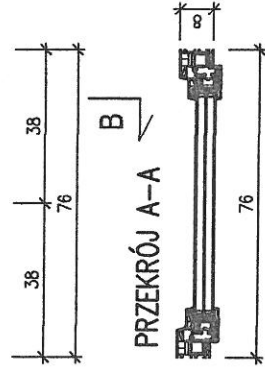

inż. DARTUSZ BIERNAT
unrównienia budowlane do projektowania
i kierowania robotami budowlanymi bez ograniczeń
w specjalności konstrukcyjno-budowlanej
i w ograniczonym zakresie w specjalności
architektonicznej
nr ewid. 62/94 i 413/01/DUW

OKNO NR 11
I PIETRO (ELEWACJA SZCZYTOWA)
(WIDOK OD ZEWNĄTRZ)

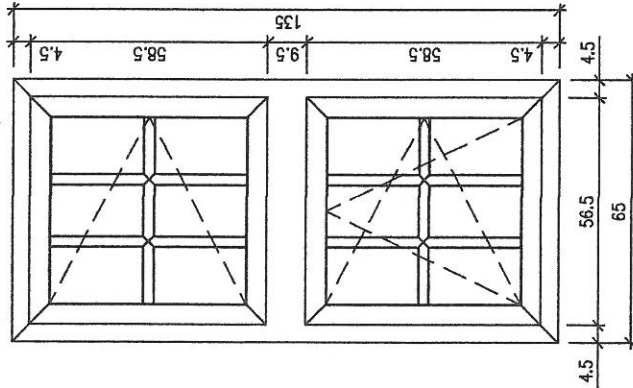

OKNO NR 11
I PIETRO (ELEWACJA SZCZYTOWA)
(WIDOK OD WENĄTRZ)

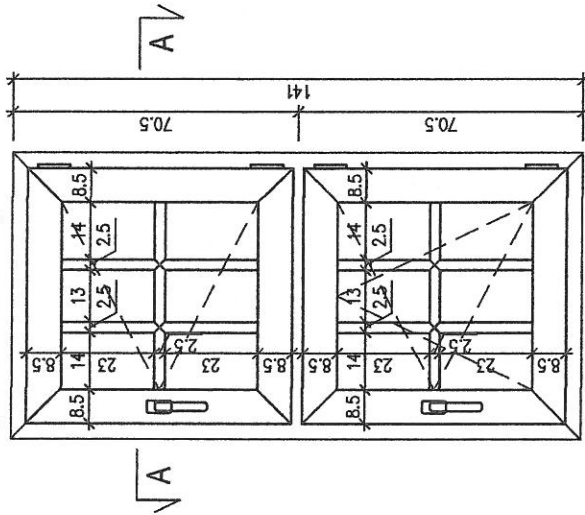

PRZEKROJ B-B

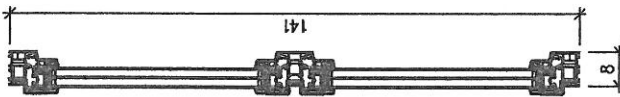

PRZEKROJ A-A

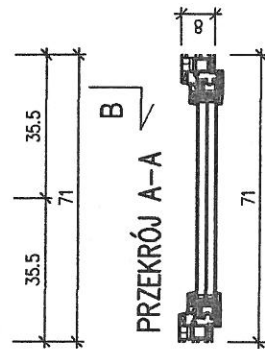

inż. DARIUSZ BIERNAT
uprawnienia budowlane do projektowania
i kierowania robotami budowlanymi bez ograniczeń
w specjalności konstrukcyjno-budowlanej
i w ograniczonym zakresie w specjalności
architektonicznej
nr ewid. 62/94 i 413/01/DUW

OKNO NR 12

I PIETRO (ELEWACJA SZCZYTOWA - WIDOK OD ZEWNĄTRZ)

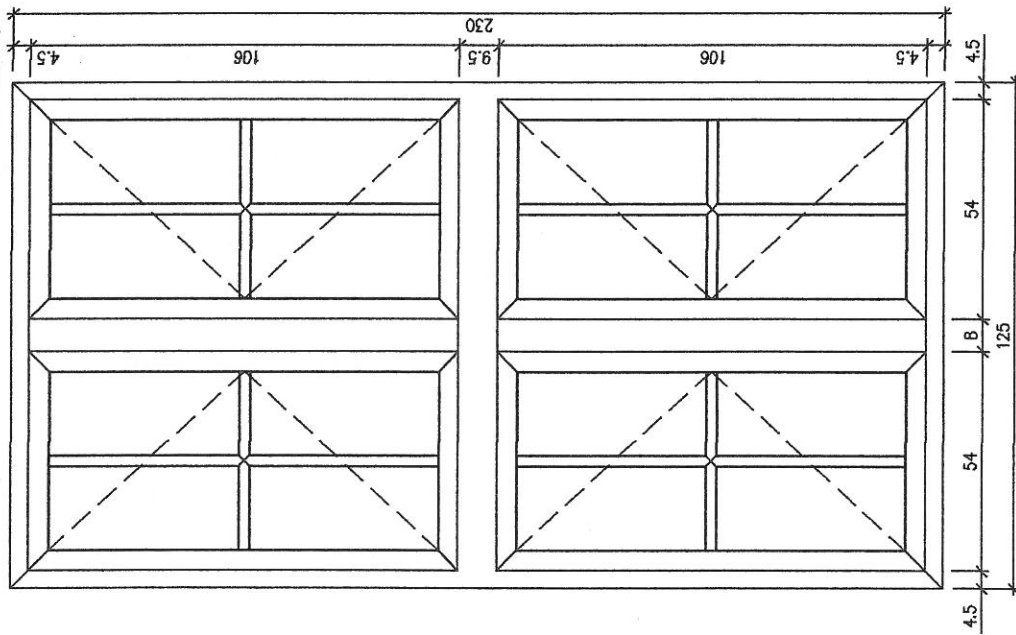

OKNO NR 12

I PIETRO (ELEWACJA SZCZYTOWA - WIDOK OD WENIĄTRZ)

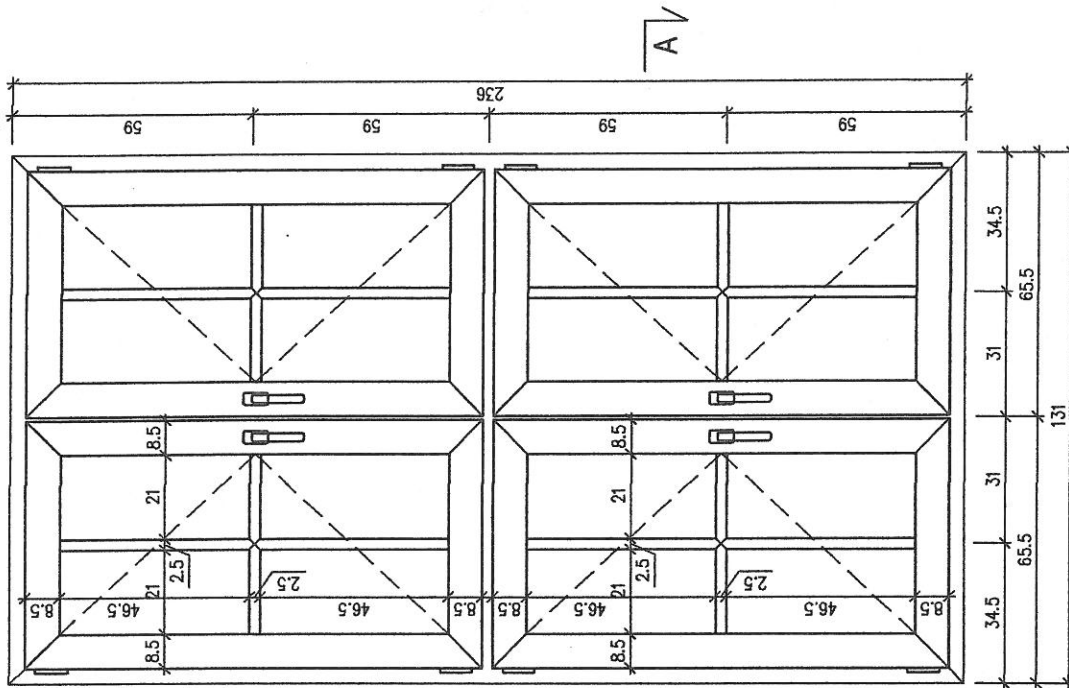

PRZEKRÓJ B-B

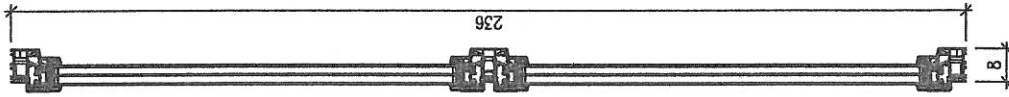

inż. DARIUSZ BIERNAT
uprawnienia budowlane do projektowania
i kierowania robotami budowlanymi bez ograniczeń
w specjalności konstrukcyjno-budowlanej
i w ograniczonym zakresie w specjalności
architektonicznej
-nr ewid. 62/94 i 413/01/DUW

PRZEKRÓJ A-A

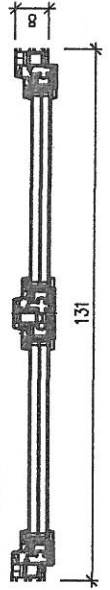

OKNO NR 13

I PIĘTRO (ELEWACJA SZCZYTOWA - WIDOK OD ZEWNĄTRZ)

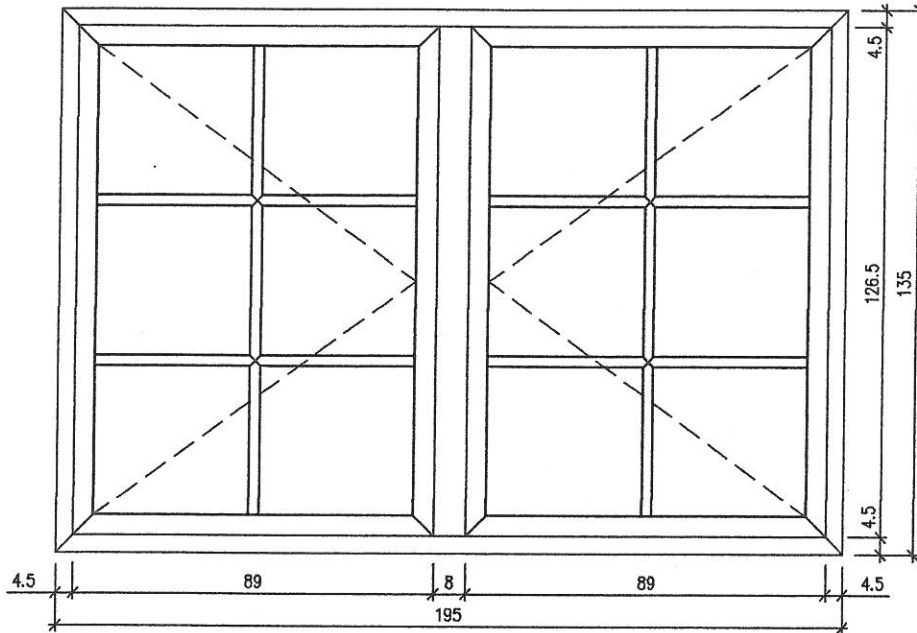

OKNO NR 13

I PIĘTRO (ELEWACJA SZCZYTOWA - WIDOK OD WEWNĄTRZ)

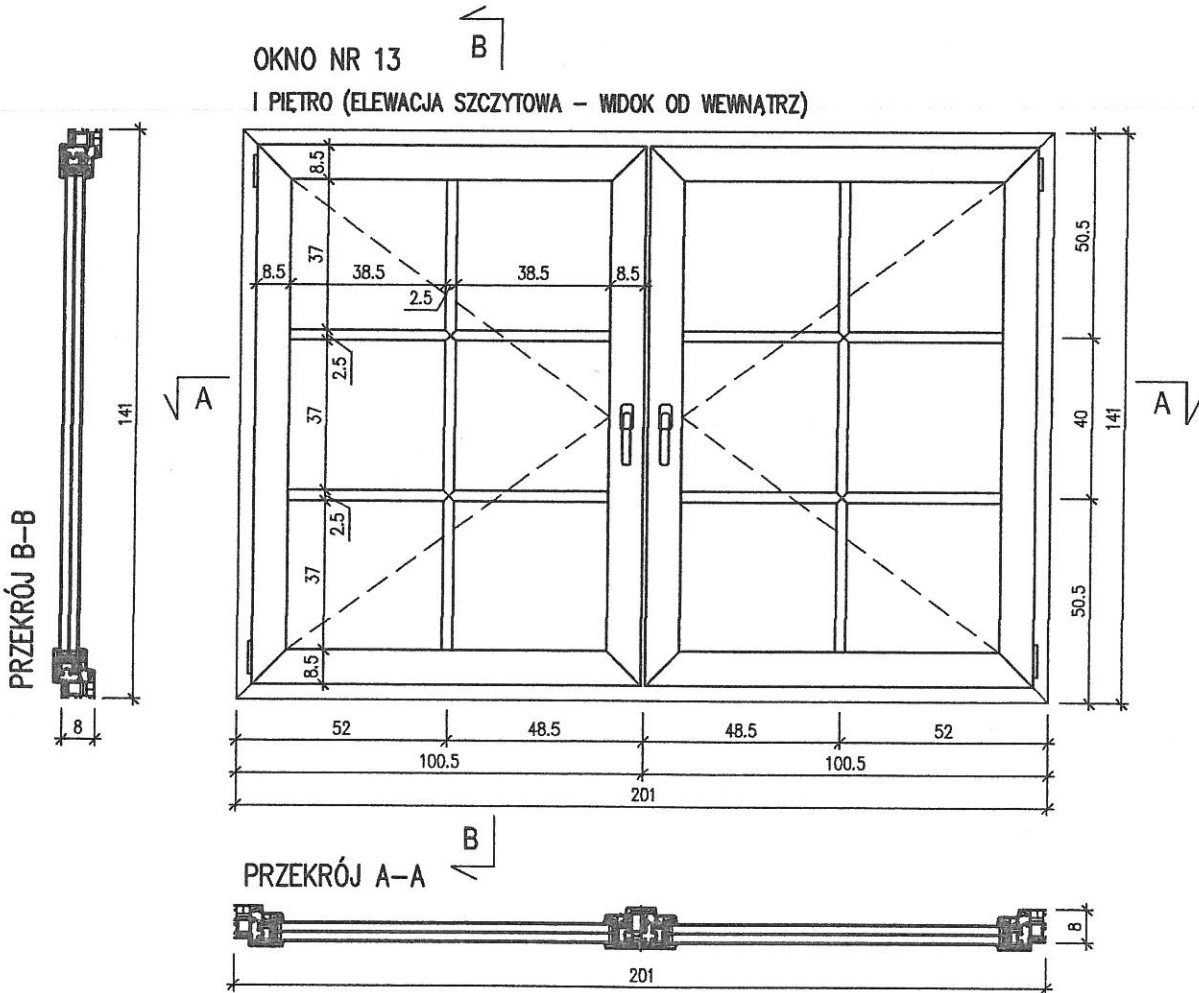

inż. DARIUSZ BIERNAT
 uprawnienia budowlane do projektowania
 i kierowania robotami budowlanymi bez ograniczeń
 w specjalności konstrukcyjno-budowlanej
 i w ograniczonym zakresie w specjalności
 architektonicznej
 nr ewid. 62/94 i 413/01/DUW

OKNO NR 14

PIWNICA (WIDOK OD ZEWNĄTRZ)

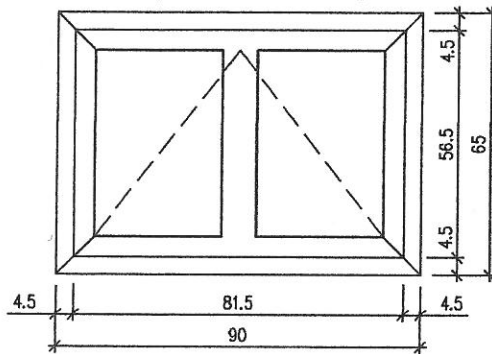

OKNO NR 14

PIWNICA (WIDOK OD WEWNĄTRZ)

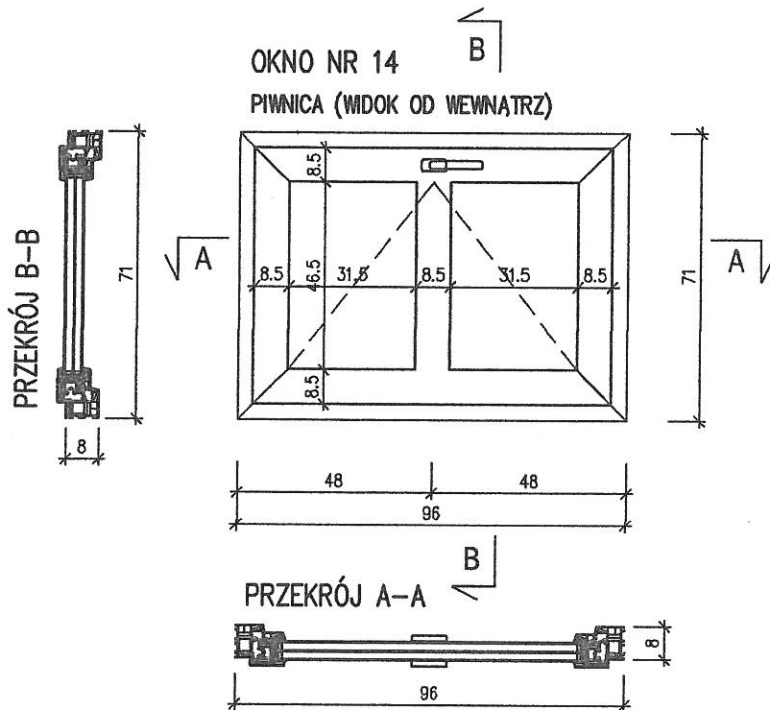

PRZEKRÓJ A-A

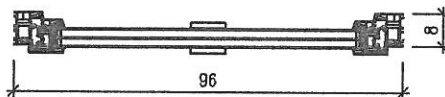

inż. DARIUSZ BIERNAT
urządzenia budowlane do projektowania
i kierowania robotami budowlanymi bez ograniczeń
w specjalności konstrukcyjno-budowlanej
i w ograniczonym zakresie w specjalności
architektonicznej
nr ewid. 62/94 i 413/01/DUW

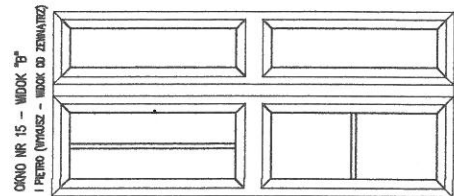

OKNO NR 15 – WIDOK "B"
I PĘTRO (WYKŁEZ – WIDOK OD ZEWNĄTRZ)

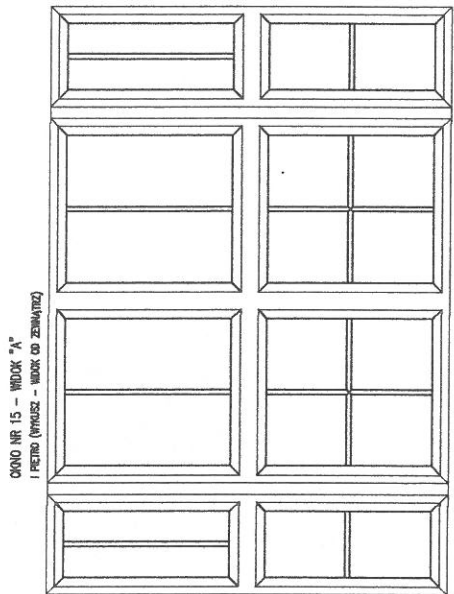

OKNO NR 15 – WIDOK "A"
I PĘTRO (WYKŁEZ – WIDOK OD ZEWNĄTRZ)

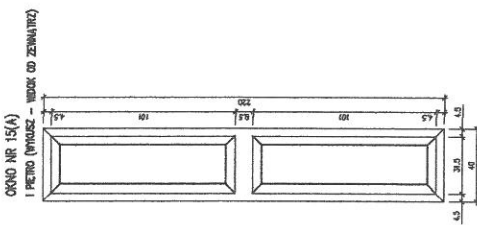

OKNO NR 15(A)
I PĘTRO (WYKŁEZ – WIDOK OD ZEWNĄTRZ)

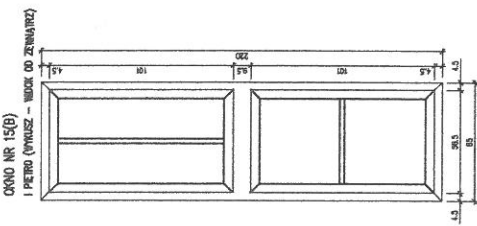

OKNO NR 15(B)
I PĘTRO (WYKŁEZ – WIDOK OD ZEWNĄTRZ)

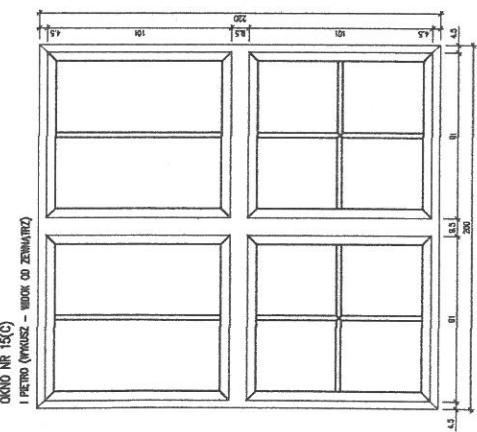

OKNO NR 15(C)
I PĘTRO (WYKŁEZ – WIDOK OD ZEWNĄTRZ)

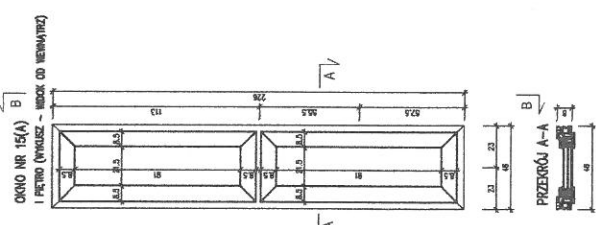

OKNO NR 15(A)
I PĘTRO (WYKŁEZ – WIDOK OD ZEWNĄTRZ)

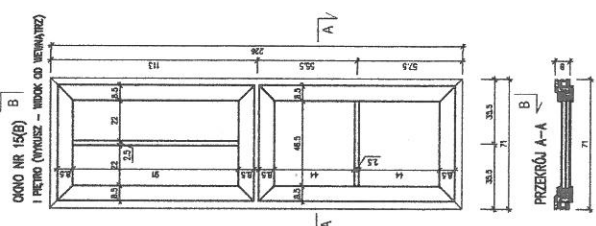

OKNO NR 15(B)
I PĘTRO (WYKŁEZ – WIDOK OD ZEWNĄTRZ)

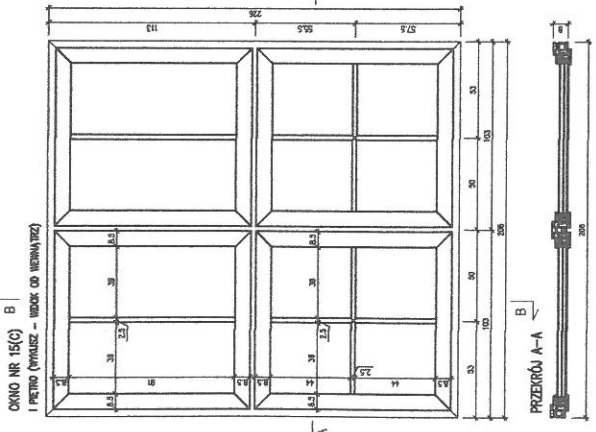

OKNO NR 15(C)
I PĘTRO (WYKŁEZ – WIDOK OD ZEWNĄTRZ)

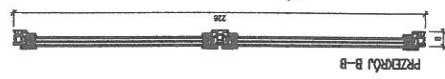

PRZECIŃ B-B

WIDOK "A" →

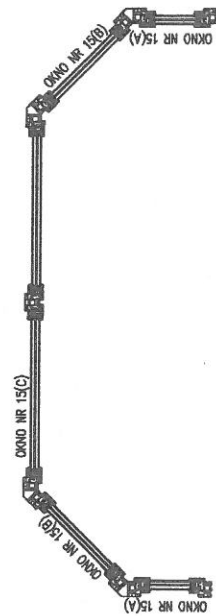

↑
WIDOK "B"

inż. DARIUSZ BIERNAT
 uprawnień budowlanych do projektowania
 i kierowania robotami budowlanymi bez ograniczeń
 w specjalności konstrukcyjno-budowlanej
 i w ograniczonym zakresie w specjalności
 architektonicznej
 nr ewid. 62/94 i 413/01/DUW

Systemowy łącznik kątowy 45°/135° - Okno nr 15

(I Piętro – wykusz)

Warunkiem koniecznym dla zachowania całkowitej poprawności montażu okien przy użyciu łączników kątowych jest po pierwsze stosowanie odpowiednich stalowych wzmocnień łącznika oraz dodatkowe uszczelnianie styków kształtowników okiennych z powierzchnią łącznika do czego należy wykorzystywać zarówno taśmy rozprężne, jak i systemowe uszczelki EPDM oraz silikonu.

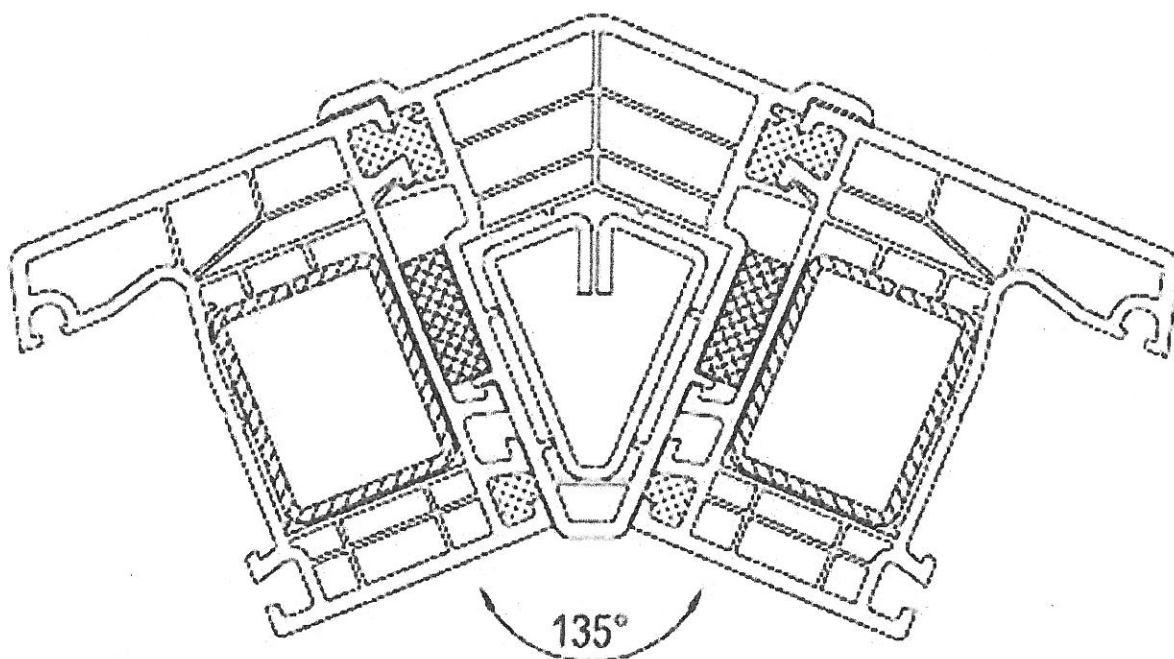

inż. DARIUSZ BIERNAT
uprawnienia budowlane do projektowania
i kierowania robotami budowlanymi bez ograniczeń
w specjalności konstrukcyjno-budowlanej
i w ograniczonym zakresie specjalności
architektonicznej
nr ewid. 62/94 i 413/01/DUW

WOJEWÓDZKI URZĄD
CHRONY ZABYTEKÓW
we Wrocławiu
50-249 Wrocław, ul. Władysława Łokotka 1:
tel (071) 343-45-01, 344-38-92 fax 344-14-49
WZN.5183.544.2018.AK
RKP-11864-2018



Wrocław, 16.04.2018 roku
URZĘD MIASTA I GMINY
w Międzybórz

Wpl. dnia 18. 04. 2018

Znak sprawy 2403

Burmistrz Miasta i Gminy Międzybórz

ul. Kolejowa 13
56-513 Międzybórz

Przekazano do zrealizowania

L. Wiśniewska

Dotyczy: opinii w sprawie wymiany okien w budynku Urzędu Miasta i Gminy Międzybórz w Międzybórz przy ul. Kolejowej 13.

W odpowiedzi na pismo z dnia 19.03.2018 roku (data wpływu: 22.03.2018 r.), uprzejmie informuję, że inwestycja polegająca na wymianie okien w budynku Urzędu Miasta i Gminy Międzybórz zostanie zaopiniowana po przedłożeniu projektu okien. Opiniuję pozytywnie wykonanie nowej stolarki w technologii PCV/ aluminium w kolorze białym, z zachowaniem rozmiarów okien i powtórzeniem obecnego układu konstrukcyjnego jednak wnoszę uwagi co do formy szprosów. Szprosy okienne powinny zostać wykonane jako wiedeńskie.

Przedmiotowy budynek stanowi zabytek w myśl art. 3 pkt 2, w związku z art. 6 ust.1 pkt 1 lit. c) ustawy z dnia 23 lipca 2003 r. o ochronie zabytków i opiece nad zabytkami (Dz. U. 2014, poz. 1446) i ujęty jest w wykazie zabytków nieruchomych, o którym mowa w art. 7 ustawy z dnia 18 marca 2010 r. o zmianie ustawy o ochronie zabytków i opiece nad zabytkami oraz o zmianie niektórych innych ustaw (Dz. U. 2010 nr 75, poz. 474). Stosownie do przepisu art. 8 ust 3 powyższej ustawy o zmianie ustawy o ochronie zabytków i opiece nad zabytkami, do czasu założenia gminnej ewidencji zabytków decyzję, o której mowa w art. 39 ust. 3 Prawa budowlanego, wydaje się po uzgodnieniu z wojewódzkim konserwatorem zabytków – w odniesieniu do zabytków znajdujących się w wykazie, o którym mowa w w/w art. 7 tej ustawy.

Dolnośląski
Wojewódzki Konserwator Zabytków
we Wrocławiu

mgr Barbara Nowak-Obelinda

Otrzymują:

1. Adresat
 2. a/a – Międzybórz
- AK

Urząd Miasta i Gminy

56-513 Międzybórz, ul. Kolejowa 13

tel./fax: 062/785-60-19

NIP 619-10-75-643

GKiRG.6727.1.90.2018

Międzybórz, dnia 08.10.2018 r.

WYPIS

Zgodnie z miejscowym planem zagospodarowania przestrzennego Miasta Międzyborza, zatwierdzonym uchwałą nr XXVI/186/2005 Rady Miejskiej w Międzyborzu z dnia 28 stycznia 2005 roku, opublikowanym w Dzienniku Urzędowym Województwa Dolnośląskiego nr 56 poz. 1198 z dnia 29 marca 2005 r., niżej podana nieruchomość posiada następujące oznaczenie:

- Położona w obrębie Międzybórz, gmina Międzybórz Dz. nr 435 – F14UP, 37KDD.

Oznaczenie w planie	Ustalenia planu
1	2
F14UP	<p>Ustalenia dla terenów usług publicznych, oznaczonych symbolami A18UP, A25UP, A27UP, E1UP, E2UP, E3UP, E7UP, F14UP.</p> <ol style="list-style-type: none">Przeznaczenie podstawowe - obiekty sakralne, obiekty szkół i przedszkoli publicznych, kultury, administracji, publiczne obiekty ochrony zdrowia, w tym:<ol style="list-style-type: none">Tereny A18UP i A27UP - obiekty sakralne –kościół katolicki i kościół ewangelicki;Teren A25UP – przedszkole publiczne ;Teren E1UP - dom kultury ;Tereny E2UP, E3UP – szkoły publiczne ;Teren E7UP – teren usług ochrony zdrowia i opieki społecznej ;Teren F14UP – siedziba Urzędu Miasta i Gminy .Przeznaczenie dopuszczalne – wbudowane komercyjne usługi typu U1. Wprowadzane usługi nie mogą pogarszać możliwości realizacji celów wspólnoty samorządowej.Zasady podziału na działki:<ol style="list-style-type: none">nie dopuszcza się podziału terenów na działki ;zachowuje się istniejące granice terenów, za wyjątkiem przeznaczenia części działki Urzędu Miasta i Gminy na drogę .Parametry i wskaźniki kształtowania zabudowy oraz zagospodarowania terenu należy przyjmować na podstawie przepisów szczególnych i odrębnych, przy uwzględnieniu zapisów uchwały.
37KDD	Ulica dojazdowa publiczna, projektowana. Szerokość w liniach rozgraniczających 10m.

z up. **LEONKA WILDOMSKA**
Miasta i Gminy Międzybórz

Kierownik Wydziału GKIRG

Niniejszy wypis sporządzono na wniosek Urzędu Miasta i Gminy Międzybórz ul. Kolejowa 13, 56 – 513 Międzybórz w celu przedłożenia u Dolnośląskiego Wojewódzkiego Konserwatora Zabytków we Wrocławiu.



Międzybórz - System Informacji Przestrzennej
skala 1 : 1000

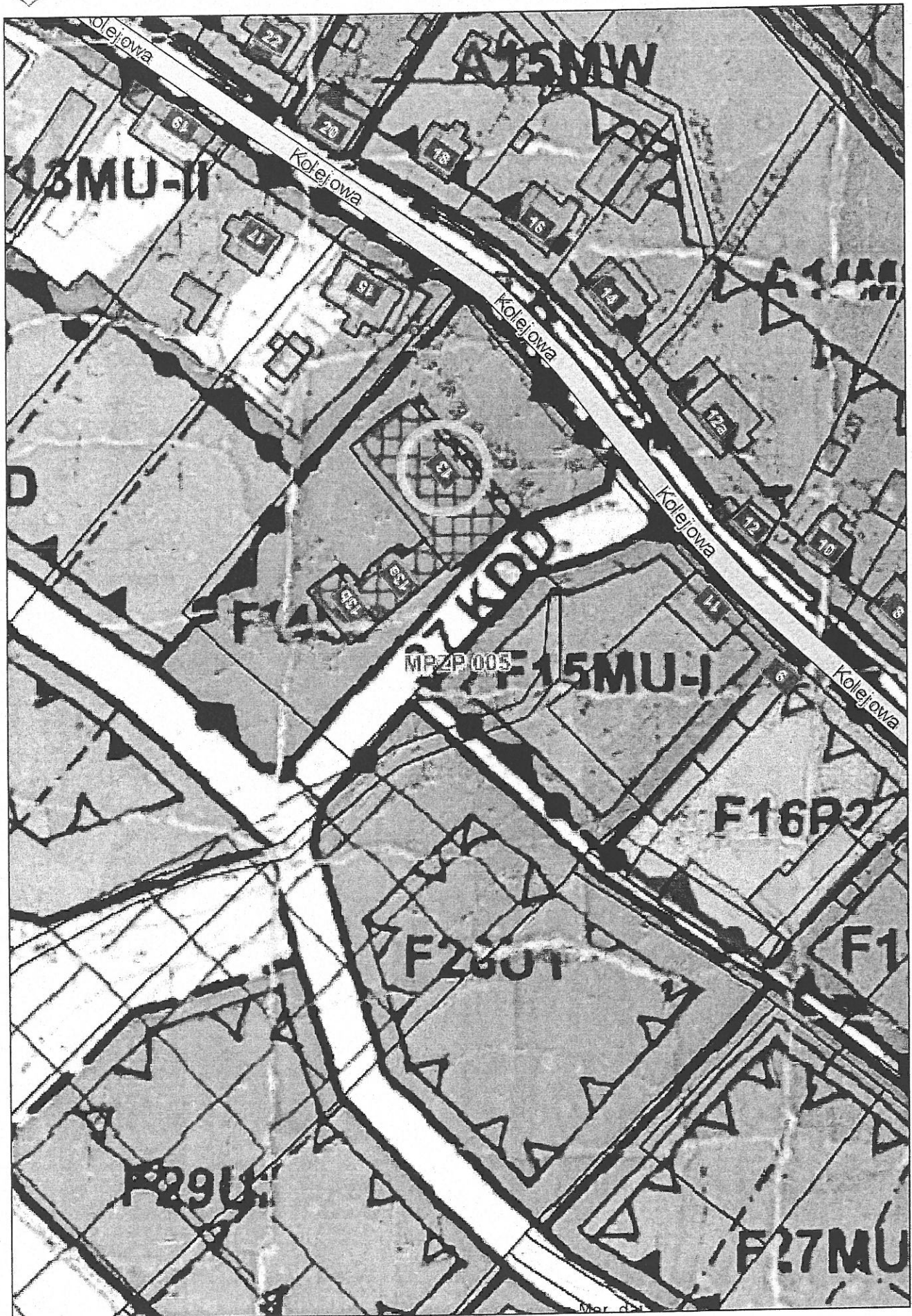

Neumittelwalde

Kgl. Amtsgericht

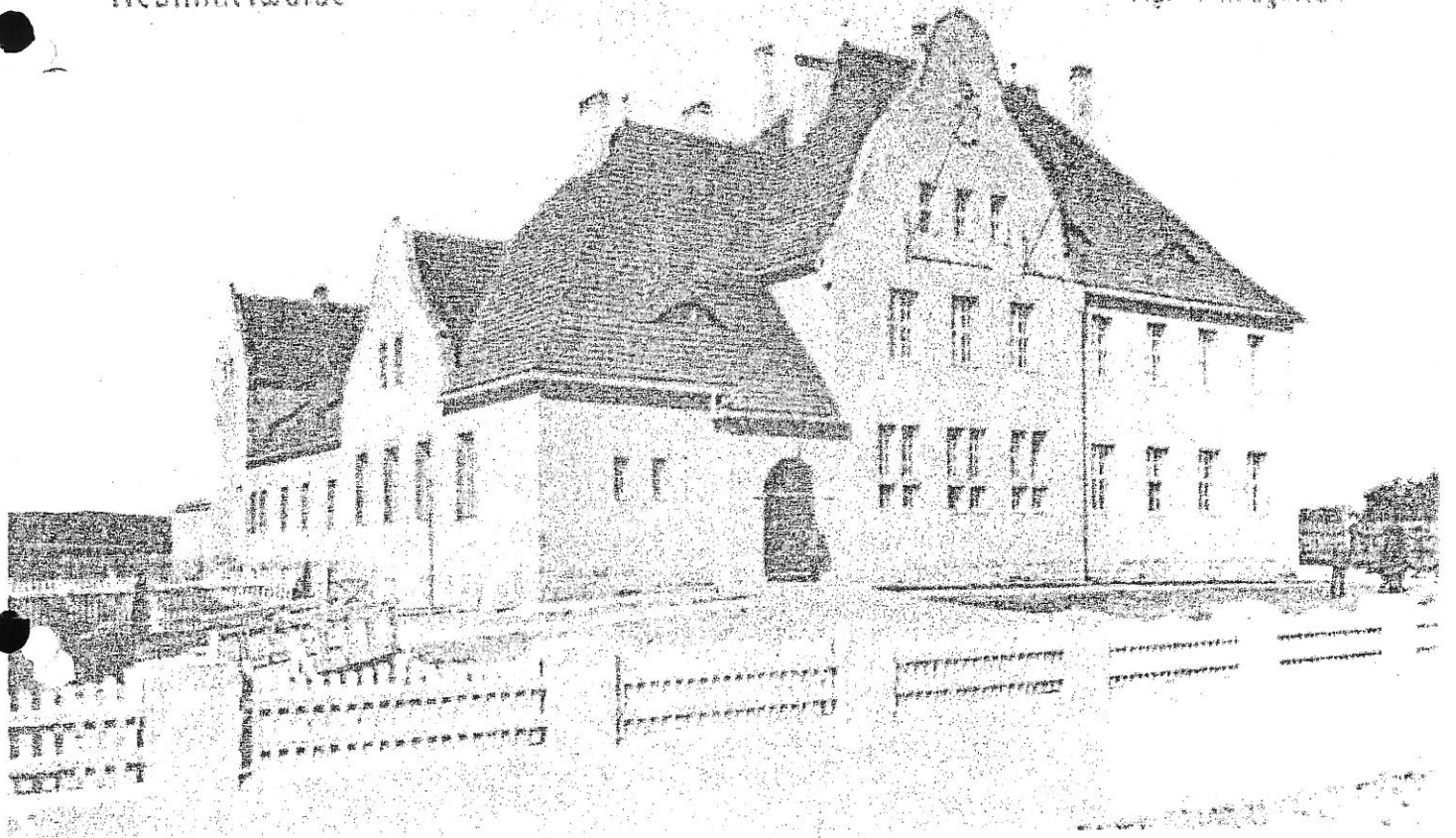

AGROKONWODZKI URZĄD OCHRONY ZABYTKÓW
WE WROCŁAWIU

zł. nr 2 do dnia postawienia, 2007/1
nr 5183/zab. 20 11 7018

544

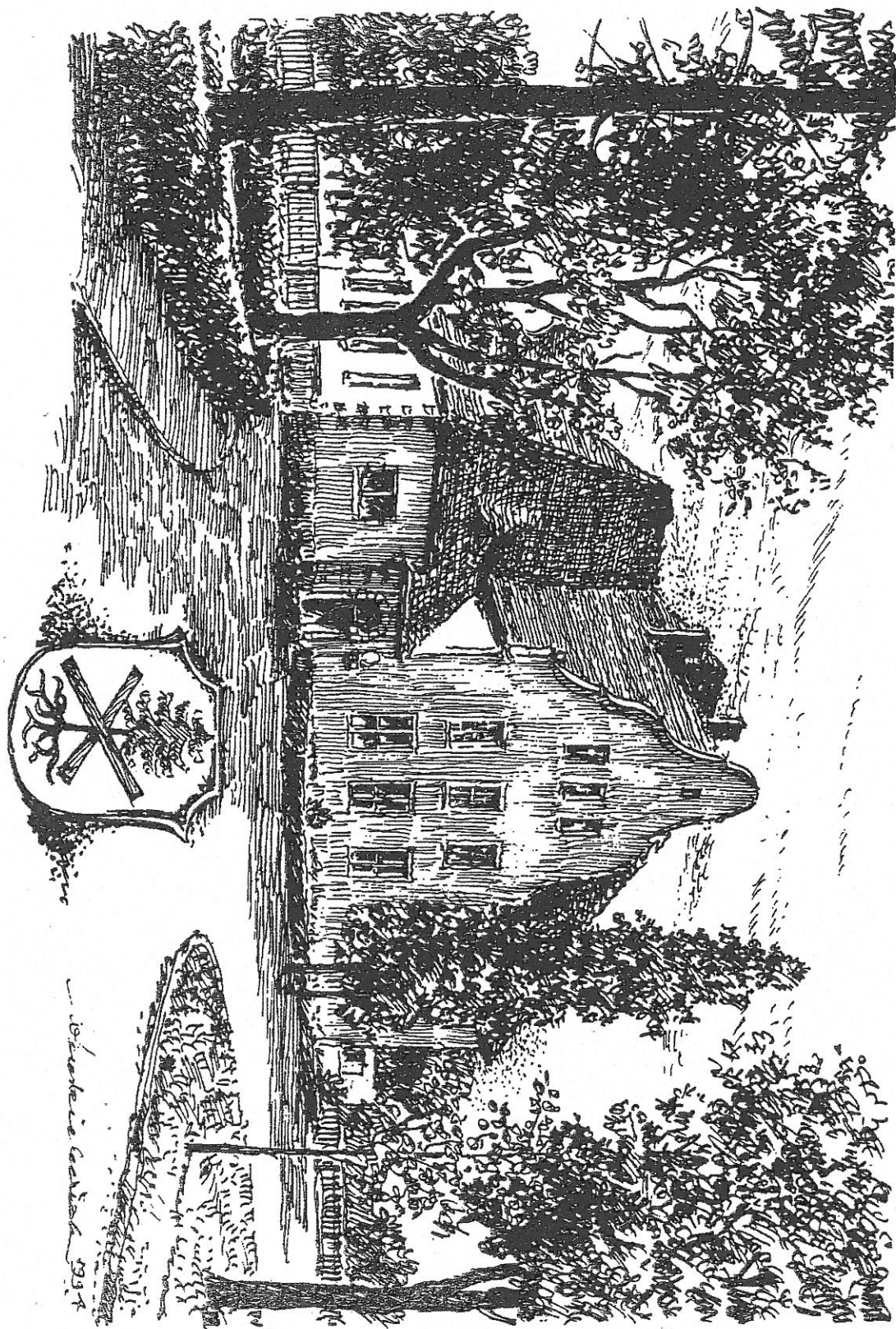

W. H. ...
1894