

Rider Techniczny

UWAGA: CAŁY WYMIENIONY PONIŻEJ EKWIPIUNEK ZAPEWNIĄ ORGANIZATOR NA SWÓJ KOSZT.

O.S.T.R. & DJ Haem

Na scenie występować będzie dwóch raperów oraz DJ.

1. Scena o powierzchni minimum 5 x 4 m, podwyższona w stosunku do parkietu o co najmniej 100 cm
2. Gramofon bez igły ustawiony na stabilnym stole DJ'skim. Akceptowalne modele gramofonów (w tej kolejności): Technics SL 1200, 1210; Pioneer PLX 1000; Vestax PDX-2000, 2300; Stanton ST-150.
3. Trzy monitory odsłuchowe - 2 dla raperów, 1 dla DJ'a
4. Dwa mikrofony bezprzewodowe np. SHURE SM58 BETA (nie akceptujemy mikrofonów przewodowych)
5. Profesjonalne oświetlenie i nagłośnienie
6. Profesjonalny akustyk umiejscowiony frontem do sceny ze sprzętem.

W przypadku niedotrzymania warunków powyższego Ridera, ARTYSTA ma prawo uznać Koncert za odwołany przez ORGANIZATORA. ARTYŚCIE przysługuje wtedy kara umowna od ORGANIZATORA zgodnie z brzmieniem Art. 6 Umowy.

ARTYSTA

ORGANIZATOR

Hospitality Rider

Hotel co najmniej trzygwiazdkowy, w formie 5 pokoi jednoosobowych, każdy z dużym łóżkiem dwuosobowym oraz parking strzeżony dla dwóch aut. Hotel musi być przedstawiony do akceptacji przez ARTYSTĘ.

Organizator zapewnia następujący catering w garderobie ARTYSTY na swój koszt do jego wyłącznej dyspozycji:

1. Borówki amerykańskie i banany
2. Ekspres do kawy, mleko lub śmietanka.
3. Ice Tea Zero (bez cukru) 6 x 1,5 l
4. Sok z brzozy - 2 x 1,5 l
5. Mieszanka studencka
6. Ciepły posiłek dla pięciu osób po koncercie (nie akceptujemy fast-food)
7. Woda mineralna niegazowana
8. Szklanki, kubki i talerze (mogą być jednorazowe)

ARTYSTA

ORGANIZATOR

RIDER TECHNICZNY "LETNI"

Skład zespołu to duet wokalny oraz DJ. Przy realizacji koncertu korzystamy z własnego sprzętu, tj.:

- 2x mikrofon bezprzewodowy,
- 2x odsłuch douszny,
- sprzęt dj-ski,
- obrandowany stół o wymiarach 120/ 40cm.

Oprócz sprzętu przedstawionego na poniższym schemacie potrzebujemy:

- NAGŁOŚNIENIA o mocy dopasowanej do wielkości imprezy,
 - MIXERA odpowiedniego do podłączenia: 2 mikrofonów, 2 kompletów monitorów dousznych (2 oddzielnie sterowane wyjścia AUX) oraz sygnału od DJ-a,
 - EWENTUALNIE telebimu/ rzutnika/ ekranu, na którym wyświetlane będą na żywo teledyski oraz wizualizacje.
- Jest to opcja dodatkowa, która w znacznym stopniu uatrakcyjni występ.

WERSJA ALTERNATYWNA BEZ OBECNOŚCI AKUSTYKA (prosimy o wcześniejszą informację).

W przypadku braku akustyka do realizacji koncertu używamy miksera cyfrowego Beringher „XAir 12”, z którego wysyłamy sygnał bezpośrednio do nagłośnienia.

W razie wątpliwości prosimy o kontakt z managerem zespołu:

ó04 653 443 / manager@letni.net

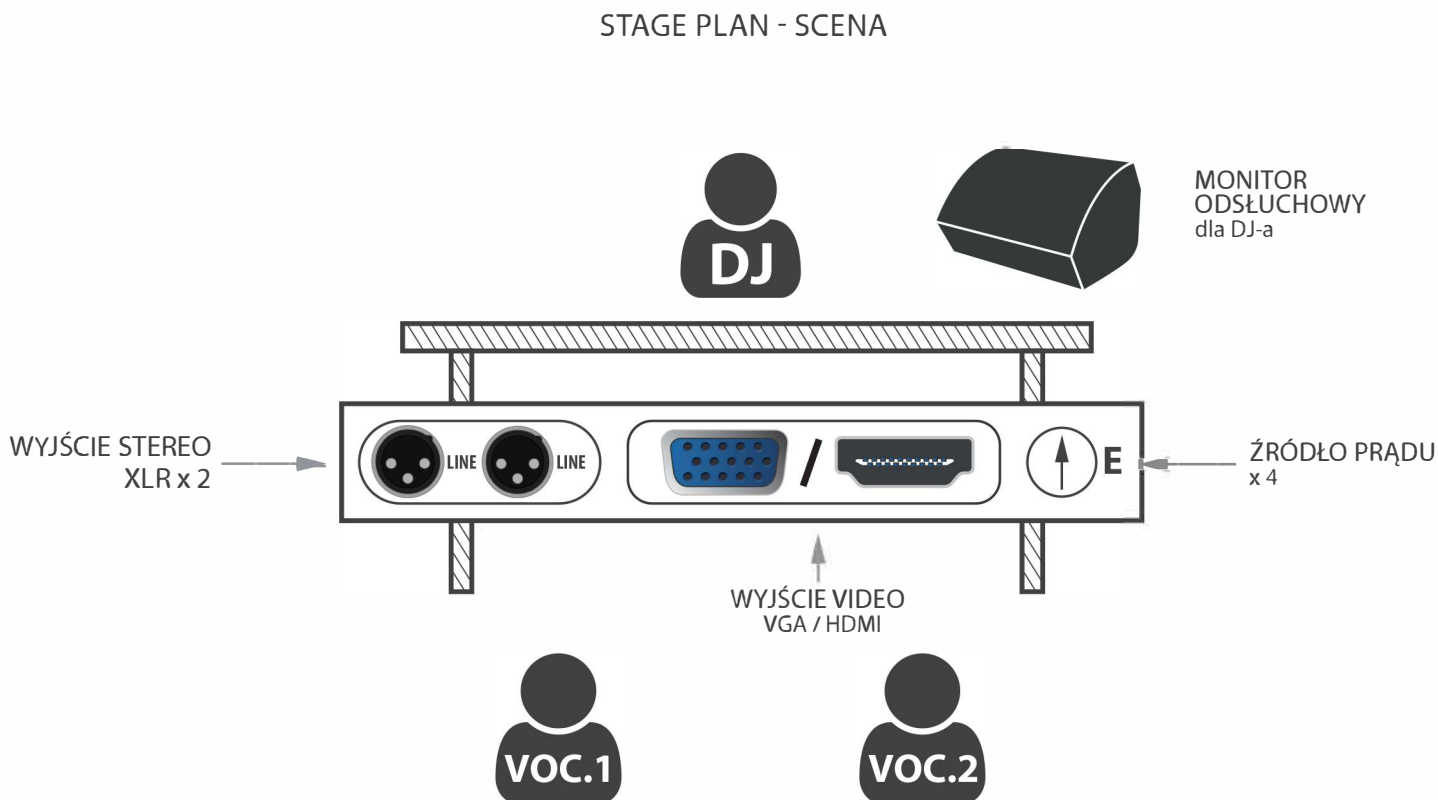

ZEUS

Jest super.

(DJ set)

2016

Input list

ch	Source	Mic.	Stands
1	DJ L	XLR	-
2	DJ R	XLR	-
3	PC L	D.I.	-
4	PC R	D.I.	-
5	V	Senn. XSW65 (548-572 MHz)	+
6	V	Own	+
7	V	Own	+

Output list

nr	Name
1	IEM L
2	IEM R
3	V return
4	Subbass send (Mono)
5	Main L
6	Main R

KONSOLETA FOH

Tylko konsolety cyfrowe, renomowanych firm (X32 włącznie)

Stołów typu Presonus, Phonic itp. serdecznie dziękujemy :)

SYSTEM MONITOROWY

Wykonawca przyjeżdża z własnym systemem monitorowym.

W trakcie koncertu wykonawcy, na scenie **nie może** znajdować się żaden monitor typu wedge.

SYSTEM P.A.

System PA renomowanej firmy o skuteczności odpowiedniej dla danej sali w konfiguracji
L + SUB L + R + SUB R

(sygnał na subbasy podawany niezależną wysyłką AUX, patrz "output list")

POTRZEBUJEMY:

- Sennheiser XSW65 (548-572 MHz) - 1 szt.
- Kable XLR-XLR (5m-10m w zależności od usytuowania stageboxa) - 10 szt.
 - Zasilanie - min. 3 punkty na scenie
 - D.I. box - 2 szt (mono)/1 szt. (stereo)
 - Statywy (patrz input list) + 1 szt. niski

UWAGA!!!

System nagłośnieniowy powinien być zainstalowany, skonfigurowany według powyższych wytycznych oraz sprawdzony **PRZED** przyjazdem wykonawcy.

W przypadku gdy system nie będzie spełniał powyższych norm. organizator zobowiązany jest do wcześniejszego poinformowania realizatora dźwięku wykonawcy o wszelkich możliwych odstępstwach od rider-u.

**BRAK WCZEŚNIEJSZEGO KONTAKTU Z REALIZATOREM
ZESPOŁU RÓWNOZNACZNY JEST Z
ZOBOWIĄZANIEM SIĘ ORGANIZATORA DO WYPEŁNIENIA
WSZYSTKICH WYMOGÓW WYKONAWCY.**

realizator:

ŁUKASZ ROBAKIEWICZ

TEL.+48 793-942-112

www.solid-sound.pl

poczta@solid-sound.pl

JULIA ROCKA – RIDER TECHNICZNY

1. SYSTEM PA POWINIEN BYĆ TRÓJDROŻNY, WOLNY OD PRZYDŹWIĘKÓW, BRUMÓW, ITP., O MOCY ADEKWATNEJ DO NAGŁAŚNIANEGO OBSZARU, PRZYGOTOWANY PRZED PRZYJAZDEM ZESPOŁU I OPARTY NA JEDNAKOWYCH GŁOŚNIKACH.
2. ZESPÓŁ PRZYWOZI WŁASNĄ KONSOLETĘ CYFROWĄ X32 WRAZ Z STAGEBOXEM, PROSIMY O ZAPEWNIENIE SKRĘTKI.
3. PROSIMY O ZAPEWNIENIE 4 STEREOFONICZNYCH SYSTEMÓW ODSŁUCHU BEZPRZEWODOWEGO. W PRZYPADKU BRAKU STANOWISKA MONITOROWEGO, ODSŁUCH REALIZUJEMY Z DESKI FRONTOWEJ.
4. STANOWISKO FOH POWINNO BYĆ USTAWIONE W POBLIŻU OSI SCENY.

STAGEBOX INPUT:

	INPUT	MIC/DI
1	STOPA	BETA52
2	WERBEL 1 G	MIC SM57
3	WERBEL 1 D	MIC SM57
4	WERBEL 2	MIC SM57
5	TOM	MIC SM57
6	HIHAT	MIC SM81
7	OH L	MIC AT2050 (WŁASNY)
8	OH R	MIC AT2050 (WŁASNY)
9	SPDS	DIBOX
10	BAS	XLR
11	GITARA	MIC SM57
12	-	
13	LOOP L	DIBOX
14	LOOP R	DIBOX
15	BVOC L	DIBOX
16	BVOC R	DIBOX
17	VOC	SM58 BEZPRZEWODOWY NA STATYWIE
18	KLIK	DIBOX

STAGEBOX OUTPUT

PERKUSISTA KORZYSTA Z WŁASNEGO ODSŁUCHU P16, PROSIMY O ZAPEWNIENIE SKRĘTKI DO POŁĄCZENIA ZE STAGEBOXEM.

	OUTPUT
1	IEM 1 L (PERKUSJA BACKUP)
2	IEM 1 R
3	IEM 2 L (BAS)
4	IEM 2 R
5	IEM 3 L (GITARA)
6	IEM 3 R
7	IEM 4 L (WOKAL)
8	IEM 4 R

JULIA ROCKA RIDER TECHNICZNY

STAGE PLAN

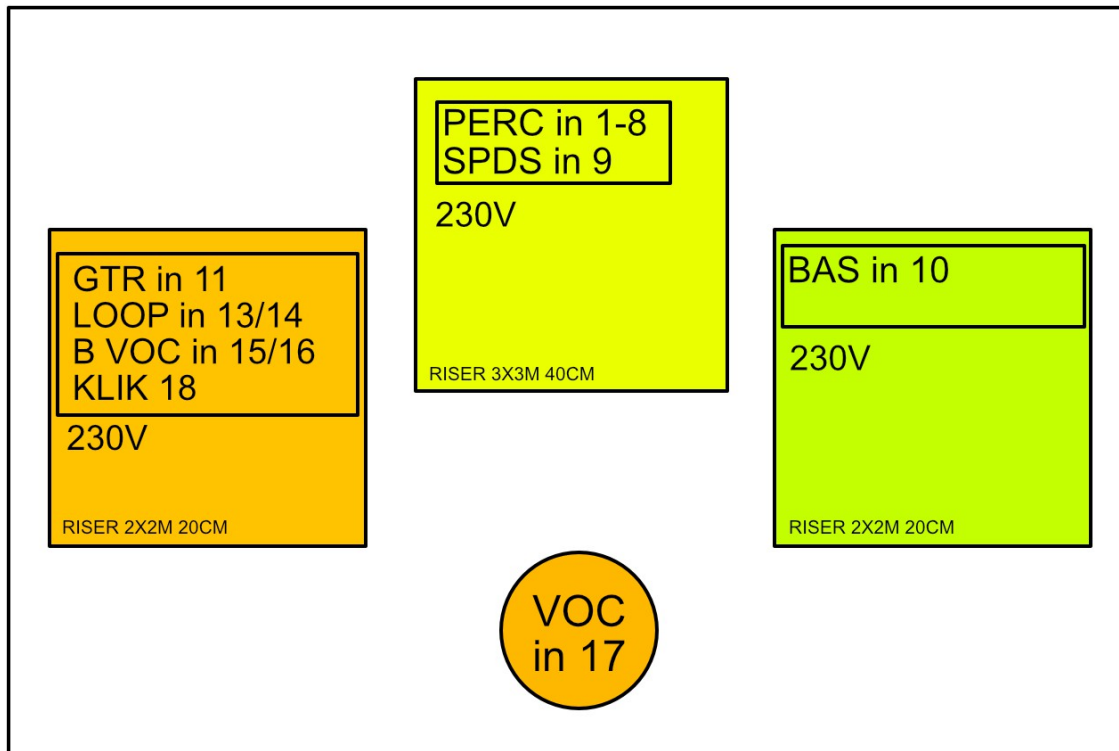

FRONT SCENY

W RAZIE JAKICHKOLWIEK PYTAŃ BĄDŹ ODSTĘPSTW OD RIDERA, PROSIMY O KONTAKT.

MANAGER ZESPOŁU – MATEUSZ GRECZKA 690 - 069-375

REALIZATOR ZESPOŁU – MACIEJ OLENDZKI 517-371-988

RIDER TECHNICZNY JEST INTEGRALNĄ CZĘŚCIĄ UMOWY.

Julia Rocka

Rider oświetleniowy 2023

Niniejszy dokument stanowi minimum techniczne umożliwiające przeprowadzenie koncertu na właściwym poziomie artystycznym i technicznym.

Sprzęt oświetleniowy:

- Robe Pointe 12 szt.
- LED wash 12 szt.
- Martin Atomic 3000 4 szt.
- Showtec Sunstrip Active 12 szt.
- 4-lite blinder 8 szt.
- Hazer Pro + Fun 2 szt.
- **Follow Spot**

Prosimy o **zapewnienie profesjonalnego realizatora oświetlenia**, który skontaktuje się z zespołem nie później niż 14 dni przed wydarzeniem, w celu ustalenia szczegółów i dokonania ewentualnych zmian w doborze urządzeń.

Management: Bartosz Jakubowski 609 250 919

Mail: bartosz@siryo.pl

Zespół Julia Rocka Backstage/Hotel

Drodzy Organizatorzy, prosimy o zapoznanie się z poniższymi wymaganiami. Uprzejmie prosimy o ich spełnienie, gdyż umożliwiają zespołowi właściwe przygotowanie się do show. W razie problemów z realizacją poniższych wymagań, prosimy o kontakt.

I: Garderoba:

Poprosimy o:

- pomieszczenie zamykane na klucz, bądź pod dozorem ochrony, dla 7 osób,
- 7 miejsc siedzących,
- duży stół,
- 7x gniazdo 230V,
- wieszak, lustro, światło, identyfikatory dla 7 osób, toaleta w bezpośrednim sąsiedztwie sceny przeznaczona wyłącznie dla artystów wyposażonej w ręczniki papierowe, papier toaletowy, mydło
- w przypadku koncertu plenerowego prosimy o zapewnienie namiotu z podłogą (jeśli backstage znajduje się na podłożu trawiastym bądź piasku).

Posiłek/Napoje:

Podczas/ po próbie:

- woda niegazowana, kawa, herbata, pokrojona cytryna, imbir, miód, chusteczki higieniczne
- ciepły posiłek dla 7 osób - forma i miejsce posiłku do ustalenia z managementem bliżej daty koncertu (po próbie)
- kanapki dla 7 osób
- zdrowe przekąski - np. pokrojone w słupki warzywa z hummusem - marchewka, seler naciowy, papryka, ogórek, owoce - banan, gruszka, jabłko
- dwa białe wina - jedno wytrawne, jedno półsłodkie

Koncert:

- Na scenie 6x woda niegazowana w butelkach 0,5l
- 4x biały czysty, nowy ręcznik

II: Parking strzeżony i opłacony dla 1 samochodu typu VAN.

III: Prosimy o zapewnienie dwóch osób do pomocy przy rozładunku busa przed próbą zespołu oraz do załadunku busa po koncercie.

IV: Hotel:

Nocleg w hotelu minimum 3 gwiazdkowym z oceną powyżej 8.0 na booking.com w konfiguracji:

- 1x pokój jednoosobowy ze śniadaniem

- 3x pokój dwuosobowy ze śniadaniem- parking strzeżony dla jednego samochodu typu VAN opłacony z góry
- Prosimy o hotel w odległości maksymalnie 15 minut jazdy samochodem od miejsca koncertu. Obligatoryjnie prosimy o zapewnienie hotelu, w którym danego dnia nie odbywają się imprezy okolicznościowe lub inne głośne wydarzenia do późnych godzin nocnych.

Lista hotelowa:

Pokój jednoosobowy:

- Julia Rocka

Pokój dwuosobowy:

- Marcin Ścierański
- Grzegorz Kowalski

Pokój dwuosobowy

- Michał Woźniacki
- Maciej Olendzki

Pokój dwuosobowy:

- Mateusz Greczka
- Kierowca

W razie jakichkolwiek pytań, zapraszamy do kontaktu:

Booking: Bartosz Jakubowski 609 250 919

Mail: bartosz@siryo.pl

Tour manager: Mateusz Greczka

mail: greczkam@op.pl

tel: 690069375

RIDER TECHNICZNY JANUSZ WALCZUK 2023

SKŁAD KONCERTOWY:

Janusz Walczuk - wykonawca
Jarosław Kubiak - hypeman
Maciej Wojas - dj
Daniel Dąbrowski - realizator dźwięku
Tour manager

HOTEL:

- opłacony nocleg dla 5 osób ze śniadaniami w hotelu o **standardzie 4*** (hotel znajdujący się w centrum miasta, pokoje 5x1);
- opłacony parking hotelowy dla jednego samochodu osobowego;
- **hotel musi być zaakceptowany przez tour managera zespołu** *Podczas pobytu Zespołu w hotelu nie mogą odbywać się imprezy mogące zakłócić ciszę nocną (wesela, bankiety).*

TRANSPORT I PARKING:

Artyści podróżują samochodem osobowym.

- strzeżone miejsce parkingowe w pobliżu wejścia do klubu/ na scenę;
- Organizator zobowiązany jest zapewnić zespołowi wszelkie niezbędne pozwolenia wjazdu, jak i miejsce parkingowe możliwie jak najbliżej miejsca koncertu, celem łatwego rozładunku i załadunku sprzętu.

DŁUGOŚĆ WYSTĘPU:

- czas koncertu ok. 60 min.
- godziny 21/24 (w przypadku imprez plenerowych zespół gra po zapadnięciu zmroku)
- **godzina występu musi być ustalona w porozumieniu z tour managerem.**

PRÓBA:

- soundcheck min 45 min.
- próba odbywa się przed otwarciem klubu/ rozpoczęciem imprezy i wejściem publiczności
- próba musi się odbywać w obecności miejscowego oświetleniowca i realizatora dźwięku

LISTA GOŚCI: Artysta zastrzega sobie prawo do wprowadzenia na teren 15 osób z listy. Tour manager zobowiązany jest do wysłania listy gości przed koncertem.

BEZPIECZEŃSTWO:

- Organizator zobowiązuje się do zagwarantowania Artysty bezpieczeństwa osobistego (ochrony osobowej) na terenie obiektu gdzie wykonany będzie koncert, od momentu ich przybycia na teren obiektu aż do momentu opuszczenia imprezy. W przypadku gdy okoliczności faktyczne wskazują na to, że występuje zagrożenie dla życia lub zdrowia Artysty, a Artysta nie czuje się bezpiecznie, ma on prawo odmówić występu i żądać pełnego

wynagrodzenia.

- Organizator jest zobowiązany do zapewnienia bezpieczeństwa sprzętu zespołu pozostawionego na terenie koncertu
- Organizator zobowiązuje się do usuwania wpisów, które obrażają Artystę, bądź nawołują do nienawiści.
- Backstage bez dostępu osób postronnych
- bariery policyjne lub bariery sceniczne do kontroli tłumu podczas imprez masowych i manifestacji oddzielające scenę od publiczności
- wsparcie obsługi/ ochrony podczas zdjęć, podpisywania płyt (organizowanie kolejki)

SYSTEM FRONTOWY

- System nagłośnieniowy powinien być adekwatny do imprezy i równomiernie pokrywać dźwiękiem cały obszar nagłośnienia. W każdej sytuacji wymagany jest frontfill. Ponad wszelką oczywistość preferujemy systemy o uznanej reputacji, zarówno na froncie jak i na scenie.

- Nagłośnienie nie może pracować na wspólnym zasilaniu z oświetleniem oraz ekranem LED bądź projektorem.

- Front powinien być zainstalowany i zestrojony fazowo przed przybyciem zespołu. Wolny od szumów i przydźwięków.

INPUT LISTA: (ze względu na ruchliwą specyfikę występów nie akceptujemy mikrofonów przewodowych)

3x mikrofon bezprzewodowy klasy Shure beta 58 QLXD/ULX D / UHF R / Axient Digital

Akceptujemy wszystkie uznane konsolety cyfrowe, prosimy o następującą wstępną konfigurację:

1. dj L
2. dj R
3. voc DJ
4. voc Gery
5. voc Janusz

Wysyłki efektów.

na tej samej warstwie

reverb

hall

tap tempo delay , z przyciskiem tap na wierzchu

chorus.

sub on aux.

Powroty efektów: na tej samej warstwie.

Wszystkie systemy bezprzewodowe powinny pracować w odpowiednich prawnie zakresach częstotliwości, być zestrojone i wyposażone w odpowiednie do sytuacji anteny.

Posiadamy własny rack stojący przy stanowisku DJ z 1x auto tune wykorzystywanym na

5. voc Janusz Walczuk

prosimy o przygotowanie dwóch zestawów kabli :

trs > xlr męski

trs > xlr żeński

INPUT LISTA:

in 1. DJ L - trs > di box Xlr

in 2. DJ R - trs > di box Xlr

in 3. wireless beta 58a DJ Voc

Mikrofon bezprzewodowy Shure beta 58a QLXD/ UHF R / Axient Digital

- **MIC settings:** line out; gain: -16db

in 4. wireless beta 58a Gery

Mikrofon bezprzewodowy Shure beta 58a QLXD/ UHF R / Axient Digital

- **MIC settings:** line out; gain: -16db

in 5. wireless beta 58a auto tune Janusz Walczuk

Mikrofon bezprzewodowy Shure beta 58a QLXD/ UHF R / Axient Digital

- **MIC settings:** line out; gain: -16db

trs -> xlr female auto tune (przy stanowisku Dj)

trs -> xlr male stage box

Prosimy o przygotowanie odpowiednich kabli i mikrofonu buck up.

SYSTEM MONITOROWY:

Konsoleta:

Akceptujemy wszystkie uznane konsolety cyfrowe, prosimy o następującą wstępną konfigurację:

- 1.dj L
- 2.dj R
3. voc DJ
4. voc Gery
- 5 . voc Janusz Walczuk

FX

reverb

hall

tap tempo delay

chorus.

Wysyłki efektów.

na tej samej warstwie

reverb

hall

tap tempo delay , z przyciskiem tap na wierzchu

chorus.

- **4x IEM** Sennheiser G4-A tryb: focus . Mamy swoje słuchawki.

Prosimy o dobrego realizatora monitorów.

BACKLINE:

- stabilny stół o minimalnych wymiarach: wysokość ok. 90 cm/ szerokość ok. 180 cm
- zasilanie doprowadzane na scenę (dostęp do co najmniej trzech gniazdek kontaktowych)
- podstawa pod laptopa (stand)
- bateria AA x8

W przypadku mniejszych koncertów możemy dostarczyć swój mikser, który w zależności od potrzeb wykorzystujemy jako konsolę IEM lub FOH /IEM.

W takim przypadku istnieje możliwość wypożyczenia IEM dla zespołu.

W tym scenariuszu sygnał pobierany jest z dir out naszej konsoli do stage box FOH.

PROSIMY O ODPOWIEDNIE ZABEZPIECZENIE NA SCENIE WSZELKICH KABLI, URZĄDZEŃ ELEKTRONICZNYCH I ŹRÓDEŁ PRĄDU ZE WZGLĘDU NA BARDZO DYNAMICZNE SHOW I MOŻLIWOŚĆ POJAWIENIA SIĘ WODY NA SCENIE. WSPÓLNIE DOŁOŻMY WSZELKICH STARAŃ ŻEBY BYŁO BEZPIECZNIE :)

SCENA/ SCENOGRAFIA

Ekran LED -

- zapewnienie i właściwe zainstalowanie przez Organizatora ekranu diodowego - min. wielkość: 6 słupków 1m x 3,5m

- Artyści preferują występy z wykorzystaniem ściany z ekranów LED o rozmiarze piksela 5mm lub mniejszym.
- Dopuszczalna jest projekcja. W zależności od wielkości i oświetlenia klubu projektor musi mieć od 5.000 do 15.000 ANSI LUMEN / do ustalenia w trybie roboczym i zaakceptowania przez Agencję. Projektor musi mieć podłączony kabel HDMI, który będzie pociągnięty bezpośrednio na dj'kę. Projektor nie może mieć więcej niż 1000-1500h przebiegu lampy w zależności od modelu projektora.
- Artyści podłączają się do projektora lub ekranu LED za pomocą kabla HDMI zapewnionego przez Organizatora i zainstalowanego na dj'ce
- W tle sceny Organizator umieści ekran o wielkości adekwatnej do wielkości sceny (minimum 75% szerokości sceny - do ustalenia w trybie roboczym).

Scena:

- pięć małych białych ręczników
- min. 3 zgrzewki wody niegazowanej w plastikowych butelkach (36 x 0,5l)
- scena o wymiarach co najmniej 8 m x 6 m, podwyższona względem parkietu o co najmniej 60 cm
- **podczas koncertu na scenie nie może przebywać nikt poza Artystą oraz osobami wskazanymi przez Artystę, realizatorem, miejscową techniką w widocznych barwach firmowych, a także fotografem/kamerzystą akredytowanym przez Artystę**

BACKSTAGE:

- zamknięte lub strzeżone pomieszczenie dla min. 5 osób z dostępem do osobnej toalety i dużego lustra
- wstęp jedynie dla osób wyznaczonych przez zespół
- świeże owoce
- kanapki
- 3x butelki Cydru Lubelskiego
- dwie butelki Coca-Cola (2x1l) Zero Cukru
- 5x puszek RedBull
- 3 x yerba mate do picia
- 2x butelki 0,7 Jagermeister lub Whisky
- chusteczki nawilżane
- min. 3 zgrzewki wody niegazowanej w plastikowych butelkach (12 x 0,5l)
- w pomieszczeniu powinna być zachowana temperatura pokojowa, minimum 18°C

DIETA:

Ciepły posiłek dla zespołu dostarczony po próbie.

Technika: Daniel tel. 662 030 660
dabdanek@gmail.com