

OPIS PRZEDMIOTU ZAMÓWIENIA

1. Przedmiot zamówienia

Druk i dostarczenie broszur oraz ulotek do Mazowieckiego Centrum Polityki Społecznej w ramach Wojewódzkiego Programu Profilaktyki i Rozwiązywania Problemów Alkoholowych oraz Przeciwdziałania Narkomanii Województwa Mazowieckiego na lata 2022–2025, zgodnie z wytycznymi zamieszczonymi poniżej.

2. Odbiorca

Odbiorcą przedmiotu zamówienia będzie Mazowieckie Centrum Polityki Społecznej – dostawa w jednej transzy 30 000 szt. broszur i ulotek (8 zakresów tematycznych).

3. Zakres zamówienia

Zamówienie obejmuje druk i dostarczenie do Mazowieckiego Centrum Polityki Społecznej 30 000 szt. broszur i ulotek (8 zakresów tematycznych), tj.:

- a) broszura „Leki i alkohol” (5 000 szt.),
- b) zakładka do broszury „Leki i alkohol” – włożona do środka broszury (5 000 szt.),
- c) ulotka „Leki i alkohol” (4 000 szt.),
- d) ulotka „Alkohol i młodzież” (4 000 szt.),
- e) ulotka „Postępowanie w sytuacji, kiedy dziecko zażywa narkotyki” (3 000 szt.),
- f) ulotka „Narkotyki – sygnały ostrzegawcze” (3 000 szt.),
- g) ulotka „Alkohol a funkcjonowanie rodziny” (3 000 szt.),
- h) ulotka „Co chroni dzieci i młodzież przed sięganiem po narkotyki” (3 000 szt.);

4. Wymagania ogólne związane z realizacją przedmiotu zamówienia:

- a. Wykonawca w ramach prac nad przedmiotem zamówienia zobowiązany jest do zapoznania się z zasadami określonymi w aktualnej wersji „Wytycznych do stosowania logotypu Marki Mazowsze”, stosowania znaków firmowych: logo Mazowieckiego Centrum Polityki Społecznej, logo Marki Mazowsze i piktogramu „Porozumienie dla Trzeźwości” oraz umieszczenia informacji, że przedmiot umowy finansowany jest ze środków Samorządu Województwa Mazowieckiego – Mazowieckiego Centrum Polityki Społecznej przeznaczonych na realizację Wojewódzkiego Programu Profilaktyki i Rozwiązywania Problemów Alkoholowych oraz Przeciwdziałania Narkomanii Województwa Mazowieckiego na lata 2022–2025: „Zrealizowano w ramach Wojewódzkiego Programu Profilaktyki i Rozwiązywania Problemów Alkoholowych oraz Przeciwdziałania Narkomanii Województwa Mazowieckiego na lata 2022–2025”.

- b. Zamawiający zobowiązuje się – zgodnie z terminem wskazanym w umowie - do przesłania Wykonawcy w formie elektronicznej projektów materiałów niezbędnych do realizacji przedmiotu umowy, o których mowa w pkt 3 w formie plików PDF, a Wykonawca zobowiązany jest do dostosowania otrzymanego projektu graficznego do wymaganego formatu wydruku;
- c. Wykonawca jest zobowiązany przedstawić Zamawiającemu skład personalny zespołu odpowiedzialnego za organizację wraz z danymi pozwalającymi na bezpośrednią komunikację (telefon, e-mail) w terminie 2 dni roboczych licząc od dnia podpisania umowy;
- d. Zamawiający wyznaczy w umowie swojego przedstawiciela, z którym Wykonawca będzie konsultował realizację poszczególnych zadań. Przedstawiciel Zamawiającego upoważniony będzie do zatwierdzania zadań realizowanych przez Wykonawcę;
- e. Wykonawca jest obowiązany przechowywać materiały dotyczące realizowanego zadania przez okres 5 lat licząc od początku roku następującego po roku, w którym Zamawiający realizował zadanie publiczne.

5. Wymagania techniczne związane z realizacją przedmiotu zamówienia:

- a. Broszury i ulotki muszą zawierać odpowiadające ich treściom elementy graficzne oraz znaki firmowe: logotyp Mazowieckiego Centrum Polityki Społecznej, logotyp kampanii „Porozumienie dla Trzeźwości” oraz logotyp Marki Mazowsze.
- b. Parametry techniczne broszur i ulotek:

1. Broszura o której mowa w pkt. 3: „Leki i alkohol”:

- objętość: 28 stron (środek 24 strony i okładka 4 strony);
- format A5, full color, okładka papier kreda 250 g/m², mat, środek papier offsetowy 100 g/m², połączone zszywkami;
- publikacja będzie posiadać nr ISBN;
- broszury muszą zawierać odpowiadające ich treściom elementy graficzne (szata graficzna wszystkich rodzajów zamawianych materiałów powinna być spójna);
- broszury muszą zawierać odpowiednie elementy graficzne – znaki firmowe: logo Mazowieckiego Centrum Polityki Społecznej, logo Marki Mazowsze oraz piktogram „Porozumienie dla Trzeźwości”;
- po zawarciu umowy i zgodnie z terminami wskazanymi w umowie, Zamawiający przekaze Wykonawcy projekt broszury;
- nakład: 5 000 szt.

2. Zakładka do broszury, o której mowa w pkt. 3:

- format A5, full color, druk dwustronny, papier kreda 250 g/m², mat, zaokrąglone rogi, zalaminowana;

- zakładki umieszczone przez Wykonawcę wewnątrz każdej z broszur;
- zakładki muszą zawierać odpowiadające ich treściom elementy graficzne (szata graficzna wszystkich rodzajów zamawianych materiałów powinna być spójna);
- zakładki muszą zawierać odpowiednie elementy graficzne – znaki firmowe: logo Mazowieckiego Centrum Polityki Społecznej, logo Marki Mazowsze oraz piktogram „Porozumienie dla Trzeźwości”;
- po zawarciu umowy i zgodnie z terminami wskazanymi w umowie, Zamawiający przekaze Wykonawcy projekt zakładki do broszury;
- nakład: 5 000 szt.

3. Ulotka o której mowa w pkt. 3: „Leki i alkohol”:

- format A4 przed złożeniem, full kolor, druk dwustronny, papier kreda 170g/m², ulotka składana na 3 części;
- ulotki muszą zawierać odpowiadające ich treściom elementy graficzne (szata graficzna wszystkich rodzajów zamawianych materiałów powinna być spójna);
- ulotki muszą zawierać odpowiednie elementy graficzne – znaki firmowe: logo Mazowieckiego Centrum Polityki Społecznej, logo Marki Mazowsze oraz piktogram „Porozumienie dla Trzeźwości”;
- po zawarciu umowy i zgodnie z terminami wskazanymi w umowie, Zamawiający przekaze Wykonawcy projekt ulotki;
- nakład: 4 000 szt.

4. Ulotki o których mowa w pkt 3: „Alkohol a funkcjonowanie rodziny” oraz „Co chroni dzieci i młodzież przed sięganiem po narkotyki?”:

- format według zdjęcia poglądowego poniżej, full kolor, okładka i środek papier kreda 250g/m², , folia błysk;
- po zawarciu umowy i zgodnie z terminami wskazanymi w umowie, Zamawiający przekaze Wykonawcy projekt ulotek;
- nakład: po 3 000 szt.

Przykład/zdjęcie poglądowe:

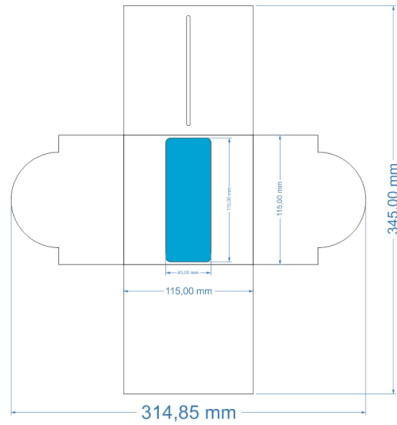
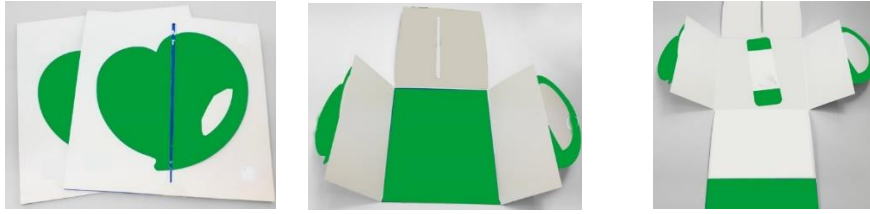

5. Ulotki o których mowa w pkt 3: „Narkotyki – sygnały ostrzegawcze” oraz „Postepowanie w sytuacji, kiedy dziecko zażywa narkotyki”;

- format koła, full kolor, elementy zewnętrzne łamane – okładka - papier kreda 250g/m², tolerancja wymiarów: +/- 10%, zawartość merytoryczna broszury ma znajdować się na zewnętrznych elementach otwieranych, notes wewnętrzny ma być klejony od góry, papier notesu 80g/m², notes ma zawierać 50 kartek;
- po zawarciu umowy i zgodnie z terminami wskazanymi w umowie, Zamawiający przekaze Wykonawcy projekt ulotek;
- nakład: po 3 000 szt.

Przykład/Zdjęcie poglądowe:

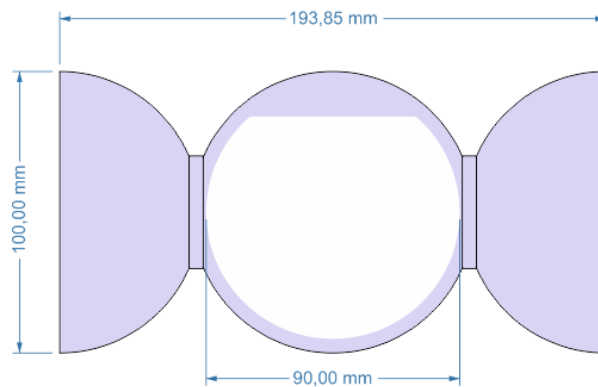

6. Ulotka o której mowa w pkt 3: „Alkohol i młodzież”;

- format A4 przed złożeniem (ISO 216), full kolor, papier kreda 170g/m2, ulotka składana na 2 części;
- po zawarciu umowy i zgodnie z terminami wskazanymi w umowie, Zamawiający przekaze Wykonawcy projekt ulotki;
- nakład: 4 000 szt.

Przykład/Zdjęcie poglądowe:



Logotypy do wykorzystania w zamawianych materiałach profilaktycznych:

Logotyp Zamawiającego (Mazowieckie Centrum Polityki Społecznej):



Logotyp Marki Mazowsze:



Piktogram „Porozumienie dla trzeźwości”:



Logotyp dot. finansowania:



Zrealizowano w ramach Wojewódzkiego Programu Profilaktyki i Rozwiązywania Problemów Alkoholowych oraz Przeciwdziałania Narkomanii Województwa Mazowieckiego

Kolorystyka Logo Mazowieckiego Centrum Polityki Społecznej zgodnie z księgą znaków.