

# **ZAMAWIAJĄCY**

**KOMENDA WOJEWÓDZKA POLICJI  
W ŁODZI**

NIP 726-000-44-58

Regon 470754976

## **SPECYFIKACJA ISTOTNYCH WARUNKÓW ZAMÓWIENIA**

**do postępowania o udzielenie zamówienia w trybie przetargu nieograniczonego  
na dostawę elementów umundurowania**

Nr postępowania: FZ-2380/10/20/SS

Postępowanie prowadzone jest na zasadach i warunkach określonych w ustawie  
z dnia 29 stycznia 2004 r. Prawo zamówień publicznych  
(tekst jednolity Dz. U. 2019 r., poz. 1843)

Specyfikacja zawiera 11 stron i 6 załączników

Specyfikację zatwierdził w dniu 05.06.2020 r.

Zastępca Komendanta Wojewódzkiego Policji w Łodzi

/-/ mgr inż. Włodzimierz Kalinowski

Wykonawca powinien zapoznać się z całością niniejszej Specyfikacji Istotnych Warunków Zamówienia (SIWZ) oraz ponieść wszelkie koszty związane z przygotowaniem i złożeniem oferty.

### **1. Nazwa i adres Zamawiającego**

<b>Zamawiającym jest:</b> Komenda Wojewódzka Policji w Łodzi ul. Lutomierska 108/112, 91-048 Łódź NIP 726-000-44-58 Regon 470754976	<b>Postępowanie prowadzi:</b> Sekcja ds. Funduszy Pomocowych i Zamówień Publicznych KWP w Łodzi ul. Lutomierska 108/112, 91-048 Łódź <a href="http://przetargi.lodzka.policja.gov.pl/">http://przetargi.lodzka.policja.gov.pl/</a> e-mail: <a href="mailto:zampub@ld.policja.gov.pl">zampub@ld.policja.gov.pl</a> tel. (42) 665 22 95, 665 20 78, fax (42) 665 20 80
---	---

### **2. Tryb udzielenia zamówienia**

- 2.1. Postępowanie prowadzone jest w trybie przetargu nieograniczonego, zgodnie z ustawą Prawo Zamówień Publicznych. (tj. Dz. U. z 2019 r., poz. 1843) Wartość postępowania poniżej 139 000 euro.
- 2.2. Postępowanie prowadzone jest w języku polskim na elektronicznej platformie zakupowej pod adresem: [https://platformazakupowa.pl/kwp\\_lodz](https://platformazakupowa.pl/kwp_lodz) - zwanej dalej platformą, pod nazwą wskazaną w tytule postępowania.
- 2.3. Na podstawie art. 24aa ust. 1 ustawy prawo zamówień publicznych Zamawiający najpierw dokona oceny ofert, a następnie zbada czy Wykonawca, którego oferta została oceniona jako najkorzystniejsza, nie podlega wykluczeniu oraz spełnia warunki udziału w postępowaniu.
- 2.4. Na podstawie art. 93 ust. 1a ustawy Prawo zamówień publicznych Zamawiający zastrzega możliwość unieważnienia postępowania o udzielenie zamówienia, jeżeli środki, które zamawiający zamierza przeznaczyć na sfinansowanie całości lub części zamówienia, nie zostaną mu przyznane.

### **3. Opis przedmiotu zamówienia**

- 3.1. Przedmiotem umowy są sukcesywne dostawy elementów umundurowania zgodnie z bieżącymi potrzebami, dla Komendy Wojewódzkiej Policji w Łodzi i jednostek garnizonu łódzkiego oraz Zarządu Centralnego Biura Śledczego Policji w Łodzi z dostawą do siedziby przy ul. Stokowskiej 21/25 w Łodzi.
- 3.2. Szczegółowy wykaz asortymentu wraz z ilościami zawiera Formularz asortymentowo-cenowy stanowiący załącznik nr 2.1-2.5. do SIWZ.
- 3.3. Ustalone w załączniku nr 2 do SIWZ ilości towaru stanowią wielkości szacunkowe, będące podstawą dla Wykonawcy do przygotowania i wycenienia ceny oferty. Ceny jednostkowe podane w załączniku nr 2 nie ulegną zmianie przez cały czas trwania umowy.
- 3.4. Faktyczna ilość i rodzaj zamawianego asortymentu będzie zależny od potrzeb Zamawiającego i posiadanych przez niego środków budżetowych. W przypadku zamówień o mniejszej wartości niż określona w § 9 ust 1 umowy, Wykonawcy nie będą służyły żadne roszczenia z tego tytułu wobec Zamawiającego.
- 3.5. Szczegółowy opis przedmiotu zamówienia zawarto w załączniku nr 3.1-3.5. do SIWZ.
- 3.6. Koszty transportu oraz inne opłaty/koszty (materiał, dodatki etc.) związane z wykonaniem przedmiotu zamówienia zostaną wliczone w cenę oferty.
- 3.7. Dostawy będą realizowane sukcesywnie w okresie trwania umowy na podstawie szczegółowych zamówień, przesyłanych Wykonawcy na numer faks lub adres e-mail wskazany w § 3 ust 4 umowy.
- 3.8. Przedmiot zamówienia musi być fabrycznie nowy i kompletny. Musi spełniać wymogi Polskich Norm.
- 3.9. Wykonawca na dostarczony asortyment udzieli gwarancji minimum 12 miesięcy licząc od dnia dostawy z zastrzeżeniem, że jeżeli okres gwarancji udzielonej przez producenta danego produktu jest dłuższy, to obowiązuje dłuższy okres gwarancji.
- 3.10. Zamawiający nie będzie udzielał zaliczki na dostawy będące przedmiotem zamówienia.

### **4. Opis części zamówienia, jeżeli zamawiający dopuszcza składanie ofert częściowych**

- 4.1. Zamawiający dopuszcza składanie ofert częściowych wg podziału:

#### **Zadanie nr 1 – dostawa pokrowców białych na czapkę i rękawiczek białych**

CPV: 18400000-3 – odzież specjalna i dodatki  
18424000-7 – rękawice  
35811200-4 – mundury policyjne

**Zadanie nr 2 – dostawa kamizelek odblaskowych i narękawków odblaskowych**

CPV: 35113440-5 – kamizelki odblaskowe

**Zadanie nr 3 – dostawa pasów białych bez koalicyjki**

CPV: 18400000-3 – odzież specjalna i dodatki  
35811200-4 – mundury policyjne

**Zadanie nr 4 – dostawa pochewek na naramienniki i otoków**

CPV: 18400000-3 – odzież specjalna i dodatki  
35811200-4 – mundury policyjne

**Zadanie nr 5 – dostawa czapek gabardynowych podoficera Policji**

CPV: 18400000-3 – odzież specjalna i dodatki  
35811200-4 – mundury policyjne

4.2. Wykonawca może złożyć ofertę na dowolną ilość zadań.

5. **Informacja o przewidywanych zamówieniach, o których mowa w art. 67 ust. 1 pkt. 7 ustawy**  
Zamawiający nie przewiduje udzielenia dodatkowych zamówień.

6. **Opis sposobu przedstawiania ofert wariantowych oraz minimalne warunki, jakim musza odpowiadać oferty wariantowe, jeżeli Zamawiający dopuszcza ich składanie.**  
Zamawiający nie dopuszcza składania ofert wariantowych.

7. **Termin wykonania zamówienia:**  
Termin realizacji zamówienia: 18 miesięcy.

8. **O udzielenie zamówienia mogą ubiegać się Wykonawcy, którzy:**

8.1. **Nie podlegają wykluczeniu z postępowania na podstawie art. 24 ust. 1 pkt. 12-23 i ust. 5 pkt 2, 4 uPzp**

8.1.1. Zamawiający nie żąda wykazania braku podstaw do wykluczenia dla podwykonawców.

8.1.2. Zamawiający może wykluczyć Wykonawcę na każdym etapie postępowania o udzielenie zamówienia.

8.1.3. Wykonawca, który podlega wykluczeniu na podstawie art. 24 ust. 1 pkt. 13 i 14 oraz 16–20 lub ust. 5, może przedstawić dowody na to, że podjęte przez niego środki są wystarczające do wykazania jego rzetelności, w szczególności udowodnić naprawienie szkody wyrządzonej przestępstwem lub przestępstwem skarbowym, zadośćuczynienie pieniężne za doznaną krzywdę lub naprawienie szkody, wyczerpujące wyjaśnienie stanu faktycznego oraz współpracę z organami ścigania oraz podjęcie konkretnych środków technicznych, organizacyjnych i kadrowych, które są odpowiednie dla zapobiegania dalszym przestępstwom lub przestępstwom skarbowym lub nieprawidłowemu postępowaniu wykonawcy. Zdania poprzedzającego nie stosuje się, jeżeli wobec Wykonawcy, będącego podmiotem zbiorowym, orzeczono prawomocnym wyrokiem sądu zakaz ubiegania się o udzielenie zamówienia oraz nie upłynął określony w tym wyroku okres obowiązywania tego zakazu.

8.1.4. Wykonawca nie podlega wykluczeniu, jeżeli Zamawiający, uwzględniając wagę i szczególne okoliczności czynu wykonawcy, uzna za wystarczające dowody, o których mowa w pkt 8.1.3.

8.1.5. W przypadkach, o których mowa w art. 24 ust. 1 pkt. 19, przed wykluczeniem Wykonawcy, Zamawiający zapewnia temu Wykonawcy możliwość udowodnienia, że jego udział w przygotowaniu postępowania o udzielenie zamówienia nie zakłóci konkurencji. Zamawiający wskazuje w protokole sposób zapewnienia konkurencji.

8.2. **Spełniają warunki udziału w postępowaniu dotyczące:**

8.2.1. kompetencji lub uprawnień do prowadzenia określonej działalności zawodowej, o ile wynika to z odrębnych przepisów.

Zamawiający odstępuje od określenia warunków udziału w postępowaniu

8.2.2. sytuacji ekonomicznej lub finansowej.

Zamawiający odstępuje od określenia warunków udziału w postępowaniu

- 8.2.3. zdolności technicznej lub zawodowej  
Zamawiający odstępuje od określenia warunków udziału w postępowaniu

**9. Wykaz oświadczeń i dokumentów potwierdzających spełnienie warunków udziału w postępowaniu oraz braku podstaw wykluczenia:**

**DOKUMENTY SKŁADANE WRAZ Z OFERTĄ**

**9.1. w celu wstępnego potwierdzenia, że Wykonawca spełnia warunki udziału**

- 9.1.1. Zamawiający nie formułuje wymagań w zakresie warunków udziału w postępowaniu, oświadczenie Wykonawcy o ich spełnianiu nie stanowi dokumentu niezbędnego do przeprowadzenia postępowania, a tym samym nie ma podstaw do jego żądania.

**9.2. w celu wstępnego potwierdzenia braku podstaw do wykluczenia z powodu okoliczności wskazanych w art. 24 ust. 1 pkt 12-23 oraz ust. 5 pkt 2 i 4**

- 9.2.1. oświadczenie na podstawie art. 25a ust. 1 ustawy - **załącznik nr 4 do SIWZ**

**UWAGA**

- 9.2.2. oświadczenie o przynależności albo braku przynależności do tej samej grupy kapitałowej w rozumieniu ustawy z dnia 16 lutego 2007 roku o ochronie konkurencji i konsumentów (tj. Dz. U. z 2019 r. poz. 369 z późn. zm.)- wzór stanowi **załącznik nr 5 do SIWZ**

Wykonawca składa oświadczenie, o którym mowa w pkt 9.2.2. SIWZ **w terminie 3 dni** od dnia zamieszczenia na stronie internetowej informacji, o której mowa w art. 86 ust. 5 ustawy Prawo zamówień publicznych.

Wraz ze złożeniem oświadczenia, Wykonawca może przedstawić dowody, że powiązania z innym Wykonawcą nie prowadzą do zakłócenia konkurencji w postępowaniu o udzielenie zamówienia

**DOKUMENTY SKŁADANE NA WEZWANIE ZAMAWIAJĄCEGO PRZED UDZIELENIEM ZAMÓWIENIA**

Zamawiający na podstawie art. 26 ust. 2 ustawy Pzp wezwie Wykonawcę, którego oferta zostanie najwyżej oceniona w wyznaczonym terminie do złożenia następujących dokumentów:

- 9.3. **W celu potwierdzenia okoliczności, o których mowa w art. 25 ust. 1 pkt. 1 uPzp, tj. spełniania warunków udziału w postępowaniu**  
Nie dotyczy.

- 9.4. **W celu potwierdzenia okoliczności, o których mowa w art. 25 ust. 1 pkt. 2 uPzp, tj., że dostawy spełniają wymagania określone przez Zamawiającego**

*Dla zadania 1 - 5 – Dla każdej pozycji asortymentu Zamawiający wymaga **szczegółowego opisu przedmiotu zamówienia wraz ze zdjęciami**, sporządzonego w taki sposób, aby Zamawiający miał możliwość jednoznacznego porównania parametrów oferowanego asortymentu z wymaganiami wskazanymi w **szczegółowym opisie przedmiotu zamówienia – załącznik nr 3.1. - 3.5 do SIWZ***

- 9.5. **W celu potwierdzenia okoliczności, o których mowa w art. 25 ust. 1 pkt. 3 uPzp, tj. braku podstaw do wykluczenia**  
Nie dotyczy.

**10. Opis sposobu przygotowania oferty:**

- 10.1 **Wykonawca składa ofertę poprzez platformę dedykowaną dla niniejszego postępowania na stronie Platformy zakupowej [https://platformazakupowa.pl/kwp\\_lodz](https://platformazakupowa.pl/kwp_lodz)**

- 10.2 **Oferta wraz z załącznikami, powinna być sporządzona z zachowaniem postaci elektronicznej w szczególności w formacie danych .pdf, .doc, docx, .rtf,.xps, .odt. i podpisana kwalifikowanym podpisem elektronicznym.**

- 10.3 **Wykonawca składa ofertę, pod rygorem nieważności, w postaci elektronicznej i podpisuje kwalifikowanym podpisem elektronicznym, na którą składają się:**

- 10.3.1. **formularz ofertowy sporządzony wg załącznika nr 1 do SIWZ – nie podlega uzupełnieniu,**

- 10.3.2. formularz asortymentowo-cenowy** sporządzony wg **załącznika nr 2.1-2.5. do SIWZ** – nie podlega uzupełnieniu.
- 10.3.3. oświadczenie** na podstawie art. 25a ust. 1 ustawy, stanowiące wstępne potwierdzenie o braku podstaw do wykluczenia - **załącznik nr 4 do SIWZ,**
- 10.3.4.** oryginał pełnomocnictwa do reprezentowania Wykonawcy, jeżeli ofertę i oświadczenia składa w imieniu Wykonawcy pełnomocnik,
- 10.4.** W przypadku wspólnego ubiegania się o zamówienie przez Wykonawców (konsorcjum, spółka cywilna lub osoby fizyczne działające wspólnie) należy złożyć:
- oryginał pełnomocnictwa rodzajowego, w którym Wykonawcy ustanawiają pełnomocnika do reprezentowania ich w postępowaniu albo reprezentowania w postępowaniu i zawarcia umowy w sprawie zamówienia (art. 23 ust. 2 Ustawy);
  - dokumenty określone w pkt 9.2 SIWZ – złożone przez każdego z wykonawców wspólnie ubiegających się o zamówienie
- Wypełniając formularz ofertowy, jak również inne dokumenty powołujące się na „Wykonawcę”, w miejscu np. „nazwa i adres Wykonawcy” należy wpisać dane dotyczące podmiotu wspólnego, a nie pełnomocnika (lidera).
- 10.5.** *W przypadku braku możliwości złożenia oferty w postaci elektronicznej Zamawiający dopuszcza składanie ofert w formie pisemnej, zgodnie z opisem w pkt. 14 SIWZ.*
- 10.6.** **Wykonawca może złożyć tylko jedną ofertę i tylko w jednej formie tj. albo papierową (w oryginale z własnoręcznym podpisem) albo w postaci elektronicznej (opatrzoną kwalifikowanym podpisem elektronicznym). Złożenie dwóch ofert jest niedopuszczalne, w takim przypadku obie oferty zostaną odrzucone.**
- 10.7.** Dokumenty lub oświadczenia, o których mowa w § 1 rozporządzenia Ministra Rozwoju z dnia 26 lipca 2016 r. w sprawie rodzajów dokumentów, jakich może żądać zamawiający od wykonawcy w postępowaniu o udzielenie zamówienia (Dz. U. 2016 r. poz. 1126 ze zm.) składane są:
- Dla formy elektronicznej - w oryginale w postaci dokumentu elektronicznego lub w elektronicznej kopii dokumentu lub oświadczenia poświadczonej za zgodność z oryginałem. Poświadczenie za zgodność z oryginałem elektronicznej kopii dokumentu lub oświadczenia, następuje przy użyciu kwalifikowanego podpisu elektronicznego.*
- Dla formy pisemnej - w oryginale lub kopii poświadczonej za zgodność z oryginałem. Poświadczenie za zgodność z oryginałem następuje przez opatrzenie kopii dokumentu lub kopii oświadczenia, sporządzonych w postaci papierowej, własnoręcznym podpisem.*
- 10.8.** Poświadczenia za zgodność z oryginałem dokonuje odpowiednio Wykonawca, podmiot, na którego zdolnościach lub sytuacji polega Wykonawca, Wykonawcy wspólnie ubiegający się o udzielenie zamówienia publicznego albo Podwykonawca, w zakresie dokumentów, które każdego z nich dotyczą.
- 10.9.** Dokumenty sporządzone w języku obcym należy złożyć wraz z ich tłumaczeniem na język polski.
- 10.10.** Oferta i załączniki oferty (oświadczenia i dokumenty) muszą być **podpisane** przez osobę/osoby/ uprawnioną/uprawnione/ do reprezentowania podmiotu. W przypadku formy pisemnej podpis musi pozwalać na identyfikację osoby podpisującej dokument. Wraz z ofertą należy przedstawić do wglądu dokument potwierdzający umocowanie do reprezentacji Wykonawcy.
- 10.8.** Jeżeli ofertę i załączniki podpisuje osoba inna niż wynika to ze sposobu reprezentacji wówczas musi być wraz z ofertą złożony oryginał pełnomocnictwa lub jego kopia potwierdzona za zgodność przez notariusza.  
*Pełnomocnictwo winno być złożone w postaci elektronicznej opatrzonej kwalifikowanym podpisem elektronicznym osoby/osób upoważnionej do reprezentacji wskazanej we właściwym rejestrze lub poświadczone za zgodność przez notariusza kwalifikowanym podpisem elektronicznym. Wymóg ten dotyczy także pełnomocnictwa, o którym mowa w art. 23 ust. 2 uPzp. (pkt. 10.4. SIWZ)- **dotyczy oferty w formie elektronicznej.***
- 10.9.** Jeżeli Wykonawca wraz z ofertą składa dokumenty stanowiące tajemnicę przedsiębiorstwa w rozumieniu przepisów o zwalczaniu nieuczciwej konkurencji ma obowiązek ich oznakowania i oddzielenia od części jawnej złożonej oferty. Zgodnie z art. 8 ust. 3 uPzp, nie ujawnia się

informacji stanowiących tajemnicę przedsiębiorstwa, w rozumieniu przepisów o zwalczaniu nieuczciwej konkurencji, jeżeli wykonawca, nie później niż w terminie składania ofert, w sposób niebudzący wątpliwości zastrzegł, że nie mogą być one udostępniane oraz wykazał, załączając stosowne wyjaśnienia, iż zastrzeżone informacje stanowią tajemnicę przedsiębiorstwa. Wykonawca nie może zastrzec informacji, o których mowa w art. 86 ust. 4 ustawy.

*Dokumenty stanowiące tajemnicę przedsiębiorstwa Wykonawca załącza w odrębnym pliku za pośrednictwem platformy, przez którą składana jest oferta, w sposób określony w Instrukcji składania ofert dla Wykonawców – dotyczy oferty w formie elektronicznej.*

- 10.10. Dołączony do SIWZ formularz ofertowy i druki załączników mogą stanowić wzór dla Wykonawcy przy opracowywaniu tych dokumentów. Dopuszcza się sporządzenie formularza ofertowego i załączników na drukach opracowanych przez Wykonawcę pod warunkiem zawarcia wszystkich informacji określonych we wzorze.

**11. Informacja o sposobie porozumiewania się Zamawiającego z Wykonawcami oraz przekazywania oświadczeń lub dokumentów, a także wskazanie osób uprawnionych do porozumiewania się z Wykonawcami.**

- 11.1 Każdy Wykonawca ma prawo zwrócić się do Zamawiającego o wyjaśnienie treści Specyfikacji istotnych warunków zamówienia, zgodnie z art. 38 ustawy Pzp.

- 11.2 Zamawiający nie udziela żadnych ustnych i telefonicznych informacji, wyjaśnień czy odpowiedzi na pytania Wykonawców.

- 11.3. Zgodnie z art. 18 a ust.1 ustawy z dnia 22 czerwca 2016 o zmianie ustawy Prawo zamówień publicznych oraz niektórych innych ustaw (Dz.U. z 2018 r. poz.1603 ze zm.) w **postępowaniu cała komunikacja między Zamawiającym a Wykonawcami odbywa się wyłącznie przy użyciu środków komunikacji elektronicznej poprzez wykorzystanie przycisku: Wiadomość na stronie Platformy zakupowej - [https://platformazakupowa.pl/kwp\\_lodz](https://platformazakupowa.pl/kwp_lodz)** dedykowanej dla niniejszego postępowania.

- 11.4. Wymagania techniczne i organizacyjne wysyłania i odbierania dokumentów, elektronicznych kopii dokumentów i oświadczeń oraz informacji przy użyciu środków komunikacji elektronicznej określają: *Regulamin Internetowej Platformy Zakupowej* oraz *Instrukcja składania oferty dla Wykonawcy* dostępne na stronie Platformy. Regulamin znajduje się na stronie głównej Platformy, natomiast Instrukcja dostępna jest pod danym postępowaniem w polu „Wymagania i specyfikacje”.

- 11.5. Występuje limit objętości plików w zakresie całej oferty do 1 GB przy maksymalnej ilości 20 plików.

- 11.6. Szczegółowe informacje dotyczące formatu kwalifikowanego podpisu elektronicznego, specyfikacji połączenia, formatu przesyłanych danych oraz kodowania i oznaczania czasu przekazania danych określają: *Regulamin Internetowej Platformy Zakupowej* oraz *Instrukcja składania oferty dla Wykonawcy* dostępne na stronie Platformy, w których określono w szczególności że:

- a) Szyfrowanie ofert odbywa się automatycznie przez system.
- b) Za datę przekazania oferty, wniosków, zawiadomień, dokumentów elektronicznych, oświadczeń lub elektronicznych kopii dokumentów lub oświadczeń oraz innych informacji przyjmuje się datę ich przekazania do Zamawiającego wraz z wgraniem paczki podpisanej kwalifikowanym podpisem elektronicznym w drugim kroku składania oferty poprzez kliknięcie przycisku “Złóż ofertę” i wyświetleniu komunikatu, że oferta została złożona. Za datę przekazania korespondencji przyjmuje się datę jej prawidłowego przekazania poprzez kliknięcie przycisku „Wyślij wiadomość” i wyświetleniu komunikatu, że wiadomość została wysłana.
- c) Oferta i załączniki powinny być sporządzone w języku polskim, z zachowaniem postaci elektronicznej, a do danych zawierających dokumenty tekstowe, tekstowo-graficzne lub multimedialne stosuje się: .txt; .rft; .pdf; .xps; .odt; .ods; .odp; .doc; .xls; .ppt; .docx; .xlsx; .pptx; .csv.
- d) Minimalne wymagania techniczne umożliwiające korzystanie ze Strony platformazakupowa.pl to przeglądarka internetowa Internet Explorer, Chrome i FireFox w najnowszej dostępnej wersji, z włączoną obsługą języka Javascript, akceptująca pliki typu „cookies” oraz łącze internetowe o przepustowości, co najmniej 256 kbit/s. Platformazakupowa.pl jest zoptymalizowana dla minimalnej rozdzielczości ekranu 1024x768 pikseli.

- 11.7. We wszelkiej korespondencji związanej z niniejszym postępowaniem Zamawiający i Wykonawcy posługują się numerem ogłoszenia (BZP, TED lub ID postępowania).

- 11.8. Dokumenty elektroniczne, oświadczenia lub elektroniczne kopie dokumentów lub oświadczeń składane są przez Wykonawcę wyłącznie za pośrednictwem platformy.
- 11.9. W sprawach technicznych związanych z obsługą platformy należy korzystać z pomocy **Centrum Wsparcia Klienta**, które udzieli wszelkich informacji związanych z procesem składania ofert, rejestracji czy innych aspektów technicznych platformy. **Centrum Wsparcia Klienta** dostępne codziennie od poniedziałku do piątku w godz. od 7.00 do 17.00 pod nr tel. **22 101 02 02**.
- 11.10. Do kontaktów z Wykonawcami upoważniona jest:  
p. Sylwia Świniarska – 47 841 20 78

## 12. Wymagania dotyczące wadium

Nie dotyczy.

## 13. Termin związania ofertą

Termin związania ofertą wynosi 30 dni.

Bieg terminu rozpoczyna się wraz z upływem terminu składania ofert.

## 14. Miejsce oraz termin składania i otwarcia ofert

### 1) Dla ofert w formie elektronicznej

- 14.1. Ofertę należy złożyć **drogą elektroniczną**, poprzez odpowiednią stronę, dedykowaną dla niniejszego postępowania na **platformazakupowa.pl** lub profilu nabywcy - **[https://platformazakupowa.pl/kwp\\_lodz](https://platformazakupowa.pl/kwp_lodz)**.
- 14.2. Termin składania ofert upływa **dnia 17.06.2020 r. o godz. 10:00**.
- 14.3. Wykonawca, przed upływem terminu składania ofert, może zmienić lub wycofać ofertę. W tym celu składa ponownie ofertę w danym postępowaniu na platformie zakupowej dedykowanej dla danego postępowania. Powiadomienie o wprowadzeniu zmian lub wycofaniu oferty należy przesłać zgodnie z postanowieniami pkt. 14.1 SIWZ i dodatkowo oznaczyć opisem **Zmiana** lub **Wycofanie** w miejscu na komentarz do całej oferty.
- 14.4. Oferta złożona po terminie **nie podlega otwarciu**.

### 2) Dla ofert w formie pisemnej

- 14.5. Ofertę należy złożyć w Sekcji ds. Funduszy Pomocowych i Zamówień Publicznych Komendy Wojewódzkiej Policji w Łodzi, ul. Lutomska 108/112 od poniedziałku do piątku w godz. 8:00 – 16:00 w **nieprzekraczalnym terminie do dnia 17.06.2020 r. do godz. 10:00**
- 14.6. Oferty dostarczone osobiście, pocztą lub przez firmę wysyłkową będą uznane za złożone w terminie, jeżeli zostaną dostarczone do Sekcji ds. Funduszy Pomocowych i Zamówień Publicznych Komendy Wojewódzkiej Policji w Łodzi, ul. Lutomska 108/112, **do dnia 17.06.2020 r. do godz. 10:00**.
- 14.7. Oferty złożone po terminie składania ofert, zostaną zwrócone Wykonawcom bez otwierania.
- 14.8. Zamawiający wymaga, aby dokumenty stanowiące ofertę były umieszczone w zaklejonej kopercie oznaczonej napisem :  
<NAZWA WYKONAWCY I JEGO ADRES>  
<KWP W ŁODZI SEKCJA DS.FUNDUSZY POMOCOWYCH I ZAMÓWIEŃ PUBLICZNYCH>  
UL. LUTOMIERSKA 108/112 91-048 ŁÓDŹ>  
**oferta w < TRYB POSTĘPOWANIA>**  
**na <NAZWA (TYTUŁ) POSTĘPOWANIA>**  
**nie otwierać przed <DATA I GODZINA OTWARCIA OFERT>**
- 14.9. Zaleca się, aby strony oferty były ponumerowane i spięte w sposób trwały.
- 14.10. Wszelkie poprawki lub zmiany w tekście oferty (w tym załącznikach do oferty) muszą być parafowane (lub podpisane) własnoręcznie przez osobę/osoby podpisującą/podpisujące ofertę. Parafka (podpis) winna być naniesiona w sposób umożliwiający identyfikację podpisu (np. wraz z imienną pieczętką osoby sporządzającej parafkę).
- 14.11. Wykonawca może złożyć nową ofertę w zamian za wycofaną, zmienić ofertę bądź tylko ją wycofać wyłącznie przed upływem terminu składania ofert.
- 14.12. W przypadku wycofania oferty opakowanie należy oznaczyć tak jak w pkt 14.8. SIWZ oraz dodatkowym napisem „NOWA OFERTA Z WYCOFANIEM POPRZEDNIEJ”. W takim przypadku otwarta zostanie oferta nowa, a oferta wycofana nie będzie otwierana. Złożenie

oferty nowej bez wycofania poprzednio złożonej zostanie uznane za złożenie dwóch ofert i spowoduje odrzucenie obu na podstawie art. 89 ust.1 pkt. 1 w związku z art. 82 ust.1 Ustawy.

- 14.13. W przypadku zmian w ofercie opakowanie należy oznaczyć tak jak w pkt 14.8. z dodatkowym napisem „ZMIANA OFERTY”. Zamawiający przyjmuje, iż dokumenty umieszczone w ww. kopercie zastępują dokumenty w ofercie pierwotnej.
- 14.14. Wykonawcy przysługuje również prawo do wycofania oferty poprzez złożenie pisemnego wniosku przed upływem terminu składania ofert. Koperty ofert wycofanych nie będą otwierane. Wskazany wniosek musi być podpisany własnoręcznie przez Wykonawcę/osoby upoważnione do reprezentowania wykonawcy wymienione w odpisie z Krajowego Rejestru Sądowego/ lub wydruku z centralnej ewidencji i informacji o działalności gospodarczej albo ustanowionego pełnomocnika. Do wniosku należy załączyć ewentualne pełnomocnictwo rodzajowe.

### **3) Otwarcie ofert**

- 14.15. **Otwarcie ofert jest jawne i nastąpi w dniu 17.06.2020 r. o godz. 10:30** - w Sekcji ds. Funduszy Pomocowych i Zamówień Publicznych, ul. Lutomska 108/112, 91-048 Łódź, z zastrzeżeniem, że otwarcie ofert złożonych w postaci elektronicznej nastąpi poprzez wykorzystanie odpowiedniej, dedykowanej strony dla niniejszego postępowania na **platformazakupowa.pl/kwp\_lodz**.
- 14.16. Bezpośrednio przed otwarciem ofert Zamawiający poda kwotę, jaką zamierza przeznaczyć na sfinansowanie zamówienia.
- 14.17. Podczas otwarcia ofert podaje się nazwy (firmy) oraz adresy Wykonawców, a także informacje dotyczące ceny, terminu wykonania zamówienia, okresu gwarancji i warunków płatności zawartych w ofertach.
- 14.18. Niezwłocznie po otwarciu ofert, informacje z otwarcia ofert, Zamawiający zamieszcza na stronie internetowej.

### **15. Opis sposobu obliczenia ceny**

- 15.1. Cena oferty jest ceną brutto i należy przez nią rozumieć cenę w rozumieniu art. 3 ust. 1 pkt. 1 i ust. 2 ustawy z dnia 9 maja 2014 r. o informowaniu o cenach towarów i usług (Dz. U. 2019 r. poz. 178), tj. wartość wyrażoną w jednostkach pieniężnych, którą kupujący jest obowiązany zapłacić przedsiębiorcy za towar lub usługę.
- 15.2. W cenie uwzględnia się podatek od towarów i usług oraz podatek akcyzowy, jeżeli na podstawie odrębnych przepisów sprzedaż towaru (usługi) podlega obciążeniu podatkiem od towarów i usług lub podatkiem akcyzowym. Przez cenę rozumie się również stawkę taryfową.
- 15.3. Wszystkie koszty związane z realizacją zamówienia, w tym: koszty materiałów/dodatków, robocizny, transportu, inne niezbędne do prawidłowego wykonania dostaw należy uwzględnić w cenie oferty.
- 15.4. Cenę oferty należy obliczyć zgodnie z Załącznikiem nr 2 do SIWZ i podać z dokładnością do dwóch miejsc po przecinku oraz wpisać w formularz ofertowy (załącznik 1 do SIWZ).
- 15.5. Zamawiający nie będzie udzielał zaliczek na wykonanie przedmiotu zamówienia.
- 15.6. Gdy Wykonawca składa ofertę, której wybór prowadziłby do powstania u Zamawiającego obowiązku podatkowego zgodnie z przepisami o podatku od towarów i usług, Zamawiający w celu oceny takiej oferty dolicza do przedstawionej w niej ceny podatek od towarów i usług, który miałby obowiązek rozliczyć zgodnie z tymi przepisami. Wykonawca, składając ofertę, informuje Zamawiającego czy wybór oferty będzie prowadzić do powstania u Zamawiającego obowiązku podatkowego, wskazując nazwę (rodzaj) towaru lub usługi, których dostawa lub świadczenie będzie prowadzić do jego powstania, oraz wskazując ich wartość bez kwoty podatku.

### **16. Informacje dotyczące walut obcych, w jakich mogą być prowadzone rozliczenia między Zamawiającym a Wykonawcą**

Zamawiający nie dopuszcza rozliczeń w walutach innych niż PLN.

### **17. Opis kryteriów, którymi Zamawiający będzie się kierował przy wyborze oferty, wraz z podaniem wag tych kryteriów i sposobu oceny ofert**

- 17.1. Oferty niepodlegające odrzuceniu będą oceniane na podstawie kryterium:

a. cena oferty brutto /C/ – 60%,



**b. termin realizacji dostawy /T/ – 40%**

Opis kryterium:

- a) **cena oferty - / C /** - podana w pkt 12.1. Formularza ofertowego - załącznik nr 1 do SIWZ  
Punkty za kryterium cena będą liczone wg wzoru:

$$C = \frac{\text{najniższa cena oferty (wartość brutto) [PLN]}}{\text{cena oferty badanej (wartość brutto) [PLN]}} \times 60$$

- b) **termin realizacji dostawy - / T / (maksymalnie 8 dni roboczych od daty przesłania zamówienia do magazynu Zamawiającego)** - podany w pkt. 12.2. Formularza ofertowego

Punkty za kryterium będą liczone wg reguły:

Wykonawca otrzyma następującą ilość punktów, w przypadku gdy zrealizuje dostawę:

- w terminie 1 - 2 dni roboczych – 40 pkt
- w terminie 3 - 4 dni roboczych – 20 pkt
- w terminie 5 - 6 dni roboczych – 10 pkt
- w terminie 7 - 8 dni roboczych – 0 pkt

Zamawiający przez dni robocze rozumie dni od poniedziałku do piątku w godzinach 8:30 – 15:00 z wyłączeniem dni ustawowo wolnych od pracy zgodnie z właściwymi przepisami.

Podanie terminu powyżej **8 dni roboczych** będzie skutkowało odrzuceniem oferty za niezgodność z SIWZ.

W przypadku braku zaznaczenia w Formularzu ofertowym terminu do wyliczenia punktów w kryterium Zamawiający przyjmie maksymalny termin – 8 dni roboczych i wykonawca otrzyma 0 pkt.

Suma uzyskanych przez Wykonawcę punktów zostanie wyliczona wg wzoru:

$$S = C + T$$

Za najkorzystniejszą ofertę zostanie uznana oferta, która przedstawi najkorzystniejszy bilans ceny i terminu realizacji dostawy wyliczony wg powyższego wzoru (uzyska największą liczbę punktów).

18. **Informacja o przewidywanym wyborze najkorzystniejszej oferty z zastosowaniem aukcji elektronicznej**  
Zamawiający nie przewiduje wyboru oferty za pomocą aukcji elektronicznej.
19. **Wymagania dotyczące zabezpieczenia należytego wykonania umowy.**  
Nie dotyczy.
20. **Informacja o formalnościach, jakie powinny zostać dopełnione po wyborze oferty w celu zawarcia umowy w sprawie zamówienia publicznego.**
- 20.1. **Wykonawca zobowiązany jest stawić się w siedzibie Zamawiającego celem podpisania umowy.** Nie zgłoszenie się Wykonawcy w wyznaczonym terminie będzie traktowane jako uchylenie się od zawarcia umowy.
- 20.2. Osoby reprezentujące Wykonawcę przy podpisywaniu umowy powinny posiadać ze sobą dokumenty potwierdzające ich umocowanie do podpisania umowy, o ile umocowanie to nie będzie wynikać z dokumentów załączonych do oferty.
- 20.3. Do dnia podpisania umowy z Zamawiającym podmioty występujące wspólnie, których oferta została wybrana jako najkorzystniejsza, muszą podpisać umowę o współdziałaniu podmiotu wspólnego (dla spółek cywilnych utworzonych przez osoby fizyczne może to być umowa spółki). Nie może ona być zawarta na czas krótszy niż okres realizacji umowy z Zamawiającym. Zamiast powyższego dokumentu Zamawiający dopuszcza złożenie wraz z ofertą umowy o wspólnej działalności.

**21. Istotne dla stron postanowienia, które zostaną wprowadzone do treści zawieranej umowy w sprawie zamówienia publicznego.**

Wzór umowy został przedstawiony w załączniku nr 6 do SIWZ.

**22. Informacja o podwykonawcach.**

**22.1** Wykonawca, który zamierza powierzyć wykonanie części zamówienia podwykonawcom wraz z ofertą składa oświadczenie, w którym wskazuje część zamówienia, którą zamierza powierzyć podwykonawcom i podaje firmy (nazwy) podwykonawców. Brak oświadczenia oznaczać będzie, że Wykonawca nie będzie korzystał z podwykonawstwa przy realizacji zamówienia.

**23. Pouczenie o środkach ochrony prawnej przysługujących Wykonawcy w toku postępowania o udzielenie zamówienia.**

**23.1.** Odwołania będą rozstrzygane zgodnie z zapisami zawartymi w dziale VI – Środki ochrony prawnej ustawy z 29 stycznia 2004 r. Prawo zamówień publicznych (Dz. U. z 2019 r. poz. 1843)

**23.2.** Wykonawcy, a także innemu podmiotowi, jeśli ma lub miał interes w uzyskaniu niniejszego zamówienia oraz poniósł lub może ponieść szkodę w wyniku naruszenia przez zamawiającego przepisów ustawy, przysługują środki ochrony prawnej określone w Dziale VI ustawy.

**23.3.** Środki ochrony prawnej wobec ogłoszenia o zamówieniu oraz specyfikacji istotnych warunków zamówienia przysługują również organizacjom wpisanym na listę, o której mowa w art. 154 pkt 5 ustawy.

**23.4.** Odwołanie przysługuje wyłącznie od niezgodnej z przepisami ustawy czynności Zamawiającego podjętej w postępowaniu o udzielenie zamówienia lub zaniechania czynności, do której Zamawiający jest zobowiązany na podstawie ustawy. Odwołanie można wnosić zgodnie z art. 180 i 182 w/w ustawy – do Prezesa Krajowej Izby Odwoławczej, przesyłając kopię odwołania Zamawiającemu.

**24. Klauzula informacyjna w związku z RODO.**

**Zgodnie z wymaganiami Rozporządzenia Parlamentu Europejskiego i Rady (UE) 2016/679 z dnia 27 kwietnia 2016 r. w sprawie ochrony osób fizycznych w związku z przetwarzaniem danych osobowych i w sprawie swobodnego przepływu takich danych oraz uchylenia dyrektywy 95/46/WE (ogólne rozporządzenie o ochronie danych) informuję Pana/Panią o tym, w jaki sposób Komendant Wojewódzki Policji w Łodzi przetwarza Pana/Pani dane osobowe:**

1. Administratorem Danych Osobowych (ADO) jest Komendant Wojewódzki Policji w Łodzi z siedzibą przy ul. Lutomierskiej 108/112 w Łodzi, kod 91-048.
2. Dane kontaktowe Inspektora Ochrony Danych (IOD) – e-mail: [iod@ld.policja.gov.pl](mailto:iod@ld.policja.gov.pl)
3. Dane osobowe, zwane dalej „danymi”, przetwarzane są w celu:
  - a. wykonania obowiązku prawnego ciążącego na Administratorze w zakresie realizacji postępowania o udzielenie zamówienia publicznego *na dostawy elementów umundurowania* – FZ-2380/10/20/SS prowadzonym w trybie **przetargu nieograniczonego**. (podstawą przetwarzania jest art. 6 ust. 1 lit. c RODO).
  - b. w przypadku wyboru Pana/Pani oferty, w celu wykonania warunków umowy zawartej z Komendantem Wojewódzkim Policji bądź jego przedstawicielem prawnym lub podjęcie działań na Pana/Pani żądanie przed jej zawarciem. (podstawą przetwarzania jest art. 6 ust. 1 lit. b RODO)
4. Obowiązek podania przez Pana/Panią danych osobowych bezpośrednio Pana/Pani dotyczących jest wymogiem ustawowym określonym w przepisach ustawy Prawo zamówień publicznych. Konsekwencje niepodania określonych danych wynikają z ww. ustawy.
5. W związku z przetwarzaniem Pana/Pani danych osobowych, przysługuje Panu/Pani prawo do:
  - a. dostępu do treści danych, na podstawie art. 15 RODO z zastrzeżeniem, że udostępniane dane osobowe nie mogą ujawniać informacji niejawnych, ani naruszać tajemnic prawnie chronionych, do których zachowania zobowiązany jest Komendant Wojewódzki Policji w Łodzi;
  - b. sprostowania danych, na podstawie art. 16 RODO;
  - c. ograniczenia przetwarzania danych, na podstawie art. 18 RODO - jeżeli kwestionuje Pan/Pani prawidłowość przetwarzanych danych, uważa, że są przetwarzane niezgodnie z prawem bądź sprzeciwia się ich przetwarzaniu, ale nie zgadza się na ich usunięcie;

6. W przypadku uznania, że przetwarzanie przez Komendanta Wojewódzkiego Policji w Łodzi Pana/Pani danych osobowych narusza przepisy RODO, przysługuje Panu/Pani prawo do wniesienia skargi do Prezesa Urzędu Ochrony Danych Osobowych.
7. Odbiorcami Pani/Pana danych osobowych będą osoby lub podmioty, którym udostępniona zostanie dokumentacja postępowania - zgodnie z ustawą Prawo zamówień publicznych, oraz inne jednostki Policji w celu i zakresie koniecznym do realizacji umowy.
8. Pana/Pani dane osobowe będą przetwarzane w ramach dokumentacji prowadzonej w formie papierowej i elektronicznej na podstawie przepisów prawa dotyczących zamówień publicznych oraz archiwizacji, przez okres niezbędny do realizacji celów przetwarzania, tj. przez okres 4 lat od dnia zakończenia postępowania o udzielenie zamówienia, a w przypadku wybrania Pani/Pana oferty i podpisania umowy, dane przechowywane będą przez okres obowiązywania umowy, a po tym czasie przez czas określony w przepisach ustawy o narodowym zasobie archiwalnym i archiwach. Sposób kwalifikowania spraw oraz czas ich przechowywania określa Jednolity Rzeczowy Wykaz Akt Policji stanowiący załącznik do Zarządzenia nr 93 Ministra Spraw Wewnętrznych i Administracji z dnia 17 grudnia 2007 roku.
9. Dane nie podlegają zautomatyzowanemu podejmowaniu decyzji, w tym profilowaniu.

**25. Postanowienia końcowe.**

W sprawach nieuregulowanych niniejszą Specyfikacją mają zastosowanie pozostałe postanowienia ustawy Prawo zamówień publicznych z dnia 29 stycznia 2004 r. (tj. Dz. U. 2019 r., poz.1843).

**ZAŁĄCZNIKI DO SIWZ:**

- Załącznik nr 1 – Formularz ofertowy
- Załącznik nr 2 – Formularz asortymentowo-cenowy
- Załącznik nr 3 – Szczegółowy opis przedmiotu zamówienia
- Załącznik nr 4 – Oświadczenie o braku podstaw do wykluczenia
- Załącznik nr 5 – Oświadczenie dotyczące grupy kapitałowej
- Załącznik nr 6 – Wzór umowy

**FORMULARZ OFERTOWY**  
**na dostawę elementów umundurowania**

**1. Pełna nazwa i siedziba Wykonawcy**

/w przypadku podmiotów wspólnie ubiegających się o zamówienie - konsorcja, spółki cywilne wpisać wszystkich uczestników/ wspólników/

.....  
.....

REGON ..... NIP .....

**2. Dane do korespondencji i kontaktu**

Telefon ..... kom .....

Adres e- mail .....

**3. Oświadczam, że do reprezentacji Wykonawcy w postępowaniu, złożenia i podpisania oferty wraz z załącznikami uprawniony jest**

.....  
/imię i nazwisko osoby/osób/

zgodnie z .....  
/wskazać dokument, z którego wynika prawo do reprezentacji Wykonawcy – KRS, CEIDG, pełnomocnictwo/

**4. Oświadczam, że:**

- jestem płatnikiem VAT i stawka procentowa podatku wynosi ..... %  
 nie jest płatnikiem VAT

**5. Mając na uwadze definicję MŚP określoną w zaleceniu nr 2003/361/WE Komisji Europejskiej oświadczamy, iż: (należy oznaczyć znakiem „x” w polu kwadratu)**

- Jesteśmy MŚP<sup>1</sup>      lub       Nie jesteśmy MŚP

**6. Oświadczamy, że zapoznaliśmy się ze Specyfikacją istotnych warunków zamówienia oraz załącznikami, nie wnosimy do niej zastrzeżeń oraz zdobyliśmy konieczne informacje do przygotowania oferty i zobowiązujemy się wykonać przedmiot zamówienia na warunkach w niej określonych.**

**7. Oświadczamy, że załączony do Specyfikacji istotnych warunków zamówienia wzór umowy, został przez nas zaakceptowany i zobowiązujemy się w przypadku wyboru naszej oferty do zawarcia umowy na wymienionych w niej warunkach, w miejscu i terminie wyznaczonym przez Zamawiającego.**

**8. Imię i nazwisko, nr telefonu, fax. oraz e-mail osoby upoważnionej do kontaktów z Zamawiającym i odpowiedzialnej za realizację umowy:**

.....

1) 1) średnie przedsiębiorstwo:

- zatrudnia mniej niż 250 pracowników oraz
- jego roczny obrót nie przekracza 50 mln euro lub roczna suma bilansowa nie przekracza 43 mln euro;

2) małe przedsiębiorstwo:

- zatrudnia mniej niż 50 pracowników oraz
- jego roczny obrót nie przekracza 10 mln euro lub roczna suma bilansowa nie przekracza 10 mln euro;

3) mikroprzedsiębiorstwo:

- zatrudnia mniej niż 10 pracowników oraz
- jego roczny obrót nie przekracza 2 mln euro lub roczna suma bilansowa nie przekracza 2 mln euro.

9. **/jeżeli dotyczy/** Oświadczamy, że poniżej wskazaną część zamówienia powierzam podwykonawcy do wykonania:

Lp.	Nazwa podwykonawcy	Opis części zamówienia powierzonej podwykonawcy

10. Oświadczam, że:

- dane osobowe przekazane w ofercie oraz załącznikach są przetwarzane i udostępnione Zamawiającemu zgodnie z art. 28 Rozporządzenia Parlamentu Europejskiego i Rady (UE) 2016/679
- wypełniłem obowiązki informacyjne przewidziane w art. 13 lub art. 14 RODO wobec osób fizycznych, od których dane osobowe bezpośrednio lub pośrednio pozyskałem w celu ubiegania się o udzielenie zamówienia publicznego w niniejszym postępowaniu  
/W przypadku gdy wykonawca nie przekazuje danych osobowych innych niż bezpośrednio jego dotyczących lub zachodzi wyłączenie stosowania obowiązku informacyjnego, stosownie do art. 13 ust. 4 lub art. 14 ust. 5 RODO treści oświadczenia wykonawca nie składa (usunięcie treści oświadczenia np. przez jego wykreślenie/
- przyjmuję do wiadomości i akceptuję zapisy klauzuli informacyjnej zawartej w pkt. 24 SIWZ

11. **/jeżeli dotyczy/** Oświadczamy, że wybór mojej/naszej oferty będzie prowadził do powstania oferty będzie prowadził do powstania u Zamawiającego obowiązku podatkowego zgodnie z przepisami o podatku od towarów i usług.

Nazwa towaru/usługi.....

Wartość netto .....

## 12. Kryteria oceny ofert

### ZADANIE 1

#### 12.1.Cena oferty brutto

wartość brutto ..... zł,

słownie: ..... zł

#### 12.2. Termin realizacji dostawy: ..... dni roboczych

(maksymalnie 8 dni roboczych)

.....  
(pieczęć i podpis/y osób/osoby uprawnionej/ych do reprezentowania wykonawcy)

### ZADANIE 2

#### 12.1.Cena oferty brutto

wartość brutto ..... zł,

słownie: ..... zł

#### 12.2. Termin realizacji dostawy: ..... dni roboczych

(maksymalnie 8 dni roboczych)

.....  
(pieczęć i podpis/y osób/osoby uprawnionej/ych do reprezentowania wykonawcy)

**ZADANIE 3**

**12.1.Cena oferty brutto**

wartość brutto ..... zł,

słownie: ..... zł

**12.2. Termin realizacji dostawy: ..... dni roboczych**

(maksymalnie 8 dni roboczych)

.....  
( pieczęć i podpis/y osób/osoby uprawnionej/ych  
do reprezentowania wykonawcy)

**ZADANIE 4**

**12.1.Cena oferty brutto**

wartość brutto ..... zł,

słownie: ..... zł

**12.2. Termin realizacji dostawy: ..... dni roboczych**

(maksymalnie 8 dni roboczych)

.....  
( pieczęć i podpis/y osób/osoby uprawnionej/ych  
do reprezentowania wykonawcy)

**ZADANIE 5**

**12.1.Cena oferty brutto**

wartość brutto ..... zł,

słownie: ..... zł

**12.2. Termin realizacji dostawy: ..... dni roboczych**

(maksymalnie 8 dni roboczych)

.....  
( pieczęć i podpis/y osób/osoby uprawnionej/ych  
do reprezentowania wykonawcy)

**Formularz asortymentowo-cenowy – załączono w osobnym pliku**

### SZCZEGÓŁOWY OPIS PRZEDMIOTU ZAMÓWIENIA

1. Przedmiotem zamówienia jest **dostawa elementów umundurowania** dla funkcjonariuszy Komendy Wojewódzkiej Policji w Łodzi i jednostek garnizonu łódzkiego oraz funkcjonariuszy Zarządu Centralnego Biura Śledczego Policji w Łodzi.
2. Opis przedmiotu zamówienia został sporządzony w oparciu o Dokumentację Techniczno – Technologiczną Komendy Głównej Policji w Warszawie.
3. Rozmiar i kolor zamawianej odzieży nie będzie miał wpływu na cenę asortymentu.
4. Ilości zamawianego asortymentu przedstawione w załącznikach 2.1 – 2.5 są ilościami szacunkowymi służącymi do skalkulowania ceny oferty, mogą one ulec zmianie w trakcie realizacji zamówienia, ale ogólna wartość realizowanych dostaw nie przekroczy kwoty zapisanej w umowie.  
Wykonawca będzie realizował zamówienie po cenach jednostkowych zawartych w ofercie.
5. W przypadku różnej rozmiarówki, rozmiar oferowanego asortymentu nie będzie miał wpływu na cenę.
6. Umundurowanie wskazane w postępowaniu musi zostać wykonane z materiału Wykonawcy, zgodnego z charakterystykami materiałowymi określonymi w szczegółowym opisie przedmiotu zamówienia oraz w treści Rozporządzenia Ministra Spraw Wewnętrznych i Administracji z dnia 20 maja 2009 r. z późn. zm., w sprawie umundurowania policjantów.
7. Wykonawca zapewni we własnym zakresie wszystkie dodatki krawieckie.
8. Zamówienie musi być wykonane zgodnie ze sztuką krawiecką, z należytą starannością, przez co należy rozumieć: trwałość, estetykę, odpowiednie dopasowanie ubioru do sylwetki.
9. Użyte dodatki krawieckie muszą charakteryzować się trwałością i niezawodnością.
10. Podane przez Zamawiającego nazwy mają charakter przykładowy a ich wskazanie ma na celu określenie oczekiwanego standardu, przy czym Zamawiający dopuszcza składanie ofert równoważnych na podstawie art. 30 ust. 5 ustawy.
11. Zamawiający za towar równoważny będzie uznawał asortyment o nie gorszych parametrach technicznych niż wskazany w szczegółowym opisie przedmiotu zamówienia- załącznik nr 3.1-3.5 do SIWZ, a w przypadku zaoferowania przez Wykonawcę odpowiedników wskazanego asortymentu, to na Wykonawcy będzie spoczywał obowiązek udowodnienia, że zaproponowany asortyment jest równoważny do określonego w SIWZ.



## **ZADANIE NR 1 - dostawa pokrowców białych na czapkę i rękawic białych**

Przedmiotem zamówienia jest dostawa pokrowców białych na czapki oraz rękawiczek białych stytonowych.

### **1. Pokrowce białe na czapki**

#### **Opis wyrobu:**

- pokrowiec wykonany z dzianiny stytonowej w kolorze białym,
- rozmiar produktu zgodny z rozmiarówką czapek służbowych, których rozmiar dopasowany jest do odvodu głowy użytkownika;
- pokrowiec powinien posiadać gumkę w kolorze białym, umożliwiającą dopasowanie pokrowca do czapki.

Na dostarczony asortyment Wykonawca udzieli gwarancji na okres minimum 12 miesięcy licząc od dnia realizacji dostawy, pod warunkiem przestrzegania zasad eksploatacji, konserwacji i przechowywania.

Szczegółowy wykaz rozmiarów będzie każdorazowo wskazywany w zamówieniu.

### **2. Rękawiczki białe dla funkcjonariuszy**

#### **Opis wyrobu:**

- rękawiczki pięciopalczaste wykonane z dzianiny stytonowej w kolorze białym;
- rozmiary: S,M,L,XL,XXL

Na dostarczony asortyment Wykonawca udzieli gwarancji na okres **minimum 12 miesięcy** licząc od dnia realizacji dostawy, pod warunkiem przestrzegania zasad eksploatacji, konserwacji i przechowywania.

Szczegółowy wykaz rozmiarów będzie każdorazowo wskazywany w zamówieniu.

**ZADANIE NR 2 - dostawa kamizelek odblaskowych i naramienników odblaskowych**

Przedmiotem zamówienia jest dostawa kamizelek odblaskowych z napisem „POLICJA” oraz naramiawków odblaskowych.

**1. Kamizelka odblaskowa****Opis wyrobu:**

- wykonana z materiału poliestrowego w kolorze żółtym - fluorescencyjnym z naszytymi elementami odblaskowymi barwy żółtej, przeznaczona do noszenia zewnętrznego dla policjanta w celu zapewnienia widoczności w ciągu dnia i nocy oraz w różnych warunkach pogodowych
- w kształcie bezrękawnika zapinanego z przodu na klamrę zaciskową wykonana z dzianiny poliestrowej w kolorze żółtym z naszytymi pasami z folii pryzmatycznej w kolorze żółtym oraz elementami odblaskowymi w kolorze żółtym z napisem **POLICJA** (liternictwo barwy czarnej)
- oblamowana materiałem z dzianiny poliestrowej koloru żółtego z naniesioną srebrną folią odblaskową o szerokości około 10 mm.
- na górnej części pleców naszyty duży napis odblaskowy **POLICJA** o wymiarach 31 cm x 10 cm, wykonany z pryzmatycznego materiału odblaskowego w kolorze żółtym z naniesionym metodą sitodruku czarnym napisem **POLICJA**
- na górnym lewym przodzie naszyty mały napis **POLICJA** o wymiarach 13 cm x 5 cm wykonany z pryzmatycznego materiału odblaskowego w kolorze żółtym z naniesionym metodą sitodruku czarnym napisem **POLICJA**
- na prawym górnym przodzie kamizelki naszyty pas pryzmatycznej taśmy odblaskowej w kolorze żółtym o szerokości 5 cm
- w dolnej części kamizelki na całym obwodzie w odstępie 5 cm naszyte dwa pasy pryzmatycznej taśmy odblaskowej w kolorze żółtym o szerokości 5 cm

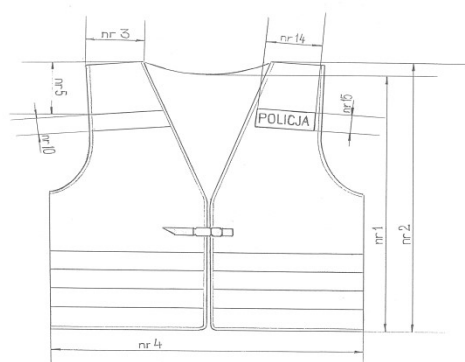

Rys. Kamizelka - przód

Rys. Kamizelka – tył

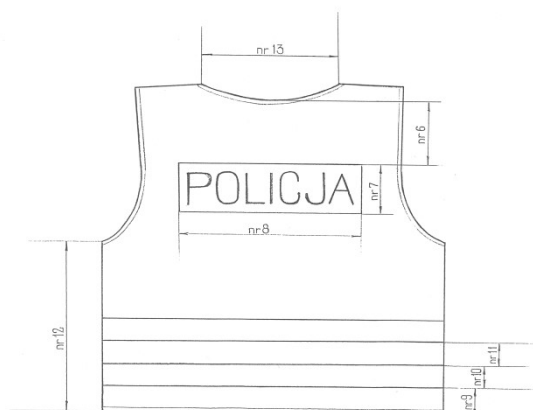

**WYMIARY WYROBU GOTOWEGO (w centymetrach)**

Oznaczenie	Rozmiar	M	L	XL	XXL	Odchylenia
	Obwód klatki piersiowej	88-96	96-104	104-112	112-120	
	Wzrost	164-170	170-176	176-182	182-188	
1.	Wysokość tyłu	64,0	66,5	69,0	71,0	±0,5
2.	Wysokość przodu	67,0	69,5	72,0	74,5	±0,5
3.	Długość barku	11,0	11,5	12,0	12,5	±0,3
4.	Szerokość przodu	60,0	64,0	68,0	72,0	±0,5
5.	Odległość naszycia taśmy odblaskowej	17,0	17,0	17,0	17,0	±0,3
6.	Odległość naszycia napisu	15,0	15,0	15,0	15,0	±0,3
7.	Szerokość napisu	10,0	10,0	10,0	10,0	±0,2
8.	Długość napisu	31,0	31,0	31,0	31,0	±0,2
9.	Odległość naszycia pierwszej listwy	6,0	6,0	6,0	6,0	±0,2
10.	Szerokość listwy	5,0	5,0	5,0	5,0	±0,1
11.	Odległość naszycia pierwszej listwy do naszycia drugiej listwy	5,0	5,0	5,0	5,0	±0,2
12.	Długość od pachy w dół	29,0	30,5	33,0	34,5	±0,2
13.	Szerokość podkroju szyi	25,0	26,0	26,5	26,5	±0,2

**WYMIARY EMBLEMATÓW Z NAPISEM POLICJA**

Oznaczenie	Nazwa elementu	Emblemat duży wymiar [mm]	Emblemat mały Wymiar [mm]	Dopuszczalne odchylenie [mm]
1.	Długość emblematu	310	130	±2
2.	Szerokość emblematu	100	50	±2
3.	Wysokość liter	77	29	±2
4.	Średnia szerokość liter	42	15	±1
5.	Grubość liter	16	6	±1
6.	Odstęp między literami	6	2	±1

Skala 1:2

Duży

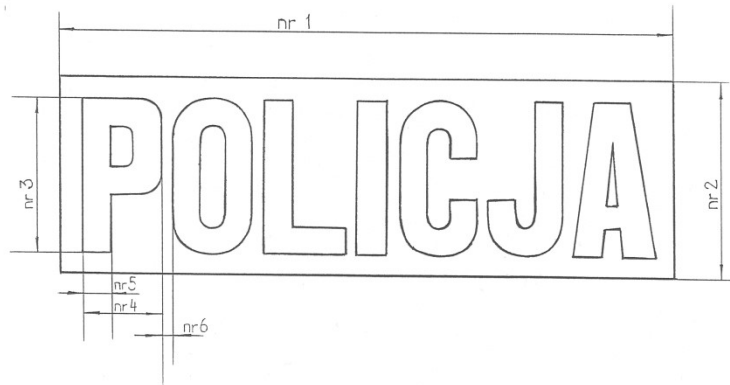

Mały

Skala 1:1

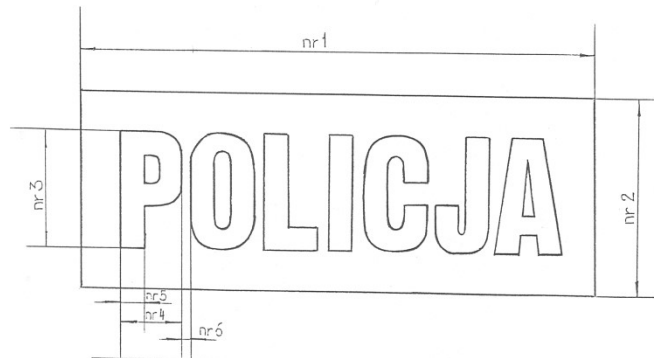

#### WYMIARY POMOCNICZE

L.P.	Rozmiar	M	L	XL	XXL	Odchyłka wym.
		<b>Obwód klatki piersiowej</b>	<b>88-96</b>	<b>96-104</b>	<b>104-112</b>	
	<b>Wzrost</b>	<b>164-170</b>	<b>170-176</b>	<b>176-182</b>	<b>182-188</b>	
1.	Długość tyłu w miejscu środkowym	64,0	66,5	69,0	71,0	±0,5
2.	Długość przodu w najdłuższym miejscu	67,0	69,5	72,0	74,5	±0,5
3.	Długość szwu barkowego	11,0	11,5	12,0	12,5	±0,5
4.	Obwód kamizelki (bez zapięcia)	120,0	128,0	136,0	144,0	±1,0

#### Tabela rozmiarów - kamizelka

Rozmiar	Wzrost (cm)	Obwód klatki piersiowej (cm)
M	164 – 170	88 – 96
L	170 – 176	96 – 104
XL	176 – 182	104 – 112
XXL	182 – 188	112 – 120

Nie dopuszcza się sztukowania elementów.

Szycie elementów powinno być równe, bez przerwanych nici, przepuszczeń, rozpruć, ścięgi o równej długości bez miejscowych skupień. Dopuszczalne odchylenie od linii szycia  $\pm 1$ mm.

**Kamizelka powinna posiadać metkę** – wszywkę zamocowaną w górnej części podkroju szyi, na której wstępują następujące dane:

- nazwa producenta,
- rozmiar,
- przepis prania i konserwacji,
- datę produkcji (rok i m-c).

Na dostarczony asortyment Wykonawca udzieli gwarancji na okres minimum 12 miesięcy licząc od dnia realizacji dostawy, pod warunkiem przestrzegania zasad eksploatacji, konserwacji i przechowywania.

Szczegółowy wykaz rozmiarów będzie każdorazowo wskazywany w zamówieniu.

Rozmiar asortymentu, nie będzie miał wpływu na jego cenę.

## 2. Narękawki/naramienniki odblaskowe

### Opis wyrobu:

- wykonane z materiału poliestrowego w kolorze żółtym fluorescencyjnym z naszytymi elementami odblaskowymi barwy żółtej (zbliżony kształtem do odwróconej litery T)
- przeznaczone do noszenia zewnętrznego dla policjanta w celu zapewnienia jego widoczności w ciągu dnia i nocy oraz w różnych warunkach pogodowych
- wzdłuż i w poprzek narękawka naszyte pasy z pryzmatycznej taśmy odblaskowej w kolorze żółtym o szerokości 5 cm
- w dolnej części naszyty rzep w kolorze czarnym umożliwiający zapięcie narękawka wokół obwodu rękawa
- w górnej części narękawka zamocowane ucho umożliwiające zaczepienie wyrobu na pagonie munduru
- brzegi narękawka obszyte lamówką odblaskową w kolorze srebrnym
- narękawki (kpl.) powinny posiadać metkę – wszywkę zamocowaną pod lamówką pośrodku od wewnątrz na której występują następujące dane:
  - nazwa producenta,
  - przepis prania i konserwacji,
  - datę produkcji (rok i m-c)

Rys. Naramiennik (w centymetrach)

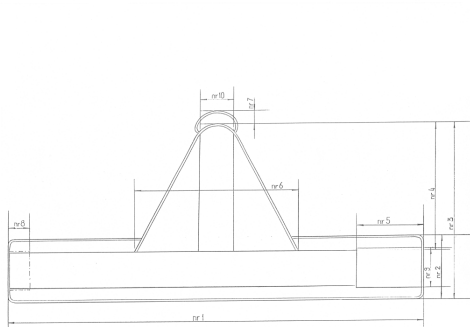

Oznaczenie	Określenie wymiarów	Wymiar	Odchylenia
1.	Długość listwy	59,0	$\pm 0,5$
2.	Szerokość listwy	9,0	$\pm 0,3$
3.	Wysokość naramiennika	24,5	$\pm 0,3$

4.	Wysokość części naramiennika	17,5	±0,3
5.	Długość rzepu miękkiego	9,5	±0,2
6.	Podstawa wszycia naramiennika	22,5	±0,3
7.	Prześwit ucha	1,2	±0,2
8.	Długość rzepu twardego	3,0	±0,2
9.	Szerokość rzepów	6,0	±0,2
10.	Szerokość taśm odblaskowych	5,0	±0,2

Nie dopuszcza się sztukowania elementów.

Szycie elementów powinno być równe, bez przerwanych nici, przepuszczeń, rozpruć, ścięgi o równej długości bez miejscowych skupień. Dopuszczalne odchylenie od linii szycia  $\pm 1\text{mm}$ .

**Metka na opakowanie zbiorcze zawiera:**

- nazwa producenta,
- nazwa towaru,
- ilość sztuk w opakowaniu,
- datę produkcji (rok i m-c)

Na dostarczony asortyment Wykonawca udzieli gwarancji na okres minimum 12 miesięcy licząc od dnia realizacji dostawy, pod warunkiem przestrzegania zasad eksploatacji, konserwacji i przechowywania.

### **ZADANIE NR 3- dostawa pasów białych bez koalicyjki**

Przedmiotem zamówienia jest dostawa pasów białych bez koalicyjki, wykonanych ze skóry bydlęcej blankowej w kolorze białym.

Pas zapinany jest na klamrę z dwoma trzpieniami i knopik.

Do pasa przyszyta jest klapka pod klamrę.

Spód pasa na odcinku ozdobnego przeszycia podklejony jest podszewka skórzana bydlęcą z licem naturalnym w kolorze naturalnym.

W pasie są rozmieszczone symetrycznie otwory w celu zapinania klamry i knopika.

Na pas nałożona jest skórzana przesuwka.

#### **Specyfikacja materiałowa pasa**

Skóra bydlęca blankowa o ściślejszej strukturze i grubości 3,0 - 4,0 mm w kolorze białym

Podszewka bydlęca z licem naturalnym w kolorze naturalnym.

Klamra niklowana z dwoma trzpieniami niklowana

Knopik z podkładką niklowaną

#### **Preferowany wygląd zewnętrzny**

Pas biały bez koalicyjki powinien być wykonany estetycznie.

Powierzchnia lica powinna być dobrze wykończona, a skóra tak wygarbowana aby na próbce zgiętej o kąt 180 stopni na wałku o średnicy 8 mm nie występowały pęknięcia lica.

Powierzchnia pasa powinna być jednolita pod względem jakości, bez dziur, przecięć, zadrapań, rozdarć, plam, zabrudzeń i załamań. Kolor pasa powinien być jednolity, bez śladów zmatowień i smug. Knopik powinien być tak zanitowany, aby jego wyrwanie podczas odpinania pasa było niemożliwe. Szycie pasa powinno być równe bez przepuszczeń, przerwań nici, a ścięgi bez miejscowych skupień.

Nie dopuszcza się sztukowania elementów.

Pas biały bez koalicyjki produkowany jest wyłącznie w pierwszym stopniu jakości.

#### **Klasyfikacja wielkości**

dla rozmiaru nr 1 – długość 1150 mm +/- 15 mm

dla rozmiaru nr 2 – długość 1250 mm +/- 15 mm

dla rozmiaru nr 3 – długość 1350 mm +/- 15 mm

dla rozmiaru nr 4 – długość 1450 mm +/- 15 mm

#### **Błędy dopuszczalne**

Dopuszczalne błędy skóry blankowej:

- występowanie na licu blizn, zanieczyszczeń,
- nieznaczne odchylenia odcieni,
- niewyczuwalna jarzmowatość,

Dopuszczalne błędy konfekcyjne:

- powtórzenie ścięgi w przypadku zerwania nici,

#### **BŁĘDY NIEDOPUSZCZALNE**

Błędy niedopuszczalne skóry blankowej:

- niedogarbowanie,
- nietrwałość apretury,
- nietrwałość powłoki kryjącej,
- rozwarstwienie skóry,
- pękanie lica,
- łamliwość
- poprzeczne zacięcia,
- przetłuszczanie się skóry,

Niedopuszczalne błędy części metalowych:

- skaleczenia,
- wgniecenia,
- korozja,
- ostre krawędzie,

Niedopuszczalne błędy konfekcyjne:

- brak ciągłości ściegu w szwach,
- nieprawidłowy przeplot ściegu,

Pas nie powinien ulec samoistnemu uszkodzeniu w czasie prawidłowej eksploatacji i przechowywania.

Na dostarczony asortyment Wykonawca udzieli gwarancji na okres minimum 12 miesięcy licząc od dnia realizacji dostawy, pod warunkiem przestrzegania zasad eksploatacji, konserwacji i przechowywania.

Szczegółowy wykaz rozmiarów będzie każdorazowo wskazywany w zamówieniu.



Konstrukcja - Podszewka (Dziób)

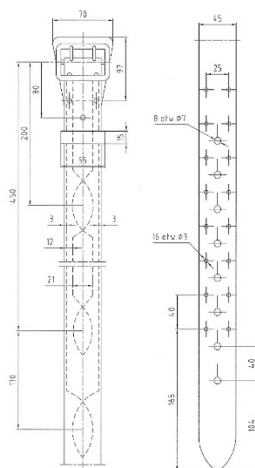

Pas biały – wymiary stałe i pomocnicze [mm]



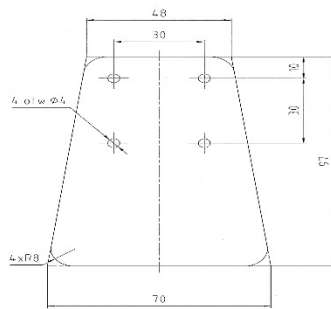

Podkładka pod klamrę – wymiary [mm]

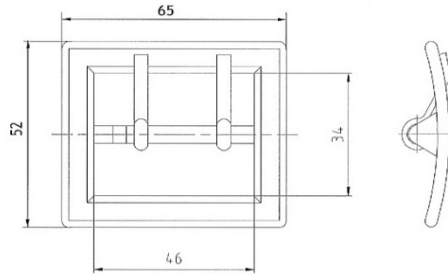

Klamra z dwoma trzpieniami – wymiary [mm]

## **ZADANIE NR 4- dostawa pochewek na naramienniki i otoków**

Przedmiotem zamówienia jest dostawa pochewek na naramienniki oraz otoków z oznaczeniem stopnia.

### **1. Pochewki na naramienniki z oznaczeniem stopnia**

Opis wyrobu:

- zostaną wykonane w formie trapezu o wymiarach 110x58x44mm (+/- 2mm) z tkaniny gabardynowej w kolorze granatowym
- oznaki stopni winny być wykonane metodą haftu komputerowego w kolorze srebrnym, zgodnie z Rozporządzeniem Ministra Spraw Wewnętrznych i Administracji z dnia 20 maja 2009 r. z późn.zm. w sprawie umundurowania policjantów.

### **2. Otoki**

Opis wyrobu:

- taśma otokowa do czapki garnizonowej Policji wykonana z włókien poliestrowych o szerokości 40mm (+/- 2mm), na której umieszczona jest oznaka stopnia wykonana metodą haftu komputerowego nitką srebrną metalizowaną
- długość otoku wynosi 670 mm (+/- 2mm), krawędzie otoków zabezpieczone są przed pruciem, zgodnie z Rozporządzeniem Ministra Spraw Wewnętrznych i Administracji z dnia 20 maja 2009 r. w sprawie umundurowania policjantów.

Na dostarczony asortyment Wykonawca udzieli gwarancji na okres minimum 12 miesięcy licząc od dnia realizacji dostawy, pod warunkiem przestrzegania zasad eksploatacji, konserwacji i przechowywania.

### **ZADANIE NR 5- dostawa czapek gabardynowych podoficera Policji**

Opis przedmiotu zamówienia-czapka gabardynowa podoficera w kolorze błękitno – szarym z otokiem w kolorze ciemnoniebieskim.

Tkanina:

Tkanina gabardynowa o składzie:

55 % poliester

45 % wełna

splot skośny 2/2 (11 nitkowy)

Czapka z otokiem i daszkiem.

Czapka posiada denko owalne wykonane na podszewce.

Na środku denka na podszewce naszyta folia.

Kwaterny wykonane są bez podszewki.

Kwaterny przednie usztywnione są włókniną termoplastyczną oraz wzmacniaczem.

Z przodu na czapce znajduje się wizerunek orła w kolorze srebrnym w koronie w kolorze złotym, z napisem „POLICJA”, haftowany metoda mechaniczną, na szarobłękitnym tle.

W kwaternach bocznych umieszczone po dwa wywietrzniki.

Na otok naciągnięta jest taśma otokowa w kolorze ciemnoniebieskim.

Taśmę podtrzymuje przed obsunięciem ostebnowana wypustka odszyta na dolnej krawędzi otoku czapki.

Od wewnątrz do otoku przyszyty potnik.

Nad daszkiem do otoku przymocowany jest dwoma guzikami dwuczęściowy pasek skórzany zapinany na metalową sprzączkę.

Denko czapki usztywnione naprężaczem.

Rozmiar czapki powinien odpowiadać obwodowi głowy.

Rondo czapki powinno zawierać usztywniacz, zapewniający regularny owal.



Zdjęcie poglądowe



Wzór wizerunku orła na nakryciach głowy do czapki gabardynowej

Na dostarczony asortyment Wykonawca udzieli gwarancji na okres minimum 12 miesięcy licząc od dnia realizacji dostawy, pod warunkiem przestrzegania zasad eksploatacji, konserwacji i przechowywania.

Oznaczenia stopni będą każdorazowo wskazywane w zamówieniu.

## O Ś W I A D C Z E N I E

składane na podstawie art. 25a ust. 1 ustawy z dnia 29 stycznia 2004 r.  
Prawo zamówień publicznych (dalej jako: ustawa Pzp),

### DOTYCZĄCE PRZESŁANEK WYKLUCZENIA Z POSTĘPOWANIA

Nazwa Wykonawcy .....

na potrzeby postępowania o udzielenie zamówienia publicznego **na dostawę elementów umundurowania** oświadczam, co następuje:

#### **OŚWIADCZENIA DOTYCZĄCE WYKONAWCY:**

- nie podlegam wykluczeniu z postępowania na podstawie art. 24 ust 1 pkt 12-23 i ust. 5 pkt 2 i 4 ustawy Pzp.
- wszystkie informacje podane w powyższych oświadczeniach są aktualne i zgodne z prawdą oraz zostały przedstawione z pełną świadomością konsekwencji wprowadzenia zamawiającego w błąd przy przedstawianiu informacji.

..... (miejscowość), dnia ..... r.

.....  
(pieczęć i podpis/y osób/osoby uprawnionej/ych  
do reprezentowania podmiotu)

Oświadczam, że zachodzą w stosunku do mnie podstawy wykluczenia z postępowania na podstawie art. .... ustawy Pzp (podać mającą zastosowanie podstawę wykluczenia spośród wymienionych w art. 24 ust. 1 pkt 13-14, 16-20 lub art. 24 ust. 5 pkt 1 ustawy Pzp). Jednocześnie oświadczam, że w związku z ww. okolicznością, na podstawie art. 24 ust. 8 ustawy Pzp podjąłem następujące środki naprawcze:

.....  
.....

..... (miejscowość), dnia ..... r.

.....  
(pieczęć i podpis/y osób/osoby uprawnionej/ych  
do reprezentowania podmiotu)

## O Ś W I A D C Z E N I E

składane na podstawie art. 24 ust. 11 ustawy z dnia 29 stycznia 2004 r.  
Prawo zamówień publicznych (dalej jako ustawa Pzp)

Nazwa Wykonawcy .....

na potrzeby postępowania o udzielenie zamówienia publicznego **na dostawę elementów umundurowania oświadczam**, że nie podlegam wykluczeniu z postępowania z powodu okoliczności wskazanych w art. 24 ust. 1 pkt. 23:

1. **nie należę** do grupy kapitałowej w rozumieniu ustawy z dnia 16 lutego 2007 r. o ochronie konkurencji i konsumentów (tj. Dz. U. z 2019 r. poz. 369 z późn. zm.)

.....  
*pieczęć i podpis/y osoby/osób uprawnionej/ych  
do reprezentowania podmiotu*

- 
2. **należę** do grupy kapitałowej w rozumieniu ustawy z dnia 16 lutego 2007 r. o ochronie konkurencji i konsumentów (tj. Dz. U. z 2019 r. poz. 369 z późn. zm.) i **przedstawiam poniżej listę podmiotów należących do tej samej grupy kapitałowej:**

Lp.	podmiot

.....  
*pieczęć i podpis/y osoby/osób uprawnionej/ych  
do reprezentowania podmiotu*

PROJEKT-zapisy zostaną dostosowane odpowiednio do zadania 1-5

**UMOWA NR ..... / 2020/Kz  
na dostawę elementów umundurowania**

zawarta w dniu ..... w Łodzi pomiędzy Komendą Wojewódzką Policji  
w Łodzi z siedzibą przy ul. Lutomierskiej 108/112,  
REGON : 470754976 NIP : 726-000-44-58,  
reprezentowaną przez:

.....  
*imię, nazwisko i stanowisko służbowe*  
przy kontrasygnacie:  
..... Głównego Księgowego - Naczelnika Wydziału Finansów Komendy Wojewódzkiej Policji w  
Łodzi, zwaną dalej Zamawiającym, a

*(w przypadku osób fizycznych )*  
.....  
*imię i nazwisko właściciela, nazwa firmy i jej adres, oraz adres do doręczeń*  
.....  
zarejestrowaną w ..... pod nr .....  
REGON ..... NIP .....  
*( w przypadku spółki cywilnej )*  
.....  
*imiona, nazwiska i adresy wspólników,*

.....  
*nazwa firmy, jej siedziba, adres do doręczeń*  
zarejestrowana w ..... pod nr .....  
REGON ..... NIP .....  
*( w przypadku spółki prawa handlowego )*  
.....  
*nazwa firmy, jej siedziba, orzeczenie sądu rejestrowego i nr rejestru, imiona i nazwiska członków Zarządu*  
.....  
*wysokość kapitału zakładowego*

reprezentowana przez : .....  
*nazwisko i imię osoby reprezentującej firmę*  
REGON ..... NIP .....

zwanym dalej Wykonawcą, na podstawie dokonanego przez Zamawiającego wyboru oferty  
**w trybie przetargu nieograniczonego – art. 39 uPzp**, nr sprawy FZ-2380/10/20SS o następującej  
treści:

**§ 1**

1. Przedmiotem umowy są **sukcesywnie dostawy elementów umundurowania w postaci:**  
**Zadanie nr 1 - dostawa pokrowców na czapki i rękawiczek białych**  
**Zadanie nr 2 - dostawa kamizelek odblaskowych i narękawków**  
**Zadanie nr 3 - dostawa pasów białych bez koalicyjki**  
**Zadanie nr 4 - dostawa pochewek na naramienniki i otoków na czapki**  
**Zadanie nr 5 – dostawa czapek gabardynowych podoficera Policji**  
zgodnie z bieżącymi potrzebami dla KWP w Łodzi i jednostek garnizonu łódzkiego oraz Zarządu  
w Łodzi Centralnego Biura Śledczego Policji i Wydziału w Łodzi Biura Spraw Wewnętrznych  
Policji, według asortymentu, ilości i wymagań jakościowych wskazanych w załącznikach nr 1 –  
Formularza asortymentowo – cenowego oraz nr 2 – szczegółowym opisie przedmiotu  
zamówienia
2. Ceny jednostkowe podane w załączniku nr 1 nie ulegną zmianie przez cały czas trwania umowy  
z zastrzeżeniem § 11.
3. Asortyment musi być fabrycznie nowy, kompletny, oraz pochodzić z bieżącej produkcji.
4. Przedmiot umowy zostanie dostarczony przez Wykonawcę w standardowym opakowaniu,  
bezzwrotnym, odpowiadającym właściwościom przedmiotu zamówienia.
5. Rozmiar zamawianej odzieży nie będzie miał wpływu na cenę asortymentu.
6. Wykonawca zapewni we własnym zakresie wszystkie dodatki krawieckie.

7. Zamówienie musi być wykonane zgodnie ze sztuką krawiecką, z należytą starannością, przez co należy rozumieć: trwałość, estetykę, odpowiednie dopasowanie ubioru do sylwetki. Użyte dodatki krawieckie muszą charakteryzować się trwałością i niezawodnością.

## § 2

Umowa zostaje zawarta na czas określony tj. na okres **18 miesięcy** lub do wykorzystania kwoty umowy, o której mowa w § 9 ust. 1, w zależności od tego co nastąpi pierwsze.

## § 3

1. Ze strony Zamawiającego, osobami upoważnionymi do kontroli przebiegu wykonania umowy przez Wykonawcę w zakresie zgodności z treścią umowy oraz składania szczegółowych zamówień będą upoważnieni pracownicy Zespołu Wspomagającego Wydziału GMT KWP w Łodzi - tel....., fax. ....,
2. Ze strony Zamawiającego, osobami upoważnionymi za dokonanie odbioru jakościowego i ilościowego dostawy będą upoważnieni pracownicy magazynu Zespołu Kwatermistrzowskiego Wydziału GMT KWP w Łodzi – tel. ...., fax. ....
3. Ze strony Wykonawcy osobą upoważnioną do kontaktów z Zamawiającym będzie p....., nr tel. ...., nr fax. ...., e-mail:.....
4. Wykonawca zobowiązuje się poinformować osobę, o której mowa w ust. 3 o powierzeniu jej danych osobowych (imienia i nazwiska) Zamawiającemu i o przetwarzaniu tych danych (w szczególności poprzez przechowywanie i utrwalanie) przez Zamawiającego w celu realizacji niniejszej umowy.

## § 4

Załącznikami do niniejszej umowy, stanowiącymi jej integralną część są następujące dokumenty:

- a) formularz asortymentowo – cenowy – załącznik nr 1,
- b) szczegółowy opis przedmiotu zamówienia – załącznik nr 2

## § 5

1. Dostawy będą realizowane sukcesywnie w okresie trwania umowy na podstawie szczegółowych zamówień na poszczególne partie asortymentu wraz z określeniem ich rodzaju i ilości, przesyłanych Wykonawcy w dni robocze, na numer fax lub adres e-mail wskazany w § 3 ust 3. Ilekroć w niniejszej umowie użyto sformułowania „dni robocze” rozumie się przez to dni od poniedziałku do piątku w godzinach 8:30 – 15:00. z wyłączeniem dni ustawowo wolnych od pracy zgodnie z właściwymi przepisami.
2. W ramach pojedynczego zamówienia, **dostawy będą realizowane w nieprzekraczalnym terminie do ..... dni roboczych** od daty przesłania zamówienia do magazynu Zamawiającego.
3. Dostawę uważa się za zrealizowaną w sytuacji, kiedy wszystkie pozycje zamieszczone w zamówieniu zostały dostarczone oraz wniesione do pomieszczeń wskazanych przez pracowników Zamawiającego w jego siedzibie w terminie wskazanym w ust. 2.
4. Dostawy odbywać się będą w dni robocze w godzinach 8:30 – 15:00. Wykonawca zawiadomi Zamawiającego o terminie realizacji dostawy, z co najmniej jednodniowym wyprzedzeniem.
5. Wykonawca gwarantuje, że wszedł w posiadanie towaru stanowiącego przedmiot umowy ponosząc z tego tytułu wszelkie opłaty przewidziane prawem.
6. Wykonawca ponosi odpowiedzialność za profesjonalne, rzetelne i terminowe wykonanie przedmiotu zamówienia.

## § 6

1. Przedmiot umowy zostanie przyjęty przez Zamawiającego po sprawdzeniu ilościowym dostawy na podstawie faktury VAT bądź specyfikacji ilościowo – asortymentowej (dokumentu WZ) - **poprzez złożenie czytelnego podpisu i daty potwierdzającej dokonanie przedmiotowej dostawy.**
2. W przypadku stwierdzenia rozbieżności między ilością towaru określonego w dokumentach przewozowych, a ilością dostarczoną, Zamawiający niezwłocznie powiadomi telefonicznie osobę upoważnioną w § 3 ust. 3 oraz potwierdzi ten fakt pisemnie przesyłając (faksem lub e-mailem) zgłoszenie reklamacyjne zawierające uzasadnienie reklamacji oraz informację o dacie telefonicznego zgłoszenia.
3. Załatwienie uznanych reklamacji ilościowych będzie następować w ciągu 2 dni roboczych według wyboru Zamawiającego przez:



1. odpowiednie uzupełnienie dostawy uwzględniające faktycznie dostarczoną ilość towaru,
2. rozliczenie finansowe polegające na obniżeniu wynagrodzenia Wykonawcy, uwzględniające faktycznie dostarczoną ilość towaru.
4. Nie udzielenie odpowiedzi na zgłoszoną reklamację ilościową w ciągu 5 dni roboczych od dnia jej doręczenia faxem lub drogą elektroniczną uważa się za uznanie reklamacji za uzasadnioną.

#### § 7

1. Zastrzeżenia dotyczące jakości dostarczonego towaru lub jego zgodności ze złożoną ofertą Zamawiający zgłosi telefonicznie do osoby podanej w § 3 ust. 3 oraz potwierdzi pisemnie przesyłając (faksem lub e-mailem) zgłoszenie reklamacyjne zawierające uzasadnienie reklamacji oraz informację o dacie telefonicznego zgłoszenia.
2. Wykonawca będzie zobowiązany rozpatrzyć reklamację w ciągu 5 dni roboczych od daty telefonicznego (potwierzonego pismem) zgłoszenia. W przypadku uznania reklamacji za uzasadnioną, Wykonawca odpowiednio wymieni towary wadliwe na wolne od wad albo na towary zgodne ze złożoną ofertą w ciągu 2 dni roboczych od dnia uznania reklamacji i dostarczy na własny koszt Zamawiającemu.
3. Nie udzielenie odpowiedzi na zgłoszoną reklamację w ciągu 5 dni roboczych od dnia jej doręczenia faxem lub drogą elektroniczną uważa się za uznanie reklamacji za uzasadnioną.

#### § 8

1. Wykonawca udzieli min. **12 miesięcy gwarancji** licząc od terminu realizacji dostawy na asortyment stanowiący przedmiot zamówienia.
2. Gwarancja obejmuje wszelkie wady powstałe w przypadku:
  - a) uszkodzeń podczas transportu,
  - b) wad ukrytych
3. W ramach gwarancji Wykonawca w terminie 2 dni roboczych od zgłoszenia przez Zamawiającego wymieni towar na wolny od wad na swój koszt.

#### § 9

1. Maksymalna kwota umowy wynosi:  
wartość brutto: ..... zł, słownie: ..... zł.  
przy cenach jednostkowych zawartych w załączniku do umowy.  
Sposób finansowania: pozycja budżetowa **4-421013**, rozdziały **75404, 75405, 75402, 75401**
2. Za wykonanie przedmiotu umowy Wykonawcy przysługuje wynagrodzenie stanowiące iloczyn cen jednostkowych dostarczonych towarów i ilości towaru, zawierających obowiązującą stawkę podatku VAT.
3. Podstawą do zapłaty będzie prawidłowo wystawiona po każdorazowej dostawie przez Wykonawcę faktura VAT.
4. Termin płatności wynosi 30 dni od dnia doręczenia Zamawiającemu prawidłowo wystawionej faktury, która zawierać będzie numer rachunku bankowego Wykonawcy, znajdujący się w wykazie podmiotów prowadzonym przez administrację skarbową na podstawie odrębnych przepisów podatkowych.
5. Zapłata należności następować będzie przelewem na rachunek bankowy Wykonawcy, znajdujący się w wykazie podmiotów prowadzonym przez administrację skarbową na podstawie odrębnych przepisów podatkowych.
6. W przypadku braku rachunku bankowego w wykazie na dzień płatności faktury, Wykonawca jest zobowiązany do skorygowania faktury poprzez wskazanie w jej treści rachunku bankowego znajdującego się w wykazie. W takim przypadku bieg terminu płatności rozpoczyna się od dnia doręczenia Zamawiającemu faktury korygującej.
7. Wykonawca zobowiązuje się do poniesienia obciążeń nałożonych na Zamawiającego przez administrację skarbową, jeżeli z tytułu przedmiotowej transakcji Wykonawca nie wykona prawidłowo zobowiązań podatkowych, w szczególności nieprawidłowo określi stawki podatku od towarów i usług lub nieprawidłowo rozliczy z urzędem skarbowym kwotę podatku od towarów i usług w zakresie tej transakcji. Ponadto Wykonawca jest zobowiązany do wyrównania Zamawiającemu innych negatywnych skutków, związanych z podaniem przez Wykonawcę rachunku nie znajdującego się w wykazie lub brakiem rachunku bankowego Wykonawcy w wykazie.
8. W przypadku konieczności dokonania korekty faktury VAT nie obowiązują postanowienia, o których mowa w ust. 4. Wynagrodzenie Wykonawcy wynikające z realizacji zamówienia, zostanie zapłacone przelewem w terminie 30 dni od daty otrzymania przez Zamawiającego faktury korygującej lub noty korygującej.

9. Zamawiający upoważnia Wykonawcę do wystawienia faktury VAT bez podpisu Zamawiającego.
10. Za dzień zapłaty uważa się datę obciążenia rachunku bankowego Zamawiającego.
11. Zamawiający nie wyraża zgody na przeniesienie przez Wykonawcę wierzytelności wynikających z niniejszej umowy na osoby trzecie.
12. Szacunkowe ilości asortymentu podane w załączniku nr 1, nie są wiążące dla Zamawiającego przy realizacji umowy, są one podstawą dla Wykonawcy do sporządzenia oferty.
13. Faktyczna ilość i rodzaj zamawianego asortymentu będą zależne od potrzeb Zamawiającego i posiadanych przez niego środków budżetowych. W przypadku zamówień o mniejszej wartości niż określona w § 9 ust 1, Wykonawcy nie będą służyły żadne roszczenia z tego tytułu wobec Zamawiającego.
14. Zamawiający nie będzie udzielał zaliczki na dostawy będące przedmiotem zamówienia.

#### **§ 10**

1. Zamawiający może żądać zapłaty kary umownej:
  - 1) za opóźnienie w realizacji poszczególnych dostaw przedmiotu umowy w wysokości 1% wartości brutto niedostarczonego asortymentu, za każdy rozpoczęty dzień opóźnienia,
  - 2) za dostarczenie towaru wadliwego i opóźnienie w realizacji obowiązków wynikających z § 6, § 7 i § 8 umowy w wysokości 3% wartości brutto wadliwej partii towaru, za każdy rozpoczęty dzień opóźnienia.
  - 3) za odstąpienie od umowy przez którąkolwiek ze stron z przyczyn leżących po stronie Wykonawcy w wysokości 20 % wartości brutto, o której mowa w § 9 ust. 1.
2. Zamawiający zastrzega sobie prawo potrącenia naliczonych kar umownych z należności przysługującej Wykonawcy.
3. Zamawiający ma prawo odstąpić od umowy i naliczyć karę umowną, o której mowa w ust. 1 pkt. 3, w przypadku, gdy:
  - a) Wykonawca dwukrotnie naruszył obowiązki, o których mowa w § 1, § 6, § 7 i § 8,
  - b) Wykonawca dostarczył towar niezgodny z umową lub złożoną ofertą,
  - c) dostarczony przedmiot umowy ma wady istotne (uniemożliwiające właściwe lub zamierzone przez Zamawiającego funkcjonowanie przedmiotu umowy) lub nie dające się usunąć.
4. Zamawiający zastrzega sobie prawo dochodzenia na zasadach ogólnych odszkodowania przenoszącego wysokość kar umownych, jeżeli kara umowna nie pokrywa poniesionej szkody.
5. Wykonawca oświadcza, iż wyraża zgodę na potrącenie w rozumieniu art. 498 i art. 499 kodeksu cywilnego kwot naliczonych, w przypadku o którym mowa w ust. 1 pkt. a – c z przysługującej mu wierzytelności.
6. Zamawiający oświadcza, że wystawi Wykonawcy notę obciążeniową wraz z kalkulacją wynikową zawierającą szczegółowe naliczenie kwot w przypadku sytuacji, o których jest mowa w ust. 1 i 3

#### **§ 11**

1. Zamawiający dopuszcza możliwość zmiany wynagrodzenia należnego Wykonawcy:
  - 1) wynagrodzenia jednostkowego brutto – w razie zmiany stawki podatku od towarów i usług lub podatku akcyzowego – wynagrodzenie brutto zostanie określone z uwzględnieniem obowiązującej (aktualnej) stawki podatku, bez zmiany ceny jednostkowej netto,
  - 2) wynagrodzenia jednostkowego netto – w przypadku zmiany wysokości minimalnego wynagrodzenia za pracę lub wysokości minimalnej stawki godzinowej ustalonych na podstawie ustawy z dnia 10 października 2002 r. o minimalnym wynagrodzeniu za pracę, jeżeli zmiany te będą miały wpływ na koszty wykonania zamówienia przez Wykonawcę,
  - 3) wynagrodzenia jednostkowego netto – w przypadku zmiany zasad podlegania ubezpieczeniom społecznym lub ubezpieczeniu zdrowotnemu lub wysokości stawki składki na ubezpieczenie społeczne lub zdrowotne, jeżeli zmiany te będą miały wpływ na koszty wykonania zamówienia przez Wykonawcę,
  - 4) wynagrodzenia jednostkowego netto – w przypadku zaistnienia lub zmiany zasad gromadzenia i wysokości wpłat do pracowniczych planów kapitałowych, o których mowa w ustawie z dnia 4 października 2018 r. o pracowniczych planach kapitałowych, jeżeli zmiany te będą miały wpływ na koszty wykonania zamówienia przez Wykonawcę.
  - 5) obniżenie cen Wykonawcy,
2. W przypadku zmiany, o której mowa w ust. 1 pkt 2 zmiana umowy wymaga wykazania przez Wykonawcę, że zmiana wysokości minimalnego wynagrodzenia/minimalnej stawki godzinowej ma wpływ na koszty wykonania umowy, w szczególności Wykonawca zobowiązany jest przedstawić Zamawiającemu kalkulację, z której będzie wynikało, jaką część składową stawki wynagrodzenia umownego stanowi wynagrodzenie pracowników wykonujących zamówienie bezpośrednio na rzecz Zamawiającego, proporcji czasu pracy tych osób na rzecz

Zamawiającego w ogólnym ich czasie pracy. W szczególności Wykonawca powinien przedłożyć dokumenty potwierdzające prawidłowość przyjętych w kalkulacji złożonej m. in. dokumenty zgłoszeniowe do ubezpieczeń społecznych i zdrowotnych. Przedłożenie Zamawiającemu pisemnych wyjaśnień w powyższym zakresie powinno nastąpić niezwłocznie po zaistnieniu omawianych zmian. Zamawiający jest uprawniony do weryfikacji zasadności zmiany wynagrodzenia proponowanej przez Wykonawcę oraz poprawności wyliczeń zmiany wynagrodzenia, w tym do żądania od Wykonawcy dokumentów potwierdzających prawidłowość dokonanych obliczeń, pod rygorem uznania, że wprowadzone zmiany prawa nie mają wpływu na koszty wykonania zamówienia przez Wykonawcę. O wyniku weryfikacji Zamawiający informuje Wykonawcę.

3. W przypadku zmiany, o której mowa w ust. 1 pkt 3 zmiana umowy wymaga wykazania przez Wykonawcę, że zmiana zasad podlegania ubezpieczeniom społecznym lub ubezpieczeniu zdrowotnemu lub wysokości stawki składki na ubezpieczenie społeczne lub zdrowotne ma wpływ na koszty wykonania umowy, w szczególności Wykonawca zobowiązany jest przedstawić Zamawiającemu kalkulację, z której będzie wynikało, jaką część składową stawki wynagrodzenia umownego stanowią składki na ubezpieczenie społeczne lub zdrowotne pracowników wykonujących zamówienie bezpośrednio na rzecz Zamawiającego, proporcji czasu pracy tych osób na rzecz Zamawiającego w ogólnym ich czasie pracy. W szczególności Wykonawca powinien przedłożyć dokumenty potwierdzające prawidłowość przyjętych w kalkulacji założeń, m. in. dokumenty zgłoszeniowe do ubezpieczeń społecznych i zdrowotnych. Przedłożenie Zamawiającemu pisemnych wyjaśnień w powyższym zakresie powinno nastąpić niezwłocznie po zaistnieniu omawianych zmian. Zamawiający jest uprawniony do weryfikacji zasadności zmiany wynagrodzenia proponowanej przez Wykonawcę oraz poprawności wyliczeń zmiany wynagrodzenia, w tym do żądania od Wykonawcy dokumentów potwierdzających prawidłowość dokonanych obliczeń, pod rygorem uznania, że wprowadzone zmiany prawa nie mają wpływu na koszty wykonania zamówienia przez Wykonawcę. O wyniku weryfikacji Zamawiający informuje Wykonawcę.
4. W przypadku zmiany, o której mowa w ust. 1 pkt 4 zmiana umowy wymaga wykazania przez Wykonawcę, że zaistnienie/zmiana zasad gromadzenia i wysokości wpłat do pracowniczych planów kapitałowych ma wpływ na koszty wykonania umowy, w szczególności Wykonawca zobowiązany jest przedstawić Zamawiającemu kalkulację, z której będzie wynikało, jaką część składową stawki wynagrodzenia umownego stanowi wynagrodzenie pracowników wykonujących zamówienie bezpośrednio na rzecz Zamawiającego, proporcji czasu pracy tych osób na rzecz Zamawiającego w ogólnym ich czasie pracy. W szczególności Wykonawca powinien wykazać, że prowadzi pracowniczy plan kapitałowy, oraz przedłożyć dokumenty potwierdzające prawidłowość przyjętych w kalkulacji założeń. Przedłożenie Zamawiającemu pisemnych wyjaśnień w powyższym zakresie powinno nastąpić niezwłocznie po zaistnieniu omawianych zmian. Zamawiający jest uprawniony do weryfikacji zasadności zmiany wynagrodzenia proponowanej przez Wykonawcę oraz poprawności wyliczeń zmiany wynagrodzenia, w tym do żądania od Wykonawcy dokumentów potwierdzających prawidłowość dokonanych obliczeń, pod rygorem uznania, że wprowadzone zmiany prawa nie mają wpływu na koszty wykonania zamówienia przez Wykonawcę. O wyniku weryfikacji Zamawiający poinformuje Wykonawcę.
5. W sytuacjach wyjątkowych, wynikających z przyczyn niezależnych od Wykonawcy, dopuszczalne jest wydłużenie terminu realizacji zamówienia.
6. W przypadku zmiany, o której mowa w ust. 5 wymaga się przesłania przez Wykonawcę wniosku z faktycznym uzasadnieniem i opisem zaistniałej sytuacji oraz otrzymania przez Wykonawcę pisemnej zgody/akceptacji Zamawiającego.
7. Dopuszczalne jest wydłużenie czasu trwania umowy w sytuacji niewykorzystania przez Zamawiającego maksymalnej wartości umowy, o której mowa w § 9 ust. 1 do wyczerpania tej kwoty.
8. Wnioskodawcą zmian, o których mowa w ust. 1 i 7 może być Zamawiający lub Wykonawca poprzez pisemne wystąpienie w okresie obowiązywania umowy.
9. Zmiany, o których mowa w ust. 1 i 7 mogą zostać dokonane, pod rygorem nieważności, wyłącznie w formie pisemnej - aneksu do niniejszej umowy, do którego załącznikiem będzie wniosek zawierający uzasadnienie potrzeby dokonania takiej zmiany.
10. Zapisy § 11 ust. 1 pkt 2, 3 i 4 będą miały zastosowanie w momencie przedłużenia okresu obowiązywania umowy, o którym mowa w ust 7.

#### **§ 12**

1. W razie wystąpienia istotnej zmiany okoliczności powodującej, że wykonanie umowy nie leży w interesie publicznym, czego nie można było przewidzieć w chwili zawarcia umowy, Zamawiający może odstąpić od umowy w terminie 30 dni od powzięcia wiadomości o powyższych okolicznościach. W takim przypadku Wykonawca może żądać wynagrodzenia należnego z tytułu wykonania części umowy.
2. W przypadku postawienia Wykonawcy w stan likwidacji lub zajęcia jego majątku, Zamawiający ma prawo odstąpić od umowy.
3. Przyjmuje się, że odstąpienie przez Zamawiającego od umowy z powodu rozwiązania konsorcjum z woli jego uczestników, stanowi podstawę do naliczenia kary umownej określonej w § 10 ust.1 pkt. 3.
4. W terminie 6 miesięcy od dnia zawarcia umowy Zamawiający może odstąpić od umowy. Wykonawcy służy w takim wypadku wynagrodzenie za prawidłowo wykonaną część przedmiotu umowy do dnia odstąpienia. Wykonawcy nie służy odszkodowanie z tytułu niewyczerpania wartości umowy, o której mowa w § 9 ust. 1

#### **§ 13**

1. W razie powstania sporu na tle wykonywania niniejszej umowy strony są zobowiązane przede wszystkim do wyczerpania drogi postępowania polubownego.
2. Wszczęcie postępowania polubownego następuje poprzez skierowanie na piśmie konkretnego pisemnego roszczenia do drugiej strony.
3. Strona ta ma obowiązek do pisemnego ustosunkowania się do zgłoszonego roszczenia w terminie 21 dni od daty zgłoszenia. Brak ustosunkowania się do żądania strony będzie oznaczał uznanie roszczenia za uzasadnione.

#### **§ 14**

Spory wynikłe na tle realizacji niniejszej umowy rozpatrywać będzie Sąd właściwy dla siedziby Zamawiającego, po bezskutecznym przeprowadzeniu postępowania polubownego, o którym mowa w § 13.

#### **§ 15**

W sprawach nie uregulowanych niniejszą umową stosuje się przepisy Kodeksu cywilnego i ustawy Prawo zamówień publicznych.

#### **§ 16**

Umowę niniejszą sporządzono w dwóch jednobrzmiących egzemplarzach po jednym egzemplarzu dla każdej ze stron.

**ZAMAWIAJĄCY**

**WYKONAWCA**

**KONTRASYGNA**

Umowa zgodna z zatwierdzoną dokumentacją postępowania. Dokumentacja z postępowania znajduje się w Sekcji ds. Funduszy Pomocowych i Zamówień Publicznych Komendy Wojewódzkiej Policji w Łodzi.

.....  
*przewodniczący Komisji przetargowej  
(w przypadku powołania Komisji)*

.....  
*kierownik komórki organizacyjnej  
lub jego Zastępca*

akceptacja pod względem prawnym

.....  
*radca prawny KWP w Łodzi*