

SPECYFIKACJA TECHNICZNA WYKONANIA I ODBIORU ROBÓT BUDOWLANYCH

KOD CPV 45233250-6	Roboty w zakresie nawierzchni, z wyjątkiem dróg
KOD CPV 45100000-8	Przygotowanie terenu pod budowę
KOD CPV 45111200-0	Roboty w zakresie przygotowania terenu pod budowę i roboty ziemne
KOD CPV 45111291-4	Roboty w zakresie zagospodarowania terenu
KOD CPV 45113000-2	Roboty na placu budowy
KOD CPV 45112210-0	Usuwanie wierzchniej warstwy gleby
KOD CPV 37440000-4	Dostawa i montaż siłowni plenerowych
KOD CPV 45112723-9	Roboty w zakresie kształtowania placów zabaw
KOD CPV 43325000-7	Wyposażenie parków i placów zabaw
KOD CPV 45342000-6	Wznoszenie ogrodzeń

ZAWARTOŚĆ OPRACOWANIA :

I . Dane ewidencyjne.

II. Wymogi ogólne.

1. Wstęp.
2. Materiały.
3. Sprzęt.
4. Transport.
5. Wykonanie robót.
6. Kontrola jakości robót.
7. Obmiar robót.
8. Odbiór robót.
9. Podstawa płatności.
10. Przepisy związane

III SZCZEGÓŁOWA SPECYFIKACJA TECHNICZNA

SST-01- PRZYGOTOWANIE TERENU – zdjęcie warstwy humusu

SST-02- KORYTOWANIE WRAZ Z PROFILOWANIEM I ZAGĘSZCZANIEM PODŁOŻA

SST-03- NAWIERZCHNIE

**SST-04- WYPOSAŻENIE TERENU – urządzenia zabawowe, siłowe, ogrodzenie i
mała architektura**

SST-05- MONTAŻ BALUSTRAD

SPECYFIKACJA TECHNICZNA WYKONANIA I ODBIORU ROBÓT BUDOWLANYCH

I. DANE EWIDENCYJNE :

INWESTOR :

- Jastrzębie Zdrój – Miasto na prawach powiatu
al. Piłsudskiego 60, 44-335 Jastrzębie Zdrój

LOKALIZACJA INWESTYCJI:

Województwo:	śląskie,
Powiat:	M. Jastrzębie Zdrój
Obręb:	0007 Jastrzębie Górne
Działka nr:	1662/226

PODSTAWA OPRACOWANIA :

- Rozporządzenie Ministra Rozwoju i Technologii z dnia 20 grudnia 2021 r. w sprawie szczegółowego zakresu i formy dokumentacji projektowej, specyfikacji technicznych wykonania i odbioru robót budowlanych oraz programu funkcjonalno – użytkowego (Dz.U.2021.0.2454)
- Ustawa z dnia 7 lipca 1994 r. - Prawo budowlane (Dz. U. z 2020 r. poz. 1333, z późn. zm.)
- Rozporządzenie Ministra Rozwoju i Technologii z dnia 20 grudnia 2021 r.. w sprawie określenia metod i podstaw sporządzania kosztorysu inwestorskiego, obliczania planowanych kosztów prac projektowych oraz planowanych kosztów robót budowlanych określonych w programie funkcjonalno-użytkowym (Dz.U.2021.poz. 2458)
- Rozporządzenie Ministra Infrastruktury z dnia 31 kwietnia 2022 r. w sprawie warunków technicznych, jakim powinny odpowiadać budynki i ich usytuowanie (Dz.U.2022.poz. 248)

II. WYMOGI OGÓLNE .

1.Wstęp.

1.1. Przedmiot SST

Przedmiotem niniejszej specyfikacji technicznej są wymagania dotyczące materiałów, sprzętu, transportu, obmiaru, kontroli jakości wykonania robót i odbioru robót związanych z zagospodarowaniem działki nr 1662/226 przy ulicy Pszczyńskiej w Jastrzębiu Zdroju.

1.2. Zakres stosowania SST

Specyfikacja techniczna jest stosowana jako dokument przetargowy przy zleceniu i realizacji robót wymienionych w punkcie 1.1.

1.3. Zakres robót objętych SST

Roboty których dotyczy specyfikacja, obejmują wszystkie czynności umożliwiające i mające na celu wykonanie:

- Nawierzchni wylewanej EPDM,
- Nawierzchni z mat przerostowych,
- Nawierzchni z kostki betonowej,
- Montażu urządzeń siłowych,
- Montażu urządzeń zabawowych,
- Montażu ogrodzenia,
- Montażu wyгородzenia,
- Montażu poręczy,
- Montażu elementów małej architektury:
 - ławek,
 - koszów na śmieci,
 - tablic regulaminowych,

1.4. Określenia podstawowe

Użyte w SST wymienione poniżej określenia należy rozumieć w każdym przypadku następująco:

darnina - płat lub taśma wierzchniej warstwy gleby, przerośniętej i związanej korzeniami roślinności trawiastej.

ziemia urodzajna (humus) - ziemia roślinna zawierająca co najmniej 2% części organicznych

obiekt małej architektury – należy przez to rozumieć niewielkie obiekty, a w szczególności:

- kultu religijnego, jak: kapliczki, krzyże przydrożne, figury,
- posągi, wodotryski i inne obiekty architektury ogrodowej,
- użytkowe służące rekreacji codziennej i utrzymaniu porządku, jak: piaskownice, huśtawki, drabinki, śmietniki.

budowa – należy przez to rozumieć wykonanie obiektu budowlanego w określonym miejscu, a także odbudowę, rozbudowę, nadbudowę obiektu budowlanego.

roboty budowlane – należy przez to rozumieć budowę, a także prace polegające na przebudowie, montażu, remoncie lub rozbiórce obiektu budowlanego.

urządzenia budowlane – należy przez to rozumieć urządzenia techniczne związane z obiektem budowlanym zapewniające możliwość użytkowania obiektu zgodnie z jego przeznaczeniem, jak przyłącza i urządzenia instalacyjne, w tym służące oczyszczaniu lub gromadzeniu ścieków, a także przejazdy, ogrodzenia, place postojowe i place pod śmietniki.

teren budowy – należy przez to rozumieć przestrzeń, w której prowadzone są roboty budowlane wraz z przestrzenią zajmowaną przez urządzenia zaplecza budowy.

dziennik budowy – należy przez to rozumieć dziennik wydany przez właściwy organ zgodnie

z obowiązującymi przepisami, stanowiący urzędowy dokument przebiegu robót budowlanych oraz zdarzeń i okoliczności zachodzących w czasie wykonywania robót.

kierownik budowy – osoba wyznaczona przez wykonawcę, upoważniona do kierowania robotami do występowania w jego imieniu w sprawach realizacji kontraktu,

Inspektor nadzoru – osoba posiadająca odpowiednie wykształcenie techniczne i praktykę zawodową oraz uprawnienia budowlane, wykonująca samodzielne funkcje techniczne w budownictwie, której inwestor powierza nadzór nad budową obiektu budowlanego. Reprezentuje on interesy inwestora na budowie i wykonuje bieżącą kontrolę jakości i ilości wykonanych robót, bierze udział w sprawdzianach i odbiorach robót zakrywanych i zanikających, badaniu i odbiorze instalacji oraz urządzeń technicznych, jak również przy odbiorze gotowego obiektu.

książka obmiarów – akceptowany przez Inżyniera zeszyt z ponumerowanymi stronami, służący dodatkowych załączników. Wpisy w książce obmiarów podlegają potwierdzeniu przez Inżyniera.

laboratorium – laboratorium badawcze, zaakceptowane przez Zamawiającego, niezbędne do przeprowadzania wszelkich badań i prób związanych z oceną jakości materiałów oraz robót.

polecenie inżyniera/inspektora nadzoru – wszelkie polecenia przekazane Wykonawcy przez Inżyniera/inspektora nadzoru, w formie pisemnej, dotyczące sposobu realizacji prac lub innych

projektant – uprawniona osoba prawna lub fizyczna będąca autorem dokumentacji projektowej

materiał - wszelkie materiały niezbędne do realizacji prac w tym nasiona.

grupy, klasy, kategorie robót – należy przez to rozumieć grupy, klasy, kategorie określone w rozporządzeniu nr 213/2008 z dnia 28 listopada 2007 r. w sprawie Wspólnego Słownika Zamówień (Dz.U. UE 74 z 15 marca 2008r).

aprobata techniczna – należy przez to rozumieć pozytywną ocenę techniczną wyrobu, stwierdzającą jego przydatność do stosowania w budownictwie ,

1.5. Wymagania dotyczące robót.

Wykonawca robót jest odpowiedzialny za jakość ich wykonania oraz za ich zgodność z harmonogramem rzeczowo-finansowym, z dokumentacją projektową i poleceniami Inspektora nadzoru.

1.5.1. Przekazanie terenu budowy.

Zamawiający, w terminie określonym w dokumentach umowy, przekaze Wykonawcy teren budowy wraz ze wszystkimi wymaganymi uzgodnieniami prawnymi i administracyjnymi.

Przekazanie obiektu nastąpi w obecności użytkownika obiektu/ zarządcy terenu.

Od momentu przekazania, Wykonawca będzie odpowiedzialny za utrzymywanie na nim porządku, właściwe oznakowanie i zapewnienie bezpieczeństwa.

1.5.2. Zgodność robót z dokumentacją.

Wymagania wyszczególnione choćby w jednym dokumentów wchodzącym w skład dokumentacji projektowej przekazanej Zamawiającemu są obowiązujące dla Wykonawcy. Wykonawca nie wykorzysta błędów lub opuszczeń w dokumentach kontraktowych, a o ich wykryciu natychmiast powiadomi Inspektora nadzoru, który dokona odpowiednich zmian i poprawek.

Wszystkie wykonane roboty i dostarczone materiały będą zgodne z specyfikacją techniczną.

W przypadku, gdy dostarczone materiały lub wykonane roboty nie będą zgodne z specyfikacją techniczną

i mają wpływ na niezadowalającą jakość budowl, to takie materiały zostaną zastąpione innymi, a budowla rozebrana i wykonana ponownie na koszt Wykonawcy.

1.5.3. Zabezpieczenie terenu budowy.

Wykonawca zabezpieczy teren budowy w okresie trwania realizacji kontraktu, aż do zakończenia i odbioru ostatecznego robót.

1.5.4. Zaplecze socjalne dla pracowników.

W trakcie realizacji Wykonawca zapewni i zorganizuje pracownikom odpowiednie pomieszczenie socjalne .

Wykonawca zobowiązany się do właściwej eksploatacji sanitariatów.

Godziny pracy zostaną uzgodnione z Inwestorem.

1.5.1 Ochrona środowiska w czasie wykonywania robót.

Wykonawca będzie stosować się w czasie prowadzenia robót do wszelkich przepisów dotyczących ochrony środowiska naturalnego.

1.5.6. Ochrona przeciwpożarowa.

Wykonawca będzie przestrzegać przepisów ochrony przeciwpożarowej.

Wykonawca będzie utrzymywać sprawny sprzęt przeciwpożarowy.

Materiały łatwopalne będą składowane w sposób zgodny z odpowiednimi przepisami i zabezpieczone przed dostępem osób trzecich.

Wykonawca będzie odpowiedzialny za wszelkie straty spowodowane pożarem wywołanym jako rezultat realizacji robót, przez personel wykonawczy.

1.5.7. Ochrona własności publicznej i prywatnej.

Wykonawca odpowiada za ochronę instalacji i urządzeń zlokalizowanych na powierzchni terenu i pod jego poziomem, takie jak: rurociągi, kable energetyczne itp.

O fakcie przypadkowego uszkodzenia tych instalacji, Wykonawca bezzwłocznie powiadomi Inspektora nadzoru i zainteresowanych użytkowników.

1.5.8. Bezpieczeństwo i higiena pracy.

Podczas realizacji robót Wykonawca będzie przestrzegać przepisów dotyczących bezpieczeństwa i higieny pracy. W szczególności Wykonawca ma obowiązek zadbać, aby personel nie wykonywał pracy w warunkach niebezpiecznych , szkodliwych dla zdrowia oraz nie spełniających odpowiednich wymagań sanitarnych. Wykonawca zapewni i będzie utrzymywał wszelkie urządzenia zabezpieczające, socjalne oraz sprzęt i odpowiednią odzież dla ochrony życia i zdrowia osób zatrudnionych na budowie oraz dla zapewnienia bezpieczeństwa publicznego.

2. Materiały.

2.1 Źródła uzyskania materiałów do elementów konstrukcyjnych.

Wykonawca przedstawi Inspektorowi nadzoru szczegółowe informacje dotyczące zamawianych materiałów i odpowiednie aprobaty techniczne lub świadectwa badań laboratoryjnych oraz próbki (jeżeli takowe będą wymagane) do zatwierdzenia przez Inspektora nadzoru.

Materiały budowlane będą spełniać wymagania jakościowe określone Polskimi Normami, aprobatami technicznymi itp.

2.2 Materiały nie odpowiadające wymaganiom jakościowym.

Materiały nie odpowiadające wymaganiom jakościowym zostaną przez Wykonawcę wywiezione z terenu budowy, bądź złożone w miejscu wskazanym przez Inspektora nadzoru.

2.3 Przechowywanie i składowanie materiałów.

Wykonawca zapewni, aby tymczasowo składowane materiały, do czasu, gdy będą one potrzebne do robót, były zabezpieczone przed zniszczeniem, zachowały swoją jakość i właściwość do zabudowania i były dostępne do kontroli przez Inspektora nadzoru. Miejsca czasowego składowania materiałów będą zlokalizowane w obrębie terenu budowy w miejscach uzgodnionych z Inspektorem nadzoru.

2.4 Wariantowe stosowanie materiałów.

Jeśli dokumentacja przewiduje możliwość stosowania różnych rodzajów materiałów do wykonywania poszczególnych elementów robót, Wykonawca powiadomi Inspektora nadzoru o zamiarze zastosowania konkretnego rodzaju materiału.

Wybrany i zaakceptowany rodzaj materiału, nie może być później zamieniany bez zgody Inspektora nadzoru.

3. Sprzęt.

Wykonawca jest zobowiązany do używania jedynie takiego sprzętu, który nie spowoduje niekorzystnego wpływu na jakość wykonywanych robót oraz nie będzie stanowił zagrożenia dla pracowników.

Liczba i wydajność sprzętu będzie gwarantować przeprowadzenie robót w terminie przewidzianym umową.

Wykonawca dostarczy Inspektorowi nadzoru, kopie dokumentów potwierdzających dopuszczenie sprzętu do użytkowania tam, gdzie jest to wymagane przepisami.

4. Transport.

4.1 Ogólne wymagania dotyczące transportu.

Wykonawca jest zobowiązany do stosowania jedynie takich środków transportu, które nie wpłyną niekorzystnie na jakość wykonywanych robót i właściwości przewożonych materiałów.

Wszelkie materiały będą transportowane w sposób zapewniający zachowanie ich jakości i przydatności do robót.

5. Wykonanie robót.

Wykonawca zobowiązuje się prowadzić roboty zgodnie z umową, ogólnie rozumianą sztuką budowlaną oraz bierze pełną odpowiedzialność za jakość zastosowanych materiałów i wykonywanych robót, za ich zgodność z dokumentacją oraz poleceniami Inspektora nadzoru. Następstwa jakiegokolwiek błędu spowodowanego przez Wykonawcę w wytyczeniu i wykonywaniu robót zostaną, jeśli wymagać tego będzie Inspektor nadzoru, poprawione przez Wykonawcę na własny koszt. Polecenia Inspektora nadzoru, dotyczące realizacji robót, będą wykonywane przez Wykonawcę nie później niż w czasie przez niego wyznaczonym, pod groźbą wstrzymania robót. Skutki finansowe z tytułu wstrzymania robót w takiej sytuacji ponosi Wykonawca.

6. Kontrola jakości robót.

6.1. Zasady kontroli jakości robót

Wykonawca jest odpowiedzialny za pełną kontrolę jakości robót i stosowanych materiałów. Inspektor nadzoru ustali jaki zakres kontroli jest konieczny, aby zapewnić wykonanie robót zgodnie z umową. Wszystkie badania i pomiary będą prowadzone zgodnie z wymaganiami norm.

6.2. Pobieranie próbek.

Na zlecenie Inspektora nadzoru, Wykonawca przeprowadzi dodatkowe badania tych materiałów, które budzą wątpliwości co do jakości, o ile kwestionowane materiały nie zostaną przez Wykonawcę usunięte lub ulepszone z własnej woli. W przypadku gdy badania potwierdzą właściwą jakość sprawdzanych materiałów, koszty tych badań poniesie Zamawiający.

6.3. Badania i pomiary.

Wszystkie badania i pomiary będą przeprowadzone zgodnie z wymaganiami norm.

6.4. Certyfikaty i deklaracje.

Inspektor nadzoru może dopuścić do użycia te wyroby i materiały, które:

1. posiadają certyfikat wykazujący, że zapewniono zgodność z kryteriami technicznymi określonymi na podstawie Polskich Norm, aprobat technicznych oraz właściwych przepisów i informacji o ich istnieniu zgodnie z Rozporządzeniem Ministra Spraw Wewnętrznych i Administracji z 1998r. (Dz. U. nr 98/99).
2. Posiadają deklarację zgodności lub certyfikat zgodności z :
 - a) Polską Normą lub
 - b) Aprobata techniczną,
3. znajdują się w wykazie wyrobów, o których mowa w Rozporządzeniu Ministra Spraw Wewnętrznych i Administracji z 1998r. (Dz. U. nr 98/99) .

6.5. Dokumenty budowy:

1. protokoły przekazania terenu budowy,
2. protokoły z narad i ustaleń,
3. dziennik budowy
4. protokoły odbioru robót,

Wszelkie dokumenty budowy będą przechowywane na terenie budowy w miejscu odpowiednio zabezpieczonym oraz będą dostępne dla Inspektora nadzoru i przedstawiane do wglądu na życzenie Zamawiającego.

7. Obmiar robót.

Obmiar robót będzie sprawdzany z dokumentacją projektową, specyfikacją techniczną.

8. Odbiór robót.

Roboty podlegają następującym odbiorom:

1. odbiorowi robót zanikających i ulegających zakryciu,
2. odbiorowi częściowemu,
3. odbiorowi ostatecznemu (końcowemu),
4. odbiorowi pogwarancyjnemu.

8.1 Odbiór robót zanikających i ulegających zakryciu.

Odbiór robót zanikających i ulegających zakryciu polega na finalnej ocenie jakości wykonywanych robót oraz ilości tych robót, które w dalszym procesie realizacji ulegną zakryciu. Musi być dokonany w czasie umożliwiającym wykonanie ewentualnych korekt i poprawek bez hamowania ogólnego postępu robót. Wykonawca jest zobowiązany zawiadomić Inspektora nadzoru o planowanym odbiorze robót zanikających z wyprzedzeniem co najmniej jednego dnia.

Odbioru dokonuje Inspektor nadzoru w obecności Wykonawcy.

8.2 Odbiór częściowy.

Odbiór częściowy polega na ocenie ilości i jakości wykonanych części robót.

Odbioru robót dokonuje Inspektor nadzoru wg zasad jak przy odbiorze końcowym robót.

8.3 Odbiór ostateczny (końcowy).

8.3.1. Zasady odbioru ostatecznego robót.

Odbiór ostateczny polega na finalnej ocenie rzeczywistego wykonania robót w odniesieniu do zakresu (ilości) oraz jakości.

Całkowite wykończenie robót oraz gotowość do odbioru ostatecznego będzie stwierdzona przez Wykonawcę wpisem do Dziennika budowy.

Odbiór ostateczny robót nastąpi w terminie ustalonym w dokumentach umowy, licząc od dnia potwierdzenia przez Inspektora nadzoru zakończenia robót i przyjęcia dokumentów, o których mowa w punkcie 9.3.2.

Odbioru ostatecznego dokona komisja wyznaczona przez Zamawiającego w obecności Inspektora nadzoru i Wykonawcy. Komisja odbierająca roboty, dokona ich oceny jakościowej na podstawie przedłożonych dokumentów, ocenie wizualnej oraz zgodności wykonania robót z harmonogramem rzeczowo-finansowym i szczegółową specyfikacją techniczną. W przypadku nie wykonania wyznaczonych robót poprawkowych lub robót uzupełniających komisja przerwie swoje czynności i ustali nowy termin odbioru ostatecznego.

W przypadku stwierdzenia przez komisję, że jakość wykonanych robót w poszczególnych asortymentach

nieznacznie odbiega od wymaganej w dokumentach z uwzględnieniem tolerancji i nie ma większego wpływu na cechy eksploatacyjne obiektu, komisja oceni pomniejszoną wartość wykonanych robót w stosunku do wymagań przyjętych w dokumentach umowy.

8.3.2. Dokumenty do odbioru ostatecznego (końcowego).

Podstawowym dokumentem jest Protokół końcowego odbioru robót sporządzony wg wzoru ustalonego przez Zamawiającego.

Do odbioru ostatecznego Wykonawca jest zobowiązany przygotować następujące dokumenty:

1. dokumentację projektową podstawową z naniesionymi zmianami oraz dodatkową, jeśli została sporządzona w trakcie realizacji umowy,
2. szczegółowe specyfikacje techniczne,
3. recepty i ustalenia technologiczne,
4. dzienniki budowy i rejestry obmiarów,
5. wyniki pomiarów kontrolnych oraz badań i oznaczeń laboratoryjnych
6. deklaracje zgodności lub certyfikaty i atesty zgodności zabudowanych materiałów,

Wszystkie zarządzone przez komisję roboty poprawkowe lub uzupełniające, będą zestawione według wzoru ustalonego przez Zamawiającego.

Terminy wykonania robót poprawkowych i robót uzupełniających wyznaczy komisja i stwierdzi ich wykonanie.

8.4 Odbiór pogwarancyjny.

Odbiór pogwarancyjny polega na ocenie wykonanych robót związanych z usunięciem wad, które ujawnia się w okresie gwarancyjnym i rękojmi.

9. Podstawa płatności.

Podstawą płatności dla robót wycenionych ryczałtowo jest wartość (kwota) podana przez Wykonawcę i przyjęta przez Zamawiającego w dokumentach umownych (ofercie).

Wynagrodzenie ryczałtowe będzie uwzględniać wszystkie czynności, wymagania i badania składające się na jej wykonanie, określone dla tej roboty w dokumentacji projektowej.

SST-01

PRZYGOTOWANIE TERENU – zdjęcie warstwy humusu

1. WSTĘP

1.1. Przedmiot SST

Przedmiotem niniejszej szczegółowej specyfikacji technicznej (SST) są wymagania dotyczące wykonania i odbioru robót związanych ze zdjęciem warstwy humusu w związku z zagospodarowaniem działki nr 1662/226 przy ulicy Pszczyńskiej w Jastrzębiu Zdroju.

1.2. Zakres stosowania SST

Specyfikacja techniczna jest stosowana jako dokument przetargowy przy zleceniu i realizacji robót wymienionych w punkcie 1.1.

1.3. Zakres robót objętych SST

Ustalenia zawarte w niniejszej specyfikacji dotyczą zasad prowadzenia robót związanych ze zdjęciem warstwy humusu wykonywanych w ramach robót przygotowawczych i obejmują mechaniczne zebranie warstwy ziemi urodzajnej 5 cm z odwiezieniem i hałdowaniem w przyzmy oraz odwiezieniem nadmiaru poza teren budowy i przekazanie jej Zamawiającemu.

1.4. Określenia podstawowe

Stosowane określenia podstawowe są zgodne z obowiązującymi, odpowiednimi polskimi normami oraz z definicjami podanymi w SST „Wymagania ogólne”.

1.5. Ogólne wymagania dotyczące robót

Ogólne wymagania dotyczące robót podano w SST „Wymagania ogólne”.

2. MATERIAŁY

Nie występują.

3. SPRZĘT

3.1. Ogólne wymagania dotyczące sprzętu

Ogólne wymagania dotyczące sprzętu podano w SST „Wymagania ogólne”

3.2. Sprzęt do wykonania robót

Roboty mogą być wykonywane mechanicznie bądź ręcznie. Roboty można wykonywać przy użyciu sprzętu zaakceptowanego przez Inspektora.

Do wykonania robót związanych ze zdjęciem warstwy humusu nie nadającej się do powtórnego użycia

należy stosować:

- równiarki,
- spycharki,
- przystosowane do tego celu koparki,
- łopaty, szpadle i inny sprzęt do ręcznego wykonywania robót ziemnych - w miejscach, gdzie prawidłowe wykonanie robót sprzętem zmechanizowanym nie jest możliwe,
- koparki i samochody samowładowcze - w przypadku transportu na odległość wymagającą zastosowania takiego sprzętu.
- sprzęt do rozbiórek ręcznych (łomy kilofy, oskardy , łopaty , szufle wiadra , taczki , piły do metalu i drewna,

4. TRANSPORT

4.1. Ogólne wymagania dotyczące transportu

Ogólne wymagania dotyczące transportu podano w SST „Wymagania ogólne”

4.2. Transport humusu

Humus należy przewozić transportem samochodowym. Wybór środka transportu zależy od odległości, warunków lokalnych i przeznaczenia humusu.

5. WYKONANIE ROBÓT

5.1. Ogólne zasady wykonania robót

Ogólne zasady wykonania robót podano w SST „Wymagania ogólne”.

5.2. Zdjęcie warstwy humusu

Humus należy zdejmować ręcznie z przewozem taczkami. Warstwę humusu należy zdjąć z powierzchni całego pasa robót ziemnych oraz w innych miejscach określonych w dokumentacji projektowej lub wskazaniach Inspektora Nadzoru. Humus należy zdjąć na głębokość określoną w dokumentacji projektowej lub wskazaną przez Inspektora Nadzoru na roboczo. Stan faktyczny będzie stanowił podstawę do rozliczenia czynności związanych ze zdjęciem warstwy humusu. Zdjęty humus należy składować w regularnych przyzmacach. Miejsca składowania humusu powinny być przez Wykonawcę tak dobrane, aby humus był zabezpieczony przed zanieczyszczeniem, a także najeżdżaniem przez pojazdy. Nie należy zdejmować humusu w czasie intensywnych opadów i bezpośrednio po nich, aby uniknąć zanieczyszczenia gliną lub innym gruntem nieorganicznym.

6. KONTROLA JAKOŚCI ROBÓT

6.1. Ogólne zasady kontroli jakości robót

Ogólne zasady kontroli jakości robót podano w SST „Wymagania ogólne”.

6.2. Kontrola usunięcia humusu

Sprawdzenie jakości robót polega na wizualnej ocenie kompletności usunięcia humusu.

7. OBMIAR ROBÓT

7.1. Ogólne zasady obmiaru robót

Ogólne zasady obmiaru robót podano w SST „Wymagania ogólne”.

7.2. Jednostka obmiarowa

Jednostką obmiarową jest m² (metr kwadratowy) zdjętej warstwy humusu.

8. ODBIÓR ROBÓT

8.1. Ogólne zasady odbioru robót

Ogólne zasady odbioru robót podano w SST „Wymagania ogólne”.

9. PODSTAWA PŁATNOŚCI

9.1. Ogólne ustalenia dotyczące podstawy płatności

Ogólne ustalenia dot. podstawy płatności podano w SST „Wymagania ogólne”.

10. PRZEPISY ZWIĄZANE

Nie występują

SST-02

KORYTOWANIE WRAZ Z PROFILOWANIEM I ZAGĘSZCZANIEM PODŁOŻA

1. WSTĘP

1.1. Przedmiot SST

Przedmiotem niniejszej szczegółowej specyfikacji technicznej (SST) są wymagania dotyczące wykonania i odbioru robót związanych z wykonywaniem koryta wraz z profilowaniem i zagęszczaniem podłoża gruntowego w związku z zagospodarowaniem działki nr 1662/226 przy ulicy Pszczyńskiej w Jastrzębiu Zdroju.

1.2. Zakres stosowania SST

Specyfikacja techniczna jest stosowana jako dokument przetargowy przy zleceniu i realizacji robót wymienionych w punkcie 1.1.

1.3. Zakres robót objętych SST

Ustalenia zawarte w niniejszej specyfikacji dotyczą zasad prowadzenia robót związanych z wykonaniem koryta przeznaczonego do ułożenia konstrukcji nawierzchni wylewanej EPDM, z betonowej kostki brukowej w ramach zagospodarowania działki nr 1662/226 przy ulicy Pszczyńskiej w Jastrzębiu Zdroju.

1.4. Określenia podstawowe

Stosowane określenia podstawowe są zgodne z obowiązującymi, odpowiednimi polskimi normami oraz z definicjami podanymi w SST „Wymagania ogólne”.

1.5. Ogólne wymagania dotyczące robót

Ogólne wymagania dotyczące robót podano w SST „Wymagania ogólne”.

2. MATERIAŁY

Nie występują.

3. SPRZĘT

3.1. Ogólne wymagania dotyczące sprzętu

Ogólne wymagania dotyczące sprzętu podano w SST „Wymagania ogólne”

3.2. Sprzęt do wykonania robót

Wykonawca przystępujący do wykonania koryta i profilowania podłoża powinien wykazać się możliwością korzystania z następującego sprzętu:

- równiarek lub spycharek uniwersalnych z ukośnie ustawianym lemieszem; Inżynier może dopuścić wykonanie koryta i profilowanie podłoża z zastosowaniem spycharki z lemieszem ustawionym

prostopadle do kierunku pracy maszyny,

- koparek z czerpakami profilowymi (przy wykonywaniu wąskich koryt), walców statycznych, wibracyjnych lub płyt wibracyjnych.
- Stosowany sprzęt nie może spowodować niekorzystnego wpływu na właściwości gruntu podłoża.

4. TRANSPORT

4.1. Ogólne wymagania dotyczące transportu

Ogólne wymagania dotyczące transportu podano w SST „Wymagania ogólne”

5. WYKONANIE ROBÓT

5.1. Ogólne zasady wykonania robót

Ogólne zasady wykonania robót podano w SST „Wymagania ogólne”

5.2. Warunki przystąpienia do robót

Wykonawca powinien przystąpić do wykonania koryta oraz profilowania i zagęszczenia podłoża bezpośrednio przed rozpoczęciem robót związanych z wykonaniem warstw nawierzchni. Wcześniejsze przystąpienie do wykonania koryta oraz profilowania i zagęszczania podłoża jest możliwe wyłącznie za zgodą Inżyniera, w korzystnych warunkach atmosferycznych. W wykonanym korycie oraz po wyprofilowanym i zagęszczonym podłożu nie może odbywać się ruch budowlany, niezwiązany bezpośrednio z wykonaniem pierwszej warstwy nawierzchni.

5.3. Wykonanie koryta

Paliki lub szpilki należy ustawiać w osi chodnika i w rzędach równoległych do osi chodnika lub w inny sposób zaakceptowany przez Inżyniera. Rozmieszczenie palików lub szpilek powinno umożliwiać naciągnięcie sznurków lub linek do wytyczenia robót w odstępach nie większych niż co 10 metrów. Koryto można wykonywać ręcznie, gdy jego szerokość nie pozwala na zastosowanie maszyn, na przykład na poszerzeniach lub w przypadku robót o małym zakresie. Sposób wykonania musi być zaakceptowany przez Inżyniera. Grunt odspojony w czasie wykonywania koryta powinien być wykorzystany zgodnie z ustaleniami dokumentacji projektowej i SST, tj. wbudowany w nasyp lub odwieziony na odkład w miejsce wskazane przez Inżyniera. Profilowanie i zagęszczenie podłoża należy wykonać zgodnie z zasadami określonymi w pkt 5.4.

5.4. Profilowanie i zagęszczanie podłoża

Przed przystąpieniem do profilowania podłoże powinno być oczyszczone ze wszelkich zanieczyszczeń. Do profilowania podłoża należy stosować równiarki. Ścięty grunt powinien być wykorzystany w robotach ziemnych lub w inny sposób zaakceptowany przez Inżyniera. Bezpośrednio po profilowaniu podłoża należy przystąpić do jego zagęszczania. Wskaźnik zagęszczenia należy określać zgodnie z BN-77/8931-12.

5.5. Utrzymanie koryta oraz wyprofilowanego i zagęszczonego podłoża

Podłoże (koryto) po wyprofilowaniu i zagęszczeniu powinno być utrzymywane w dobrym stanie. Jeżeli

po wykonaniu robót związanych z profilowaniem i zagęszczeniem podłoża nastąpi przerwa w robotach i Wykonawca nie przystąpi natychmiast do układania warstw nawierzchni, to powinien on zabezpieczyć podłoże przed nadmiernym zawilgoceniem, na przykład przez rozłożenie folii lub w inny sposób zaakceptowany przez Inżyniera. Jeżeli wyprofilowane i zagęszczone podłoże uległo nadmiernemu zawilgoceniu, to do układania kolejnej warstwy można przystąpić dopiero po jego naturalnym osuszeniu. Po osuszeniu podłoża Inżynier oceni jego stan i ewentualnie zaleci wykonanie niezbędnych napraw. Jeżeli zawilgocenie nastąpiło wskutek zaniedbania Wykonawcy, to naprawę wykona on na własny koszt.

6. KONTROLA JAKOŚCI ROBÓT

6.1. Ogólne zasady kontroli jakości robót

Ogólne zasady kontroli jakości robót podano w SST „Wymagania ogólne”.

7. OBMIAR ROBÓT

7.1. Ogólne zasady obmiaru robót

Ogólne zasady obmiaru robót podano w SST „Wymagania ogólne”.

7.2. Jednostka obmiarowa

Jednostką obmiarową jest m² (metr kwadratowy) wykonanego koryta.

8. ODBIÓR ROBÓT

8.1. Ogólne zasady odbioru robót

Ogólne zasady odbioru robót podano w SST „Wymagania ogólne”.

9. PODSTAWA PŁATNOŚCI

9.1. Ogólne ustalenia dotyczące podstawy płatności

Ogólne ustalenia dot. podstawy płatności podano w SST „Wymagania ogólne”.

9.2. Cena jednostki obmiarowej

Cena wykonania 1 m² koryta obejmuje:

- prace pomiarowe i roboty przygotowawcze,
- odspojenie gruntu z przerzutem na pobocze
- załadunek nadmiaru odspojonego gruntu na środki transportowe i odwiezienie na odkład lub nasyp,
- profilowanie dna koryta lub podłoża,
- zagęszczenie,
- utrzymanie koryta lub podłoża,
- przeprowadzenie pomiarów i badań laboratoryjnych, wymaganych w specyfikacji technicznej.

10. PRZEPISY ZWIĄZANE

Normy

1. PN-B-04481 Grunty budowlane. Badania próbek gruntu
2. PN-/B-06714-17 Kruszywa mineralne. Badania. Oznaczanie wilgotności
3. BN-64/8931-02 Drogi samochodowe. Oznaczanie modułu odkształcenia
nawierzchni podatnych i podłoża przez obciążenie płytą
4. BN-68/8931-04 Drogi samochodowe. Pomiar równości nawierzchni
planografem i łątą
5. BN-77/8931-12 Oznaczanie wskaźnika zagęszczenia gruntu

SST-03

NAWIERZCHNIE

1.WSTĘP

1.1. Przedmiot SST

Przedmiotem niniejszej szczegółowej specyfikacji technicznej (SST) są wymagania dotyczące wykonania i odbioru robót związanych z wykonywaniem nawierzchni wylewanej EPDM, nawierzchni z mat przerostowych, nawierzchni z betonowej kostki brukowej, w związku z zagospodarowaniem działki nr 1662/226 przy ulicy Pszczyńskiej w Jastrzębiu Zdroju.

1.2. Zakres stosowania SST

Specyfikacja techniczna jest stosowana jako dokument przetargowy przy zleceniu i realizacji robót wymienionych w punkcie 1.1.

1.3. Zakres robót objętych SST

Ustalenia zawarte w niniejszej specyfikacji dotyczą zasad prowadzenia robót związanych z wykonaniem nawierzchni:

- wylewanej EPDM ograniczonej chodnikowymi obrzeżami betonowymi o wymiarach 20x6 cm,
- z betonowej kostki brukowej ograniczonej chodnikowymi obrzeżami betonowymi o wymiarach 20x6 cm oraz krawężnikiem najazdowym,
- nawierzchni bezpiecznej z mat gumowych, przerostowych, absorbujących upadek gr. 2,3 cm o wymiarach 100x150 cm) w kolorze czarnym,

1.4. Określenia podstawowe

Określenia podstawowe są zgodne z obowiązującymi, odpowiednimi polskimi normami i definicjami podanymi w SST „Wymagania ogólne”.

1.4.1. Obrzeża chodnikowe - prefabrykowane belki betonowe rozgraniczające jednostronnie lub dwustronnie ciągi komunikacyjne od terenów nie przeznaczonych do komunikacji.

1.4.2. Betonowa kostka brukowa - kształtka wytwarzana z betonu metodą wibroprasowania. Produkowana jest jako kształtka jednowarstwowa lub w dwóch warstwach połączonych ze sobą trwale w fazie produkcji.

1.4.3. Bezpieczna nawierzchnia wylewana - bezspoinowa syntetyczna nawierzchnia na bazie granulatu gumowego i kleju poliuretanowego.

1.4.4. Pozostałe określenia podstawowe są zgodne z obowiązującymi normami, wytycznymi i określeniami podanymi w SST „Wymagania ogólne” pkt. 1.4.

1.5. Ogólne wymagania dotyczące robót

Ogólne wymagania dotyczące robót podano w SST „Wymagania ogólne”.

2. MATERIAŁY

Ogólne wymagania dotyczące robót podano w SST „Wymagania ogólne”.

2.1. Nawierzchnia wylewana poliuretanowa

Nawierzchnia placu zabaw zostanie wykonana z bezspoinowej syntetycznej nawierzchni na bazie granulatu gumowego i kleju poliuretanowego. Jest to nawierzchnia dwuwarstwowa. Dolna warstwa amortyzująca wykonana jest z mieszanki kleju poliuretanowego oraz granulatu SBR, natomiast górna warstwa użytkowa to mieszanka kleju poliuretanowego i granulatu EPDM.

Grubość poszczególnych warstw nawierzchni na placu zabaw musi być odpowiednia do współczynnika HIC danego urządzenia – zgodnie z wymogami normy PN-EN 1176-1:2017, na której zostaną zamontowane elementy urządzeń zabawowych.

Grubość nawierzchni bezpiecznej dla wysokości swobodnego upadku do 2,1 m. wynosi 8 cm.

Górna część nawierzchni placu zabaw wykonana zostanie w kolorach:

- niebieskim,
- zielonym.

2.2. Betonowe obrzeża chodnikowe

Struktura wyrobu powinna być zwarta, bez rys, pęknięć, plam i ubytków.

Obrzeża powinny być wykonane z betonu spełniającego wymagania:

- klasa betonu nie niższa niż B30
- nasiąkliwość $\leq 4\%$
- mrozoodporność nie niższa niż F 150 -
- ścieralność na tarczy Boehmego, określona stratą wysokości nie większa niż 3 mm.
- nośność minimum 31,6 Kn.

Powierzchnie krawężników powinny być bez rys, pęknięć i ubytków betonu. Krawędzie elementów powinny być równe i proste. Tekstura i kolor powierzchni górnej (licowej) powinny być jednorodne, struktura zwarta.

Przewiduje się użycie obrzeży chodnikowych o standardowych wymiarach:

- 60x200x1000 mm,

Kolor obrzeży możliwych do użycia: szary.

2.3. Betonowa kostka brukowa

Struktura wyrobu powinna być zwarta, bez rys, pęknięć, plam i ubytków.

Powierzchnia górna kostek powinna być równa i szorstka, a krawędzie kostek równe i proste.

Przewiduje się użycie betonowej kostki brukowej typu Holland bez fazową o gr. 6 cm

Kolory kostek możliwych do użycia to: szary

2.4. Biowłóknina z nasionami traw

Biowłóknina to geotekstylią wykonana z odpadów bawełnianych i bawełnopodobnych z umieszczonymi w runie nasionami traw. Włóknina spełnia rolę nośnika i jest całkowicie nieszkodliwa dla środowiska. W ciągu najdalej dwóch lat włóknina ulega rozkładowi pozostawiając zadarnioną powierzchnię gleby.

2.5. Maty gumowe

Nawierzchnia placu zabaw zostanie wykonana z materiałów syntetycznych, przepuszczalnych, układanych z mat gumowych 100 cm x 150 cm grubości odpowiedniej do współczynnika HIC danego urządzenia – zgodnie z wymogami normy PN-EN 1177:2009, na której zostaną zamontowane elementy urządzeń sprawnościowych.

Grubość nawierzchni bezpiecznej dla podłoża trawiastego wynosi 2,3 cm dla wysokości swobodnego upadku do 3,4 m

Kolor mat przerostowych - czarny.

Maty gumowe posiadają wypustki zapewniające dobry drenaż.

2.6. Przechowywanie i składowanie materiałów

Krawężniki i kostka betonowa powinny być składowane w pozycji wbudowania na otwartej przestrzeni, na podłożu wyrównanym i odwodnionym z zastosowaniem podkładek i przekładek lub na paletach transportowych. Cement można przechowywać nie dłużej niż 3 miesiące. Przechowywanie i transport cementu wg BN88/6731-08. 3 Kruszywa należy gromadzić w przyzmacz na dobrze odwodnionym placu w warunkach zabezpieczających je przed zanieczyszczeniem i przed wymieszaniem różnych rodzajów i frakcji.

3. SPRZĘT

3.1. Ogólne wymagania dotyczące sprzętu

Ogólne wymagania dotyczące sprzętu podano w SST „Wymagania ogólne”.

3.2. Sprzęt do wykonania robót

Sprzęt budowlany powinien być uzgodniony i zaakceptowany przez Inżyniera. Jakikolwiek sprzęt, maszyny, urządzenia i narzędzia nie gwarantujące zachowania wymagań jakościowych zostaną przez Inżyniera zdyskwalifikowane i niedopuszczone do robót. Do wykonania robót związanych z ułożeniem warstw nawierzchni z mieszanki mineralno-bitumicznej należy stosować:

- samochody wywrotki o ładowności 10, 16 i 25 Mg,
- samochody cysterny do przewozu materiałów sypkich,
- samochody cysterny do przewozu lepiszcza,
- wytwórnia mas bitumicznych o wydajności minimum 50 Mg/h,
- układarka mas bitumicznych,
- maszyny do zagęszczania podłoża,
- walce gładkie, stalowe, statyczne,
- walce ogumione, wibracyjne ciężkie,

- szczotki mechaniczne,
- samochody beczkowsy,
- sprężarki,
- skraparki

4. TRANSPORT

4.1. Ogólne wymagania dotyczące transportu

Ogólne wymagania dotyczące transportu podano w SST „Wymagania ogólne”.

4.2. Transport materiałów

Wymagania dotyczące transportu materiałów podano w SST „Wymagania ogólne”.

5. WYKONANIE ROBÓT

5.1 Warunki przystąpienia do robót

Wykonawca powinien wyrównać teren podłoża bezpośrednio przed rozpoczęciem robót związanych z wykonaniem warstw nawierzchni.

5.2. Podłoże

Podłoże pod ułożenie nawierzchni może stanowić grunt piaszczysty - rodzimy lub nasypowy.

Jeżeli dokumentacja projektowa nie stanowi inaczej, to nawierzchnię przeznaczoną dla ruchu pieszego, można wykonywać bezpośrednio na podłożu z gruntu piaszczystego w uprzednio wykonanym korycie. Grunt podłoża powinien być jednolity, przepuszczalny i zabezpieczony przed skutkami przemarzania.

Podłoże gruntowe pod nawierzchnię powinno być przygotowane zgodnie z wymogami określonymi SST - Koryto wraz z profilowaniem i zagęszczeniem podłoża pkt.5.

5.3. Koryto pod ławy

Koryto pod ławy należy wykonywać zgodnie z PN-B-06050.

Wymiary wykopu powinny odpowiadać wymiarom ławy w planie z uwzględnieniem w szerokości dna wykopu ew. konstrukcji szalunku.

5.4. Wykonanie ław

Ławy betonowe zwykłe w gruntach spoiстых wykonuje się bez szalowania, przy gruntach sypkich należy stosować szalowanie. Ławy betonowe z oporem wykonuje się w szalowaniu. Beton rozścielony w szalowaniu lub bezpośrednio w korycie powinien być wyrównywany warstwami. Betonowanie ław należy wykonywać zgodnie z wymaganiami PN-B-06251.

5.5. Ustawianie obrzeży chodnikowych

Betonowe obrzeża chodnikowe należy ustawiać na wykonanym podłożu w miejscu i ze światłem zgodnym z ustaleniami dokumentacji projektowej. W miejscu projektowanych łuków obrzeże zostanie podzielone na

mniejsze fragmenty, tak aby dokładnie odwzorować układ nawierzchni.

Zewnętrzna ściana obrzeża powinna być obsypana piaskiem, żwirem lub miejscowym gruntem przepuszczalnym, starannie ubitym.

Spoiny obrzeży nie powinny przekraczać szerokości 1 cm. Spoiny należy wypełnić żwirem, piaskiem lub zaprawą cementowo-piaskową, przygotowaną w stosunku 1:2. Zalewanie spoin krawężników zaprawą cementowo-piaskową stosuje się wyłącznie do krawężników i obrzeży ustawionych na ławie betonowej.

5.6. Podbudowa

Rodzaj podbudowy przewidzianej do wykonania pod ułożenie nawierzchni z betonowej kostki brukowej oraz nawierzchni wylewanej EPDM powinien być zgodny z dokumentacją projektową.

5.7. Podsypka

Na podsypkę należy stosować mieszanie piasku i cementu w proporcji 4:1.

Grubość podsypki, w zależności od rodzaju nawierzchni, po zagęszczeniu powinna wynosić 5. Podsypka powinna być zwilżona wodą, zagęszczona i wyprofilowana.

5.8. Układanie nawierzchni z betonowych kostek brukowych

Kostkę układa się na podsypce piaskowo-cementowej w taki sposób, aby szczeliny między kostkami wynosiły od 2 do 3 mm. Kostkę należy układać ok. 1,5 cm wyżej od projektowanej niwelety nawierzchni, gdyż w czasie wibrowania (ubijania) podsypka ulega zagęszczeniu.

Po ułożeniu kostki, szczeliny należy wypełnić piaskiem, a następnie zamieść powierzchnię ułożonych kostek przy użyciu szczotek ręcznych lub mechanicznych i przystąpić do ubijania nawierzchni.

Do ubijania ułożonej nawierzchni z betonowych kostek brukowych stosuje się wibratory płytowe z osłoną z tworzywa sztucznego dla ochrony kostek przed uszkodzeniem i zabrudzeniem. Wibrowanie należy prowadzić od krawędzi powierzchni ubijanej w kierunku środka i jednocześnie w kierunku poprzecznym kształtek.

Do zagęszczania nawierzchni z betonowych kostek brukowych nie wolno używać walca.

Po ubiciu nawierzchni należy uzupełnić szczeliny piaskiem i zamieść nawierzchnię. Nawierzchnia z wypełnieniem spoin piaskiem nie wymaga pielęgnacji - może być zaraz oddana do ruchu.

Projektuje się 1-8 % spadek nawierzchni z betonowej kostki brukowej w kierunku terenów zielonych umożliwiające spływ wody powierzchniowej w zależności od spadku terenu.

5.9. Biowłóknina

Przed ułożeniem biowłókniny z nasionami traw należy uprzednio na całej powierzchni rozłożyć warstwę urodzajną gleby (humus) minimalnej grubości 7 cm.

Warstwę ziemi urodzajnej należy odpowiednio zagęścić przez ubicie ręczne oraz zniwelować.

Następnie należy rozłożyć biowłókninę z nasionami traw.

5.10. Nawierzchnia bezpieczna absorbująca upadek

Maty gumowe układa się na wcześniej przygotowanym podłożu z biowłókniny. Mocowane są do gruntu przy pomocy szpilek montażowych.

DETAL MOCOWANIA SYSTEMOWEJ MATY GUMOWEJ W MIEJSCU KRYTYCZNEJ

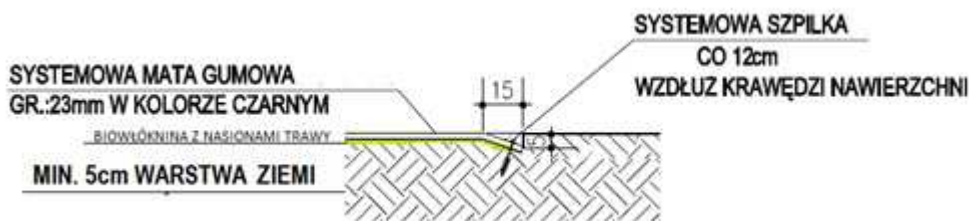

Nawierzchnia nie powinna mieć żadnych ostrych krawędzi ani niebezpiecznych nierówności. Powinna być tak zbudowana, aby nie stwarzała możliwości zakleszczeń, potknięć oraz być umieszczona na całym obszarze upadku, pod każdym urządzeniem sprawnościowym. Dostawca nawierzchni powinien dostarczyć wszelkie certyfikaty oraz atesty, instrukcję dotyczącą prawidłowego instalowania, konserwacji oraz procedur kontroli. Nawierzchnia powinna być oznakowana etykietami producenta i dostawcy, albo należy dostarczyć informacje, które pozwolą ją zidentyfikować i użytkować.

6. KONTROLA JAKOŚCI ROBÓT

6.1. Ogólne zasady kontroli jakości robót

Ogólne zasady kontroli jakości robót podano w SST „Wymagania ogólne”

6.2. Badania przed przystąpieniem do robót

Przed przystąpieniem do robót Wykonawca powinien uzyskać:

- aprobatę techniczną,
- certyfikat zgodności lub deklarację zgodności dostawcy oraz ewentualne wyniki badań cech charakterystycznych materiałów konstrukcyjnych nawierzchni, w przypadku żądania ich przez Inżyniera.

6.3. Badania w czasie robót

6.3.1. Sprawdzenie podłoża i podbudowy

Sprawdzenie podłoża i podbudowy polega na stwierdzeniu ich zgodności z dokumentacją projektową i odpowiednimi ST.

6.3.2. Sprawdzenie wykonania ławy

Sprawdzenie ławy betonowej polega na stwierdzeniu zgodności z dokumentacją projektową oraz pkt 5.3. i 5.4. niniejszej ST.

6.3.3. Sprawdzenie wykonania obrzeży

Sprawdzenie wykonania betonowych obrzeży chodnikowych oraz krawężników polega na stwierdzeniu zgodności z dokumentacją projektową oraz pkt 5.5. niniejszej ST.

6.3.4. Sprawdzenie podsypki

Sprawdzenie podsypki w zakresie grubości i wymaganych spadków poprzecznych i podłużnych polega na stwierdzeniu zgodności z dokumentacją projektową i oraz pkt 5.7. niniejszej ST.

6.3.5. Sprawdzenie wykonania nawierzchni utwardzonej z betonowej kostki brukowej

Sprawdzenie prawidłowości wykonania nawierzchni z betonowej kostki brukowej polega na stwierdzeniu zgodności wykonania z dokumentacją projektową oraz wymaganiami wg pkt 5.8 niniejszej ST:

- pomiar szerokości spoin,
- sprawdzenie prawidłowości ubijania (wibrowania),
- sprawdzenie prawidłowości wypełnienia spoin.

6.3.6. Sprawdzenie wykonania biowłókniny i nawierzchni z mat gumowych

Sprawdzenie wykonania biowłókniny i nawierzchni z mat gumowych polega na stwierdzeniu zgodności z dokumentacją projektową i oraz pkt 5.9 i 5.10. niniejszej ST.

7. OBMIAR ROBÓT

7.1. Ogólne zasady obmiaru robót

Ogólne zasady obmiaru robót podano w SST „Wymagania ogólne”.

7.2. Jednostka obmiarowa

Jednostką obmiarową jest m² (metr kwadratowy) wykonanych i odebranych nawierzchni:

- z betonowej kostki brukowej,
- wylewanej EPDM.
- z mat przerostowych,

oraz mb (metr bieżący) wykonanych i odebranych obrzeży betonowych,

8. ODBIÓR ROBÓT

Ogólne zasady odbioru robót podano w SST „Wymagania ogólne”.

9. PODSTAWA PŁATNOŚCI

9.1. Ogólne ustalenia dotyczące podstawy płatności

Ogólne ustalenia dot. podstawy płatności podano w SST „Wymagania ogólne”.

SST-04

WYPOSAŻENIE TERENU – urządzenia zabawowe, siłowe, ogrodzenie i mała architektura

1.1. Przedmiot SST

Przedmiotem niniejszej szczegółowej specyfikacji technicznej (SST) są wymagania dotyczące wykonania i odbioru urządzeń zabawowych, urządzeń siłowych, ogrodzenia oraz elementów małej architektury w związku z zagospodarowaniem działki nr 1662/226 przy ulicy Pszczyńskiej w Jastrzębiu Zdroju.

1.2. Zakres stosowania SST

Szczegółowa specyfikacja techniczna jest stosowana jako dokument przetargowy i kontraktowy przy zlecaniu i realizacji robót wymienionych w pkt. 1.1.

1.3. Zakres robót objętych SST

Roboty, których dotyczy specyfikacja, obejmują wszystkie czynności umożliwiające i mające na celu wykonanie montażu:

- urządzeń zabawowych
- urządzeń siłowych,
- ogrodzenia,
- wygradzenia,
- elementów małej architektury (ławek z oparciem, koszu na śmieci, tablic regulaminowych).

1.4. Określenia podstawowe

Określenia użyte w niniejszej SST są zgodne z obowiązującymi odpowiednimi normami i definicjami podanymi SST Wymagania ogólne.

1.5. Ogólne wymagania dotyczące robót

Wykonawca jest odpowiedzialny za jakość i bezpieczeństwo wykonania prac oraz za ich zgodność z dokumentacją projektową, SST.

2. MATERIAŁY

2.1. Urządzenie zabawowe

Wymagane dokumenty dotyczące urządzeń na placu zabaw :

- Karta techniczna produktu potwierdzająca parametry urządzeń w zakresie jakości, użytych materiałów i niezbędnych wymaganych elementów oraz gabarytów urządzenia,
- Certyfikat zgodności z PN-EN 1176-1:2017 wydany przez akredytowaną jednostkę,
- Autoryzacja producenta lub jego przedstawiciela wystawiona na przedmiotowe zadanie z potwierdzeniem udzielonej gwarancji,

Zastosowano następujące urządzenia zabawowe:

1. Zestaw zabawowy z wieżą i zjeżdżalnią

Wymiary urządzenia: maksimum 2,17 x 4,75 x 3,43m

Strefy bezpieczeństwa: maksimum 5,57 x 8,25 m

(wymiary urządzenia mogą się różnić do 10 %)

Wysokość swobodnego upadku: maksimum 200 cm

Kotwienie na gruncie płaskim na głębokości 80/70/60 cm, beton klasy min. B-20

Urządzenie zgodne z normą PN-EN 1176-1:2017

Fundament typu A

Materiał:

- Konstrukcja stalowa o profilu min. 80 x 80 mm cynkowana proszkowo i malowana proszkowo lub ze stali nierdzewnej,
- Podesty/platformy oraz ścianki wspinaczkowe wykonane z antypoślizgowej, trwałej, wodoodpornej płyty HPL, odpornej na działanie warunków atmosferycznych,
- Dachy i osłony wykonane z płyty HDPE, odpornej na działanie warunków atmosferycznych,
- Ślizgi wykonane ze stali nierdzewnej z burtami z płyty HDPE, odpornej na działanie warunków atmosferycznych,
- Zjazd strażacki wykonany ze stali nierdzewnej,
- Trwałe kamienie wspinaczkowe wykonane z żywicy poliestrowej i wypełniaczy mineralnych,
- Liny stalowe w oplocie polipropylenowym, łączone trwałymi elementami z tworzywa sztucznego, stali nierdzewnej lub aluminium,
- Drabinki wykonane ze stalowych lin w oplocie polipropylenowym oraz szczebli z tworzywa sztucznego,
- Atestowane, bezpieczne siedziska,
- Łańcuchy ze stali nierdzewnej, kalibrowane, uniemożliwiające zakleszczenie palców,
- Drażki, poręcze ze stali nierdzewnej,
- Śruby/wkręty zakryte plastikowymi kapslami i/lub śruby ze stali nierdzewnej,
- Bezpieczne zaślepki na górze konstrukcji wykonane z gumy lub polipropylenu

2. Huśtawka podwójna (siedzisko płaskie, siedzisko kubełkowe)

Wymiary urządzenia: maksimum 3,65 x 1,95 x 2,40 m

Strefy bezpieczeństwa: maksimum 2,90 x 7,40 m

(wymiary urządzenia mogą się różnić do 10 %)

Wysokość swobodnego upadku: maksimum 130 cm

Kotwienie na gruncie płaskim na głębokości 80/70/60 cm, beton klasy min. B-20

Urządzenie zgodne z normą PN-EN 1176-1:2017-12

Fundament typu B

Materiał:

- Konstrukcja o profilu min. 80 x 80 mm ze stali nierdzewnej lub stalowa cynkowana ogniowo i malowana proszkowo,
- Elementy konstrukcyjne stalowe cynkowane ogniowo i malowane proszkowo lub ze stali nierdzewnej,
- Atestowane, bezpieczne siedziska,
- Łańcuchy ze stali nierdzewnej, kalibrowane, uniemożliwiające zakleszczenie palców,
- Zawiesia ze stali nierdzewnej,
- Śruby ze stali nierdzewnej i/lub śruby zakryte plastikowymi kapslami,
- Bezpieczne zaślepki na górze drążka, wykonane z płyty HDPE, odpornej na działanie warunków atmosferycznych,

3. Huśtawka wagowa

Wymiary urządzenia: maksimum 0,40 x 3,10 x 0,90 m

Strefy bezpieczeństwa: maksimum 2,40 x 5,10 m

(wymiary urządzenia mogą się różnić do 10 %)

Wysokość swobodnego upadku: maksimum 99 cm

Kotwienie na gruncie płaskim na głębokości 80/70 cm, beton klasy min. B-20

Urządzenie zgodne z normą PN-EN 1176-1:2017-12

Fundament typu B

Materiał:

- Konstrukcja ze stali nierdzewnej oraz stali cynkowanej ogniowo i malowanej proszkowo,
- Siedziska wykonane z płyty HDPE, odpornej na działanie warunków atmosferycznych,
- Uchwyty ze stali nierdzewnej,
- Śruby ze stali nierdzewnej i/lub śruby zakryte plastikowymi kapslami,
- Bezpieczne zaślepki na górze konstrukcji wykonane z gumy lub polipropylenu

Rozmieszczenie urządzeń zaprojektowano z zachowaniem stref bezpieczeństwa pomiędzy nimi, określonymi w dokumentacji producenta - układ urządzeń tak zlokalizowany, aby strefy bezpieczeństwa nie zachodziły na siebie. Wszystkie urządzenia zastosowane na placach są zgodne z wymogami normy PN-EN 1176-1:2017 oraz warunkami bezpieczeństwa określonymi w przepisach o ogólnym bezpieczeństwie produktów oraz przepisów w sprawie bezpieczeństwa i higieny w publicznych i niepublicznych szkołach i placówkach (wyposażenie placów zabaw i wymagania bezpieczeństwa).

Urządzenia będą wykonane z bezpiecznych i trwałych materiałów, zachowanych stref pomiędzy nimi, określonymi w dokumentacji producenta. Wszystkie urządzenia będą zamocowane do podłoża wg wskazań producenta zgodnie z przepisami w taki sposób, by gwarantowały stabilność i bezpieczeństwo. Zaprojektowane fundamenty nie będą stwarzały zagrożenia (potknięcia się lub uderzenia).

2.2. Urządzenia siłowe

W siłowni zewnętrznej zastosowano następujące urządzenia:

4. Koła Tai Chi

Wymiary urządzenia: maksimum 0,97 x 0,98 x 1,64 m

Strefy bezpieczeństwa: maksimum 3,97 x 3,98 m

(wymiary urządzenia mogą się różnić do 10 %)

Wysokość swobodnego upadku: nie dotyczy

Fundament typu B

Materiał:

- Rura stalowa : min. 114,3 x3,6mm, 50x2mm, 25x2mm
- Blacha stalowa: min. 3mm, 10mm
- Łożysko 6006 2RS
- Płyta HDPE min. 10mm
- Lakier podkładowy: Podkład epoksydowy o podwyższonej zawartości cynku PZ 770
- Lakier: Lakier proszkowy-poliestrowy
- Kolor: uzgodnić z zamawiającym
- Sposób mocowania: Kotwa stalowa zabetonowana w stopie betonowej
- Zgodność z normą: PN-EN 16630:2015-06
- Na urządzeniu zamontować instrukcję obsługi.

5. Poręcz potrójna

Wymiary urządzenia: maksimum 1,13 x 0,81 x 1,45 m

Strefy bezpieczeństwa: maksimum 3,94 x 3,81 m

(wymiary urządzenia mogą się różnić do 10 %)

Wysokość swobodnego upadku: maksimum 130 cm

Fundament typu B

Materiał:

- Rura stalowa:114,3x3,6mm, 32x2mm
- Blacha stalowa: 3mm, 10mm
- Śruby nierdzewne M10x20
- Lakier podkładowy: Podkład epoksydowy o podwyższonej zawartości cynku PZ 770
- Lakier: Lakier proszkowy-poliestrowy
- Kolor: uzgodnić z zamawiającym
- Sposób mocowania: Kotwa stalowa zabetonowana w stopie betonowej
- Zgodność z normą: PN-EN 16630:2015-06
- Na urządzeniu zamontować instrukcję obsługi.

6. Wioślarz

Wymiary urządzenia: maximum 0,83 x 0,97 x 0,95 m

Strefy bezpieczeństwa maximum 3,83 x 3,97 m

(wymiary urządzenia mogą się różnić do 10 %)

Wysokość swobodnego upadku: maximum 70 cm

Fundament typu B

Materiał:

- Rura stalowa: minimum 114,3x3,6mm, 60,3x4mm, 88,9x3,6mm, 42,4x2,9mm
- Blacha stalowa: minimum 5mm, 8mm, 10mm,
- Profil min. 60x40x3mm,
- Odbojniki D 50/20/60/IRH
- Łożysko 60062RS,
- Siedziska: płyta HDPE min 15mm
- Stopnice: stal nierdzewna
- Śruby nierdzewne: M10x20, M10x30
- Lakier podkładowy: Podkład epoksydowy podwyższonej zawartości cynku PZ 770
- Lakier: Lakier proszkowy-poliestrowy
- Kolor: uzgodnić z zamawiającym
- Sposób mocowania: Kotwa stalowa zabetonowana w stopie betonowej
- Zgodność z normą: PN-EN 16630:2015-06
- Na urządzeniu zamontować instrukcję obsługi.

7. Jeździec

Wymiary urządzenia: maximum 0,66 x 1,10 x 1,28 m

Strefy bezpieczeństwa maximum 3,66 x 4,17 m

(wymiary urządzenia mogą się różnić do 10 %)

Wysokość swobodnego upadku: maximum 70 cm

Fundament typu B

Materiał:

- Rura stalowa: minimum 114,3x3,6mm, 48,4x2,9mm, 32x2mm
- Blacha stalowa: minimum 3mm, 5mm, 10mm,
- Odbojniki D 50/20/60/IRH
- Łożysko 60062RS,
- Siedziska: płyta HDPE min. 15mm
- Śruby nierdzewne: M10x20, M10x30
- Lakier podkładowy: Podkład epoksydowy o podwyższonej zawartości cynku PZ 770
- Lakier: Lakier proszkowy-poliestrowy
- Kolor: uzgodnić z zamawiającym

- Sposób mocowania: Kotwa stalowa zabetonowana w stopie betonowej
- Zgodność z normą: PN-EN 16630:2015-06
- Na urządzeniu zamontować instrukcję obsługi.

8. Orbitrek

Wymiary urządzenia: maksimum 0,52 x 1,14 x 1,64 m

Strefy bezpieczeństwa: maksimum 3,52 x 4,14 m

(wymiary urządzenia mogą się różnić do 10 %)

Wysokość swobodnego upadku: maksimum 40 cm

Fundament typu B

Materiał:

- Rura stalowa: minimum 114,3x3,6mm, 32x2mm, 88,9x3,6mm, 60,3x4mm, 48,4x2,9mm,
- Blacha stalowa: minimum 5mm, 8mm, 10mm,
- Łożysko 60062RS,
- Stopnice ze stali nierdzewnej,
- Śruby nierdzewne: minimum M10x20.
- Lakier podkładowy: Podkład epoksydowy o podwyższonej zawartości cynku PZ 770
- Lakier: Lakier proszkowy-poliestrowy
- Kolor: uzgodnić z zamawiającym
- Sposób mocowania: Kotwa stalowa zabetonowana w stopie betonowej
- Zgodność z normą: PN-EN 16630:2015-06
- Na urządzeniu zamontować instrukcję obsługi.

9. Biegacz

Wymiary urządzenia: maksimum 0,48 x 1,01 x 1,76 m

Strefy bezpieczeństwa: maksimum 3,48 x 4,01 m

(wymiary urządzenia mogą się różnić do 10 %)

Wysokość swobodnego upadku: maksimum 50 cm

Fundament typu B

Materiał:

- Rura stalowa : minimum 114,3 x3,6mm 50x2mm, 42,4x2,9mm, 88,9x3,6mm
- Blacha stalowa: minimum 3mm, 5mm, 8mm,10mm
- Profil: minimum 50x30x3mm
- Stopnice opcje: stal nierdzewna
- Śruby nierdzewne: minimum M10x20
- Lakier podkładowy: Podkład epoksydowy o podwyższonej zawartości cynku PZ 770
- Lakier: Lakier proszkowy-poliestrowy

- Kolor: Uzgodnić z zamawiającym
- Sposób mocowania: Kotwa stalowa zabetonowana w stopie betonowej
- Zgodność z normą: PN-EN 16630:2015-06
- Na urządzeniu zamontować instrukcję obsługi.

Rozmieszczenie urządzeń zaprojektowano z zachowaniem stref bezpieczeństwa pomiędzy nimi, określonymi w dokumentacji producenta - układ urządzeń tak zlokalizowany, aby strefy bezpieczeństwa nie zachodziły na siebie. Wszystkie urządzenia zastosowane na placach są zgodne z wymogami normy PN-EN 16630:2015-06 oraz warunkami bezpieczeństwa określonymi w przepisach o ogólnym bezpieczeństwie produktów oraz przepisów w sprawie bezpieczeństwa i higieny w publicznych i niepublicznych szkołach i placówkach (wyposażenie placów zabaw i wymagania bezpieczeństwa).

Urządzenia będą wykonane z bezpiecznych i trwałych materiałów, zachowanych stref pomiędzy nimi, określonymi w dokumentacji producenta. Wszystkie urządzenia będą zamocowane do podłoża wg wskazań producenta zgodnie z przepisami w taki sposób, by gwarantowały stabilność i bezpieczeństwo. Zaprojektowane fundamenty nie będą stwarzały zagrożenia (potknięcia się lub uderzenia).

2.3. Mała architektura

10. Ławka z oparciem – 3 szt.

Długość: maks.1,92 m

Wysokość: maks. 0,93 m

Szerokość: maks. 0,53 m

(wymiały urządzenia mogą się różnić do 10 %)

Kotwienie na gruncie płaskim na głębokości 60 cm, beton klasy min. B-20

Fundament typu A

Materiały:

- profil - stal podkład cynkowy, lakier proszkowy,
- listwy z drewna iglastego jodłowego,
- drewno impregnowane 2 -u krotnie oraz lakierowane 2-u krotnie w komorze natryskowo
- kolorystyka urządzenia: kolor malowania stali: RAL 7042, kolor wybarwienia drewna świerkowego: dąb
- ławka mocowana do podłoża za pomocą fundamentu.

11. Kosz na śmieci – 2 szt.

Wysokość maksimum 66 cm

Szerokość maksimum 38 cm

Długość: maksimum 42 cm

(wymiały urządzenia mogą się różnić do 10 %)

Materiały:

- profil - stal podkład cynkowy, lakier proszkowy,
- listwy z drewna iglastego jodłowego,
- drewno impregnowane 2 -u krotnie oraz lakierowane 2-u krotnie w komorze natryskowo
- kolorystyka urządzenia: kolor malowania stali: RAL 7042, kolor wybarwienia drewna jodłowego: dąb

13. Tablica z regulaminem - 2 szt.

Wymiary: maksimum 0,5m x wys. 2,0 m

(wymiary urządzenia mogą się różnić do 10 %)

Fundamentowanie betonem na mokro klasy min. B-25

Fundament typu A

Materiał:

- Konstrukcja stalowa cynkowana proszkowo i malowana proszkowo,
- Tablica wykonana z aluminiowej płyty kompozytowej z polietylenowym rdzeniem (dibond), odpornej na zmiany temperatur,
- Śruby ze stali nierdzewnej i/lub śruby zakryte plastikowymi kapslami,
- Bezpieczne zaślepki na górze drążka, wykonane z płyty HDPE, odpornej na działanie warunków atmosferycznych,
- Kolorystyka urządzenia: kolor malowania stali: RAL 7040
- Tablica z regulaminem powinna zawierać wszystkie niezbędne informacje dotyczące użytkowania poszczególnych urządzeń placu zabaw i siłowni zewnętrznej oraz innych informacji istotnych dla bezpieczeństwa przebywających tam osób.

Elementy małej architektury należy dostarczyć/wykonać oraz wbudować zgodnie z projektem i zasadami sztuki budowlanej.

2.4. Wygradzenie

2.4.1. Stopy betonowe

Stopy betonowe pod słupki wykoane z betonu B25,

2.4.2. Słupki ogrodzenia

Drewniane słupki ustawione co 165 cm oraz rozciągnięcie pomiędzy nimi dwóch lin. Wysokość całkowita wygradzenia to 90 cm.

Materiał:

- Konstrukcja słupków z Robinii - bardzo trwałego drewna akacjowego o średnicy ~ 18 cm bez ostrych krawędzi, odpornego na działanie warunków atmosferycznych,
- Liny stalowe w oplocie polipropylenowym, łączone trwałymi elementami z aluminium, stali nierdzewnej i/lub tworzywa sztucznego,

- Łańcuchy ze stali nierdzewnej, kalibrowane, uniemożliwiające zakleszczenie palców,
- Wkręty ze stali nierdzewnej i/lub ze stali ocynkowanej,

2.5. Ogrodzenie

2.5.1. Stopy betonowe

Stopy betonowe pod słupki stalowe wykoane z betonu B25,

2.5.2. Panele ogrodzenia

Panele zgrzewane, wykonane z ocynkowanych drutów stalowych malowanych metodą proszkową - kolor – zielony RAL 6005.

- szerokość paneli – 2,50 m
- wysokości paneli: 1,2 m,
- grubość drutu – 5mm,
- rozmiar oczka – 7,5 cm x 20 cm ,

2.5.3. Słupki

Słupki ogrodzeniowe ocynkowane ,a następnie malowane metodą proszkową w kolorze zielonym RAL 6005, wyposażone w uchwyty montażowe do paneli. Słupki zabezpieczone górnymi nakładkami wykonanymi z tworzywa pcv, zabezpieczającymi przed przedostaniem się wody do środka słupka.

- Słupek pośredni – 4cm x 6 cm x 190 cm , wyposażony w uchwyty montażowe,
- Słupek przy furtce– 8 cm x 8 cm x 190 cm,
- słupki osadzone w prefabrykowanym fundamencie min.40 x40 cm,

2.6. Materiały na roboty uzupełniające

Do wykonania robót uzupełniających należy użyć materiałów zgodnie z zasadami sztuki budowlanej. Materiały pomocnicze do wykonania robót uzupełniających – wg potrzeb.

3. SPRZĘT

Roboty można wykonać przy użyciu dowolnego typu sprzętu.

4. TRANSPORT

Materiały i elementy mogą być przewożone dowolnymi środkami transportu.

5. WYKONANIE ROBÓT

5.1. Montaż urządzeń zabawowych, siłowych i elementów małej architektury

Należy dokonać dostawy i montażu wszystkich urządzeń zbawoych, siłowych oraz elementów małej architektury zgodnie z zasadami sztuki budowlanej.

Przy montażu należy uwzględnić zalecenia producenta tych elementów oraz zalecenia Inżyniera.

5.2. Montaż ogrodzenia i wygradzenia

5.2.1. Wykonanie dołów pod słupki

Jeśli dokumentacja projektowa, SST lub Inspektor Nadzoru nie podaje inaczej, to doły pod słupki powinny mieć wymiary w planie co najmniej o 20 cm większe od wymiarów słupka, a gł. Min. 60 cm. Jeśli dokumentacja projektowa lub ST nie podaje inaczej, to najpierw należy wykonać doły pod słupki narożne i na załamaniach ogrodzenia, a następnie dokonać podziału odcinków prostych na odcinki długości 1,65 dla wygradzenia drewnianego i 2,5 m dla ogrodzenia panelowego.

5.2.2. Ustawienie słupków

Słupki, bez względu na rodzaj i sposób osadzenia w gruncie, powinny stać pionowo w linii ogrodzenia. Ich wierzchołki powinny znajdować się na jednakowej wysokości na długości terenu o podobnej niwelecie, a w obszarze dużych spadków, linię wierzchołków dostosować do spadku terenu.

5.3. Roboty budowlane

Należy wykonać następujące roboty uzupełniające zgodnie z zasadami sztuki budowlanej:

- Wykonać fundamenty pod tablice regulaminowe, ławki, kosze na śmieci, urządzenia zabawowe i siłowe,
- Ewentualne inne roboty pomocnicze wynikłe podczas wykonywania w/w robót

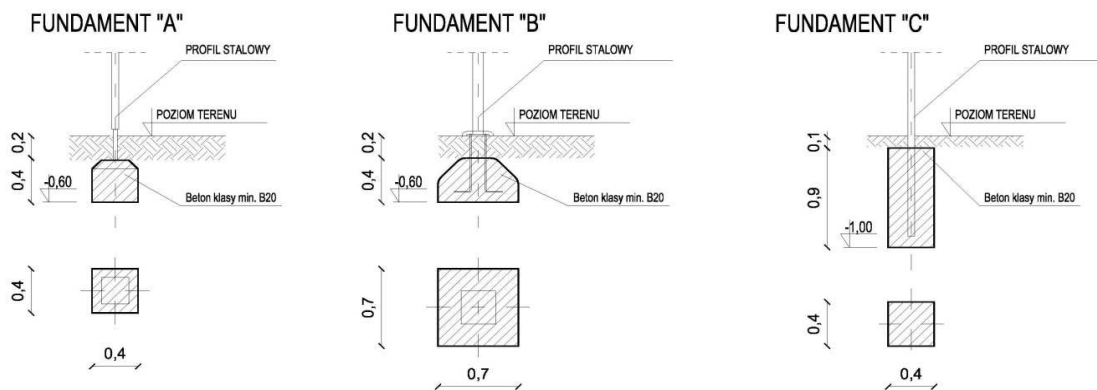

6. KONTROLA JAKOŚCI

6.1. Kontrola jakości materiałów powinna obejmować:

Sprawdzenie jakości materiałów zgodnie z odpowiednimi normami lub, w przypadku braku norm, sprawdzenia zgodności z odpowiednimi aprobatami technicznymi.

6.2. Kontrola jakości robót powinna obejmować

Sprawdzenie wykonania wszystkich robót opisanych w punkcie 5.

7. OBMIAR ROBÓT

Zaleca się prowadzenie przez Wykonawcę książki obmiaru robót oraz dokonywanie obmiarów zgodnie

z powszechnie stosowanymi w tym zakresie zasadami, lecz w przypadku ryczałtowego sposobu zapłaty za wykonanie robót, obmiary nie będą stanowić podstawy płatności.

8. ODBIÓR ROBÓT

Odbiór robót obejmuje wszystkie czynności wyszczególnione w punkcie 5.

Podstawę do odbioru robót powinny stanowić następujące dokumenty:

- a) zaświadczenia o jakości materiałów (deklaracje zgodności / atesty/ certyfikaty),
- b) protokoły odbioru poszczególnych etapów robót zanikających,
- c) protokoły odbioru materiałów i wyrobów.

9. PODSTAWA PŁATNOŚCI

Z uwagi na ryczałtowy sposób rozliczenia zadania inwestycyjnego zasady płatności reguluje umowa o wykonanie robót budowlanych zawarta między Zamawiającym a Wykonawcą.

10. PRZEPISY ZWIĄZANE

Nie występują

1. WSTĘP

1.1. Przedmiot SST

Przedmiotem niniejszej szczegółowej specyfikacji technicznej (SST) są wymagania dotyczące wykonania i odbioru robót związanych z wykonywaniem montażu balustrady przy pochylni w związku z zagospodarowaniem działki nr 1662/226 przy ulicy Pszczyńskiej w Jastrzębiu Zdroju.

1.2. Zakres stosowania SST

Specyfikacja techniczna jest stosowana jako dokument przetargowy przy zleceniu i realizacji robót wymienionych w punkcie 1.1.

1.3. Zakres robót objętych SST

Roboty, których dotyczy specyfikacja, obejmują wszystkie czynności do wykonania balustrad przy pochylni w związku z zagospodarowaniem działki nr 1662/226 przy ulicy Pszczyńskiej w Jastrzębiu Zdroju.

1.4. Określenia podstawowe

Określenia podstawowe są zgodne z obowiązującymi, odpowiednimi polskimi normami i definicjami podanymi w SST „Wymagania ogólne”.

1.5. Ogólne wymagania dotyczące robót

Ogólne wymagania dotyczące robót podano w SST „Wymagania ogólne”.

2. MATERIAŁY

Materiały do wykonania balustrad należy stosować zgodnie z Dokumentacją Projektową, opisem technicznym i rysunkami. Przy niektórych materiałach konkretne produkty, informacje te należy interpretować, jako wyznaczenie cech i jakości wyrobów. Dopuszcza się użycie innych materiałów o parametrach równoważnych lub lepszych, o ile zatwierdzone zostaną przez Projektanta i Inżyniera Nadzoru. Do udowodnienia równoważności jest zobligowany Wykonawca. Należy używać następujących materiałów:

- Stal nierdzewna
- Materiały do wykonania powłoki lakierniczej na budowie
- Kotwy montażowe do betonu z nakrętkami ze stali nierdzewnej,
- Śruby z nakrętkami ze stali nierdzewnej

Wszystkie materiały przewidywane do wykonania będą zgodne z postanowieniami kontraktu i poleceniami projektanta i Inżyniera Nadzoru. W oznaczonym czasie przed wykonaniem Wykonawca przedstawi szczegółowe informacje dotyczące źródła wytwarzania materiałów oraz odpowiednie świadectwa badań, dokumenty dopuszczenia do obrotu i stosowania w budownictwie i próbki do zatwierdzenia przez Projektanta.

3. SPRZĘT

3.1. Ogólne wymagania dotyczące sprzętu

Ogólne wymagania dotyczące sprzętu podano w SST „Wymagania ogólne”.

3.2. Sprzęt do wykonania robót

Wykonawca jest zobowiązany do używania jedynie takiego sprzętu, który nie spowoduje niekorzystnego wpływu, na jakość i środowisko wykonania robót. Sprzęt używany do realizacji robót powinien być zgodny z ustaleniami ST. Oraz projektu organizacji robót, który uzyskał akceptację Projektanta i Inżyniera Nadzoru. Wykonawca dostarczy Inżynierowi Nadzoru kopie dokumentów potwierdzających dopuszczenie sprzętu do użytkowania zgodnie z jego przeznaczeniem.

4. TRANSPORT

Ogólne wymagania dotyczące stosowania sprzętu podano w STO „Wymagania ogólne”. Ponadto:

- Podczas transportu konstrukcje powinny być zabezpieczone przed zniszczeniem i uszkodzeniem powłoki antykorozyjnej.
- Zabronione jest przeciąganie niezabezpieczonych elementów po podłożu.
- Konstrukcję należy układać w pozycji pionowej na podkładach z bali lub desek. Pierwszy element powinien leżeć na podkładach na wyrównanym podłożu w odległości min. 30.0cm od gruntu.

Do transportu materiałów należy użyć następujących środków transportu:

- Samochody skrzyniowe
- Samochody dostawcze

Wykonawca jest zobowiązany do stosowania jedynie takich środków transportu, które nie wpłyną niekorzystnie, na jakość robót i właściwości przewożonych towarów. Środki transportu winny być zgodne z ustaleniami ST, PZJ oraz projektu organizacji robót, który uzyskał akceptację Inżyniera Nadzoru. Przy ruchu na drogach publicznych pojazdy muszą spełniać wymagania przepisów ruchu drogowego tak pod względem formalnym jak i rzeczowym.

5. WYKONANIE ROBÓT

5.1. Ogólne zasady wykonywania robót

Ogólne zasady wykonywania robót podano w ST „Wymagania ogólne”.

5.2. Zasady wykonywania robót

Sposób wykonania robót powinien być zgodny z dokumentacją projektową i ST. Podstawowe czynności przy wykonywaniu robót obejmują:

- roboty przygotowawcze,
- montaż balustrady,
- roboty wykończeniowe.

5.3. Roboty przygotowawcze

Przed przystąpieniem do robót należy, na podstawie Dokumentacji Projektowej lub wskazań Inżyniera:

- ustalić materiały niezbędne do wykonania robót,
- określić kolejność, sposób i termin wykonania robót.

5.4. Montaż balustrady

5.4.1. Montaż balustrad ze słupkami mocowanymi za pomocą kotew

Kolejność montażu balustrad ze słupkami mocowanymi za pomocą kotew obejmuje czynności:

- w palisadzie należy osadzić blachy z kotwami i tak zastabilizować, aby nie przesunęły się w czasie betonowania.
- należy ustawić słupki i wyregulować je wysokościowo, ewentualnie stosując kliny wyrównawcze,
- przyspawać słupki do blach z kotwami,
- uzupełnić powłoki antykorozyjne uszkodzone w trakcie spawania,
- wnęki na słupki balustrady należy wypełnić zaprawą niskoskurczową.

6. KONTROLA JAKOŚCI ROBÓT

6.1. Ogólne zasady kontroli jakości robót

Ogólne zasady kontroli jakości robót podano w SST „Wymagania ogólne”

6.2. Badania przed przystąpieniem do robót

Przed przystąpieniem do robót Wykonawca powinien:

- uzyskać wymagane dokumenty, dopuszczające wyroby budowlane do obrotu i powszechnego stosowania (certyfikaty zgodności, deklaracje zgodności, aprobaty techniczne, ew. badania materiałów wykonane przez dostawców itp.), potwierdzające zgodność materiałów z wymaganiami pktu 2 niniejszej specyfikacji,
- ew. wykonać własne badania właściwości materiałów przeznaczonych do wykonania robót, określone w pktcie 2 lub przez Inżyniera,
- sprawdzić cechy zewnętrzne elementów balustrady (sprawdzenie wyglądu zewnętrznego elementów balustrady należy przeprowadzić na podstawie oględzin przez ocenę uszkodzeń na powierzchni poszczególnych elementów oraz kompletności balustrady).

Wszystkie dokumenty oraz wyniki badań Wykonawca przedstawi Inżynierowi do akceptacji

6.3. Kontrola materiałów

6.3.1. Kontrola konstrukcji stalowej balustrady

Materiały należy sprawdzać na podstawie atestów producenta, potwierdzających ich zgodność z wymaganiami ST.

6.3.2. Kontrola materiałów malarskich

Przed przystąpieniem do wbudowywania materiału, Wykonawca przedstawi przy każdej dostawie deklarację zgodności lub certyfikat zgodności materiału z Polską Normą lub aprobatą techniczną. Materiały, na podstawie powyższych dokumentów, powinny spełniać wymagania podane w pkt 2 niniejszej ST. Materiały nie spełniające wymogów należy wyeliminować. Przed wbudowaniem materiału Wykonawca musi przedstawić Inżynierowi karty techniczne poszczególnych materiałów. Przed rozpoczęciem malowania należy doświadczalnie ustalić parametry malowania. Wykonawca powinien przeprowadzić próbne malowanie powierzchni za pomocą wybranego systemu farb i przedstawić Inżynierowi do akceptacji. Wykonawca ma obowiązek kontrolować lepkość materiału malarskiego każdego pojemnika.

6.4. Kontrola montażu balustrady

Dopuszczalne odchyłki montażu balustrad:

- odchylenie słupka od pionu $\pm 0,5\%$,
- odchyłka w odległości ustawienia słupka od krawędzi jezdni $\pm 0,5$ cm,
- odchyłka od prostoliniowości wykonanej balustrady $0,5\%$.

Należy skontrolować styk słupka z powierzchnią betonu chodnika - powinien być szczelny, a zaprawa niskoskurczowa tak uformowana, aby odpływ wody był na zewnątrz.

6.5.1. Kontrola malowania

6.5.1.1. Kontrola przygotowania powierzchni do malowania

- Wizualna ocena stanu powierzchni Wizualną oceną stanu powierzchni obejmuje sprawdzenie suchości, braku zapyleń i zanieczyszczeń olejami i smarami.
- Kontrola odtłuszczenia Powierzchnia badana zgodnie z ISO/DIS 8502-7 powinna wykazywać brak zatłuszczenia.
- Badanie skuteczności odpylenia Stopień zapylenia badany zgodnie z PN-EN ISO 8502-3:2000 powinien być nie wyższy niż 3.
- Kontrola zanieczyszczeń jonowych (w przypadkach wątpliwych) Poziom zanieczyszczeń jonowych badany zgodnie z PN-EN ISO 8502-9:2002 powinien wynosić poniżej 15 mS/m.

6.5.1.2. Kontrola nakładania powłok malarskich

Kontrola nakładania powłok malarskich winna przebiegać pod kątem sprawności użytego sprzętu i techniki nakładania materiału malarskiego oraz przestrzegania zaleceń dotyczących warunków pogodowych i zabezpieczenia świeżo wykonanych powłok oraz przestrzegania czasu schnięcia i aklimatyzacji powłok. Rozpoczynając nanoszenie powłok, a także przy wszystkich zmianach sprzętu i materiałów należy na bieżąco kontrolować grubość nakładanej warstwy mierząc jej grubość na mokro grzebieniem malarskim zgodnie z PN-EN ISO 2808:2008 metoda 7B. Należy kontrolować tzw. „wyrabianie”, czyli pogrubienie powłoki wykonywane po wyschnięciu naniesionej powłoki na krawędziach, szczelinach, spoinach. Do „wyrabiania” należy stosować farbę w innym kolorze niż kolor danej powłoki.

6.5.1.3. Sprawdzenia jakości wykonanych powłok

Wykonawca wykaże, że poszczególne powłoki malarskie zostały wykonane zgodnie z przedmiotowymi normami, dokumentacją projektową i ST:

- po zagruntowaniu,
- po wykonaniu międzywarstwy, przed wysyłką z warsztatu,
- po wykonaniu warstwy nawierzchniowej.

Ocenę jakości powłok malarskich przeprowadza się kontrolując:

- wygląd zewnętrzny powłoki (ocena niedomalowań, zacieków, wtrąceń, zmarszczeń, cofania się wymalowania, kraterowania igłowego, kraterowania z pękającymi pęcherzami, spękań, skórki pomarańczowej, suchego natrysku, podnoszenia, zgodności koloru z projektowanym),
- grubość powłok,
- przyczepność powłok,
- twardość powłoki.

7. OBMIAR ROBÓT

7.1. Ogólne zasady obmiaru robót

Ogólne zasady obmiaru robót podano w SST „Wymagania ogólne”.

7.2. Jednostka obmiarowa

Jednostką obmiarową jest szt. (sztuka) zamontowanej balustrady:

8. ODBIÓR ROBÓT

Ogólne zasady odbioru robót podano w SST „Wymagania ogólne”.

9. PODSTAWA PŁATNOŚCI

9.1. Ogólne ustalenia dotyczące podstawy płatności

Ogólne ustalenia dot. podstawy płatności podano w SST „Wymagania ogólne”.