

GMINA SIECHNICE
ul. Jana Pawła II 12, 55-011 Siechnice
tel. 71 394 81 01
NIP 912-10-05-691 REGON 931935129
pieczęć zamawiającego 43 70
(12)

ZAPYTANIE OFERTOWE

Zgodnie z Regulaminem udzielania zamówień publicznych w Urzędzie Miejskim w Siechnicach w zakresie zamówień o wartości nie przekraczającej kwoty 130 000 złotych Zamawiający Gmina Siechnice, ul. Jana Pawła II 12, 55-011 Siechnice zaprasza do udziału w postępowaniu na:

Remont urządzeń oraz nawierzchni na terenie siłowni plenerowej przy ul. Gwiaździstej w Radwanicach w gm. Siechnice

1. Przedmiot zamówienia obejmuje wykonanie remontu urządzeń oraz nawierzchni siłowni plenerowej zlokalizowanej przy ul. Gwiaździstej w Radwanicach na dz. nr 955.

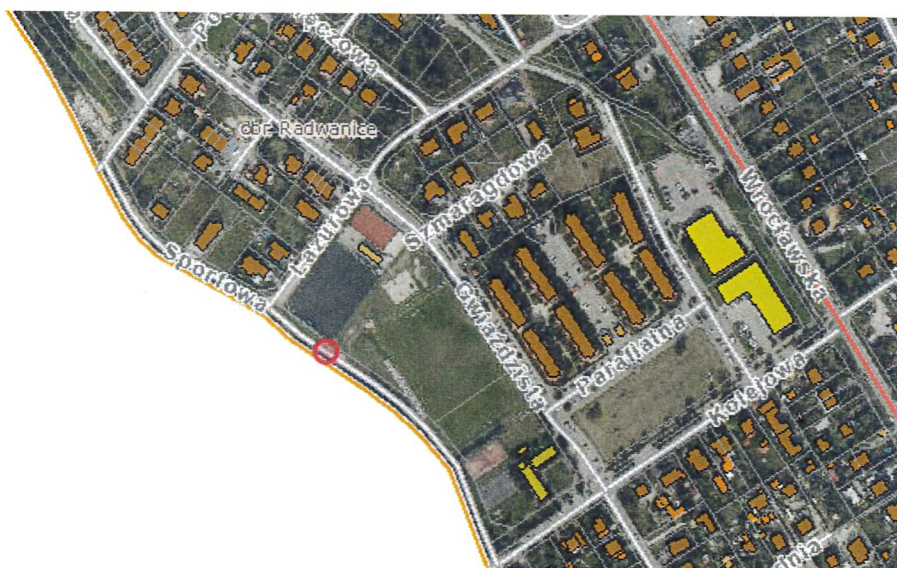

Siłownia plenerowa znajduje się w obrębie kompleksu sportowo-rekreacyjnego, w sąsiedztwie boiska do piłki nożnej. Siłownia została zamontowana 2015 r. Producentem urządzeń jest STARMAX. W obrębie siłowni znajduje się 11 urządzeń, tablica z regulaminem, 6 ławek z oparciami oraz 4 kosze na śmieci. Wymiary - ok. 12 x 24m. Nawierzchnia siłowni – żwirowa.



W ramach zadania – należy wykonać następujące prace:

| LP | URZĄDZENIE/ WYPOSAŻENIE/ NAWIERZCHNIA | ZAKRES PRAC |
|----|---|---|
| 1 | Twister + Wahadło | Urządzenia należy oczyścić z rdzy oraz łuszczącej się farby i pomalować farbą do metalu w kolorze identycznym lub zbliżonym do obecnego. W ramach zadania Wykonawca ma również nasmarować łożyska. Należy oczyścić słup oraz umieścić na nim brakujące naklejki z instrukcją użytkowania urządzeń – instrukcje należy pozyskać od producenta. Ponadto całość należy oczyścić z kurzu, pyłu, piasku, zielonych nalotów i porostów. |



OF2-11+12 Twister+Wahadło



Data sheet
Karta katalogowa
Scheda di dati
Fiche Technique
Datenblatt

PL

Urządzenie do ćwiczeń na świeżym powietrzu

Kategoria urządzenia: Wahadło: Budowa mięśni, koordynacja
Twister: Koordynacja

Efekt treningu: Wahadło: Ćwiczy mięśnie bioder. Wspomaga aktywność stawów biodrowych oraz kręgosłupa lędźwiowego. Ćwiczy zmysł równowagi oraz wpływa na mięśnie brzucha i pleców. Twister: Wspomaga aktywność stawów biodrowych oraz kręgosłupa lędźwiowego. Ćwiczy zmysł równowagi oraz wpływa na mięśnie brzucha.

Sposób używania: Wahadło: Chwyć mocno za uchwyty i postaw obie nogi na stopkach. Poruszaj nogami w prawo i w lewo wykonując ruch wahadła.
Twister: Chwyć rękami za uchwyty, obiema nogami zajmij miejsce na stopkach, po czym wykonaj biodrami jednostajny ruch z prawej strony na lewo i z powrotem.

Trudność ćwiczenia: Średnie.

Pełne bezpieczeństwo użytkowania sprzętu można utrzymać tylko dzięki regularnej kontroli dotyczącej uszkodzeń i zużycia. Przestrzegaj instrukcji montażu i konserwacji.

Na urządzeniach mogą ćwiczyć dorośli i dzieci o wzroście powyżej 1,4 m.

Przeznaczone dla jednej osoby. Maksymalne obciążenie 120 kg.

Wykonano w oparciu o normy: EN 16630 : 2015

Wyprodukowane w Polsce.

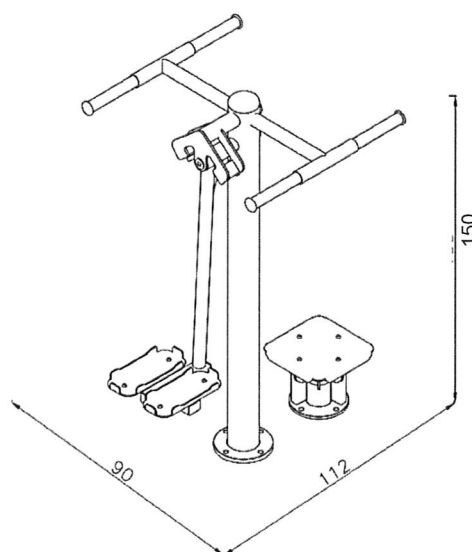
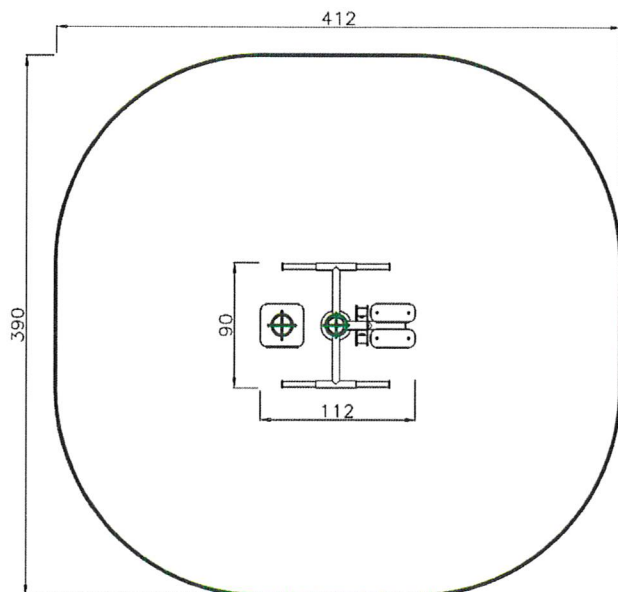

2

Biegacz

Urządzenie należy oczyścić z rdzy oraz łuszczącej się farby i pomalować farbą do metalu w kolorze identycznym lub zbliżonym do obecnego. W ramach zadania Wykonawca ma również nasmarować łożyska. Należy oczyścić pylon oraz umieścić na nim brakujące naklejki z instrukcją użytkowania urządzenia – instrukcję należy pozyskać od producenta. Ponadto całość należy oczyścić z kurzu, pyłu, piasku zielonych nalotów i porostów.





Data sheet Karta katalogowa Scheda di dati Fiche Technique Datenblatt

PL Urządzenie do ćwiczeń na świeżym powietrzu

Kategoria urządzenia: Krążenie krwi, Koordynacja

Efekt treningu: Delikatny dla stawów trening mięśni całych nóg i bioder. Poprawia ponadto zmysł równowagi.

Sposób używania: Chwyć mocno za uchwyt i postaw obie nogi na pedałach. Poruszaj nogami w przód i w tył.

Trudność ćwiczenia: Łatwe

Pełne bezpieczeństwo użytkowania sprzętu można utrzymać tylko dzięki regularnej kontroli dotyczącej uszkodzeń i zużycia. Przestrzegać instrukcję montażu i konserwacji.

Pełne bezpieczeństwo użytkowania sprzętu można utrzymać tylko dzięki regularnej kontroli dotyczącej uszkodzeń i zużycia. Przestrzegać instrukcji montażu i konserwacji. Na urządzeniach mogą ćwiczyć dorośli i dzieci o wzroście powyżej 1,4 m.

Przeznaczone dla jednej osoby. Maksymalne obciążenie 120 kg.
Wykonano w oparciu o normy: EN 16630 : 2015

Wyprodukowane w Polsce.

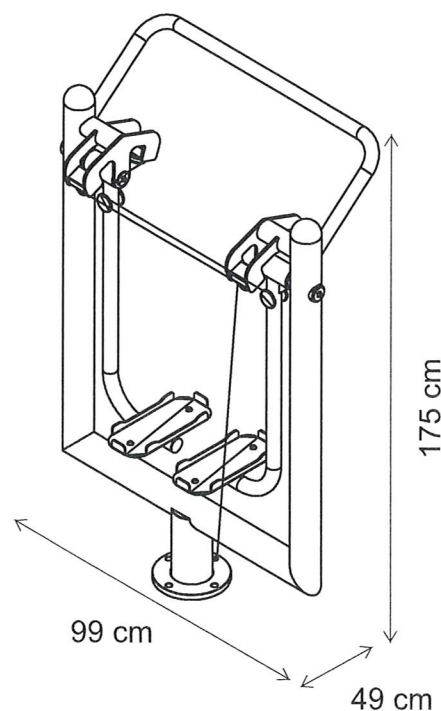
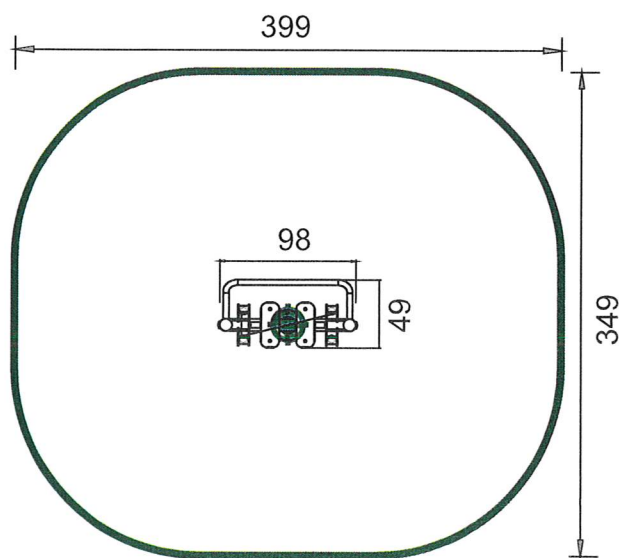

3

Orbitrek

Urządzenie należy oczyścić z rdzy oraz łuszczącej się farby i pomalować farbą do metalu w kolorze identycznym lub zbliżonym do obecnego. W ramach zadania Wykonawca ma również nasmarować łożyska. Należy oczyścić pylon oraz umieścić na nim brakujące naklejki z instrukcją użytkowania urządzenia – instrukcję należy pozyskać od producenta. Ponadto całość należy oczyścić z kurzu, pyłu, piasku, zielonych nalotów i porostów.

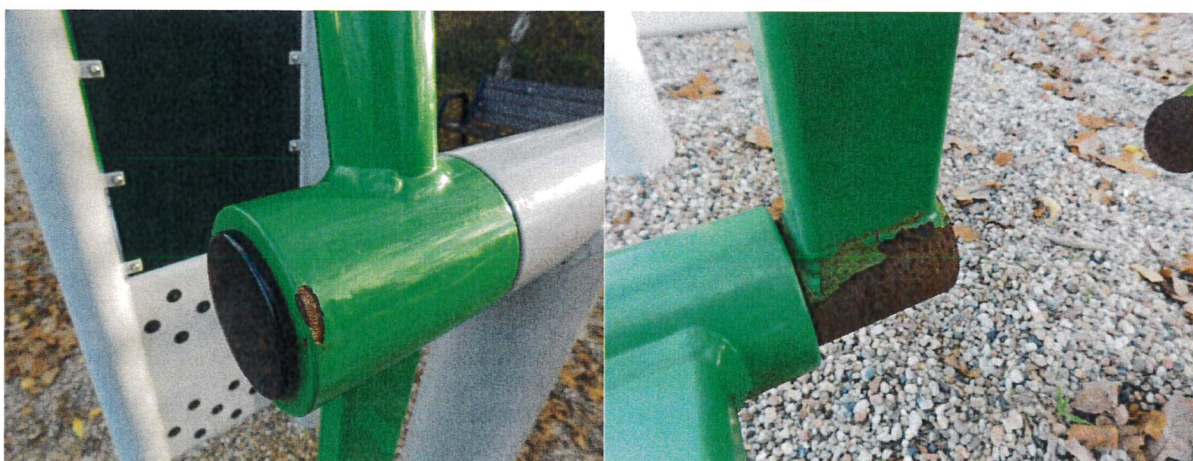



Data sheet Karta katalogowa Scheda di dati Fiche Technique Datenblatt

PL

Urządzenie do ćwiczeń na świeżym powietrzu

Kategoria urządzenia: Budowa mięśni

Efekt treningu: Wzmocnienie pasa ramion, górnej części pleców oraz mięśni ramion i nóg.

Sposób używania: Stań na pedałach i chwyc mocno rękami oba uchwyty. Poruszaj nogami do przodu i do tyłu, jednocześnie pomagając sobie rękami na zmianę ciągnąc i pchając drążki.

Stopień zaangażowania energii i siły: Średni do wysokiego.

Pełne bezpieczeństwo użytkowania sprzętu można utrzymać tylko dzięki regularnej kontroli dotyczącej uszkodzeń i zużycia. Przestrzegać instrukcji montażu i konserwacji.

Na urządzeniach mogą ćwiczyć dorośli i dzieci o wzroście powyżej 1,4 m.

Przeznaczone dla jednej osoby. Maksymalne obciążenie 120 kg.

Wykonano w oparciu o normy: EN 16630 : 2015

Wyprodukowane w Polsce.

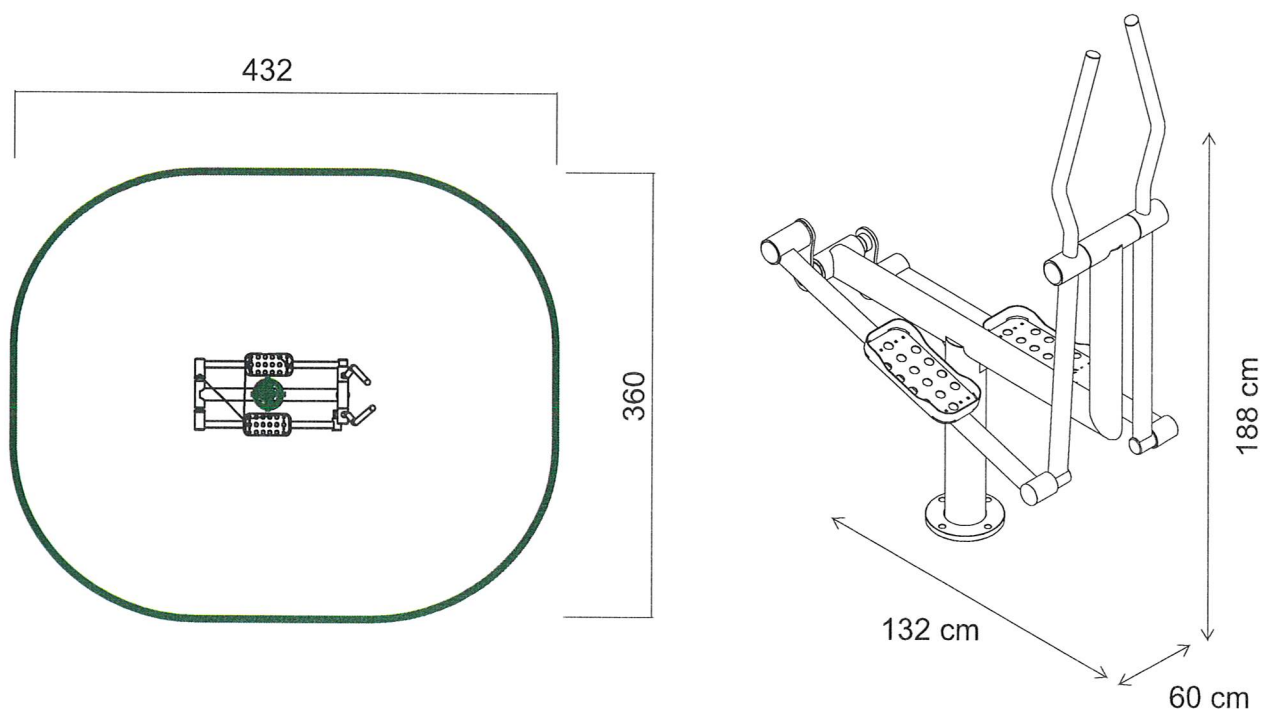

| | | |
|---|-------------------|---|
| 4 | Koło + Kierownice | Urządzenia należy oczyścić z rdzy oraz łuszczącej się farby i pomalować farbą do metalu w kolorze identycznym lub zbliżonym do obecnego. W ramach zadania Wykonawca ma również nasmarować łożyska. Należy oczyścić słup z graffiti oraz umieścić na nim brakujące naklejki z instrukcją użytkowania urządzeń – instrukcje należy pozyskać od producenta. Ponadto całość należy oczyścić z kurzu, pyłu, piasku zielonych nalotów i porostów. |
|---|-------------------|---|





Data sheet
Karta katalogowa
Scheda di dati
Fiche Technique
Datenblatt

PL

Urządzenie do ćwiczeń na świeżym powietrzu

Kategoria urządzenia: Krążenie krwi, Koordynacja

Efekt treningu: Ćwiczy górne partie mięśni. Wpływa na poprawę sprawności kończyn górnych oraz mięśni obręczy barkowej. Doskonałe ćwiczenie ogólnorozwojowe.

Sposób używania:

Kierownice: Złap dwa koła oburącz i obracaj w lewo lub w prawo. Zmieniaj prędkość ruchu.

Koło: Złap koło oburącz i obracaj w lewo lub w prawo. Zmieniaj prędkość ruchu.

Trudność ćwiczenia: Łatwe

Pełne bezpieczeństwo użytkowania sprzętu można utrzymać tylko dzięki regularnej kontroli dotyczącej uszkodzeń i zużycia. Przestrzegać instrukcji montażu i konserwacji. Na urządzeniach mogą ćwiczyć dorośli i dzieci o wzroście powyżej 1,4 m.

Przeznaczone dla jednej osoby. Maksymalne obciążenie 120 kg.

Wykonano w oparciu o normy: EN 16630 : 2015
Wyprodukowane w Polsce.

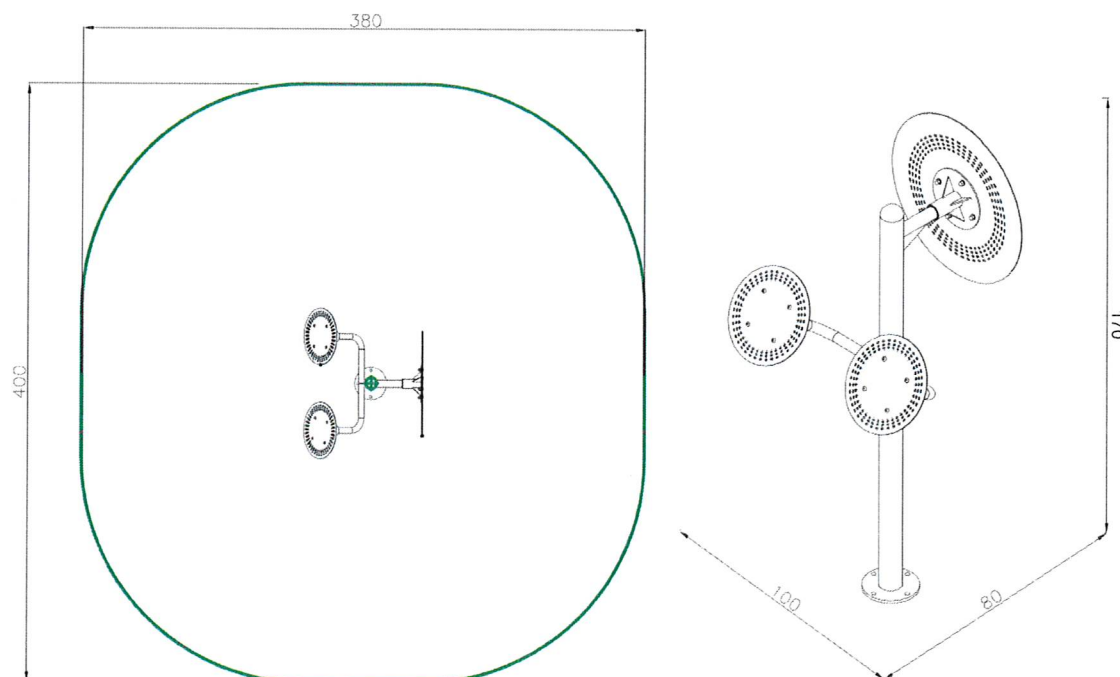

5

Drabika + Poręczę
równoległe

Urządzenie należy oczyścić z rdzy oraz łuszczącej się farby i pomalować farbą do metalu w kolorze identycznym lub zbliżonym do obecnego. W ramach zadania Wykonawca ma również nasmarować łożyska. Należy oczyścić pylon z rysunku oraz umieścić na nim nowe naklejki z instrukcją użytkowania urządzenia – instrukcję należy pozyskać od producenta. Ponadto całość należy oczyścić z kurzu, pyłu, piasku zielonych nalotów i porostów.





Data sheet Karta katalogowa Scheda di dati Fiche Technique Datenblatt

PL

Efekt treningu:

Wariant 1: Efektywne wzmocnienie górnych partii mięśniowych

Wariant 2: Rozciąganie

Sposób używania:

Wariant 1: Podciąganie na drążku: Złap za uchwyt drążka i unikając ruchu wahadłowego podciągnij ciało do wysokości piersi. Następnie powoli opuszczaj.

Wariant 2: Rozciąganie mięśni: Oprzyj stopę o szczebel na wysokości pasa. Wykonuj skłony tułowia do stopy na szczeblu i stopy na ziemi.

Kategoria urządzenia: Budowa mięśni

Stopień zaangażowania energii/siły: Średni do wysokiego

Pełne bezpieczeństwo użytkowania sprzętu można utrzymać tylko dzięki regularnej kontroli dotyczącej uszkodzeń i zużycia. Przestrzegać instrukcji montażu i konserwacji.

Na urządzeniach mogą ćwiczyć dorośli i dzieci o wzroście powyżej 1,4 m. Przeznaczone dla jednej osoby. Maksymalne obciążenie 120 kg.

Wykonano w oparciu o normy: EN 16630 : 2015

Wyprodukowane w Polsce.

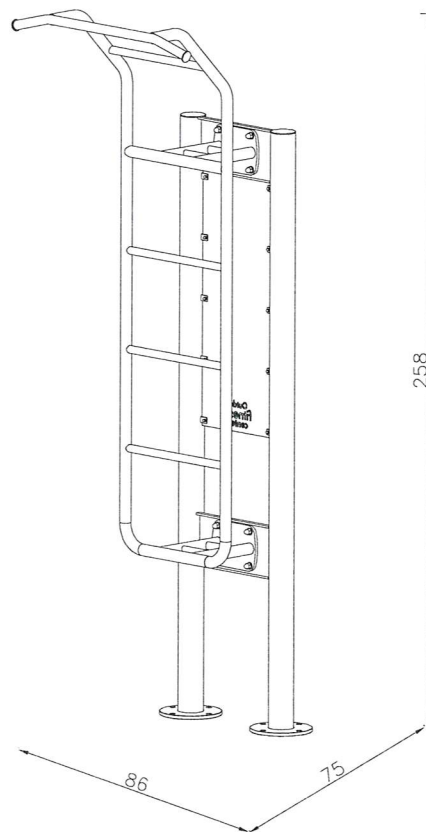
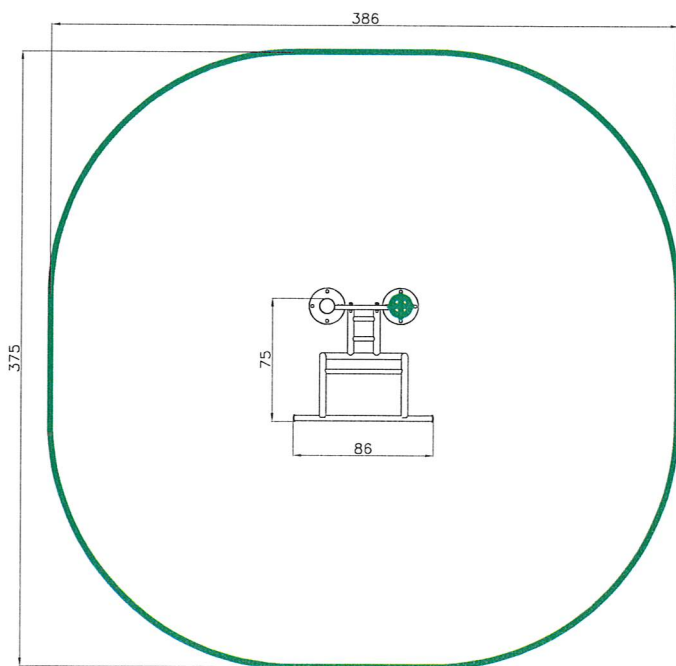

OF3-03 Poręcze Równoległe



Data sheet Karta katalogowa Scheda di dati Fiche Technique Datenblatt

PL

Efekt treningu: Wzmocnienie dużych partii mięśniowych: kończyny górne, uda oraz brzuch i grzbiet. Staranne wykonywanie ćwiczeń przyczynia się do utrzymania poprawnej postawy ciała. Działa zapobiegawczo na niepożądane skrzywienia kręgosłupa.

Sposób używania:

1. Oprzyj się rękami na podpórkach, plecami do urządzenia. Chwyć uchwyty. Uda poziomo, łydki pionowo. Nogi podciągnij do tułowia a następnie opuszczaj.
2. Oprzyj się rękami na podpórkach plecami do urządzenia, Uginaj i prostuj ręce w łokciach - dla zaawansowanych

Trudność ćwiczenia: Trudne

Pełne bezpieczeństwo użytkowania sprzętu można utrzymać tylko dzięki regularnej kontroli dotyczącej uszkodzeń i zużycia. Przestrzegaj instrukcji montażu i konserwacji.

Na urządzeniach mogą ćwiczyć dorośli i dzieci o wzroście powyżej 1,4 m. Przeznaczone dla jednej osoby. Maksymalne obciążenie 120 kg.

Wykonano w oparciu o normy: EN 16630 : 2015

Wyprodukowane w Polsce.

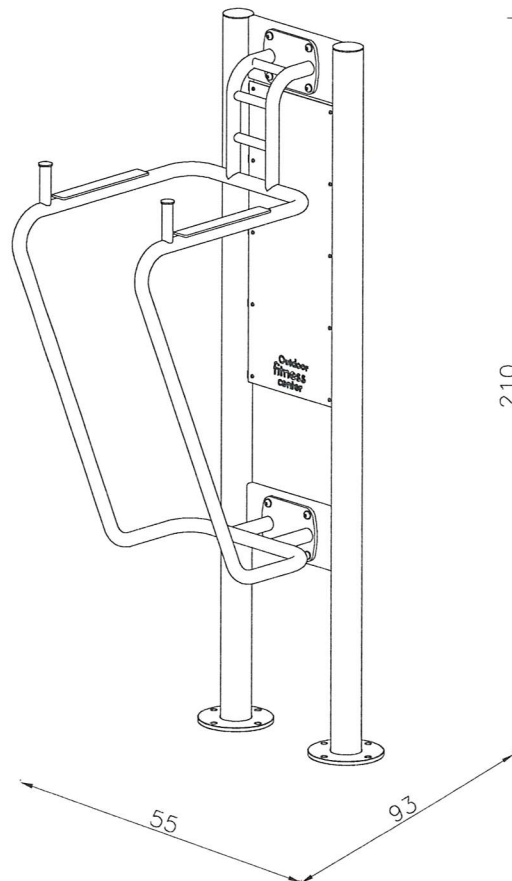
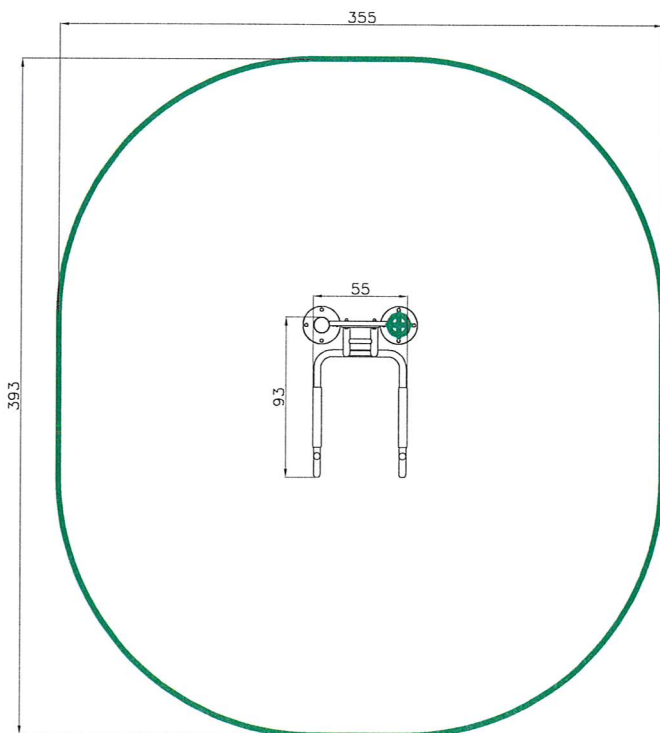

6

Jeździec

Urządzenie należy oczyścić z rdzy oraz łuszczącej się farby i pomalować farbą do metalu w kolorze identycznym lub zbliżonym do obecnego. W ramach zadania Wykonawca ma również nasmarować łożyska. Należy oczyścić słup oraz umieścić na nim brakujące naklejki z instrukcją użytkowania urządzenia – instrukcję należy pozyskać od producenta. Ponadto całość należy oczyścić z kurzu, pyłu, piasku zielonych nalotów i porostów.





Data sheet Karta katalogowa Scheda di dati Fiche Technique Datenblatt

PL Urządzenie do ćwiczeń na świeżym powietrzu

Kategoria urządzenia: Budowa mięśni

Efekt treningu: Wzmocnienie pasa ramion, górnej części pleców oraz mięśni ramion i nóg.

Sposób używania: Usiądź na siedzisku. Postaw stopy na pedałach, złap rękami za oba uchwyty. Przyciągnij uchwyt do brzucha prostując jednocześnie nogi. Powróć do pozycji wyjściowej.

Stopień zaangażowania energii i siły: Średni do wysokiego.

Przestrzegaj instrukcję montażu i konserwacji.

Pełne bezpieczeństwo użytkowania sprzętu można utrzymać tylko dzięki regularnej kontroli dotyczącej uszkodzeń i zużycia. Przestrzegaj instrukcji montażu i konserwacji.

Na urządzeniach mogą ćwiczyć dorośli i dzieci o wzroście powyżej 1,4 m.

Przeznaczone dla jednej osoby. Maksymalne obciążenie 120 kg.

Wykonano w oparciu o normy: EN 16630 : 2015

Wyprodukowane w Polsce.

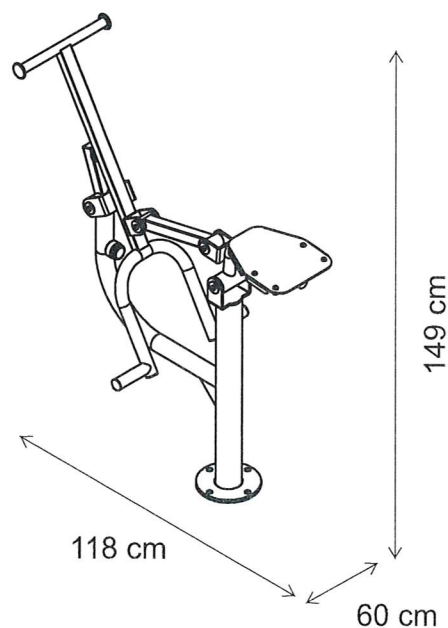
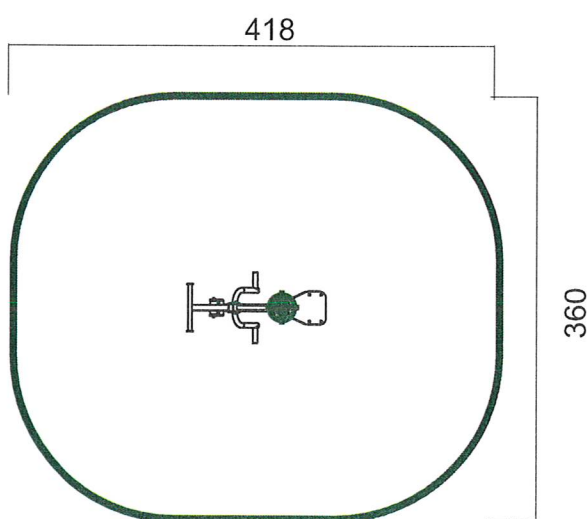

7

Ławka + Prostownik pleców

Urządzenie należy oczyścić z rdzy oraz łuszczącej się farby i pomalować farbą do metalu w kolorze identycznym lub zbliżonym do obecnego. W ramach zadania Wykonawca ma również nasmarować łożyska. Należy oczyścić pylon oraz umieścić na nim nowe naklejki z instrukcją użytkowania urządzenia – instrukcje należy pozyskać od producenta. Ponadto należy usunąć graffiti, a całość oczyścić z kurzu, pyłu, piasku zielonych nalotów i porostów.





Data sheet Karta katalogowa Scheda di dati Fiche Technique Datenblatt

PL

Efekt treningu: Ćwiczenia wykonywane na urządzeniu pomagają wzmocnić mięśnie brzucha. Przy prostych skłonach pracują mięśnie proste brzucha. Wykonując skręt tułowia pobudzamy mięśnie skośne. Doskonale wpływają na poprawę sylwetki.

Sposób używania:

Położ się na ławce twarzą w górę. Nogi zgięte w kolanach, stopy zaprzyj o dolną poprzeczkę. Ręce podłóż pod głowę. Podnoś tułów w następującej kolejności: najpierw głowa potem barki i resztę ciała. Wystarczy kilka centymetrów nad powierzchnię ławki. Wykonuj płynne ruchy.

Trudność ćwiczenia: Trudne

Pełne bezpieczeństwo użytkowania sprzętu można utrzymać tylko dzięki regularnej kontroli dotyczącej uszkodzeń i zużycia. Przestrzegać instrukcji montażu i konserwacji.

Na urządzeniach mogą ćwiczyć dorośli i dzieci o wzroście powyżej 1,4 m. Przeznaczone dla jednej osoby. Maksymalne obciążenie 120 kg.

Wykonano w oparciu o normy: EN 16630 : 2015

Wyprodukowane w Polsce.

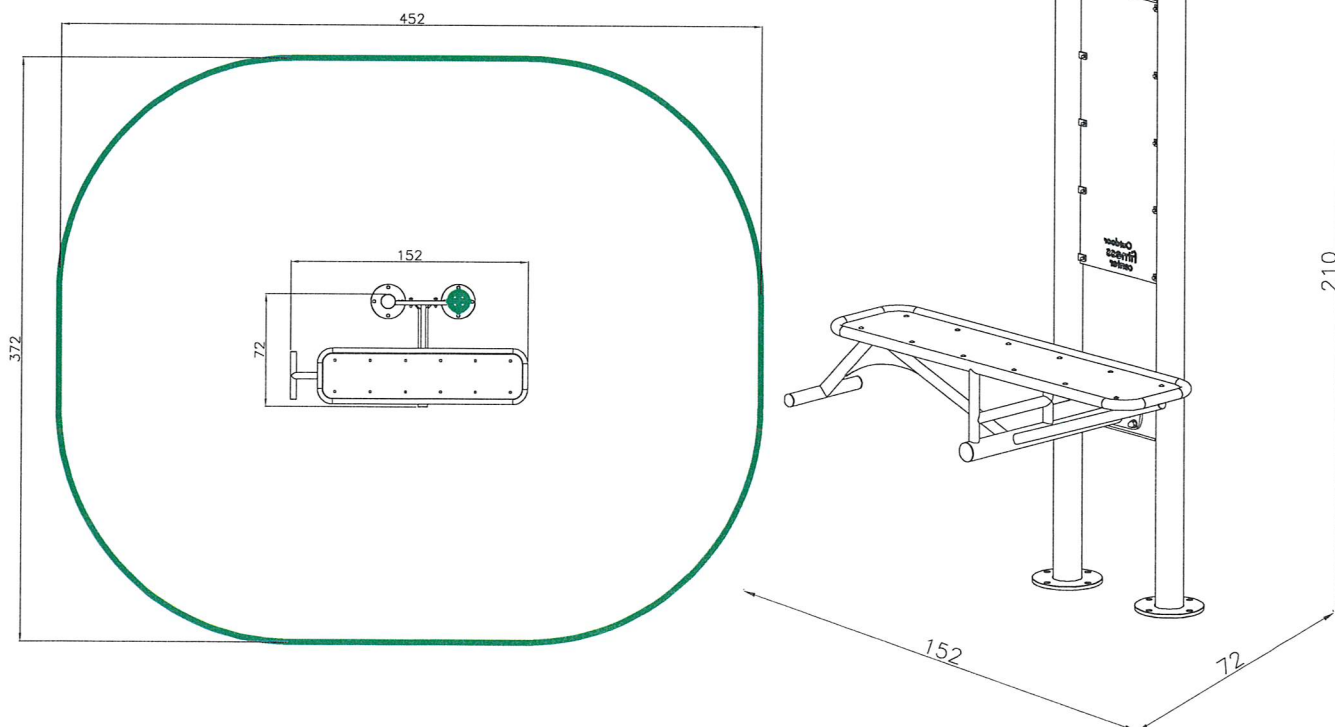

OF3-07 Prostownik Pleców



Data sheet Karta katalogowa Scheda di dati Fiche Technique Datenblatt

PL

Efekt treningu:

Wzmacnia bardzo ważną dla utrzymania poprawnej sylwetki grupę mięśniową. Dzięki ćwiczeniom na tym urządzeniu dbasz o mięśnie grzbietu oraz swój kręgosłup. Regularne ćwiczenie pomogą efektywnie wzmocnić mięśnie odpowiadające za utrzymywanie pionowej postawy. Pomoże Ci to na dłużej cieszyć się ze spacerów.

Sposób używania:

Oprzyj biodra na ławce, twarzą skierowaną w dół. Nogi zaprzyj o poprzeczkę. Ręce skrzyżuj na klatce piersiowej. Wykonuj płynne, powolne i pełne opady i unoszenia tułowia.

Kategoria urządzenia: Budowa mięśni

Pełne bezpieczeństwo użytkowania sprzętu można utrzymać tylko dzięki regularnej kontroli dotyczącej uszkodzeń i zużycia. Przestrzegać instrukcji montażu i konserwacji.

Na urządzeniach mogą ćwiczyć dorośli i dzieci o wzroście powyżej 1,4 m. Przeznaczone dla jednej osoby. Maksymalne obciążenie 120 kg.

Wykonano w oparciu o normy: EN 16630 : 2015

Wyprodukowane w Polsce.

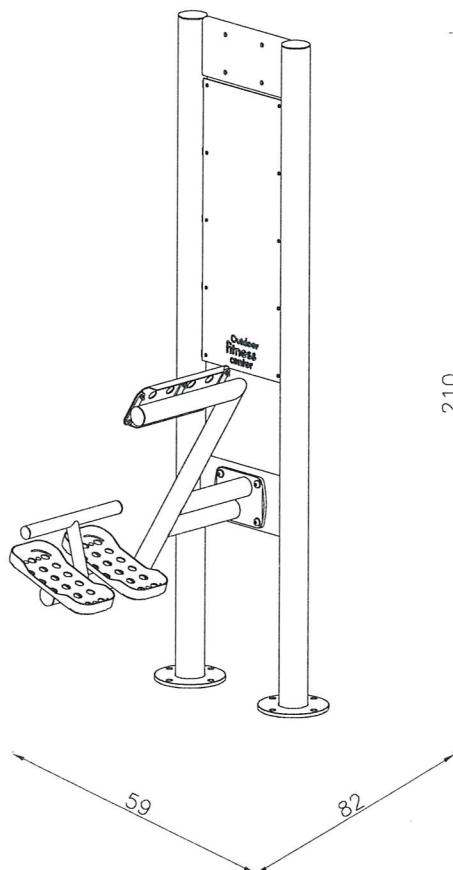
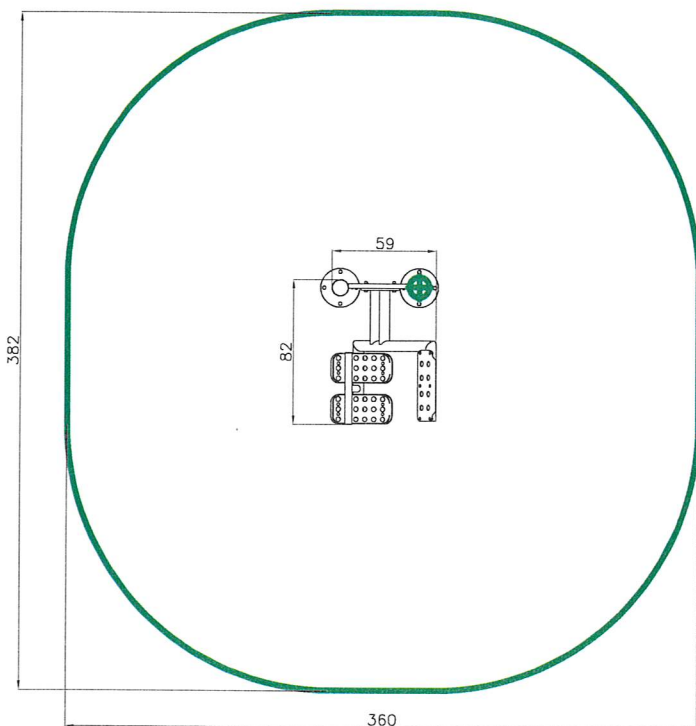

8

Wyciskanie siedząc +
wyciąg górny

Urządzenie należy oczyścić z rdzy oraz łuszczącej się farby i pomalować farbą do metalu w kolorze identycznym lub zbliżonym do obecnego. W ramach zadania Wykonawca ma również nasmarować łożyska. Należy oczyścić pylon oraz umieścić na nim nowe naklejki z instrukcją użytkowania urządzenia – instrukcję należy pozyskać od producenta. Ponadto należy usunąć graffiti, a całość oczyścić z kurzu, pyłu, piasku zielonych nalotów i porostów.

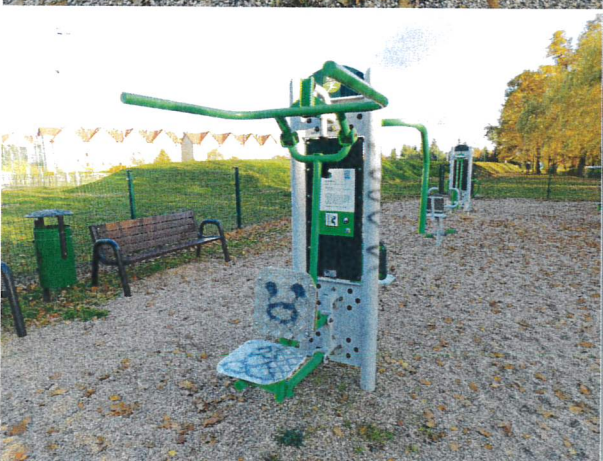

A small, handwritten mark or signature in blue ink, located in the bottom left corner of the page.

OF3-10 Wyciskanie Siedząc



Data sheet Karta katalogowa Scheda di dati Fiche Technique Datenblatt

PL

Efekt treningu:

Ćwiczy przede wszystkim górne partie mięśniowe. Poprawia rozwój mięśni klatki piersiowej, obręczy barkowej oraz kończyn górnych. Regularne ćwiczenia wraz z dużą ilością powtórzeń mogą wpływać na przyrost masy mięśniowej.

Sposób używania:

Zajmij miejsce na siodełku. Oprzyj się i chwyć rękami oba drążki. Wyciskaj drążki od siebie i powracaj do pozycji wyjściowej.

Trudność ćwiczenia: Średnie do trudnego

Pełne bezpieczeństwo użytkowania sprzętu można utrzymać tylko dzięki regularnej kontroli dotyczącej uszkodzeń i zużycia. Przestrzegać instrukcji montażu i konserwacji.

Na urządzeniach mogą ćwiczyć dorośli i dzieci o wzroście powyżej 1,4 m. Przeznaczone dla jednej osoby. Maksymalne obciążenie 120 kg.

Wykonano w oparciu o normy: EN 16630 : 2015

Wyprodukowane w Polsce.

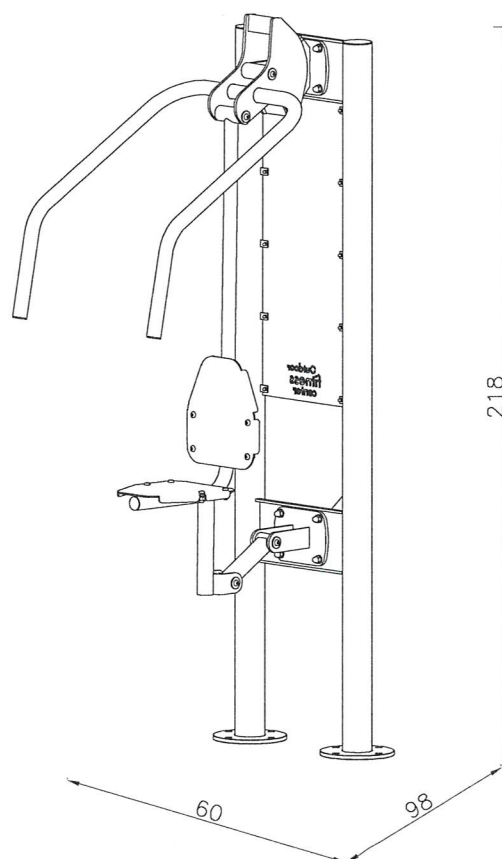
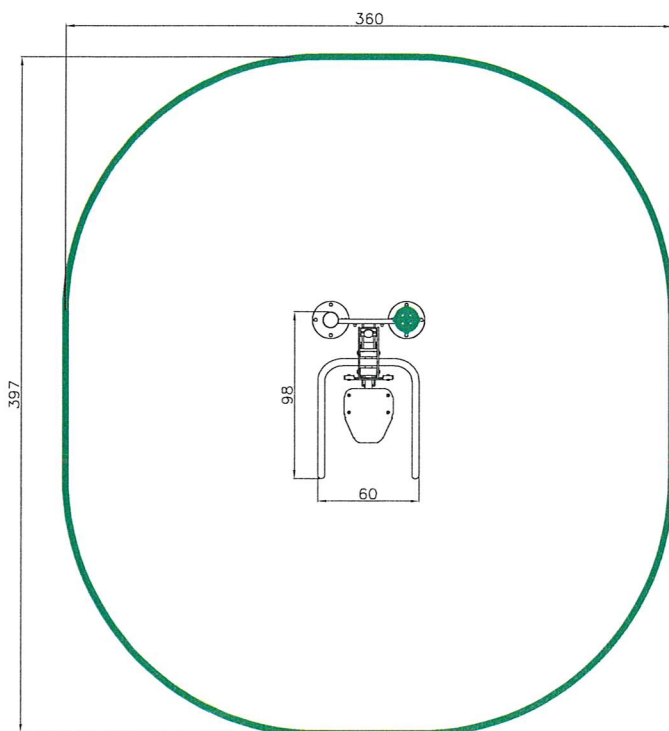



Data sheet Karta katalogowa Scheda di dati Fiche Technique Datenblatt

PL

Efekt treningu:

Wzmocnienie górnych partii mięśniowych w szczególności przedramię oraz mięsień najszerszy grzbietu. Wpływa na rozwój masy mięśniowej.

Sposób używania:

Usiąść stabilnie (twarzą lub plecami do przyrządu) i złapać za uchwyty. Przyciągnij uchwyty do ciała i z powrotem do prawie wyprostowanych łokci. Do urozmaicenia ćwiczenia trzymając za uchwyty można przyjmować różne pozycje ciała.

Trudność ćwiczenia: Średnie do trudnego

Pełne bezpieczeństwo użytkowania sprzętu można utrzymać tylko dzięki regularnej kontroli dotyczącej uszkodzeń i zużycia. Przestrzegać instrukcji montażu i konserwacji.

Na urządzeniach mogą ćwiczyć dorośli i dzieci o wzroście powyżej 1,4 m. Przeznaczone dla jednej osoby. Maksymalne obciążenie 120 kg.

Wykonano w oparciu o normy: EN 16630 : 2015

Wyprodukowane w Polsce.

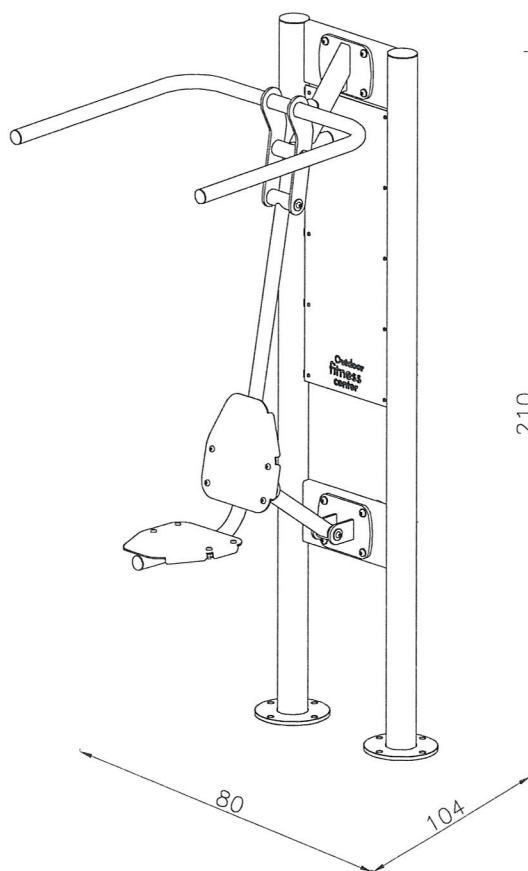
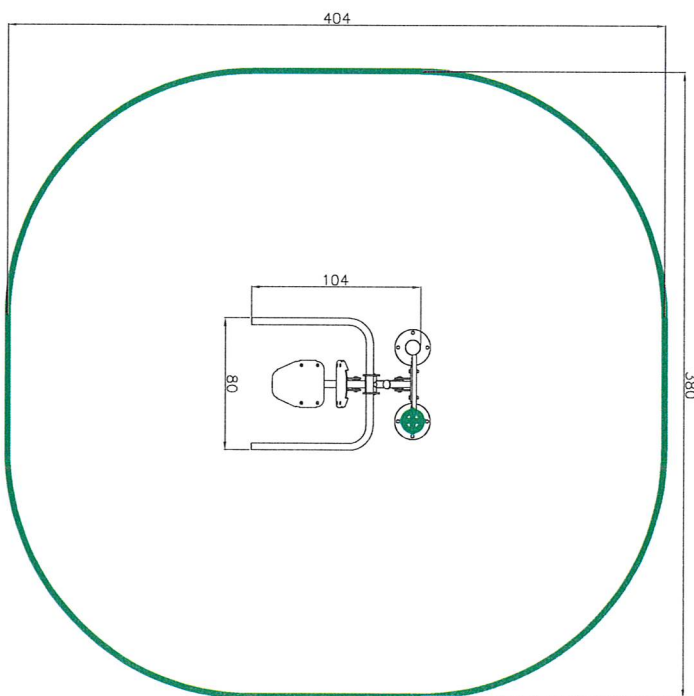

| | | |
|---|---------|---|
| 9 | Rowerek | Urządzenie należy oczyścić z rdzy oraz łuszczącej się farby i pomalować farbą do metalu w kolorze identycznym lub zbliżonym do obecnego. W ramach zadania Wykonawca ma również nasmarować łożyska. Ponadto należy całość oczyścić z kurzu, pyłu, piasku zielonych nalotów i porostów. |
|---|---------|---|

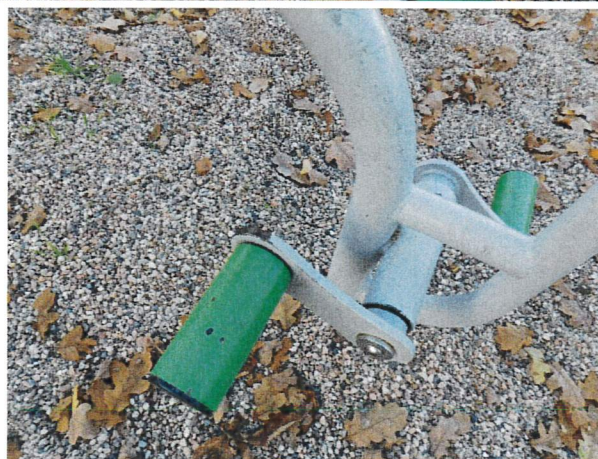
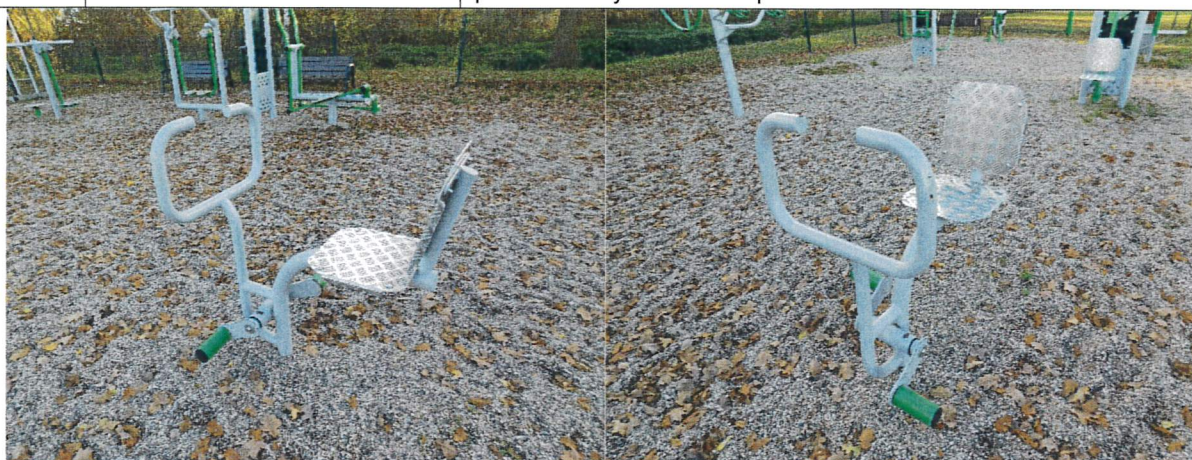

Data sheet
Karta katalogowa
Scheda di dati
Fiche Technique
Datenblatt

PL Urządzenie do ćwiczeń na świeżym powietrzu

Kategoria urządzenia: Krążenie krwi.

Efekt treningu: Poprawia krążenie w dolnych partiach ciała.

Sposób używania: Zajmij pozycję na siedzisku. Przed rozpoczęciem ćwiczeń chwyć mocno za uchwyt. Poruszaj nogami do przodu aby napędzić mechanizm. Intensywność ćwiczeń dopasuj do własnych możliwości.

Trudność ćwiczenia: Łatwe

Pełne bezpieczeństwo użytkowania sprzętu można utrzymać tylko dzięki regularnej kontroli dotyczącej uszkodzeń i zużycia. Przestrzegać instrukcji montażu i konserwacji. Na urządzeniach mogą ćwiczyć dorośli i dzieci o wzroście powyżej 1,4 m.

Przeznaczone dla jednej osoby. Maksymalne obciążenie 120 kg.

Wykonano w oparciu o normy: EN 16630 : 2015
Wyprodukowane w Polsce.

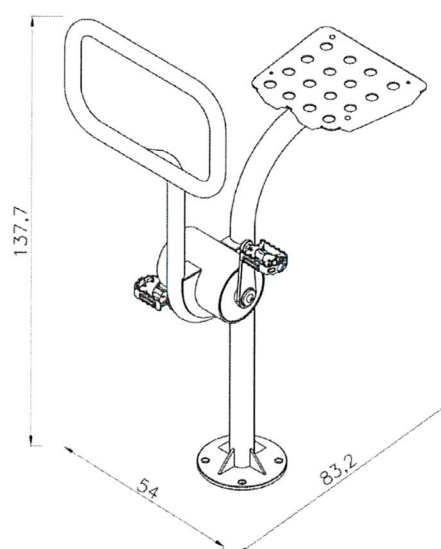
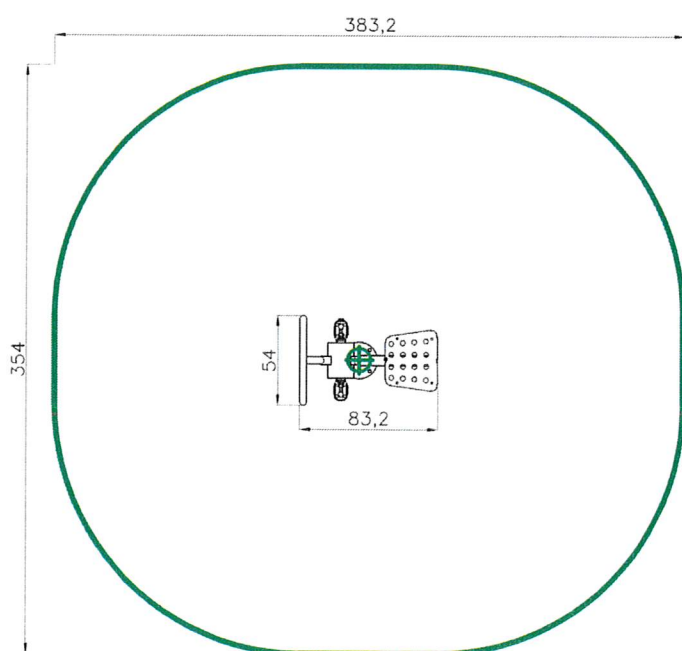

10

Prasa nożna

Urządzenie należy oczyścić z rdzy oraz łuszczącej się farby i pomalować farbą do metalu w kolorze identycznym lub zbliżonym do obecnego. W ramach zadania Wykonawca ma również nasmarować łożyska. Należy oczyścić pylon oraz umieścić na nim nowe naklejki z instrukcją użytkowania urządzenia – instrukcje należy pozyskać od producenta. Ponadto należy całość oczyścić z kurzu, pyłu, piasku zielonych nalotów i porostów.



Data sheet Karta katalogowa Scheda di dati Fiche Technique Datenblatt

PL Urządzenie do ćwiczeń na świeżym powietrzu

Kategoria urządzenia: Budowa mięśni

Efekt treningu: Wzmocnienie wszystkich mięśni nóg i łydek

Sposób używania: Usiądź stabilnie na siodełku i połóż obie nogi na pedałach. Prostuj nogi odpychając się od urządzenia i ponownie zginaj w kolanach.

Trudność ćwiczenia: Średnie do wysokiego

Pełne bezpieczeństwo użytkowania sprzętu można utrzymać tylko dzięki regularnej kontroli dotyczącej uszkodzeń i zużycia. Przestrzegaj instrukcję montażu i konserwacji.

Na urządzeniach mogą ćwiczyć dorośli i dzieci od 14 roku życia.

Przeznaczone dla jednej osoby. Maksymalne obciążenie 120 kg.
Waga urządzenia:

Wykonano w oparciu o normy: DIN 79000:2012-05, PN-EN 16630:2015-06
Wyprodukowane w Polsce.

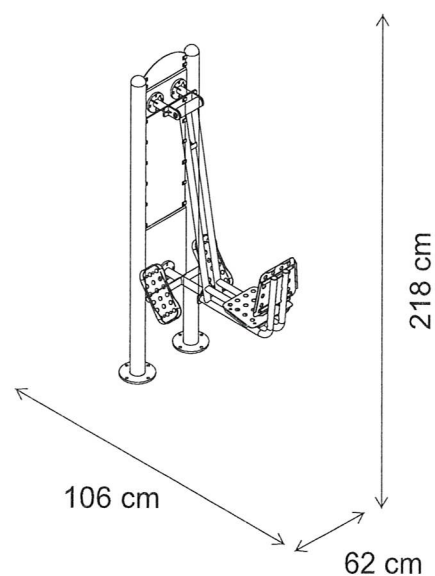
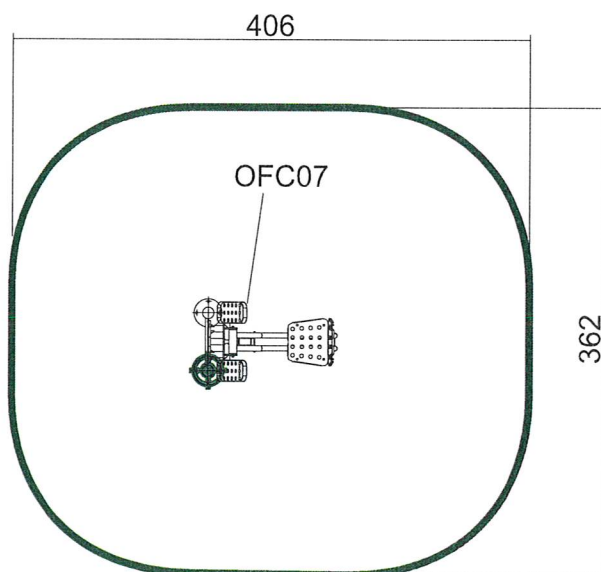

11

Wioślarz

Urządzenie należy oczyścić z rdzy oraz łuszczącej się farby i pomalować farbą do metalu w kolorze identycznym lub zbliżonym do obecnego. W ramach zadania Wykonawca ma również nasmarować łożyska. Należy oczyścić pylon oraz umieścić na nim nowe naklejki z instrukcją użytkowania urządzenia – instrukcje należy pozyskać od producenta. Ponadto należy całość oczyścić z kurzu, pyłu, piasku zielonych nalotów i porostów.

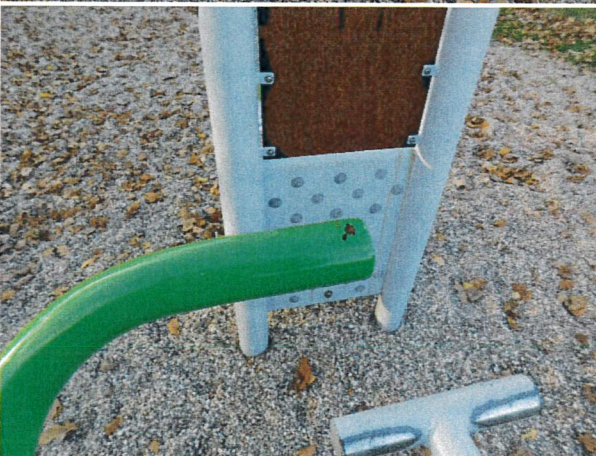
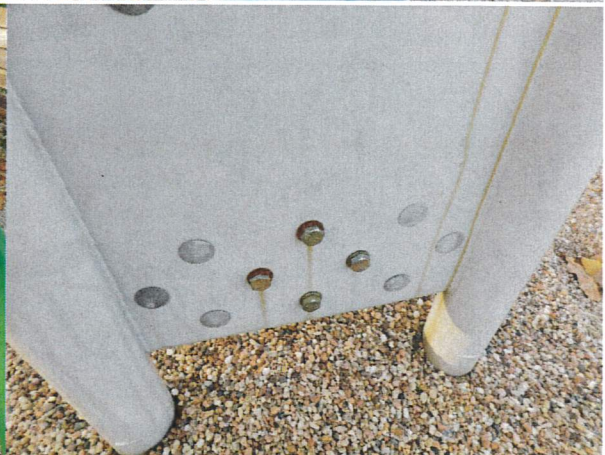
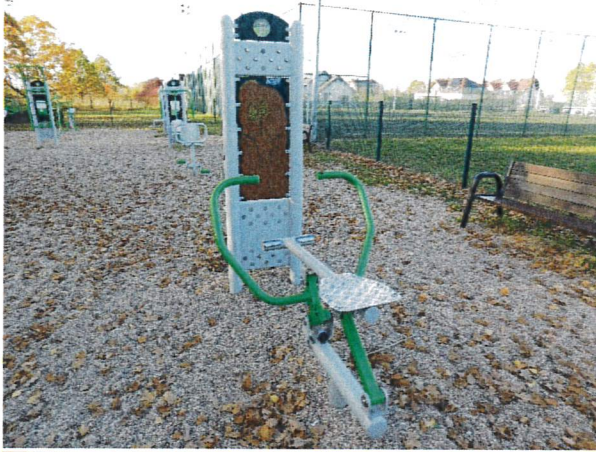



Data sheet Karta katalogowa Scheda di dati Fiche Technique Datenblatt

PL Urządzenie do ćwiczeń na świeżym powietrzu

Kategoria urządzenia: Budowa mięśni

Efekt treningu: Wzmocnienie pasa ramion, górnej części pleców oraz mięśni ramion i nóg.

Sposób używania: Postaw stopy na pedałach, złap rękami za oba uchwyty. Przyciągnij uchwyt do brzucha prostując jednocześnie nogi. Powróć do pozycji wyjściowej.

Stopień zaangażowania energii i siły: Średni do wysokiego.

Pełne bezpieczeństwo użytkowania sprzętu można utrzymać tylko dzięki regularnej kontroli dotyczącej uszkodzeń i zużycia. Przestrzegać instrukcji montażu i konserwacji.

Na urządzeniach mogą ćwiczyć dorośli i dzieci o wzroście powyżej 1,4 m.

Przeznaczone dla jednej osoby. Maksymalne obciążenie 120 kg.

Wykonano w oparciu o normy: EN 16630 : 2015

Wyprodukowane w Polsce.

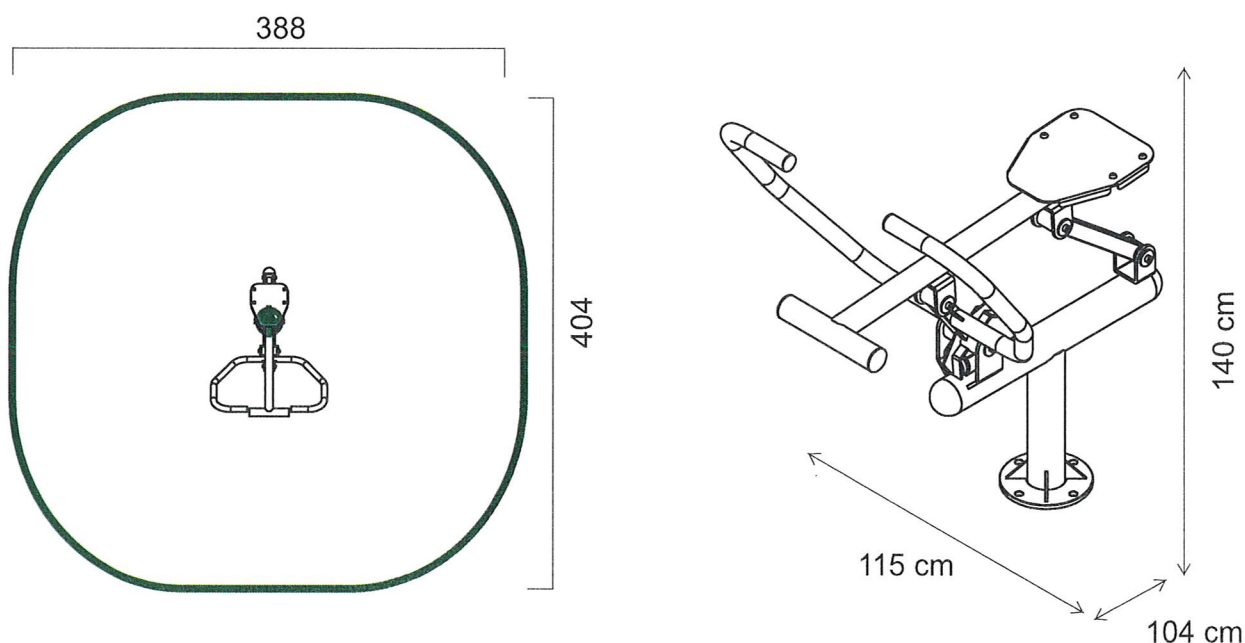

| | | |
|----|--|--|
| 12 | Tablica z regulaminem siłowni plenerowej | <p>Tablicę należy oczyścić z rdzy oraz łuszczącej się farby i pomalować farbą do metalu w kolorze identycznym lub zbliżonym do obecnego. Ponadto urządzenie należy oczyścić z piasku, pyłu, zielonych nalotów i porostów. Tablicę należy osadzić w gruncie przy wejściu na teren siłowni, a także zamontować nowy regulamin siłowni o treści zgodnej z Uchwałą Nr XII/128/19 Rady Miejskiej w Siechnicach z dnia 29 sierpnia 2019 r. w sprawie wprowadzenia regulaminów korzystania z placów zabaw, siłowni plenerowych, placów rekreacyjnych, parków oraz terenów zieleni urządzonej stanowiących własność Gminy Siechnice.</p> |
|----|--|--|



| | | |
|----|----------------------|--|
| 13 | Nawierzchnia żwirowa | <p>Do obowiązków Wykonawcy należeć będzie usunięcie narosłej trawy wraz z utylizacją odpadu, a także uzupełnienie żwiru o 8 cm. Należy zakupić żwir płukany o wielkości ziarna od 2 do 8 mm. Ilość potrzebnego żwiru Wykonawca musi oszacować sam w oparciu o wizję w terenie.</p> |
|----|----------------------|--|





| | | |
|----|------------|--|
| 14 | Ogrodzenie | W ramach zadania należy uzupełnić brakujący panel ogrodzeniowy – nowy panel musi być identyczny z pozostałymi. Należy również uzupełnić brakujące zaślepki na słupkach ogrodzeniowych. |
|----|------------|--|



Zadanie Wykonawca realizuje w oparciu o własne materiały i sprzęt. Rodzaj farb należy przedstawić do akceptacji Zamawiającemu przed przystąpieniem do realizacji prac. Malowanie musi zabezpieczać urządzenia przed korozją, a farba musi być odporna na warunki atmosferyczne.

Wszelkie odpady powstałe w trakcie realizacji zadania należy zagospodarować/zutylizować na koszt Wykonawcy.

Wszelkie prace należy wykonywać zgodnie z obowiązującymi Polskimi Normami oraz zgodnie ze sztuką budowlaną z zachowaniem niezbędnych środków ostrożności. Wykonawca przed przystąpieniem do realizacji przedmiotu zamówienia zabezpieczy teren przed dostępem osób trzecich. Wykonawca zobowiązany jest do utrzymywania porządku w trakcie realizacji zadania.

Przed złożeniem oferty Zamawiający rekomenduje przeprowadzenie wizji lokalnej celem prawidłowego wycenienia ceny ofertowej. Miejsce realizacji to teren ogólnodostępny.

Osoba do kontaktu w sprawie realizacji zadania –
Barbara Ludwisiak, telefon: 71 7860951, e-mail: bludwisiak@umsiechnice.pl.

2. Termin realizacji zamówienia – do dnia 31 marca 2024 r.
3. Kryterium oceny ofert
 - 1) Cena - 100%
 - 2) Inne kryteria – brak.
4. Inne istotne warunki zamówienia:
 - 1) Termin realizacji - do dnia do 31 marca 2024 r.
 - 2) Długość gwarancji – min. 24 miesiące.
 - 3) Cena musi zawierać w sobie całość kosztów związanych z kompleksową realizacją zadania.
5. Sposób przygotowania oferty. Ofertę należy sporządzić na załączonym druku „OFERTA”, w języku polskim, w formie pisemnej. Oferta winna być podpisana przez osobę upoważnioną.
6. Ofertę należy dostarczyć:

Poprzez platformę zakupową,
drogą elektroniczną na adres mailowy - biuro@umsiechnice.pl,
osobiście do siedziby Zamawiającego,
pocztą na adres ul. Jana Pawła II 12, 55-011 Siechnice.
7. Ofertę w formie papierowej należy umieścić w kopercie opisanej: **Remont urządzeń oraz nawierzchni na terenie siłowni plenerowej przy ul. Gwiaździstej w Radwanicach w gm. Siechnice.**
8. Ofertę złożyć należy do dnia 27 listopada 2023 r. do godz. 12.00.
9. Osoba upoważniona do kontaktu z wykonawcami: Barbara Ludwisiak, tel. 71 786 09 51, email: bludwisiak@umsiechnice.pl .
10. Termin związania z ofertą – 30 dni.
11. Zamawiający dopuszcza przeprowadzenie negocjacji z wykonawcami.
12. Zamawiający zastrzega unieważnienie postępowania w każdym wypadku bez podania przyczyn.
13. O udzielenie zamówienia mogą ubiegać się Wykonawcy, którzy nie podlegają wykluczeniu na podstawie art. 7 ust. 1 ustawy z dnia 13 kwietnia 2022 r. o szczególnych rozwiązaniach w zakresie przeciwdziałania wspieraniu agresji na Ukrainę oraz służących ochronie bezpieczeństwa narodowego (Dz. U. poz. 835).

17.11.2023 r. 

.....
(data, podpis osoby prowadzącej sprawę)

Dyrektor
Wydziału Technicznego

Marta Parusel

17.11.2023 v.

WK.7021.2.58.2023.BL

Załącznik nr 1 do Zapytania ofertowego – Formularz ofertowy

pieczęć oferenta

dnia

OFERTA

Gmina Siechnice
ul. Jana Pawła II 12
55-011 Siechnice

Odpowiadając na zapytanie ofertowe dotyczące zamówienia publicznego realizowanego zgodnie z Regulaminem udzielania zamówień publicznych w Urzędzie Miejskim w Siechnicach dla zadania:

Remont urządzeń oraz nawierzchni na terenie siłowni plenerowej przy ul. Gwiaździstej w Radwanicach w gm. Siechnice

składamy ofertę następującej treści:

1. Oferujemy wykonanie zamówienia za cenę:zł netto, podatek VAT%,
ŁĄCZNIE: zł brutto (słownie:)
-
wycenienie sporządzone w oparciu o poniższą tabelę.

| LP | REMONT URZĄDZENIA/ WYPOSAŻENIA/ NAWIERZCHNI | WARTOŚĆ NETTO [ZŁ] | VAT [%] | WARTOŚĆ BRUTTO [ZŁ] |
|----|---|--------------------|---------|---------------------|
| 1 | Twister + Wahadło | | | |
| 2 | Biegacz | | | |
| 3 | Orbitrek | | | |
| 4 | Koło + Kierownice | | | |
| 5 | Drabinka + Poręcze równoległe | | | |
| 6 | Jeździec | | | |
| 7 | Ławka + Prostownik pleców | | | |
| 8 | Wyciskanie siedząc + Wyciąg górny | | | |
| 9 | Rowerek | | | |
| 10 | Prasa nożna | | | |
| 11 | Wioślarz | | | |
| 12 | Tablica z regulaminem siłowni plenerowej | | | |
| 13 | Nawierzchnia żwirowa | | | |
| 14 | Ogrodzenie | | | |
| 15 | RAZEM | | | |

2. Na wykonane zamówienie udzielamy: gwarancji.
3. Oświadczamy, że zapoznaliśmy się z treścią zapytania ofertowego wraz z wszystkimi załącznikami, do treści dokumentów nie wnosimy zastrzeżeń i akceptujemy wszystkie warunki tam zawarte. W cenie naszej oferty zostały uwzględnione wszystkie koszty wykonania zamówienia. W przypadku wyboru naszej oferty zobowiązujemy się zrealizować zlecenie na warunkach przedstawionych w zapytaniu ofertowym.
3. Oświadczamy, że firma jest/nie (*właściwie podkreślić*) jest płatnikiem podatku VAT o numerze identyfikacyjnym NIP
4. Oświadczam, że nie podlegam wykluczeniu z postępowania na podstawie art. 7 ust. 1 ustawy z dnia 13 kwietnia 2022 r. o szczególnych rozwiązaniach w zakresie przeciwdziałania wspieraniu agresji na Ukrainę oraz służących ochronie bezpieczeństwa narodowego (Dz. U. poz. 835).

.....

podpis osoby upoważnionej

WK.7021.2.58.2023.BL

Załącznik nr 2 do Zapytania ofertowego – Wzór umowy

U M O W A N R P U / 2023

zawarta w dniu r. w Siechnicach pomiędzy:

Gminą Siechnice z siedzibą przy ul. Jana Pawła II 12 w Siechnicach, NIP 912-100-56-91, REGON 931935129, zwaną dalej Zamawiającym, reprezentowaną przez:
Burmistrza Siechnic – Milana Uśaka

a

..., zwany dalej Wykonawcą.

Podstawą zawarcia niniejszej Umowy jest wybór oferty najkorzystniejszej w wyniku zapytania ofertowego przeprowadzonego zgodnie z Regulaminem Urzędu Miejskiego w Siechnicach.

§ 1

1. Zamawiający zleca, a Wykonawca przyjmuje do wykonania zadanie pn.: **Remont urządzeń oraz nawierzchni na terenie siłowni plenerowej przy ul. Gwiaździstej w Radwanicach w gm. Siechnice.**
2. Przedmiot umowy zostanie wykonany zgodnie z Załącznikiem nr 1 – Ofertą Wykonawcy oraz Załącznikiem nr 2 – Opisem Przedmiotu Zamówienia.

§ 2

Strony ustaliły termin realizacji umowy **do dnia 31 marca 2024 r.**

§ 3

WYNAGRODZENIE

1. Wynagrodzenie ryczałtowe za realizację przedmiotu umowy, o którym mowa w § 1 ust. 1 Umowy, strony ustalają na kwotę: ... **zł brutto** (słownie: ... złotych).
2. Na wynagrodzenie, o którym mowa w ust. 1 niniejszego paragrafu, składa się całość kosztów związanych z kompleksową realizacją zadania.
3. Zamawiający zapłaci Wykonawcy wynagrodzenie, o którym mowa w ust. 1 na podstawie faktury wystawionej w oparciu o protokół odbioru końcowego przedmiotu Umowy podpisanego przez Zamawiającego.
4. Termin płatności prawidłowo wystawionej faktury wynosi do 30 dni od dnia jej otrzymania przez Zamawiającego wraz z dokumentem potwierdzającym podstawę jej wystawienia.
5. Za dzień zapłaty wynagrodzenia strony ustalają dzień obciążenia rachunku bankowego Zamawiającego.
6. Wykonawca dołącza do faktury oświadczenie o nie wykonaniu żadnych robót przez podwykonawcę albo w przypadku zlecenia robót podwykonawcy, potwierdzenie zapłaty należnego podwykonawcy wynagrodzenia. Faktura Wykonawcy złożona do Zamawiającego bez określonych wyżej dokumentów zostanie zwrócona wykonawcy jako wystawiona bezpodstawnie.

§ 4

1. Wykonawca powiadomi Zamawiającego o przystąpieniu do wykonywania czynności, o których mowa w §1 oraz o ich zakończeniu.
2. Wykonane prace podlegają odbiorowi w terminie 5 dni roboczych od daty ich zgłoszenia. Odbiór prac stanowi podstawę do wystawienia faktury.
3. Zamawiający zastrzega sobie prawo do kontroli sposobu i jakości wykonywanych przez Wykonawcę prac. W razie stwierdzenia wad/usterek strony sporządzą protokół z kontroli zawierający wszelkie ustalenia dokonane w toku kontroli, jak też terminy na usunięcie stwierdzonych wad/usterek.
4. Zamawiający w każdym czasie ma prawo do zgłoszenia Wykonawcy zastrzeżeń do wykonywanej pracy. Wykonawca zobowiązany jest uwzględnić zastrzeżenia Zamawiającego.

5. Wykonawca oświadcza, iż realizacja robót prowadzona będzie zgodnie z obowiązującymi przepisami, polskimi normami i zasadami wiedzy technicznej, przepisami BHP oraz należyłą starannością w odniesieniu do ich wykonania, bezpieczeństwa, dobrej jakości i właściwej organizacji.

§5

WARUNKI GWARANCJI I RĘKOJMI

1. Na przedmiot Umowy Wykonawca udziela **24-miesięcznej gwarancji**. Bieg terminu gwarancji rozpoczyna się w dniu następnym po odbiorze końcowym przedmiotu Umowy. Gwarancja obejmuje wady materiałowe oraz wady w robociznie.
2. W okresie rękojmi lub gwarancji Wykonawca zobowiązuje się do usunięcia ujawnionych wad bezpłatnie w terminie wyznaczonym przez Zamawiającego.
3. Jeżeli w ramach gwarancji Wykonawca dokonał usunięcia wad istotnych, termin gwarancji biegnie na nowo od chwili usunięcia wady. W innych przypadkach termin gwarancji ulega przedłużeniu o czas, w którym wada była usuwana.
4. Pomimo wygaśnięcia gwarancji lub rękojmi Wykonawca zobowiązany jest usunąć wady, które zostały zgłoszone przez Zamawiającego w okresie trwania gwarancji lub rękojmi.
5. Wykonawca nie może odmówić usunięcia wad ze względu na wysokość kosztów usunięcia wad.

§6

NADZÓR NAD REALIZACJĄ ZADANIA

1. Nadzór nad realizacją robót z ramienia Zamawiającego sprawować będzie: Barbara Ludwisiak, tel. 071 786 09 51, e-mail: bludwisiak@umsiechnice.pl.
2. Przedstawicielem Wykonawcy jest: ..., e-mail: ..., telefon:
3. Strony zgodnie ustalają, iż obowiązującą formą kontaktu stron umowy są: forma elektroniczna, telefoniczna oraz pisemna.
4. Wykonawca zobowiązuje się odpowiadać na wszelkie zapytania Zamawiającego w terminie ustalonym przez obie strony, jednakże nie dłuższym niż 5 dni roboczych liczonych od dnia zgłoszenia zapytania.

§7

KARY UMOWNE

1. Wykonawca zobowiązany jest zapłacić Zamawiającemu karę umowną:
 - 1) W wysokości 1% wynagrodzenia brutto, o którym mowa w § 3 ust. 1 niniejszej Umowy za każdy dzień zwłoki w wykonaniu przedmiotu Umowy w stosunku do terminu, o którym mowa w §2 Umowy.
 - 2) W wysokości 1% wynagrodzenia brutto, o którym mowa w § 3 ust. 1 niniejszej Umowy za nieterminowe usunięcie wad i usterek stwierdzonych przy odbiorze w stosunku do terminów wyznaczonych przez Zamawiającego na ich usunięcie.
 - 3) W wysokości 10% wynagrodzenia brutto, o którym mowa w § 3 ust. 1 niniejszej Umowy za odstąpienie od umowy z przyczyn leżących po stronie Wykonawcy.
2. Jeżeli kary umowne nie pokryją wysokości powstałych szkód, Zamawiającemu przysługuje prawo żądania odszkodowania uzupełniającego na zasadach ogólnych, do wysokości powstałej szkody.
3. Zamawiający zastrzega sobie możliwość potrącenia kar umownych oraz odszkodowania z wynagrodzenia należnego Wykonawcy.
4. Zapłata kary przez Wykonawcę lub potrącenie przez Zamawiającego kwoty kary z płatności należnej Wykonawcy nie zwalnia Wykonawcy z obowiązku ukończenia robót lub jakichkolwiek innych obowiązków i zobowiązań wynikających z Umowy.

§8

1. Zamawiający może odstąpić od Umowy w terminie 30 dni od dnia powzięcia wiadomości, jeżeli:
 - 1) Wykonawca nie wykonuje robót zgodnie z Umową lub pisemnymi zastrzeżeniami Zamawiającego albo przerywa prace ze swojej winy na okres dłuższy niż 7 dni lub opóźnia się z wykonaniem robót przez okres 7 dni.
 - 2) Wykonawca zaprzestanie prowadzenia działalności gospodarczej,
 - 3) Gdy wysokość naliczonych kar umownych przekroczy 10 % wartości Umowy.
2. W razie zaistnienia istotnej zmiany okoliczności powodującej, że wykonanie Umowy nie leży w interesie publicznym, czego nie można było przewidzieć w chwili zawarcia Umowy, Zamawiający może odstąpić od Umowy w terminie 30 dni od powzięcia wiadomości o tych okolicznościach. W takim

przypadku Wykonawca może żądać wyłącznie wynagrodzenia należytego z tytułu wykonania części Umowy.

§ 9 OCHRONA DANYCH OSOBOWYCH

1. Strony Umowy zobowiązują się do ochrony danych osobowych udostępnianych wzajemnie w związku z wykonywaniem Umowy, stosując w tym celu środki organizacyjno-techniczne, o których mowa w art. 32 Rozporządzenia Parlamentu Europejskiego i Rady (UE) 2016/679 z dnia 27 kwietnia 2016 r. w sprawie ochrony osób fizycznych w związku z przetwarzaniem danych osobowych i w sprawie swobodnego przepływu takich danych oraz uchylenia dyrektywy 95/46/WE (ogólne rozporządzenie o ochronie danych) – dalej „RODO”), a także inne powszechnie obowiązujące przepisy prawa unijnego i krajowego, które chronią prawa osób, których dane dotyczą.
2. Każda ze Stron oświadcza, że osoby działające w ich imieniu i na ich rzecz, a posiadające dostęp do udostępnionych przez drugą Stronę danych osobowych znają przepisy dotyczące ochrony danych osobowych oraz posiadają stosowne upoważnienia uprawniające do przetwarzania danych osobowych lub są upoważnione do przetwarzania danych osobowych z mocy prawa.
3. W związku z zawarciem i realizacją Umowy Strony udostępniają sobie nawzajem dane osobowe:
 - a) osób kontaktowych: swoich przedstawicieli / pracowników / współpracowników, tj. imię i nazwisko, numer telefonu kontaktowego, adres służbowej poczty elektronicznej wyłącznie w celu i w zakresie niezbędnym do jej poprawnej realizacji,
 - b) przedstawicieli / pracowników / współpracowników skierowanych do wykonywania zadania określonego w Umowie lub umowach uzupełniających wyłącznie w celu i w zakresie niezbędnym do jego realizacji.
4. Strony Umowy dopełniają, wymieniając się rolami, obowiązku informacyjnego, o którym mowa w art. 14 RODO wobec osób, o których mowa w ust. 3 wykorzystując odpowiednio wzór klauzuli informacyjnej stanowiący załącznik nr 3 do Umowy.
5. Każda ze Stron zobowiązana jest na wezwanie drugiej Strony przedstawić pisemne potwierdzenie wypełnienia obowiązku informacyjnego, o którym mowa w ust. 4 w terminie nie później niż do 7 dni od otrzymania wezwania. Wezwanie może zostać złożone pisemnie na adres korespondencyjny Strony lub za pośrednictwem poczty elektronicznej.
6. Obowiązek określony w ust. 4 przy uwzględnieniu ust. 5 dotyczy także Podwykonawców oraz Dalszych Podwykonawców Stron Umowy, o ile w ramach współpracy będą udostępniane im dane osobowe.
7. W stosunku do osób występujących w komparcji umowy Gmina Siechnice dopełnia obowiązku informacyjnego, o którym mowa w art. 13 ust. 1-2 RODO w oparciu o klauzulę informacyjną publikowaną pod adresem: <http://www.siechnice.gmina.pl/strona-2325-rodo.html>.
8. W związku z realizacją Umowy, Strony mogą udostępnić sobie wzajemnie, w tym także swoim Podwykonawcom lub Dalszym Podwykonawcom również inne niż określone w ust. 3 dane osobowe, o ile ich zakres i cel przetwarzania, będzie niezbędny do realizacji konkretnej czynności lub procesu wynikającego z Umowy.
9. W sytuacji konieczności udostępnienia danych osobowych do państwa trzeciego (poza Europejski Obszar Gospodarczy) Strony zobowiązują się wzajemnie informować o planowanych działaniach w tym zakresie z odpowiednim wyprzedzeniem umożliwiającym ustalenie zasad udostępnienia. Zobowiązane dotyczy także przetwarzania danych osobowych na serwerach zlokalizowanych poza Europejskim Obszarem Gospodarczym.
10. W przypadku, gdy na potrzeby realizacji niniejszej Umowy wystąpi w rozumieniu art. 28 RODO konieczność powierzenia przetwarzania danych osobowych, Strony Umowy zawrą umowę powierzenia przetwarzania danych osobowych jeszcze przed powierzeniem danych osobowych drugiej Stronie zgodnie ze wzorem udostępnionym przez *Zamawiającego*.
11. Za realizację zadań, o których mowa w art. 39 RODO z uwzględnieniem art. 38 ust. 6 RODO po stronie: UM w Siechnicach odpowiada **Inspektor Ochrony Danych – Tomasz Radziszewski**, email: iod@umsiechnice.pl.

§ 10
POSTANOWIENIA KOŃCOWE

1. Wszelkie zmiany i uzupełnienia treści niniejszej umowy wymagają formy pisemnej w postaci aneksu do umowy, pod rygorem nieważności.
2. W sprawach nie uregulowanych w niniejszej umowie będą miały zastosowanie przepisy Kodeksu cywilnego.
3. W sprawach spornych na tle realizacji niniejszej umowy, w przypadku nie osiągnięcia porozumienia w drodze bezpośrednich negocjacji, strony poddadzą się orzecznictwu Sądu właściwego miejscowo dla siedziby Zamawiającego.
4. Umowę sporządzono w 3 jednobrzmiących egzemplarzach, z których 2 egzemplarze otrzymuje Zamawiający, a 1 egzemplarz Wykonawca.

WYKONAWCA

ZAMAWIAJĄCY

PROJEKT UMOWY

SZCZEGÓLWE INFORMACJE DOTYCZĄCE PRZETWARZANIA DANYCH OSOBOWYCH

Zgodnie z art. 13 Rozporządzenia Parlamentu Europejskiego i Rady UE 2016/679 z dnia 27 kwietnia 2016 r. w sprawie ochrony osób fizycznych w związku z przetwarzaniem danych osobowych i w sprawie swobodnego przepływu takich danych oraz uchylenia dyrektywy 95/46/WE („RODO”) informuje się, że:

| INFORMACJE DOTYCZĄCE PRZETWARZANIA DANYCH OSOBOWYCH WNIOSKODAWCY | | |
|---|---|--|
| 1. | ADMINISTRATOR DANYCH OSOBOWYCH (ADO) | Administratorem Pani/Pana danych osobowych przetwarzanych w Urzędzie Miejskim w Siechnicach jest Burmistrz Siechnic, ul. Jana Pawła II 12, 55-011 Siechnice, nr tel. 71 786 09 01, adres e-mail: biuro@umsiechnice.pl |
| 2. | INSPEKTOR OCHRONY DANYCH (IOD) | Administrator Danych Osobowych wyznaczył Inspektora Ochrony Danych, z którym można się kontaktować poprzez adres e-mail: iod@umsiechnice.pl w przypadku pytań lub wątpliwości, czy dane w Urzędzie Miejskim są przetwarzane prawidłowo. |
| 3. | CELE PRZETWARZANIA DANYCH OSOBOWYCH | Celem przetwarzania Pani/Pana danych osobowych jest realizacja umowy. |
| 4. | PODSTAWA PRAWNA PRZETWARZANIA DANYCH OSOBOWYCH | Podstawą prawną przetwarzania Pani/Pana danych osobowych jest: - ustawa z dnia 23 kwietnia 1964 r. Kodeks cywilny, - art. 6 ust. 1 lit. c i lit. d RODO. |
| 5. | ODBIORCY DANYCH OSOBOWYCH | Odbiorcami Pani/Pana danych będą pracownicy Urzędu Miejskiego w Siechnicach prowadzący przedmiotową umowę. |
| 6. | PRZEKAZYWANIE DANYCH OSOBOWYCH DO PAŃSTW TRZECICH LUB ORGANIZACJI MIĘDZYNARODOWYCH | Pani/Pana dane osobowe nie będą przekazywane do państw trzecich lub organizacji międzynarodowych. |
| 7. | OKRES PRZECHOWYWANIA DANYCH OSOBOWYCH | Pani/Pana dane osobowe będą przechowywane przez okres zgodny z kategorią archiwalną, o której mowa w rozporządzeniu Prezesa Rady Ministrów z dnia 18 stycznia 2011 r. w sprawie instrukcji kancelaryjnej, jednolitych rzeczowych wykazów akt oraz instrukcji w sprawie organizacji i zakresu działania archiwów zakładowych. |
| 8. | UPRAWNIENIA | W przypadku Pani/Pana danych osobowych przysługuje Pani/Panu: - prawo dostępu do danych oraz otrzymania ich kopii, - prawo do sprostowania (poprawiania) danych, - prawo do ograniczenia przetwarzania danych, - prawo do wniesienia skargi do organu nadzorczego (Prezesa Urzędu Ochrony Danych) – w przypadku, gdy uważa Pani/Pan, że przetwarzamy Pani/Pana dane niezgodnie z prawem. |
| 9. | INFORMACJA O WYMOGU/DOBROWOLNOŚCI PODANIA DANYCH OSOBOWYCH | Podanie przez Panią/Pana danych osobowych jest dobrowolne, jednak niepodanie danych uniemożliwi realizację umowy. |

.....
czytelny podpis osoby informowanej