

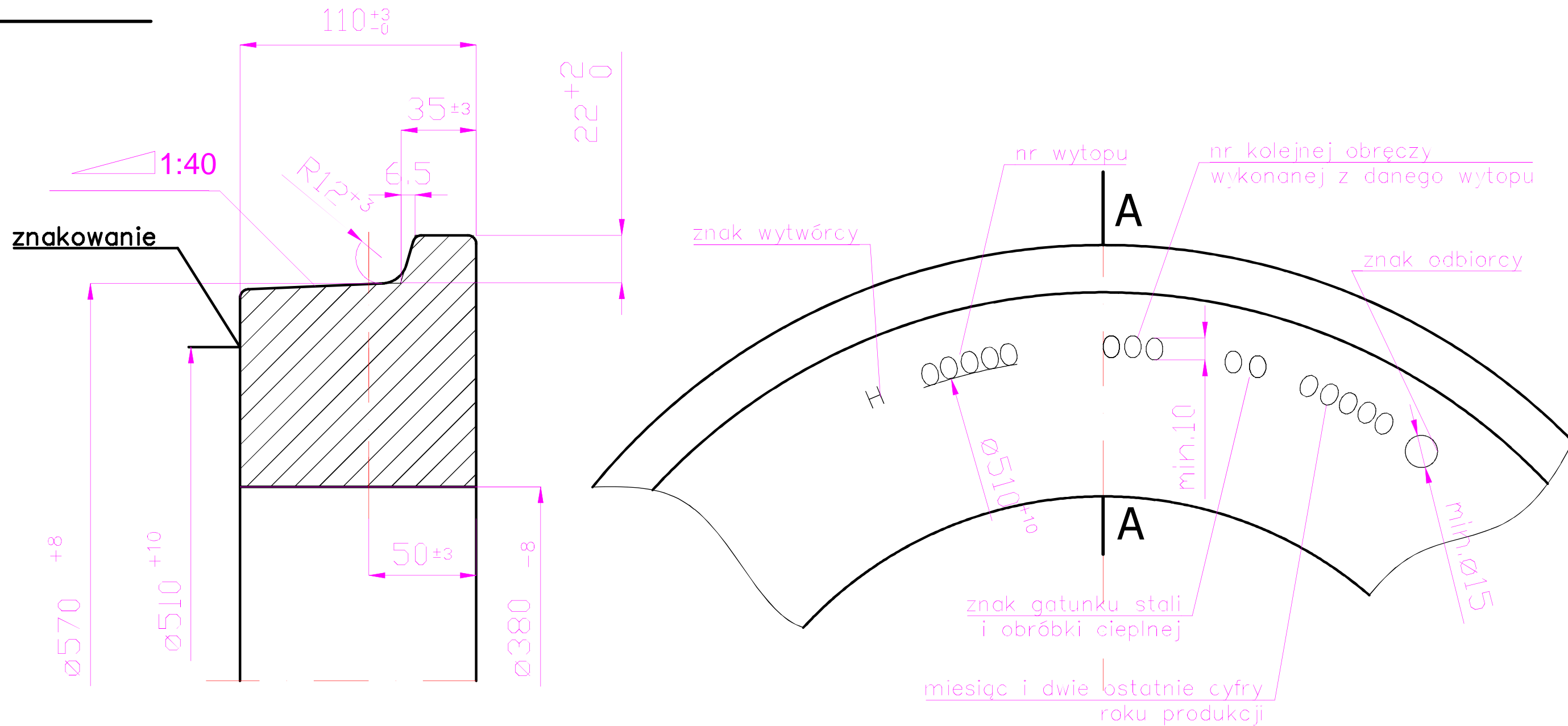

# A-A



Uwagi:

1. Twardość materiału 300-330 HB.
2. Niezwymlarowane promienie maks. R4.
3. Odchylenie na szerokości obręczy w miejscu cechowania max 5 mm.
4. Głębokość znakowania 1-3 mm ,znaki pochyłe.
5. Masa 143 kg/szt.

	DATA	PODPISY	MATERIAŁ:	 <b>MPK - Łódź Sp. z o.o.</b>
Projekt.			STAL	
Kreślił	17.12.2012	R.Smulski	P70 PN-H/84027/06	
Sprawdz.	17.12.2012	K.Kwiatkowski		
Skala	<h2>Obręcz koła (nieobrobiona)</h2>			CR 070613-00
<b>1:2</b>				