

**PRZEDMIAR**

NAZWA INWESTYCJI : WYMIANA STOLARKI OKIENNEJ POSTERUNEK POLICJI BIAŁOŚLIWIE; powiat pilski  
ADRES INWESTYCJI : POSTERUNEK POLICJI BIAŁOŚLIWIE; powiat pilski  
INWESTOR : Komenda Wojewódzka Policji w Poznaniu  
ADRES INWESTORA : ul. Kochanowskiego 2a, 60-844 Poznań  
DATA OPRACOWANIA : 15.09.2020

WYKONAWCA :

INWESTOR :

Data opracowania  
15.09.2020

Data zatwierdzenia .

## WYMIANA STOLARKI OKIENNEJ POSTERUNEK POLICJI BIAŁOŚLIWIE; powiat pilski

Lp.	Podstawa	Opis i wyliczenia	j.m.	Poszcz.	Razem
1	KNR 4-01 0354-07- analogia	Wykucie z muru krat okiennych  23,455	m <sup>2</sup>  m <sup>2</sup>	  23,455	
				RAZEM	23,455
2	KNR 0-19 0930-09	Wymiana okien skrzynkowych na okna rozwierane i uchylno-rozwierane dwudzielne z PCV o pow. do 2.0 m <sup>2</sup> - sztuk 5, okna łukowe 1,0x1,88x5=9,40 m <sup>2</sup> system AD 76 mm; pakiet 3- szybowy szkło TOP GLAS U=0,5 ALU kolor- białe szyby P2 system mikrowentylacji listwa standardowa uszczelki standardowe 9,40	m <sup>2</sup>  m <sup>2</sup>	  9,400	
				RAZEM	9,400
3	KNR 0-19 0930-11	Wymiana okien skrzynkowych na okna rozwierane i uchylno-rozwierane dwudzielne z PCV o pow. ponad 2.5 m <sup>2</sup> - sztuk 1 1,5x1,945x1 okna łukowe system AD 76 mm; pakiet 3- szybowy szkło TOP GLAS U=0,5 ALU szyby P2 kolor- białe system mikrowentylacji listwa standardowa uszczelki standardowe 2,92	m <sup>2</sup>  m <sup>2</sup>	  2,920	
				RAZEM	2,920
4	KNR 0-19 0930-05	Wymiana okien skrzynkowych na okna rozwierane i uchylno-rozwierane jednodzielne z PCV o pow. do 1.0 m <sup>2</sup> - sztuk 2 0,57x1,71x2=1,95 okna łukowe system AD 76 mm; pakiet 3- szybowy szkło TOP GLAS U=0,5 ALU szyby P2 kolor- białe system mikrowentylacji listwa standardowa uszczelki standardowe 1,95	m <sup>2</sup>  m <sup>2</sup>	  1,950	
				RAZEM	1,950
5	KNR 0-19 0930-08	Wymiana okien skrzynkowych na okna rozwierane i uchylno-rozwierane dwudzielne z PCV o pow. do 1.5 m <sup>2</sup> - sztuk 2 0,95x1,35x2 okna łukowe system AD 76 mm; pakiet 3- szybowy szkło TOP GLAS U=0,5 ALU szyby P2 kolor- białe system mikrowentylacji listwa standardowa uszczelki standardowe 2,56	m <sup>2</sup>  m <sup>2</sup>	  2,560	
				RAZEM	2,560
6	KNR 0-19 0930-09	Wymiana okien skrzynkowych na okna rozwierane i uchylno-rozwierane dwudzielne z PCV o pow. do 2.0 m <sup>2</sup> - sztuk 1 0,95x2,1x1=2,0 okna łukowe system AD 76 mm; pakiet 3- szybowy szkło TOP GLAS U=0,5 ALU szyby P2 kolor- białe system mikrowentylacji listwa standardowa uszczelki standardowe 2,0	m <sup>2</sup>  m <sup>2</sup>	  2,000	
				RAZEM	2,000

WYMIANA STOLARKI OKIENNEJ POSTERUNEK POLICJI BIAŁOŚLIWIE; powiat pilski

Lp.	Podstawa	Opis i wyliczenia	j.m.	Poszcz.	Razem
7	KNR 0-19 0930-09	Wymiana okien skrzynkowych na okna rozwierane i uchylno-rozwierane dwudzielne z PCV o pow. do 2.0 m2 - sztuk 1 1,15x1,4x1 system AD 76 mm; pakiet 3- szybowy szkło TOP GLAS U=0,5 ALU szyby P2 kolor- białe system mikrowentylacji listwa standardowa uszczelki standardowe 1,61	m <sup>2</sup>           m <sup>2</sup>	           1,610	           1,610
				RAZEM	1,610
8	KNR 0-19 0930-05	Wymiana okien skrzynkowych na okna rozwierane i uchylno-rozwierane jednodzielne z PCV o pow. do 1.0 m2 - sztuk 2 0,6x0,7x2 system AD 76 mm; pakiet 3- szybowy szkło TOP GLAS U=0,5 ALU szyby P2 kolor- białe system mikrowentylacji listwa standardowa uszczelki standardowe 0,84	m <sup>2</sup>           m <sup>2</sup>	           0,840	           0,840
				RAZEM	0,840
9	KNR 0-19 0930-10	Wymiana okien skrzynkowych na okna rozwierane i uchylno-rozwierane dwudzielne z PCV o pow. do 2.5 m2 szt. 1; 1,5x1,45 system AD 76 mm; pakiet 3- szybowy szkło TOP GLAS U=0,5 ALU szyby P2 kolor- białe 2,175	m <sup>2</sup>           m <sup>2</sup>	           2,175	           2,175
				RAZEM	2,175
10	KNR 0-19 0929-02	Wymiana okna na okienko podawcze przesuwne PCV o pow. do 0.6 m2 szyba P2 ; kolor- białe szt. 1; 1,0x0,60 0,60	m <sup>2</sup>           m <sup>2</sup>	           0,600	           0,600
				RAZEM	0,600
11	Kalkulacja indywidualna	Transport i utylizacja stolarki  4	m <sup>3</sup>           m <sup>3</sup>	           4,000	           4,000
				RAZEM	4,000
12	KNR 4-01 0354-11	Wykucie z muru parapetów wewnętrznych  14,34	m           m	           14,340	           14,340
				RAZEM	14,340
13	KNR 4-01 0321-01	Obsadzenie parapetów wewnętrznych PCV komorowych, białe z obróbką; szer do 30cm grubość ścianki licowej – 2,0 mm, grubość ścianki spodniej – 1,6 mm, wysokość listwy czołowej – 35,0 mm, 14,34	m           m	           14,340	           14,340
				RAZEM	14,340
14	KNNR 2 0901-02- analogia	Obróbka wnęk okiennych  18,60	m <sup>2</sup>           m <sup>2</sup>	           18,600	           18,600
				RAZEM	18,600
15	KNR 2-02 1505-01	Dwukrotne malowanie farbami emulsyjnymi powierzchni wewnętrznych  18,60	m <sup>2</sup>           m <sup>2</sup>	           18,600	           18,600
				RAZEM	18,600
16	Kalkulacja indywidualna	montaż dodatkowych profili i głowic ozdobnych dla wszystkich okien lukowych zgodnie z wytycznymi Konserwatora Zabytków system Brugmann AD Salamander lub równoważne: ZF 1500 słupek poziomy FG 1060 głowica górna ZF 0200 słupek pionowy FG 2590 głowica dolna 1	kpl.            kpl.	           1,000	           1,000
				RAZEM	1,000

akceptuję projekt dzień  
23.07.2020r.

WOJEWÓDZKI URZĄD  
Ochrony Zabytków w Poznaniu  
DELEGATURA w PILE  
64-920 Pila, ul. Śniadeckich 45  
tel. 067 352-07-15, 352-07-16  
REGON 142647066 NIP 770-000-000

Wojewódzki Urząd Ochrony Zabytków  
w Poznaniu  
Kierownik Delegatury w Pile

*[Signature]*  
mgr inż. Paweł Zabiłło

Wymiana stolarki PP Białosliwie

Strona 1

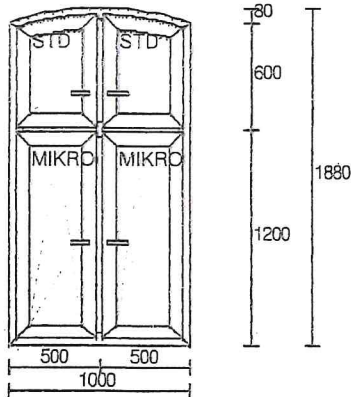

Poz. nr 1:  
Gabaryt: 1000 x 1880  
Ilość  
5 x

System: AD 76 mm  
Kolor: BIAŁY  
Szkło: TOP GLAS U=0.5 TG  
Listwa: Standardowe  
U = 1.08  
Uszczelka: Standardowe

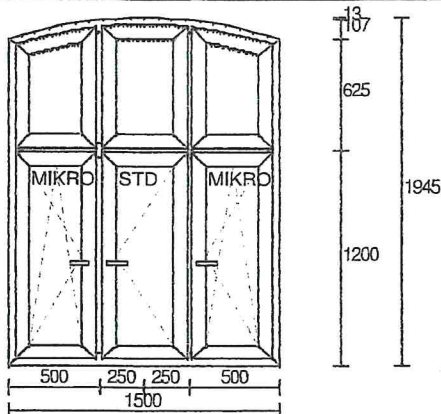

Poz. nr 2:  
Gabaryt: 1500 x 1945  
Ilość  
1 x

System: AD 76 mm  
Kolor: BIAŁY  
Szkło: TOP GLAS U=0.5 TG  
Listwa: Standardowe  
U = 1.06  
Uszczelka: Standardowe

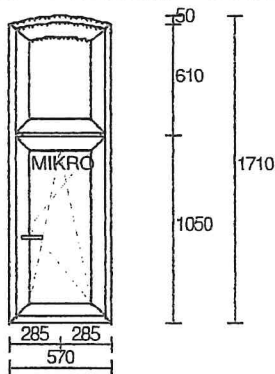

Poz. nr 3:  
Gabaryt: 570 x 1710  
Ilość  
2 x

System: AD 76 mm  
Kolor: BIAŁY  
Szkło: TOP GLAS U=0.5 TG  
Listwa: Standardowe  
U = 1.03  
Uszczelka: Standardowe

Kontynuacja na następnej stronie

Profile  
2F 1500 - stopek poziomy  
FG 1060 - głowica górna  
2F 0200 - stopek pionowy  
FG - 2590 - głowica dolna



WOJEWÓDZKI URZĄD  
Ochrony Zabytków w Poznaniu  
DELEGATURA w PILE  
64-920 Pila, ul. Śniadeckich 46  
tel. 067 352-07-15, 352-07-16  
REGON 004847816 NIP 778-10-33-753

Strona 2

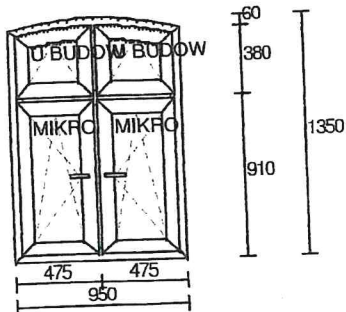

Poz. nr 4:  
Gabaryt: 950 x 1350  
Ilość  
2 x

System: AD 76 mm  
Kolor: BIAŁY  
Szkło: TOP GLAS U=0.5 TG  
Listwa: Standardowe  
U = 1.14  
Uszczelka: Standardowe  
Okucie: UCHYLNE STD,

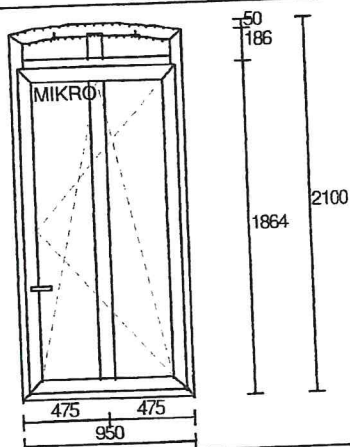

Poz. nr 5:  
Gabaryt: 950 x 2100  
Ilość  
1 x

*- do poprawy*

System: AD 76 mm  
Kolor: BIAŁY  
Szkło: TOP GLAS U=0.5 TG  
Listwa: Standardowe  
U = 1.03  
Uszczelka: Standardowe

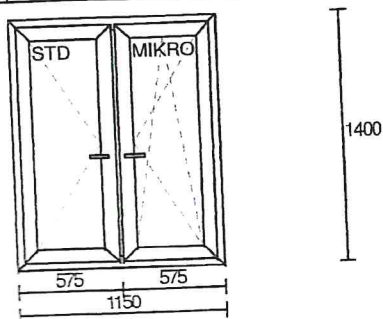

Poz. nr 6:  
Gabaryt: 1150 x 1400  
Ilość  
1 x

System: AD 76 mm  
Kolor: BIAŁY  
Szkło: TOP GLAS U=0.5 TG  
Listwa: Standardowe  
U = 0.99  
Uszczelka: Standardowe

Kontynuacja na następnej stronie

Strona 3

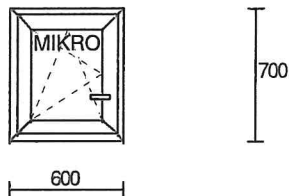

Poz. nr 7:  
Gabaryt: 600 x 700  
Ilość 2 x

System: Brugmann AD  
Kolor: Biały  
Szyby P2  
Listwa: Standardowe  
Uszczelka: Standardowe

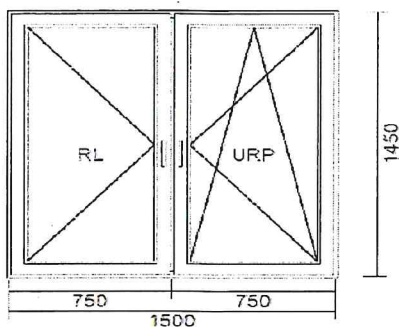

Poz. nr 8:  
Gabaryt: 1500 x 1450  
Ilość 1 x

System: Brugmann AD  
Kolor: Biały  
Szyby P2  
Listwa: Standardowe  
Uszczelka: Standardowe

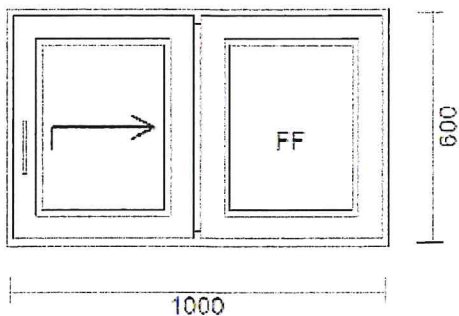

Poz. nr 9:  
Gabaryt: 1000 x 600  
Ilość 1 x  
Okno podawcze  
Kolor: Biały

Głowiczki ozdobne

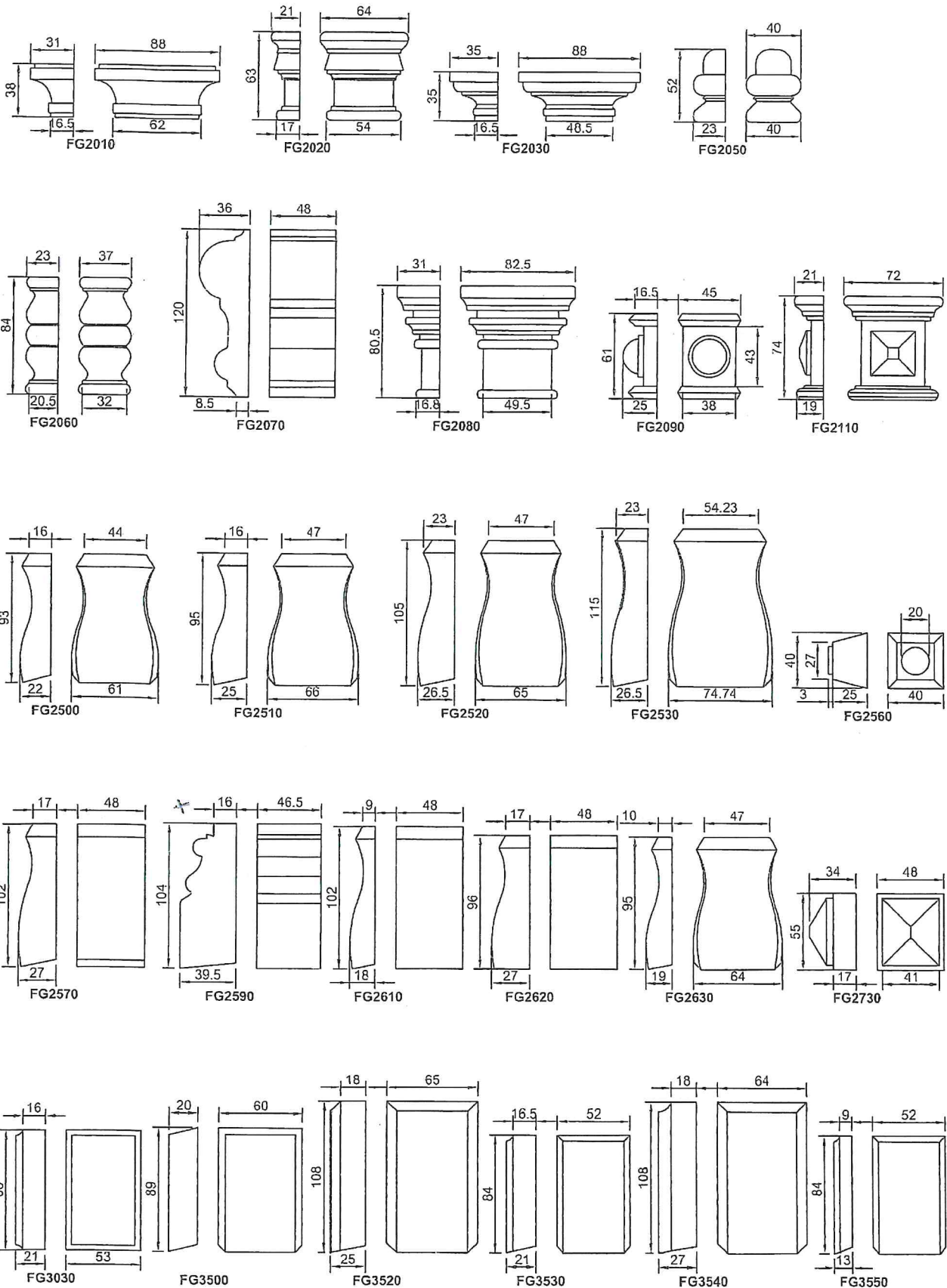

Profile ozdobne, Głowiczki ozdobne

Profile ozdobne

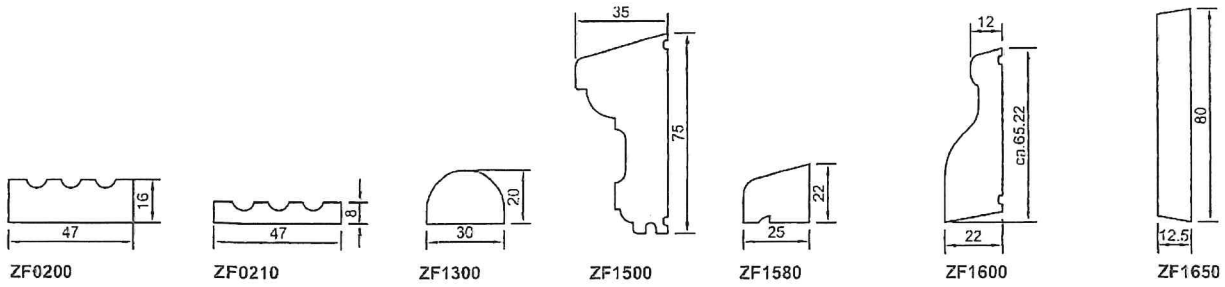

Głowiczki ozdobne

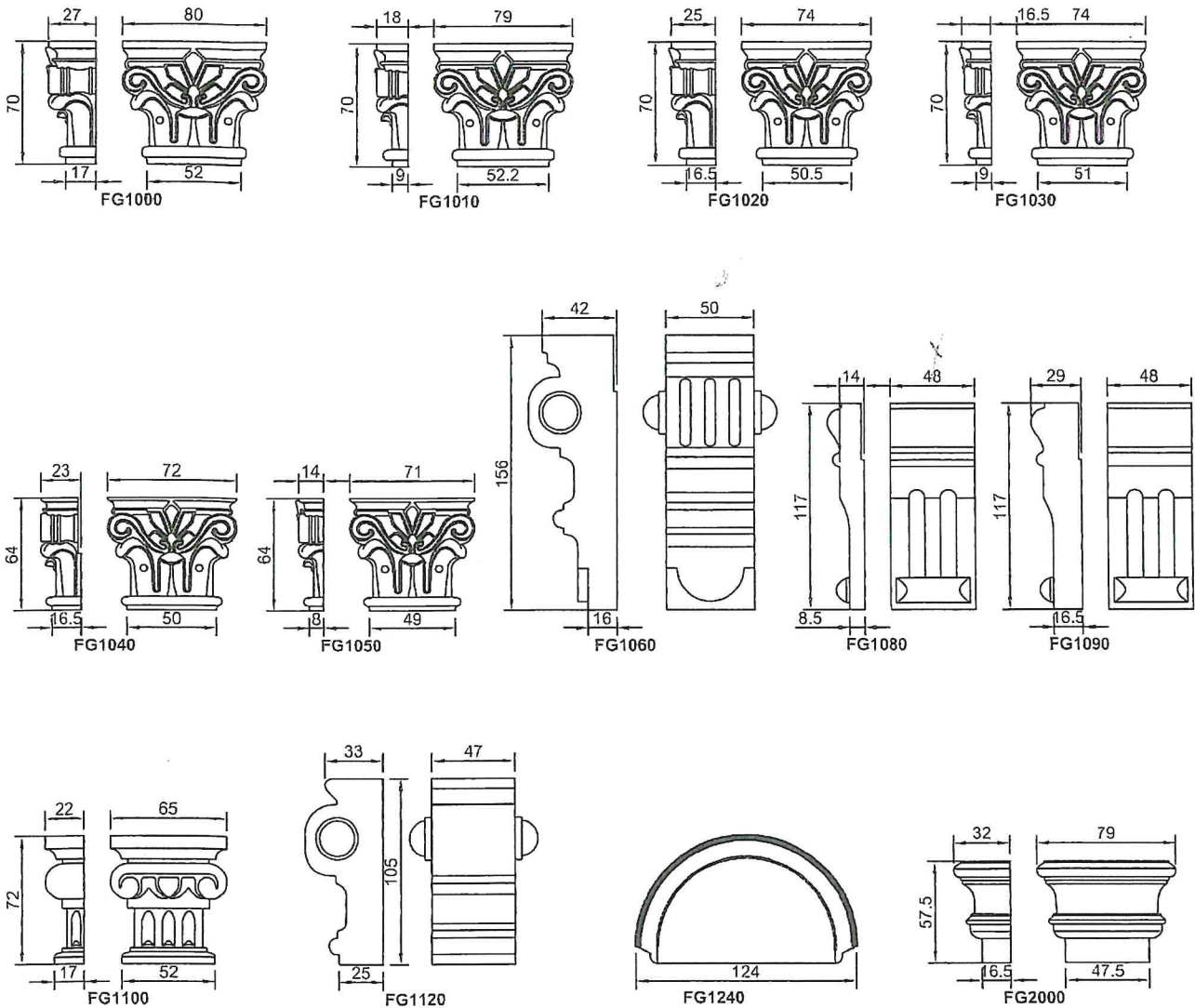





KOMENDA WOJEWÓDZKA POLICJI  
W POZNANIU

Poznań 2020-.....-...

WYDZIAŁ INWESTYCJI I REMONTÓW

I.dz.IR.ZI.2221.....2020.GS

*Nazwa firmy*  
*ul. ....*  
*Kod pocztowy*  
*tel. : ....*

### Z L E C E N I E nr ...../N/2020/....

Dla zamówienia, którego wartość nie przekracza równowartości kwoty 30 000 euro

Komenda Wojewódzka Policji w Poznaniu zleca wykonanie wymiany stolarki okiennej w PP Białośliwie zgodnie z przedstawioną ofertą, do którego udzielenia nie stosuje się przepisów ustawy z dnia 29.01.2004 r. Prawo zamówień publicznych (Dz. U. z 2019r. poz.1843), zgodnie z art. 4 pkt 8 tej ustawy.

#### Kod CPV – 50112120-0

1. Zakres prac zgodny z ofertą i ustaleniami z użytkownikiem.
2. Termin wykonania – **30.11.2020r**
3. Wartość zlecenia zgodnie z ofertą wynosi – ..... zł netto ( ..... zł brutto)
4. Gwarancja na wykonane roboty wynosi 24 miesiące.
5. Roboty zostaną opłacone przelewem po otrzymaniu faktury VAT łącznie z podpisanym protokołem odbioru robót stwierdzającym wykonanie robót dla danej Jednostki bez wad, w terminie 30 dni.
6. Kary umowne  
Wykonawca zapłaci Zamawiającemu kary umowne:
  - a) za zwłokę w wykonaniu całości przedmiotu umowy- w wysokości 0,5% wynagrodzenia umownego brutto, za każdy dzień zwłoki,
  - b) za zwłokę w usunięciu wad stwierdzonych przy odbiorze lub ujawnionych w okresie rękojmi lub gwarancji- w wysokości 0,5% wynagrodzenia brutto należnego za element robót dotknięty wadą za każdy dzień zwłoki.
  - c) w razie odstąpienia przez Zamawiającego od umowy z przyczyn leżących po stronie Wykonawcy w wysokości 5% wynagrodzenia brutto
7. Objęte zleceniem roboty Wykonawca zobowiązany jest prowadzić zgodnie z regułami prawa budowlanego i BHP oraz przeciwpożarowymi. W przypadku użytkownika na budowie własnego sprzętu Wykonawca musi posiadać aktualne atesty dopuszczające sprzęt do użytkowania.
8. Wykonawca zabezpiecza udział w realizacji robót wyłącznie pracowników przeszkolonych w zakresie BHP, odpowiadającym rodzajowi wykonanych prac oraz posiadających aktualne badania lekarskie.
9. Bezpośrednio po ukończeniu robót Wykonawca zobowiązany jest każdorazowo do uporządkowania stanowiska pracy.

10. Wykonawca przyjmuje odpowiedzialność za wszelkie szkody wyrządzone przez jego pracowników lub osoby działające na jego zlecenie, w tym za przypadki uszkodzenia ciała lub mienia przy realizacji przedmiotu umowy.
11. Wszystkie materiały zastosowane przez Wykonawcę winny posiadać certyfikaty i atesty ITB i PZH, stwierdzające możliwość stosowania ich w obiektach użyteczności publicznej, które należy dostarczyć do Zamawiającego. Dla urządzeń mechanicznych i elektrycznych świadectwa techniczne tych urządzeń wydane przez producenta należy dostarczyć do Zamawiającego.
12. Za gospodarkę odpadami na budowie odpowiedzialny jest Wykonawca.
13. Inspektorem nadzoru jest ..... tel: 618113268 .
14. W sprawach nieuregulowanych w niniejszym zleceniu mają zastosowanie przepisy Kodeksu Cywilnego.

#### Klauzula informacyjna do umowy

Zgodnie z art. 13 ust. 1 i 2 rozporządzenia Parlamentu Europejskiego i Rady (UE) 2016/679 z dnia 27 kwietnia 2016 r. w sprawie ochrony osób fizycznych w związku z przetwarzaniem danych osobowych i w sprawie swobodnego przepływu takich danych oraz uchylenia dyrektywy 95/46/WE (ogólne rozporządzenie o ochronie danych), dalej „RODO”, informuję, że:

1. /ti Administratorem Pani/Pana danych osobowych jest Komendant Wojewódzki Policji w Poznaniu, z siedzibą przy ul. Kochanowskiego 2a 60-844 Poznań.
2. Zgodnie z art. 37 ogólnego rozporządzenia o ochronie danych Komendant Wojewódzki Policji w Poznaniu wyznaczył w podległej jednostce inspektora ochrony danych, kontakt: ul. Kochanowskiego 2a w Poznaniu 60-844, e-mail: iod.kwp@po.policia.gov.pl.
3. Pani/Pana dane osobowe przetwarzane będą w celu realizacji umowy - podstawą prawną jest wykonanie umowy lub podjęcie działań na Pani/Pana żądanie przed jej zawarciem.
4. Pani/Pana dane osobowe mogą być udostępniane innym jednostkom Policji w celu i zakresie koniecznym do realizacji umowy.
5. Pani/Pana dane osobowe będą przechowywane przez okres obowiązywania umowy, a po tym czasie przez okres określony w przepisach ustawy o narodowym zasobie archiwalnym i archiwach.
6. Podanie przez Panią/Pana danych osobowych jest dobrowolne, jednak jest warunkiem koniecznym do zawarcia umowy.
7. Posiada Pani/Pan:
  - na podstawie art. 15 RODO prawo dostępu do danych osobowych Pani/Pana dotyczących;
  - na podstawie art. 16 RODO prawo do sprostowania Pani/Pana danych osobowych \*;
  - na podstawie art. 18 RODO prawo żądania od administratora ograniczenia przetwarzania danych osobowych z zastrzeżeniem przypadków, o których mowa w art. 18 ust. 2 RODO \*\*;
  - prawo do wniesienia skargi do Prezesa Urzędu Ochrony Danych Osobowych, gdy uzna Pani/Pan, że przetwarzanie danych osobowych Pani/Pana dotyczących narusza przepisy RODO.

Wyjaśnienie: prawo do ograniczenia przetwarzania nie ma zastosowania w odniesieniu do przechowywania, w celu zapewnienia korzystania ze środków ochrony prawnej lub w celu ochrony praw innej osoby fizycznej lub prawnej, lub z uwagi na ważne względy interesu publicznego Unii Europejskiej lub państwa członkowskiego.

.....  
ZAMAWIAJĄCY:

.....  
WYKONAWCA PRZYJMUJE DO REALIZACJI:

Fakturę należy wystawić na następujący adres:  
Komenda Wojewódzka Policji w Poznaniu  
ul. Kochanowskiego 2a  
60-844 Poznań  
NIP 777-00-01-878

Wykonano w 2 egz.  
egz. nr 1 - adresat  
egz. nr 2 – a/a

## PROTOKÓŁ ODBIORU ROBÓT

sporządzony w PP Białośliwie, dnia ..... r. w sprawie odbioru robót wykonanych przez ....., na podstawie umowy/zlecenia nr ...../N/2020/.... z dnia .....2020 r. w przedmiocie wykonania wymiany stolarki okiennej w PP Białośliwie z terminem wykonania do dnia 30.11.2020 r.

Komisja odbioru Zamawiającego w składzie:

1. ....
2. ....
3. ....

przy udziale przedstawiciela Wykonawcy:

1. ....

oraz w obecności inspektora nadzoru budowlanego ..... przeprowadziła w dniu ..... r., zgłoszony przez Wykonawcę pisemnie/ustnie\* w dniu .....2020 r. odbiór przedmiotu zlecenia.

Po dokładnym zbadaniu zakresu robót wykonanych i zgodności z ustaleniami Komisja stwierdza co następuje:

1. Roboty wykonane zostały zgodnie z dokumentacją pod względem technicznym dobrze/źle\*, z wadami wymienionymi w załączniku nr .....-....., które Wykonawca zobowiązuje się usunąć do dnia .....-.....\*
2. Roboty rozpoczęto dnia ..... r. zgłoszono do odbioru dnia .....2020 r. Termin wykonania robót został dotrzymany/przekroczony\* o .....-..... dni z powodu .....-  
Odbioru robót dokonano w dniu ..... r.

Komisja postanowiła:

1. Uznać roboty wykonane zgodnie/niezgodnie z zawartą umową/ zleceniem nr z dnia .....2020 r. oraz bez wad/z wadami\* i odebrane/nieodebrane od Wykonawcy z jednoczesnym przekazaniem użytkownikowi.
2. Termin gwarancji robót upływa z dniem ..... r. ( 24 miesiące )

Zastrzeżenia i uwagi Komisji:

.....  
Na tym odbiór robót został zakończony, co członkowie Komisji stwierdzają przez podpisanie niniejszego protokołu.

Podpisy:

Reprezentujących Zamawiającego:

1. ....,
2. ....,
3. ....
4. ....

Przedstawiciele Wykonawcy:

1. ....,

Inspektor Nadzoru:

1. ....

\*niepotrzebne skreślić