

STADIUM

PROJEKT BUDOWLANY

NAZWA INWESTYCJI Instalacji przeciwpożarowych wyłączników prądu w budynku
Szkoły Podstawowej w Dębogórze

BRANŻA Elektryczna

NUMERY EWIDENCYJNE DZIAŁEK Jednostka ewidencyjna – 221105_2
Obręb: 0008 Dębogórze ark. 1
Działki nr: 141/3

NAZWA I ADRES INWESTORA: Gmina Kosakowo
Ul. Żeromskiego 69
81-198 Kosakowo

SPIS ZAWARTOŚCI
ELEMENTY

- Projekt zagospodarowania terenu
Projekt architektoniczno-budowlany
Załączniki

Projektował:

mgr inż. Krzysztof Dąbrowski
upr. nr POM/0186/POOE/14
specjalność elektryczna



Sprawdził:

mgr inż. Michał Antonowicz
upr. nr POM/0092/PBE/18
specjalność elektryczna



Czerwiec 2022

STADIUM **PROJEKT ZAGOSPODAROWANIA TERENU**

NAZWA INWESTYCJI **Instalacji przeciwpożarowych wyłączników prądu w budynku Szkoły Podstawowej w Dębogórze**

BRANŻA **Elektryczna**

NUMERY EWIDENCYJNE DZIAŁEK **Jednostka ewidencyjna – 221105_2
Obręb: 0008 Dębogórze ark. 1
Działki nr: 141/3**

NAZWA I ADRES INWESTORA: **Gmina Kosakowo
Ul. Żeromskiego 69
81-198 Kosakowo**

Projektował:
mgr inż. Krzysztof Dąbrowski
upr. nr POM/0186/POOE/14
specjalność elektryczna

PROJEKTANT
branży elektrycznej
mgr inż. Krzysztof Dąbrowski
POM/0186/POOE/14

Sprawdził:
mgr inż. Michał Antonowicz
upr. nr POM/0092/PBE/18
specjalność elektryczna

Antonowicz

Czerwiec 2022

I. Spis treści

PROJEKT BUDOWLANY.....	0
PROJEKT ZAGOSPODAROWANIA TERENU	1
I. Część opisowa.....	4
1. Przedmiot zamierzenia budowlanego.....	4
2. Opis stanu istniejącego.....	4
3. Projektowane zagospodarowanie działki	4
4. Podstawa opracowania:	4
5. Zakres opracowania.....	6
6. Dane obiektu	6
7. Opis Techniczny.....	7
8. Wytyczne dotyczące realizacji robót.....	8
9. Opis PZT w zakresie zgodności z MPZP	10
10. Obszar oddziaływania inwestycji	11
II. Obliczenia Techniczne	12
III. Uprawnienia projektanta i zaświadczenia z izby	14
IV. Oświadczenie projektanta.....	20
PROJEKT ARCHITEKTONICZNO-BUDOWLANY.....	21
1. Rodzaj i kategoria obiektu budowlanego.	22
2. Zamierzony sposób użytkowania oraz program użytkowy obiektu budowlanego	22
3. Układ przestrzenny oraz forma architektoniczna obiektu.....	22
4. Charakterystyczne parametry obiektu budowlanego	22
5. Opinia geotechniczna oraz informacja o sposobie posadowienia obiektu.	23
6. Liczba lokali mieszkalnych i użytkowych.	23
7. Liczba lokali mieszkalnych dostępnych dla osób niepełnosprawnych.	23
8. Opis zapewnienia niezbędnych warunków do korzystania z obiektów użyteczności publicznej i mieszkaniowego budownictwa wielorodzinnego przez osoby niepełnosprawne.	23
9. Parametry techniczne obiektu budowlanego charakteryzujące wpływ obiektu budowlanego na środowisko i jego wykorzystywanie oraz na zdrowie ludzi i na obiekty sąsiednie	23
10. Analiza technicznych możliwości realizacji wysoce wydajnych systemów alternatywnych zaopatrzenia w energię i ciepło.....	23
11. Analiza technicznych możliwości wykorzystania urządzeń, które automatycznie regulują temperaturę w pomieszczeniach.....	23
12. Informacje o zasadniczych elementach wyposażenia budowlano-instalacyjnego, zapewniających użytkowanie obiektu budowlanego zgodnie z przeznaczeniem.	24
13. Dane dotyczące warunków ochrony przeciwpożarowej.	24

10. Analiza technicznych możliwości realizacji wysoce wydajnych systemów alternatywnych zaopatrzenia w energię i ciepło.....	23
11. Analiza technicznych możliwości wykorzystania urządzeń, które automatycznie regulują temperaturę w pomieszczeniach.....	23
12. Informacje o zasadniczych elementach wyposażenia budowlano-instalacyjnego, zapewniających użytkowanie obiektu budowlanego zgodnie z przeznaczeniem.	24
13. Dane dotyczące warunków ochrony przeciwpożarowej.	24
14. Uprawnienia budowlane	25
15. Oświadczenia projektanta i sprawdzającego	31
V. ZAŁĄCZNIKI.....	32
1. Opinie, uzgodnienia pozwolenia i inne dokumenty	32
Informacja na temat bezpieczeństwa i ochrony zdrowia.....	33

SPIS RYSUNKÓW

- E1 – Rzut Budynku
- E2 – Schemat Ideowy

I. Część opisowa

1. Przedmiot zamierzenia budowlanego

Przedmiotem zamierzenia budowlanego jest Instalacja przeciwpożarowych wyłączników prądu w budynku Szkoły Podstawowej w Dębogórze .

2. Opis stanu istniejącego

W stanie istniejącym na całym obiekcie Szkoły Podstawowej w Dębogórze znajduje się pięć przeciwpożarowych wyłączników prądu PWP. Są one zlokalizowane w różnych częściach obiektu i były montowane w czasie kolejnych rozbudów Szkoły Podstawowej. Każdy nowo wybudowany wyłącznik PWP był podłączany do rozdzielnicy obiektowej danej części szkoły, a nie do Wyłącznika Głównego. Stąd każdy wyłącznik po zadziałaniu odłącza pewną określoną część Szkoły a nie cały obiekt. Po wykonaniu wizji lokalnej przez Straż Pożarną stwierdzono, że należy tą sytuację uporządkować i doprowadzić do sytuacji, aby każdy wyłącznik PWP był podłączony do Głównego Wyłącznika Prądu i odłączał cały obiekt.

Zainstalowane Przeciwpożarowe Wyłączniki Prądu:

- 1) PWP nr 1 – zainstalowany przy wejściu głównym do budynku. Odłącza całą szkołę poza prywatnym mieszkaniem, które posiada odrębne przyłącze elektroenergetyczne.
- 2) PWP nr 2 – zainstalowany przy wejściu do przedszkola. Odłącza część przedszkolną obiektu zaznaczoną na rysunku planu.
- 3) PWP nr 3 – zainstalowany w kotłowni budynku na poziomie -1 w piwnicy. Odłącza tylko kotłownię
- 4) PWP nr 4 – zainstalowany w starej części szkoły na budynku zabytkowym. Odłącza poddasze budynku oraz korytarz (tylko w obrębie starej części)
- 5) PWP nr 5 – zainstalowany przy Sali gimnastycznej. Odłącza część obiektu związaną ze salą, czyli szatnie hole i salę.

3. Projektowane zagospodarowanie działki

Projekt w swoim zakresie nie przewiduje zmiany w zagospodarowaniu terenu.

4. Podstawa opracowania:

Projekt sporządzono na podstawie:

1. Zlecenie wykonawcy robót.
2. Projekt budowlany autorstwa biura projektowego Studiom Sp. z o.o.
3. Projekt budowlany branży elektrycznej autorstwa inż. Krzysztofa Rychlika
4. Dane katalogowe materiałów elektroinstalacyjnych w tym opraw oświetleniowych
5. Koordynacja międzybranżowa
6. Normy, przepisy i publikacje:
 - Rozporządzenie ministra infrastruktury z dnia 12.04.2002r. w sprawie warunków technicznych, jakim powinny odpowiadać budynki i ich usytuowanie (Dz. U. Nr 75, poz. 690, z późniejszymi zmianami),
 - ustawa z dnia 7 lipca 1994 roku Prawo budowlane (Dz. U. z 2010 roku Nr 243, poz. 1623, z późniejszymi zmianami),
 - Ustawa z dnia 27.03.2003r. (Dz. U. nr 80 poz.718) o zmianie ustawy - Prawo Budowlane oraz o zmianie niektórych ustaw

- ustawa z dnia 24 sierpnia 1991 roku o ochronie przeciwpożarowej (Dz.U. z 2009 roku Nr 178, poz. 1380, z późniejszymi zmianami),
- rozporządzenie Ministra Spraw Wewnętrznych i Administracji z dnia 07 czerwca 2010 roku w sprawie ochrony przeciwpożarowej budynków, innych obiektów budowlanych i terenów (Dz. U. Nr 109, poz. 719),
- rozporządzenie Ministra Infrastruktury z dnia 11 sierpnia 2004 roku w sprawie sposobów deklarowania zgodności wyrobów budowlanych oraz sposobu znakowania ich znakiem budowlanym (Dz. U. Nr 198, poz. 2041, z późniejszymi zmianami),
- N SEP-E-001 „Sieci elektroenergetyczne niskiego napięcia. Ochrona przeciwporażeniowa.” lub równoważna
- N SEP-E-002 „Instalacje elektryczne w obiektach budowlanych – instalacje elektryczne w obiektach mieszkalnych, podstawy planowania.” lub równoważna
- PN-IEC 60364-4-41 „Instalacje elektryczne w obiektach budowlanych. Ochrona zapewniająca bezpieczeństwo. Ochrona przeciwporażeniowa.” lub równoważna
- PN-IEC 60364-4-43 „Instalacje elektryczne w obiektach budowlanych. Ochrona zapewniająca bezpieczeństwo. Ochrona przez prądem przetężeniowym.” lub równoważna
- PN-IEC 60364-4-482. Instalacje elektryczne w obiektach budowlanych. Ochrona dla zapewnienia bezpieczeństwa. Dobór środków ochrony w zależności od wpływów zewnętrznych. Ochrona przeciwpożarowa, lub równoważna
- PN-IEC 60364-5-52 „Instalacje elektryczne w obiektach budowlanych. Oprzewodowanie.” lub równoważna
- PN-IEC 60364-5-53 „Instalacje elektryczne w obiektach budowlanych. Dobór i montaż wyposażenia elektrycznego. Aparatura łączeniowa i sterownicza.” lub równoważna
- PN-IEC 60364-5-54 „Instalacje elektryczne w obiektach budowlanych. Dobór i montaż wyposażenia elektrycznego. Uziemianie i przewody ochronne.” lub równoważna
- PN-IEC 60364-5-56. Instalacje elektryczne w obiektach budowlanych. Dobór i montaż wyposażenia elektrycznego. Instalacje bezpieczeństwa, lub równoważna
- PN-IEC 60364-5-523 „Instalacje elektryczne w obiektach budowlanych. Obciążalność przewodów.” lub równoważna
- PN-EN 1838:2005 Zastosowania oświetlenia -- Oświetlenie awaryjne lub równoważna
- PN-EN 60598-2-22:2004/AC. Oprawy oświetleniowe – Część 2-22. Wymagania szczegółowe – oprawy oświetleniowe do oświetlenia awaryjnego, lub równoważna
- PN-EN 60664-1 2003 – Koordynacja izolacji urządzeń elektrycznych w układach niskiego napięcia. Zasady, wymagania i badania lub równoważna
- PN-EN 61140 2003 Ochrona przed porażeniem prądem elektrycznym. Wspólne aspekty instalacji i urządzeń lub równoważna
- PN-IEC 60364-4-443: 1999 Instalacje elektryczne w obiektach budowlanych – Ochrona dla zapewnienia bezpieczeństwa – Ochrona przed przepięciami – Ochrona przed przepięciami atmosferycznymi lub łączeniowymi lub równoważna
- PN-IEC 60364-5-523: 2001 Instalacje elektryczne w obiektach budowlanych – Dobór i montaż wyposażenia elektrycznego – Oprzewodowanie – Obciążalność prądowa długotrwała przewodów lub równoważna
- PN-IEC 60364-5-52:2002 Instalacje elektryczne w obiektach budowlanych. Dobór i montaż wyposażenia elektrycznego. Oprzewodowanie. lub równoważna
- PN-IEC 60364-5-53:1999 Instalacje elektryczne w obiektach budowlanych. Dobór i montaż wyposażenia elektrycznego. Aparatura łączeniowa i sterownicza. lub równoważna
- PN-IEC 60364-6-61 Instalacje elektryczne w obiektach budowlanych. Sprawdzanie. Sprawdzanie odbiorcze. lub równoważna

- PN-EN 50310:2007 Stosowanie połączeń wyrównawczych i uziemiających w budynkach z zainstalowanym sprzętem informatycznym. lub równoważna
- PN-EN 50310:2007 Stosowanie połączeń wyrównawczych i uziemiających w budynkach z zainstalowanym sprzętem informatycznym. lub równoważna
- Przeciwpowozarowy Wyłącznik Prądu – mgr inż. Julian Wiatr - Elektro.info 7-8/2021

5. Zakres opracowania

Niniejsza dokumentacja obejmuje następujący zakres robót:

1. Podłączenie wszystkich pięciu PWP do Wyłącznika Głównego Szkoły w RG
2. Wymiana przeciwpożarowych wyłączników prądu na nowe z sygnalizacją zadziałania
3. Wykonanie okablowanie HDGs 5x1.5 w systemie E 90 na uchwytych (lub równoważny)
 - a. Okablowanie należy prowadzić natynkowo na uchwytych w systemie E90 na ścianie tuż pod sufitem
 - b. W przedszkolu oraz w obszarze pomieszczeń wokół Sali Gimnastycznej okablowanie prowadzić w przestrzeni nad sufitem podwieszanym wykonanym z kasetonów.
4. Przebudowa rozdzielnicy mieszkaniowej i wyposażenie jej w rozłącznik izolacyjny wraz z cewką wybijakową
5. Podłączenie cewki wybijakowej w rozdzielnicy mieszkaniowej RM z listwą zaciskową w RG dla uzyskania efektu wyłączenia rozdzielni RM przy zadziałaniu, któregośkolwiek wyłącznika PWP.
6. Dobudowanie drzwiczek rozdzielnicy głównej w wykonaniu EI90
 - a. Istniejąca wnęka z wyłącznikiem głównym wynosi 400x400mm
 - b. Rozdzielnica EI90 Hager FB31SE ma wymiary 598x398mm, dlatego wnękę należy powiększyć przez wykucie odpowiednie otworu.

6. Dane obiektu

Budynek użyteczności publicznej Szkoły Podstawowej w Dębogórzcu mieści się na ul. Pomorskiej 30 . Budynek jest niski z jedną kondygnacją nadziemną oraz poddasze nieużytkowe. Obiekt jest niski i posiada Salę Gimnastyczną oraz hole. Zgodnie z ekspertyza autorstwa mgr Jacka Knuth z grudnia 2016 r. cały **budynek stanowi jedną strefę pożarową**. Budynek zakwalifikowano do kategorii zagrożenia ludzi ZLII+ ZLIV+ZLIII.

W związku z tym, że budynek jest budynek ma jedną kondygnację nadziemną oraz poddasze nieużytkowe dopuszczalne jest obniżenie odporności ogniowej budynku.

Klasa odporności budynku – „C”

Wymagania dotyczące klasy pożarowej:

Klasa odporności pożarowej budynku	Klasa odporności ogniowej elementów budynku ⁵⁾					
	główna konstrukcja nośna	konstrukcja dachu	strop ¹⁾	ściana zewnętrzna ^{1),2)}	ściana wewnętrzna ¹⁾	przekrycie dachu ³⁾

„C”	R 60	R 15	R E I 60	E I 30 (o↔i)	E I 15 ⁴⁾	RE 15
-----	------	------	-------------	-----------------	----------------------	-------

7. Opis Techniczny

Przeciwpożarowy wyłącznik prądu jest urządzeniem przeciwpożarowym, które powinno zapewnić bezpieczne prowadzenie akcji gaśniczej. Decyzję o jego użyciu podejmuje kierujący akcją gaśniczą.

Celem niniejszej dokumentacji projektowej jest doprowadzenie obiektu Szkoły Podstawowej do stanu, w którym po zadziałaniu któregoś z zainstalowanych Przeciwpożarowych Wyłączników Prądu zostanie odłączony zasilania cały budynek.

Zgodnie z Rozporządzeniem Ministra Spraw Wewnętrznych i Administracji z dnia 7 czerwca 2010 r. w sprawie ochrony przeciwpożarowej budynków, innych obiektów budowlanych i terenów (Dz.U. 109/2010, poz. 719) [5] **przeciwpożarowy wyłącznik prądu (PWP) został zakwalifikowany jako urządzenie przeciwpożarowe**, które podlega uzgodnieniu w zakresie zgodności z przepisami ochrony przeciwpożarowej z rzeczoznawcą ds. zabezpieczeń przeciwpożarowych.

W związku z zakwalifikowaniem przeciwpożarowego wyłącznika prądu jako urządzenie przeciwpożarowe jest wymóg zgodnie z rozporządzeniem Ministra Infrastruktury w sprawie warunków technicznych, jakim powinny odpowiadać budynki i ich usytuowanie § 212 ust. 9, aby rozdzielnica elektryczna zasilająca niezbędne podczas pożaru instalacje i urządzenia znajdowała się w pomieszczeniu, które stanowi odrębną strefę pożarową. W obiekcie Szkoły Podstawowej w Dębogórze ten warunek nie jest spełniony, gdyż Rozdzielnica Główna znajduje się w recepcji przy wejściu głównym do budynku. Dlatego jako rozwiązanie zastępcze projektuje się wymianę obudowy rozdzielnicy RG (wnękowej) na obudowę w wykonaniu EI 90 stosownie do klasy odporności ogniowej obiektu.

Projektuje się rozdzielnicę firmy Hager FB31 SE o wymiarach 598x398 – lub równoważną z tym, że inny produkt uznaje się za równoważny po spełnieniu poniższych parametrów:

- Prąd znamionowy 250 A
- Odporność ogniowa EI90
- Wymiary wystarczające do zainstalowania Głównego Wyłącznika Prądu oraz przewodów HDGs 5x1.5 od wszystkich pięciu wyłączników

Ponieważ PWP jest urządzeniem elektrycznym, wymaga przeprowadzenia prób funkcjonalnych oraz pomiarów kontrolnych. Badania należy prowadzić zgodnie z wymaganiami normy PN-HD 60364-6:2016-07 Instalacje elektryczne niskiego napięcia. Część 6: Sprawdzanie. (lub równoważna) Badania należy objąć rezystancję przewodów oraz stan ochrony przeciwporażeniowej obudowy, w której zainstalowany jest aparat wykonawczy PWP. Sprawdzeniu podlega również ciągłość przewodów sterujących oraz zgodność zestawu tworzącego PWP z dokumentacją projektową.

Kontrolę funkcjonowania oraz badanie stanu technicznego PWP należy prowadzić raz w roku oraz po wykonaniu robót.

W rozdzielnicy RG jest zainstalowany Wyłącznik Główny Prądu wyposażony w **wyzwalacz wzrostowy (WW)** – powoduje otwarcie styków aparatu wykonawczego PWP w przypadku podania napięcia zasilającego na cewkę wyzwalacza. Należy pamiętać, że w momencie przystąpienia do akcji ratowniczo-gaśniczej kierujący akcją ma obowiązek zbitcia szybki przycisku sterującego PWP. Po zbitciu szybki przycisk trwale pozostaje w pozycji załączonej, umożliwiając przepływ prądu przez wyzwalacz PWP natychmiast

po powrocie napięcia. Jeżeli zostaną spełnione wymagania normy PN-HD 60364-4-41:2009 (2017), przy zwartych zestykach przycisku uruchamiającego powrót napięcia zasilającego gwarantuje wyłączenie zasilania w czasie nie dłuższym niż 0,4 s.

Wszystkie PWP należy oznakować zgodnie z normą PN-N-01256-4:1997 Znaki bezpieczeństwa. Techniczne środki przeciwpożarowe (lub równoważna) i znajdujący się w niej pod nr 219 znak przeciwpożarowego wyłącznika prądu.

8. Wytyczne dotyczące realizacji robót

W związku z tym, że na obiekcie znajduje się pięć przeciwpożarowych wyłączników prądu należy zadbać o to by były one zasilone z tej samej fazy, aby uniknąć zwarców w instalacji.

Warunkiem dopuszczenia do użytkowania jest przeprowadzenie odpowiednich dla danego urządzenia prób i badań, potwierdzających prawidłowość ich działania. Dlatego zastosowane materiały muszą posiadać certyfikat CNBOP (lub równoważny). Przykładowy schemat zasilania budynku wyposażonego w PWP zgodny z normami [7, 9] przedstawia rysunek 1.

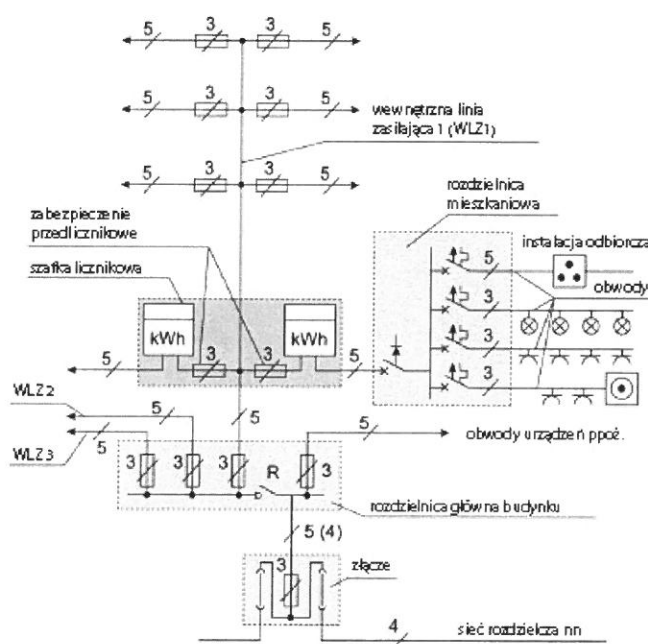

Rys. 1a. Przykład zasilania budynku zgodny z normą: a) przykład układu zasilania wg [7] rys. J. Wiatr

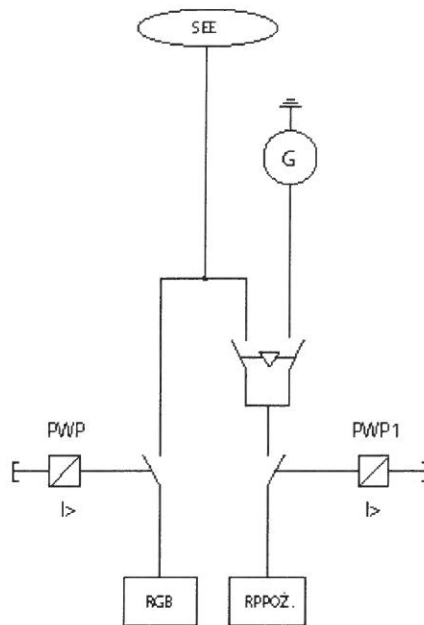

Rys. 1b. Przykład zasilania budynku zgodny z normą; b) przykład układu zasilania wg [9] rys. J. Wiatr

Przyjęte rozwiązanie w zakresie miejsca instalacji oraz sposobu sterowania przeciwpożarowym wyłącznikiem prądu (PWP) nie powinno mieć wpływu na normalną pracę obiektu. Lokalizacja elementu sterującego PWP w miejscu ogólnodostępnym i umożliwiającym łatwe jego użycie, np. przez zabicie szybki w obiekcie użyteczności publicznej, takim jak np. w szpital, bank, szkoła czy teatr, może spowodować nieprzewidywalne zachowanie się ludzi. Skutki działania chuligańskiego polegające na celowym wyłączeniu zasilania obiektu mogą spowodować wybuch paniki prowadzący do nieprzewidywalnych zdarzeń. Dlatego jego rozwiązanie techniczne oraz lokalizacja powinny być przemyślane i dostosowane do charakteru i funkcji obiektu, a także uwzględniać inne czynniki, np. czy w obiekcie jest całodobowa ochrona. Biorąc pod uwagę wszystkie powyższe uwarunkowania z punktu widzenia technicznego, montaż aparatu na zewnątrz obiektu jest niezalecany.

Aparat wykonawczy przeciwpożarowego wyłącznika prądu – jest to aparat elektryczny (rozłącznik/wyłącznik (zastosowanie aparatu typu wyłącznik wymaga skorelowania w zakresie wybiórczości działania wszystkich zabezpieczeń występujących w instalacji związanych funkcjonalnie z projektowanym PWP), który stanowi element fizycznie odłączający dopływ energii elektrycznej do budynku. W zależności od uwarunkowań lokalnych sterowanie przeciwpożarowym wyłącznikiem prądu może być miejscowe lub zdalne.

W przypadku instalacji aparatu wykonawczego PWP w budynku powinien on zostać zainstalowany w pomieszczeniu stanowiącym osobną strefę pożarową lub obudowie zapewniającej podtrzymanie funkcji przez wymagany czas działania. W takim przypadku zasilanie należy doprowadzić do PWP przewodem/kablem tworzącym wraz z jego konstrukcją nośną tzw. „zespół kablowy” o odporności ogniowej gwarantującej utrzymanie funkcji przez wymagany czas.

Sterowanie zdalne PWP jest realizowane poprzez przycisk chroniony szklaną szybką. Jego uruchomienie odbywa się poprzez zabicie szklanej szybki, co powoduje automatyczne zwarcie zestyków i złączenie obwodu sterowania na zwarcie, powodując wyłączenie zasilania wskutek działania cewki wzrostowej napędu aparatu wykonawczego PWP. Zastosowanie przycisku, który uruchamia się po zbicciu szybki, uniemożliwia przypadkowe jego sterowanie oraz pozwala na bezpieczne wyłączenie zasilania przez strażaków biorących udział w akcji ratowniczo-gaśniczej.

9. Opis PZT w zakresie zgodności z MPZP

Planowana inwestycja będzie realizowana na terenie Gminy Kosakowo objętym obszarem miejscowego planu zagospodarowania przestrzennego :

UCHWAŁA NR XV/112/07 RADY GMINY KOSAKOWO z dnia 19.12.2007 r.

14 U - teren zabudowy usługowej – usługi publiczne (szkoła)

Planowana inwestycja polegająca na instalacji wyłączników pożarowych w budynku szkoły podstawowej jest zgodna z zasadami dotyczącymi infrastruktury technicznej określonymi miejscowym planie zagospodarowania przestrzennego.

Informacje i dane o których mowa w § 14 ust. 5) Rozp. Ministra Rozwoju w sprawie szczegółowego zakresu i formy projektu budowlanego :

- Teren planowanej inwestycji leży poza obszarem Natura 2000, poza obszarem górniczym oraz poza terenem zagrożonym osuwaniem się mas ziemnych
- Projektowana inwestycja nie stanowi zagrożenia dla środowiska naturalnego oraz higieny i zdrowia użytkowników i ich otoczenia. Będzie stanowiła sieć uzbrojenia technicznego przewidzianą w planie zagospodarowania przestrzennego.
- Budynek znajduje się w gminnej ewidencji zabytków
- Dane dotyczące warunków ochrony przeciwpożarowej: Instalacja przeciwpożarowego wyłącznika prądu ma na celu zapewnienie bezpieczeństwa przeciwpożarowego.

10. Obszar oddziaływania inwestycji

Obszar oddziaływania projektowanego obiektu analizowany jest w odniesieniu do obowiązujących przepisów zawierających regulację odnoszące się do odległości obiektów i urządzeń budowlanych od innych obiektów i granic nieruchomości oraz wprowadzających związane z tym obszarem ograniczenia w zagospodarowaniu terenu w tym zabudowy tego terenu. Lista przepisów, mogących mieć zastosowanie przy określaniu obszaru oddziaływania projektowanego obiektu:

Lp.	Przepisy	Przepis / ograniczenia
1.	Ustawa z dnia 7 lipca 1994 r. Prawo budowlane IDz. U z 2013 r. poz 1409 z późn zmianami)	Zastosowanie znajduje: art. 5 ust. 1 należy badać, czy projektowany obiekt nie doprowadzi do ograniczenia pobliskich terenów w zakresie zapewnienia im wskazanych w tym przepisie wymagań ogólnych
2.	Rozporządzenie Ministra Transportu i Gospodarki Morskiej z dnia 1 czerwca 1998 r. w sprawie warunków technicznych, jakim powinny odpowiadać morskie budowle hydrotechniczne i ich usytuowanie IDz. U. Nr 101, poz. 6451	W przypadku terenu inwestycji leżącego na obszarze morskim
3.	Rozporządzenie Ministra Transportu i Gospodarki Morskiej z dnia 2 marca 1999 r. w sprawie warunków technicznych, jakim powinny odpowiadać drogi publiczne i ich usytuowanie IOz. U. Nr 43, poz. 4301	W przypadku inwestycji związanej z realizacją drogi publicznej, przykładowo §77, 113 ust 5 i 7
4.	Rozporządzenie Ministra Transportu i Gospodarki Morskiej z dnia 30 maja 2000 r. w sprawie warunków technicznych, jakim powinny odpowiadać drogowe obiekty inżynierskie i ich usytuowanie (Dz. U. Nr 63, poz 7351	W przypadku inwestycji związanej z realizacją drogowych obiektów inżynierskich
5.	Rozporządzenie Ministra Gospodarki z dnia 26 kwietnia 2013 r. w sprawie warunków technicznych, jakim powinny odpowiadać sieci gazowe (Dz U z 2013 r., poz 640)	W przypadku realizacji inwestycji polegającej na budowie sieci gazowej bądź realizacji inwestycji sąsiadującej z ww. obiektem budowlanym Zastosowanie może znaleźć np. §2, §7, §10, §21, §40, §79
6.	Ustawa z dnia 21 marca 1985 r. o drogach publicznych IDz. U. z 2015 r., poz 460)	W przypadku inwestycji związanej z realizacją np. zjazdu z drogi publicznej bądź jego przebudowy. Zastosowanie może znaleźć np. art. 35, art. 38, art. 39, art. 43. Zwrócić należy również uwagę na regulację szczególnie zawarte w art. 42
7.	Ustawa z dnia 27 kwietnia 2001 r. Prawo ochrony środowiska (Dz U Nr 62, poz. 627 z późn. zmianami)	W przypadku realizacji inwestycji zaliczających się do inwestycji mogących znacząco lub potencjalnie znacząco oddziaływać na środowisko / w przypadku inwestycji, dla których może być wymagane wykonanie raportu. Zastosowanie może znaleźć np. art. 135. art. 235
8.	Rozporządzenie Rady Ministrów z 9 listopada 2010r. w sprawie przedsięwzięć mogących znacząco oddziaływać na środowisko (Dz U z 2010 r. Nr 213, poz. 1397 z późn. zmianami)	Zastosowanie może znaleźć §2 i §3
9.	Załącznik do Rozporządzenia Ministra Środowiska z dnia 14 czerwca 2007 r. w sprawie dopuszczalnych poziomów hałasu w środowisku (Dz. U. z 2007 r. Nr 120, poz. 826 z późn. zmianami)	Określenie dopuszczalnych poziomów hałasu w zależności od rodzaju zabudowy.
10.	Ustawa z dnia 18 lipca 2001 r. Prawo wodne IDz. U. z 2015 r., poz. 469)	W przypadku terenu inwestycji położonego w terenie ochrony bezpośredniej lub pośredniej ujęcia wody. Zastosowanie może znaleźć np. art. 31 ust. 4 pkt 1, 2, 4, art. 51. art. 52. art. 53 ust. 1-3, art. 54 ust. 1-5, art. 55, art. 56. art. 57. art., 58. art. 59. art. 60
11.	Ustawa z dnia 28 marca 2003 r. o transporcie kolejowym (Dz. U. z 2013 r., poz. 1594, z późn. zm.)	W przypadku inwestycji związanej z realizacją linii kolejowej bądź realizacji inwestycji sąsiadującej z ww. obiektem budowlanym, w szczególności art. 53 tej ustawy określającym minimalne odległości poszczególnych obiektów od obszaru kolejowego, linii kolejowych czy urządzeń związanych z prowadzeniem ruchu kolejowego.
12.	Rozporządzenie Ministra Infrastruktury z dnia 7 sierpnia 2008 r. w sprawie wymagań w zakresie odległości i warunków dopuszczających usytuowanie drzew i krzewów, elementów ochrony akustycznej i wykonywania robót ziemnych w sąsiedztwie linii kolejowej, a także sposobu urządzania i utrzymywania zasłon odśnieżanych oraz pasów przeciwpożarowych (Dz. U. z 2014 r., poz. 1227)	W przypadku inwestycji sąsiadującej z liniami kolejowymi. Zastosowanie może znaleźć np. §4
13.	Ustawa z dnia 23 lipca 2003 r. o ochronie zabytków i opiece nad zabytkami IDz. U. z 2014 r., poz. 1446)	Ograniczenia dotyczące zabudowy w otoczeniu zabytków. Zastosowanie może znaleźć np. art. 9, art. 16, art. 17, art. 19
14.	Rozporządzenie Ministra Infrastruktury z dnia 6 lutego 2003 r. w sprawie bezpieczeństwa i higieny pracy podczas wykonywania robót budowlanych (Dz. U. 2003 r. Nr 47, poz. 4011	Zastosowanie może znaleźć 21 ust. 2
15.	Ustawa z dnia 10 kwietnia 2003 r. o szczególnych zasadach przygotowania i realizacji inwestycji w zakresie dróg publicznych (Dz. U 2013.687 ze zm.)	Art. 11f ust. 1 pkt 8 lit. g w zw. z art. 11 f ust. 2 ustawy.

WNIOSEK:

Projektowany zakres inwestycji nie narusza powyższych przepisów i praw. Obszar oddziaływania wnioskowanej inwestycji mieści się w granicach działek, na których jest realizowana, a zatem nie wprowadza ograniczeń dla działek sąsiadujących.

III. Uprawnienia projektanta i zaświadczenia z izby

POMORSKA OKRĘGOWA
IZBA INŻYNIERÓW BUDOWNICTWA
80-369 Gdańsk, al. Rzeczypospolitej 4, 755
Tel. 58-324-89-77, fax 58-301-44-98
- 1 -

Gdańsk, dnia 29 grudnia 2014 r.

sygn. akt. 209/POM/OKK/14

DECYZJA

Na podstawie art. 24 ust.1 pkt 2 ustawy z dnia 15 grudnia 2000 r. o samorządach zawodowych architektów oraz inżynierów budownictwa (t. j. Dz. U. z 2013 r. poz. 932 ze zm.) i art. 12 ust. 2, ust. 3 i ust. 4c pkt 1, art. 14 ust. 1 pkt 4c ustawy z dnia 7 lipca 1994 r. Prawo budowlane (t. j. Dz. U. z 2013 r., poz. 1409 ze zm.) oraz § 10 i § 14 ust. 5 rozporządzenia Ministra Infrastruktury i Rozwoju z dnia 11 września 2014 r. w sprawie samodzielnych funkcji technicznych w budownictwie (Dz. U. z 2014 r. poz. 1278) i art. 104 ustawy z dnia 14 czerwca 1960 r. Kodeks postępowania administracyjnego (t. j. Dz. U. z 2013 r., poz. 267 ze zm.), po ustaleniu, że spełnione zostały warunki w zakresie przygotowania zawodowego oraz po złożeniu egzaminu na uprawnienia budowlane z wynikiem pozytywnym,

**Okręgowa Komisja Kwalifikacyjna
Pomorskiej Okręgowej Izby Inżynierów Budownictwa**
stwierdza, że:

Pan KRZYSZTOF HENRYK DĄBROWSKI
magister inżynier elektrotechniki
urodzony dnia 29.10.1986 r. w Wejherowie

otrzymuje

UPRAWNIENIA BUDOWLANE
numer ewidencyjny: POM/0186/POOE/14

**do projektowania bez ograniczeń
w specjalności instalacyjnej w zakresie sieci, instalacji i urządzeń
elektrycznych i elektroenergetycznych**

UZASADNIENIE

W związku z uwzględnieniem w całości żądania strony, na podstawie art. 107 § 4 K.p.a. odstępuje się od uzasadnienia decyzji. Zakres nadanych uprawnień budowlanych wskazano na odwrocie decyzji.

Pan Krzysztof Henryk Dąbrowski upoważniony jest :

I. Na podstawie art. 12 ust.1 pkt 1 i art. 13 ust. 4 ustawy Prawo budowlane (t. j. Dz. U. z 2013 r., poz. 1409 ze zm.), w specjalności instalacyjnej w zakresie sieci, instalacji i urządzeń elektrycznych i elektroenergetycznych, bez ograniczeń do:

- a) projektowania, sprawdzania projektów architektoniczno-budowlanych i sprawowania nadzoru autorskiego,
- b) sprawowania kontroli technicznej utrzymania obiektów budowlanych.

II. Na podstawie § 10 i § 14 ust. 5 rozporządzenia Ministra Infrastruktury i Rozwoju z dnia 11 września 2014 r. w sprawie samodzielnych funkcji technicznych w budownictwie (Dz. U. z 2014 r. poz. 1278) uprawnienia niniejsze uprawniają do :

- 1) sporządzania projektu zagospodarowania działki lub terenu, w zakresie specjalności niniejszych uprawnień,
- 2) do projektowania obiektu budowlanego związanego z obiektem budowlanym, takim jak: sieci, instalacje i urządzenia elektryczne i elektroenergetyczne, w tym kolejowe, trolejbusowe i tramwajowe sieci trakcyjne, sieci trakcyjne metra, wraz instalacjami i urządzeniami technicznymi zasilania, w tym kolejowej, trolejbusowej i tramwajowej sieci trakcyjnej, sieci trakcyjne metra oraz elektrycznego ogrzewania rozjazdów.

Pouczenie

Od niniejszej decyzji służy odwołanie do Krajowej Komisji Kwalifikacyjnej Polskiej Izby Inżynierów Budownictwa w Warszawie, za pośrednictwem Okręgowej Komisji Kwalifikacyjnej Pomorskiej Okręgowej Izby Inżynierów Budownictwa w terminie 14 dni od daty jej doręczenia.

Skład orzekający Okręgowej Komisji Kwalifikacyjnej:

PRZEWODNICZĄCY

Okręgowej Komisji Kwalifikacyjnej

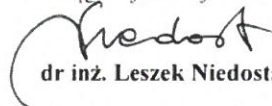
dr inż. Leszek Niedostatkiewicz

CZŁONEK

Okręgowej Komisji Kwalifikacyjnej

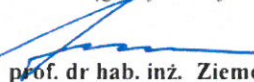
prof. dr hab. inż. Ziemowit Suligowski

CZŁONEK

Okręgowej Komisji Kwalifikacyjnej

inż. Eugeniusz Blicharski

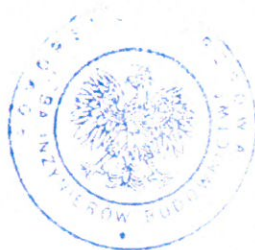

Otrzymują:

1. Pan Krzysztof Henryk Dąbrowski
84-200 Wejherowo, ul. Karnowskiego 43
2. Okręgowa Rada Izby
3. Główny Inspektor Nadzoru Budowlanego
4. aa



Zaświadczenie

o numerze weryfikacyjnym:

POM-KVM-AC9-I9N *

Pan Krzysztof Henryk Dąbrowski o numerze ewidencyjnym POM/IE/0073/13

adres zamieszkania

jest członkiem Pomorskiej Okręgowej Izby Inżynierów Budownictwa i posiada wymagane ubezpieczenie od odpowiedzialności cywilnej.

Niniejsze zaświadczenie jest ważne od 2022-02-01 do 2023-01-31.

Zaświadczenie zostało wygenerowane elektronicznie i opatrzone bezpiecznym podpisem elektronicznym weryfikowanym przy pomocy ważnego kwalifikowanego certyfikatu w dniu 2021-12-28 roku przez:

Franciszek Rogowicz, Przewodniczący Rady Pomorskiej Okręgowej Izby Inżynierów Budownictwa.

(Zgodnie art. 5 ust 2 ustawy z dnia 18 września 2001 r. o podpisie elektronicznym (Dz. U. 2001 Nr 130 poz. 1450) dane w postaci elektronicznej opatrzone bezpiecznym podpisem elektronicznym weryfikowanym przy pomocy ważnego kwalifikowanego certyfikatu są równoważne pod względem skutków prawnych dokumentom opatrzonym podpisami własnoręcznymi.)

* Weryfikację poprawności danych w niniejszym zaświadczeniu można sprawdzić za pomocą numeru weryfikacyjnego zaświadczenia na stronie Polskiej Izby Inżynierów Budownictwa www.piib.org.pl lub kontaktując się z biurem właściwej Okręgowej Izby Inżynierów Budownictwa.



POMORSKA OKRĘGOWA
IZBA INŻYNIERÓW BUDOWNICTWA
60-269 Gdańsk al. Półwysepisko 4-155
tel. 58 324-89-77, fax 58 301-44-98
-4-

Gdańsk, dnia 29 czerwca 2018 r.

sygn. akt. 224/POM/OKK/18

DECYZJA

Na podstawie art. 24 ust.1 pkt 2 ustawy z dnia 15 grudnia 2000 r. o samorządach zawodowych architektów oraz inżynierów budownictwa (t.j. Dz. U. z 2016 r., poz. 1725 ze zm.) i art. 12 ust. 2, ust. 3 i ust. 4c pkt 1, art. 14 ust. 1 pkt 4c ustawy z dnia 7 lipca 1994 r. Prawo budowlane (t.j. Dz. U. z 2017 r., poz.1332 ze zm.) oraz § 10 i § 14 ust. 5 rozporządzenia Ministra Infrastruktury i Rozwoju z dnia 11 września 2014 r. w sprawie samodzielnych funkcji technicznych w budownictwie (Dz. U. z 2014 r. poz. 1278) i art. 104 ustawy z dnia 14 czerwca 1960 r. Kodeks postępowania administracyjnego (t.j. Dz. U. z 2017 r., poz. 1257 ze zm.), po ustaleniu, że spełnione zostały warunki w zakresie przygotowania zawodowego oraz po złożeniu egzaminu na uprawnienia budowlane z wynikiem pozytywnym,

**Okręgowa Komisja Kwalifikacyjna
Pomorskiej Okręgowej Izby Inżynierów Budownictwa**
stwierdza, że:

Pan Michał Radosław Antonowicz
magister inżynier elektrotechniki
urodzony dnia 30.05.1984 r. w Gdyni

otrzymuje

UPRAWNIENIA BUDOWLANE
numer ewidencyjny: POM/0092/PBE/18

**do projektowania bez ograniczeń
w specjalności instalacyjnej w zakresie sieci, instalacji i urządzeń
elektrycznych i elektroenergetycznych**

UZASADNIENIE

W związku z uwzględnieniem w całości żądania strony, na podstawie art. 107 § 4 K.p.a. odstępuje się od uzasadnienia decyzji. Zakres nadanych uprawnień budowlanych wskazano na odwrocie decyzji.

Pan Michał Radosław Antonowicz upoważniony jest:

I. Na podstawie art. 12 ust.1 pkt 1 i art. 13 ust. 4 ustawy Prawo budowlane (t. j. Dz. U. z 2017 r., poz. 1332 ze zm.), w specjalności instalacyjnej w zakresie sieci, instalacji i urządzeń elektrycznych i elektroenergetycznych, bez ograniczeń do:

- a) projektowania, sprawdzania projektów architektoniczno-budowlanych i sprawowania nadzoru autorskiego,
- b) sprawowania kontroli technicznej utrzymania obiektów budowlanych.

II. Na podstawie § 10 i § 14 ust. 5 rozporządzenia Ministra Infrastruktury i Rozwoju z dnia 11 września 2014 r. w sprawie samodzielnych funkcji technicznych w budownictwie (Dz. U. z 2014 r. poz. 1278) uprawnienia niniejsze uprawniają do:

- 1) sporządzania projektu zagospodarowania działki lub terenu, w zakresie specjalności niniejszych uprawnień,
- 2) do projektowania obiektu budowlanego związanego z obiektem budowlanym, takim jak: sieci, instalacje i urządzenia elektryczne i elektroenergetyczne, w tym kolejowe, trolejbusowe i tramwajowe sieci trakcyjne, sieci trakcyjne metra, wraz instalacjami i urządzeniami technicznymi zasilania, w tym kolejowej, trolejbusowej i tramwajowej sieci trakcyjnej, sieci trakcyjne metra oraz elektrycznego ogrzewania rozjazdów.

Pouczenie

Od decyzji niniejszej służy odwołanie do Krajowej Komisji Kwalifikacyjnej Polskiej Izby Inżynierów Budownictwa w Warszawie, za pośrednictwem Okręgowej Komisji Kwalifikacyjnej Pomorskiej Okręgowej Izby Inżynierów Budownictwa w Gdańsku, w terminie 14 dni od dnia jej doręczenia.

Zgodnie z treścią art.127a ustawy Kodeks postępowania administracyjnego (t.j. Dz. U. z 2017 r. poz. 1257 ze zm.):

§ 1. W trakcie biegu terminu do wniesienia odwołania strona może zrzec się prawa do wniesienia odwołania wobec organu administracji publicznej, który wydał decyzję.

§ 2. Z dniem doręczenia organowi administracji publicznej oświadczenia o zrzeczeniu się prawa do wniesienia odwołania przez ostatnią ze stron postępowania, decyzja staje się ostateczna i prawomocna.

W przypadku złożenia przez stronę oświadczenia o zrzeczeniu się prawa do odwołania od decyzji (określonego w § 2) stronie nie przysługuje prawo do odwołania się ani skargi do sądu administracyjnego.

Skład orzekający Okręgowej Komisji Kwalifikacyjnej:

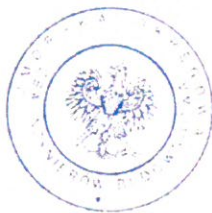

PRZEWODNICZĄCY
Okręgowej Komisji Kwalifikacyjnej
[Signature]
dr inż. Marek Wesółowski

ZASTĘPCA PRZEWODNICZĄCEGO
Okręgowej Komisji Kwalifikacyjnej
[Signature]
mgr inż. Maciej Malinowski

CZŁONEK
Okręgowej Komisji Kwalifikacyjnej
[Signature]
prof. dr hab. inż. Ziemowit Suligowski

Otrzymują:

1. Pan Michał Radosław Antonowicz
81-577 Gdynia ul. Rdestowa 20a/3
2. Okręgowa Rada Izby
3. Główny Inspektor Nadzoru Budowlanego
4. a/a



Zaświadczenie

o numerze weryfikacyjnym:

POM-RWZ-UGM-R2M *

Pan Michał Radosław Antonowicz o numerze ewidencyjnym POM/IE/0357/18
adres zamieszkania ul. Miętowa 74/2, 81-589 Gdynia
jest członkiem Pomorskiej Okręgowej Izby Inżynierów Budownictwa i posiada wymagane
ubezpieczenie od odpowiedzialności cywilnej.
Niniejsze zaświadczenie jest ważne od 2021-12-01 do 2022-11-30.

Zaświadczenie zostało wygenerowane elektronicznie i opatrzone bezpiecznym podpisem elektronicznym
weryfikowanym przy pomocy ważnego kwalifikowanego certyfikatu w dniu 2021-11-30 roku przez:

Franciszek Rogowicz, Przewodniczący Rady Pomorskiej Okręgowej Izby Inżynierów Budownictwa.

(Zgodnie art. 5 ust 2 ustawy z dnia 18 września 2001 r. o podpisie elektronicznym (Dz. U. 2001 Nr 130 poz. 1450) dane w postaci elektronicznej opatrzone bezpiecznym podpisem elektronicznym weryfikowanym przy pomocy ważnego kwalifikowanego certyfikatu są równoważne pod względem skutków prawnych dokumentom opatrzonym podpisami własnoręcznymi.)

* Weryfikację poprawności danych w niniejszym zaświadczeniu można sprawdzić za pomocą numeru weryfikacyjnego zaświadczenia na stronie Polskiej Izby Inżynierów Budownictwa www.piib.org.pl lub kontaktując się z biurem właściwej Okręgowej Izby Inżynierów Budownictwa.



IV. Oświadczenie projektanta

Działając zgodnie z ustawy z dnia 7 lipca 1994 r. – Prawo budowlane art. 34 ust. 3d pkt 3) oświadczam, że dokumentacja projektowa:

Projekt pt.

Instalacja przeciwpożarowych wyłączników prądu w budynku Szkoły Podstawowej w Dębogórze

został sporządzony zgodnie z obowiązującymi przepisami oraz zasadami wiedzy technicznej. Oświadczam, że dokumentacja została wydana w stanie kompletnym

Oświadczenie:

Instalacja przeciwpożarowego wyłącznika prądu w myśl Prawa Budowlanego jest instalacją wewnętrzną użytkowanego budynku, czyli nie wymaga ona pozwolenia na budowę ani zgłoszenia robót zgodnie z Art. 29 ust. 4. pkt 3) lit. d) Ustawy Prawo Budowlane (Dz.U. 1994 nr 89 poz. 414)

Projektował:
mgr inż. Krzysztof Dąbrowski
upr. nr POM/0186/POOE/14
specjalność elektryczna

PROJEKTANT
branży elektrycznej
mgr inż. Krzysztof Dąbrowski
POM/0186/POOE/14

Sprawdził:
mgr inż. Michał Antonowicz
upr. nr POM/0092/PBE/18
specjalność elektryczna

Antonowicz

Wejherowo, dnia 26 lipca 2022 r.

STADIUM **PROJEKT ARCHITEKTONICZNO-BUDOWLANY**

NAZWA INWESTYCJI **Instalacji przeciwpożarowych wyłączników prądu w budynku Szkoły Podstawowej w Dębogórze**

BRANŻA **Elektryczna**

NUMERY EWIDENCYJNE DZIAŁEK **Jednostka ewidencyjna – 221105_2
Obręb: 0008 Dębogórze ark. 1
Działki nr: 141/3**

NAZWA I ADRES INWESTORA: **Gmina Kosakowo
Ul. Żeromskiego 69
81-198 Kosakowo**

Projektował:
mgr inż. Krzysztof Dąbrowski
upr. nr POM/0186/POOE/14
specjalność elektryczna

PROJEKTANT
branzy elektrycznej
mgr inż. Krzysztof Dąbrowski
POM/0186/POOE/14

Sprawdził:
mgr inż. Michał Antonowicz
upr. nr POM/0092/PBE/18
specjalność elektryczna

Antonowicz

Czerwiec 2022

1. Rodzaj i kategoria obiektu budowlanego.

Przedmiotem zamierzenia budowlanego jest Instalacja wewnętrzna wyłączników przeciwpożarowych w budynku Szkoły Podstawowej w Dębogórze. Sama instalacja nie ma kategorii obiektu, ale Szkoła Podstawowa to – IX kategoria obiektu budowlanego;

2. Zamierzony sposób użytkowania oraz program użytkowy obiektu budowlanego

Planowana budowa instalacja wyłączników przeciwpożarowych w budynku szkoły powinna być eksploatowana zgodnie z przepisami prawa budowlanego. W szczególności powinno przeprowadzać się okresowe przeglądy instalacji oraz próby.

Przedmiotowe sieci należy eksploatować zgodnie z przepisami BPH.

3. Układ przestrzenny oraz forma architektoniczna obiektu

Poniżej przedstawiono sposób prowadzenia okablowania:



Sposób Prowadzenia okablowania do wyłączników pożarowych – system E 90

4. Charakterystyczne parametry obiektu budowlanego

Niniejsza dokumentacja obejmuje następujący zakres robót:

1. Podłączenie wszystkich pięciu PWP do Wyłącznika Głównego Szkoły w RG
2. Wykonanie okablowanie HDGs 3x1.5 w systemie E 90 na uchwytych (lub równoważny)
 - a. Okablowanie należy prowadzić natynkowo na uchwytych w systemie E90 na ścianie tuż pod sufitem
 - b. W przedszkolu oraz w obszarze pomieszczeń wokół Sali Gimnastycznej okablowanie prowadzić w przestrzeni nad sufitem podwieszanym wykonanym z kasetonów.
3. Przebudowa rozdzielnic mieszkaniowej i wyposażenie jej w rozłącznik izolacyjny wraz z cewką wybijakową
4. Podłączenie cewki wybijakowej w rozdzielnic mieszkaniowej RM z listwą zaciskową w RG dla uzyskania efektu wyłączenia rozdzielni RM przy zadziałaniu, któregośkolwiek wyłącznika PWP.
5. Dobudowanie drzwiczek rozdzielnic głównej w wykonaniu EI90
 - a. Istniejąca wnęka z wyłącznikiem głównym wynosi 400x400mm
 - b. Rozdzielnic EI90 Hager FB31SE ma wymiary 598x398mm, dlatego wnękę należy powiększyć przez wykucie odpowiednie otworu.

5. Opinia geotechniczna oraz informacja o sposobie posadowienia obiektu.

Zgodnie z Rozporządzeniem Ministra Transportu, Budownictwa i Gospodarki morskiej z dn. 25 kwietnia 2012 r. w sprawie ustalenia geotechnicznych warunków posadowienia obiektów budowlanych projektowane obiekty budowlane zaliczają się do pierwszej kategorii geotechnicznej. Warunki gruntowe na terenie projektowanej inwestycji określa się jako proste, a grunt określa się jako przydatny na potrzeby budowy projektowanych obiektów. Projektowany obiekt budowlany oraz sposób jego wykonania nie wymaga budowy odwodnień, barier, ekranów uszczelniających, wzmocnień podłoża, stabilizacji zboczy, skarp, wykopów i nasypów oraz oczyszczania gruntów. Roboty ziemne należy wykonać zgodnie z „Warunkami technicznymi wykonania i odbioru robót ziemnych”.

6. Liczba lokali mieszkalnych i użytkowych.

Nie dotyczy.

7. Liczba lokali mieszkalnych dostępnych dla osób niepełnosprawnych.

Nie dotyczy.

8. Opis zapewnienia niezbędnych warunków do korzystania z obiektów użyteczności publicznej i mieszkaniowego budownictwa wielorodzinnego przez osoby niepełnosprawne.

Nie dotyczy.

9. Parametry techniczne obiektu budowlanego charakteryzujące wpływ obiektu budowlanego na środowisko i jego wykorzystywanie oraz na zdrowie ludzi i na obiekty sąsiednie

- a) Na etapie eksploatacji obiekt budowlany nie będzie generował zapotrzebowania na wodę.
- b) Na etapie eksploatacji obiekt budowlany nie będzie generował zanieczyszczeń gazowych, w tym zapachów, pyłowych i płynnych.
- c) Na etapie eksploatacji obiekt budowlany nie będzie generował odpadów.
- d) Budowa obiektu budowlanego nie będzie generować promieniowania, w tym jonizującego, elektromagnetycznego i innego, a także hałasu.
- e) Nie dotyczy.

10. Analiza technicznych możliwości realizacji wysoce wydajnych systemów alternatywnych zaopatrzenia w energię i ciepło.

Nie dotyczy.

11. Analiza technicznych możliwości wykorzystania urządzeń, które automatycznie regulują temperaturę w pomieszczeniach.

Nie dotyczy.

**12. Informacje o zasadniczych elementach wyposażenia budowlano-
instalacyjnego, zapewniających użytkowanie obiektu budowlanego zgodnie z
przeznaczeniem.**

Instalacja jest niezbędna do prawidłowego funkcjonowania budynku i zapewnienia odpowiedniej ochrony przeciwpożarowej.

13. Dane dotyczące warunków ochrony przeciwpożarowej.

Nie dotyczy.

14. Uprawnienia budowlane

POMORSKA OKRĘGOWA
IZBA INŻYNIERÓW BUDOWNICTWA
80-369 Gdańsk, al. Rzeczypospolitej 4, 155
Tel. 58-324-89-77, fax 58-301-44-98
- 1 -

Gdańsk, dnia 29 grudnia 2014 r.

sygn. akt. 209/POM/OKK/14

DECYZJA

Na podstawie art. 24 ust.1 pkt 2 ustawy z dnia 15 grudnia 2000 r. o samorządach zawodowych architektów oraz inżynierów budownictwa (t.j. Dz. U. z 2013 r. poz. 932 ze zm.) i art. 12 ust. 2, ust. 3 i ust. 4c pkt 1, art. 14 ust. 1 pkt 4c ustawy z dnia 7 lipca 1994 r. Prawo budowlane (t.j. Dz. U. z 2013 r., poz. 1409 ze zm.) oraz § 10 i § 14 ust. 5 rozporządzenia Ministra Infrastruktury i Rozwoju z dnia 11 września 2014 r. w sprawie samodzielnych funkcji technicznych w budownictwie (Dz. U. z 2014 r. poz. 1278) i art. 104 ustawy z dnia 14 czerwca 1960 r. Kodeks postępowania administracyjnego (t.j. Dz. U. z 2013 r., poz. 267 ze zm.), po ustaleniu, że spełnione zostały warunki w zakresie przygotowania zawodowego oraz po złożeniu egzaminu na uprawnienia budowlane z wynikiem pozytywnym,

**Okręgowa Komisja Kwalifikacyjna
Pomorskiej Okręgowej Izby Inżynierów Budownictwa**
stwierdza, że:

Pan KRZYSZTOF HENRYK DĄBROWSKI
magister inżynier elektrotechniki
urodzony dnia 29.10.1986 r. w Wejherowie

otrzymuje

UPRAWNIENIA BUDOWLANE
numer ewidencyjny: POM/0186/POOE/14

**do projektowania bez ograniczeń
w specjalności instalacyjnej w zakresie sieci, instalacji i urządzeń
elektrycznych i elektroenergetycznych**

UZASADNIENIE

W związku z uwzględnieniem w całości żądania strony, na podstawie art. 107 § 4 K.p.a. odstępuje się od uzasadnienia decyzji. Zakres nadanych uprawnień budowlanych wskazano na odwrocie decyzji.

Pan Krzysztof Henryk Dąbrowski upoważniony jest :

I. Na podstawie art. 12 ust.1 pkt 1 i art. 13 ust. 4 ustawy Prawo budowlane (t. j. Dz. U. z 2013 r., poz. 1409 ze zm.), w specjalności instalacyjnej w zakresie sieci, instalacji i urządzeń elektrycznych i elektroenergetycznych, bez ograniczeń do:

- a) projektowania, sprawdzania projektów architektoniczno-budowlanych i sprawowania nadzoru autorskiego,
- b) sprawowania kontroli technicznej utrzymania obiektów budowlanych.

II. Na podstawie § 10 i § 14 ust. 5 rozporządzenia Ministra Infrastruktury i Rozwoju z dnia 11 września 2014 r. w sprawie samodzielnych funkcji technicznych w budownictwie (Dz. U. z 2014 r. poz. 1278) uprawnienia niniejsze uprawniają do :

- 1) sporządzania projektu zagospodarowania działki lub terenu, w zakresie specjalności niniejszych uprawnień,
- 2) do projektowania obiektu budowlanego związanego z obiektem budowlanym, takim jak: sieci, instalacje i urządzenia elektryczne i elektroenergetyczne, w tym kolejowe, trolejbusowe i tramwajowe sieci trakcyjne, sieci trakcyjne metra, wraz instalacjami i urządzeniami technicznymi zasilania, w tym kolejowej, trolejbusowej i tramwajowej sieci trakcyjnej, sieci trakcyjne metra oraz elektrycznego ogrzewania rozjazdów.

Pouczenie

Od niniejszej decyzji służy odwołanie do Krajowej Komisji Kwalifikacyjnej Polskiej Izby Inżynierów Budownictwa w Warszawie, za pośrednictwem Okręgowej Komisji Kwalifikacyjnej Pomorskiej Okręgowej Izby Inżynierów Budownictwa w terminie 14 dni od daty jej doręczenia.

Skład orzekający Okręgowej Komisji Kwalifikacyjnej:

PRZEWODNICZĄCY

Okręgowej Komisji Kwalifikacyjnej

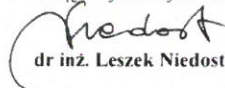

dr inż. Leszek Niedostatkiwicz

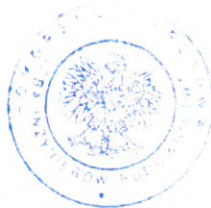

CZŁONEK

Okręgowej Komisji Kwalifikacyjnej

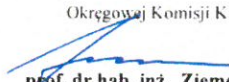

prof. dr hab. inż. Ziemowit Suligowski

CZŁONEK

Okręgowej Komisji Kwalifikacyjnej



inż. Eugeniusz Blicharski

Otrzymują:

1. Pan Krzysztof Henryk Dąbrowski
84-200 Wejherowo, ul. Karnowskiego 43
2. Okręgowa Rada Izby
3. Główny Inspektor Nadzoru Budowlanego
4. aa

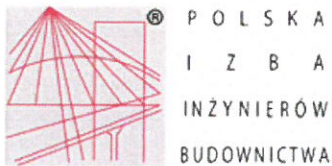

Zaświadczenie

o numerze weryfikacyjnym:

POM-KVM-AC9-I9N *

Pan Krzysztof Henryk Dąbrowski o numerze ewidencyjnym POM/IE/0073/13
adres zamieszkania

jest członkiem Pomorskiej Okręgowej Izby Inżynierów Budownictwa i posiada wymagane
ubezpieczenie od odpowiedzialności cywilnej.

Niniejsze zaświadczenie jest ważne od 2022-02-01 do 2023-01-31.

Zaświadczenie zostało wygenerowane elektronicznie i opatrzone bezpiecznym podpisem elektronicznym
weryfikowanym przy pomocy ważnego kwalifikowanego certyfikatu w dniu 2021-12-28 roku przez:

Franciszek Rogowicz, Przewodniczący Rady Pomorskiej Okręgowej Izby Inżynierów Budownictwa.

(Zgodnie art. 5 ust 2 ustawy z dnia 18 września 2001 r. o podpisie elektronicznym (Dz. U. 2001 Nr 130 poz. 1450) dane w postaci
elektronicznej opatrzone bezpiecznym podpisem elektronicznym weryfikowanym przy pomocy ważnego kwalifikowanego certyfikatu są
równoważne pod względem skutków prawnych dokumentom opatrzonym podpisami własnoręcznymi.)

* Weryfikację poprawności danych w niniejszym zaświadczeniu można sprawdzić za pomocą numeru weryfikacyjnego zaświadczenia na
stronie Polskiej Izby Inżynierów Budownictwa www.piib.org.pl lub kontaktując się z biurem właściwej Okręgowej Izby Inżynierów
Budownictwa.



POMORSKA OKRĘGOWA
IZBA INŻYNIERÓW BUDOWNICTWA
60-309 Gdańsk 9, Poczta Polowa 4-153
tel. 58 324-89-77, fax 58 301-44-98
-4-

Gdańsk, dnia 29 czerwca 2018 r.

sygn. akt. 224/POM/OKK/18

DECYZJA

Na podstawie art. 24 ust.1 pkt 2 ustawy z dnia 15 grudnia 2000 r. o samorządach zawodowych architektów oraz inżynierów budownictwa (t. j. Dz. U. z 2016 r. poz. 1725 ze zm.) i art. 12 ust. 2, ust. 3 i ust. 4c pkt 1, art. 14 ust. 1 pkt 4c ustawy z dnia 7 lipca 1994 r. Prawo budowlane (t. j. Dz. U. z 2017 r., poz. 1332 ze zm.) oraz § 10 i § 14 ust. 5 rozporządzenia Ministra Infrastruktury i Rozwoju z dnia 11 września 2014 r. w sprawie samodzielnych funkcji technicznych w budownictwie (Dz. U. z 2014 r. poz. 1278) i art. 104 ustawy z dnia 14 czerwca 1960 r. Kodeks postępowania administracyjnego (t. j. Dz. U. z 2017 r., poz. 1257 ze zm.), po ustaleniu, że spełnione zostały warunki w zakresie przygotowania zawodowego oraz po złożeniu egzaminu na uprawnienia budowlane z wynikiem pozytywnym,

**Okręgowa Komisja Kwalifikacyjna
Pomorskiej Okręgowej Izby Inżynierów Budownictwa**
stwierdza, że:

Pan Michał Radosław Antonowicz
magister inżynier elektrotechniki
urodzony dnia 30.05.1984 r. w Gdyni

otrzymuje

UPRAWNIENIA BUDOWLANE
numer ewidencyjny: POM/0092/PBE/18

**do projektowania bez ograniczeń
w specjalności instalacyjnej w zakresie sieci, instalacji i urządzeń
elektrycznych i elektroenergetycznych**

UZASADNIENIE

W związku z uwzględnieniem w całości żądania strony, na podstawie art. 107 § 4 K.p.a. odstępuje się od uzasadnienia decyzji. Zakres nadanych uprawnień budowlanych wskazano na odwrocie decyzji.

1

Pan Michał Radosław Antonowicz upoważniony jest:

I. Na podstawie art. 12 ust.1 pkt 1 i art. 13 ust. 4 ustawy Prawo budowlane (t. j. Dz. U. z 2017 r., poz. 1332 ze zm.), w specjalności instalacyjnej w zakresie sieci, instalacji i urządzeń elektrycznych i elektroenergetycznych, bez ograniczeń do:

- a) projektowania, sprawdzania projektów architektoniczno-budowlanych i sprawowania nadzoru autorskiego,
- b) sprawowania kontroli technicznej utrzymania obiektów budowlanych.

II. Na podstawie § 10 i § 14 ust. 5 rozporządzenia Ministra Infrastruktury i Rozwoju z dnia 11 września 2014 r. w sprawie samodzielnych funkcji technicznych w budownictwie (Dz. U. z 2014 r. poz. 1278) uprawnienia niniejsze uprawniają do:

- 1) sporządzania projektu zagospodarowania działki lub terenu, w zakresie specjalności niniejszych uprawnień.
- 2) do projektowania obiektu budowlanego związanego z obiektem budowlanym, takim jak: sieci, instalacje i urządzenia elektryczne i elektroenergetyczne, w tym kolejowe, trolejbusowe i tramwajowe sieci trakcyjne, sieci trakcyjne metra, wraz instalacjami i urządzeniami technicznymi zasilania, w tym kolejowej, trolejbusowej i tramwajowej sieci trakcyjnej, sieci trakcyjne metra oraz elektrycznego ogrzewania rozjazdów.

Pouczenie

Od decyzji niniejszej służy odwołanie do Krajowej Komisji Kwalifikacyjnej Polskiej Izby Inżynierów Budownictwa w Warszawie, za pośrednictwem Okręgowej Komisji Kwalifikacyjnej Pomorskiej Okręgowej Izby Inżynierów Budownictwa w Gdańsku, w terminie 14 dni od dnia jej doręczenia.

Zgodnie z treścią art.127a ustawy Kodeks postępowania administracyjnego (t.j. Dz. U. z 2017 r. poz. 1257 ze zm.):

§ 1. W trakcie biegu terminu do wniesienia odwołania strona może zrzec się prawa do wniesienia odwołania wobec organu administracji publicznej, który wydał decyzję.

§ 2. Z dniem doręczenia organowi administracji publicznej oświadczenia o zrzeczeniu się prawa do wniesienia odwołania przez ostatnią ze stron postępowania, decyzja staje się ostateczna i prawomocna.

W przypadku złożenia przez stronę oświadczenia o zrzeczeniu się prawa do odwołania od decyzji (określonego w § 2) stronie nie przysługuje prawo do odwołania się ani skargi do sądu administracyjnego.

Skład orzekający Okręgowej Komisji Kwalifikacyjnej:

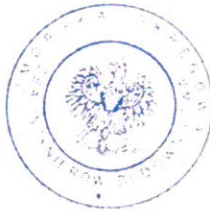

PRZEWODNICZĄCY

Okręgowej Komisji Kwalifikacyjnej

dr inż. Marek Wesolowski

ZASTĘPCA PRZEWODNICZĄCEGO

Okręgowej Komisji Kwalifikacyjnej

mgr inż. Maciej Malinowski

CZŁONEK

Okręgowej Komisji Kwalifikacyjnej

prof. dr hab. inż. Ziemowit Suligowski

Otrzymują:

1. Pan Michał Radosław Antonowicz
81-577 Gdynia ul. Rdestowa 20a/3
2. Okręgowa Rada Izby
3. Główny Inspektor Nadzoru Budowlanego
4. a/a



Zaświadczenie

o numerze weryfikacyjnym:

POM-RWZ-UGM-R2M *

Pan Michał Radosław Antonowicz o numerze ewidencyjnym POM/IE/0357/18
adres zamieszkania ul. Miętowa 74/2, 81-589 Gdynia
jest członkiem Pomorskiej Okręgowej Izby Inżynierów Budownictwa i posiada wymagane
ubezpieczenie od odpowiedzialności cywilnej.
Niniejsze zaświadczenie jest ważne od 2021-12-01 do 2022-11-30.

Zaświadczenie zostało wygenerowane elektronicznie i opatrzone bezpiecznym podpisem elektronicznym
weryfikowanym przy pomocy ważnego kwalifikowanego certyfikatu w dniu 2021-11-30 roku przez:

Franciszek Rogowicz, Przewodniczący Rady Pomorskiej Okręgowej Izby Inżynierów Budownictwa.

(Zgodnie art. 5 ust 2 ustawy z dnia 18 września 2001 r. o podpisie elektronicznym (Dz. U. 2001 Nr 130 poz. 1450) dane w postaci elektronicznej opatrzone bezpiecznym podpisem elektronicznym weryfikowanym przy pomocy ważnego kwalifikowanego certyfikatu są równoważne pod względem skutków prawnych dokumentom opatrzonym podpisami własnoręcznymi.)

* Weryfikację poprawności danych w niniejszym zaświadczeniu można sprawdzić za pomocą numeru weryfikacyjnego zaświadczenia na stronie Polskiej Izby Inżynierów Budownictwa www.piib.org.pl lub kontaktując się z biurem właściwej Okręgowej Izby Inżynierów Budownictwa.



15. Oświadczenia projektanta i sprawdzającego

Działając zgodnie z ustawy z dnia 7 lipca 1994 r. – Prawo budowlane art. 34 ust. 3d pkt 3) oświadczam, że dokumentacja projektowa:

Instalacji przeciwpożarowych wyłączników prądu w budynku Szkoły Podstawowej w Dębogórze

został sporządzony zgodnie z obowiązującymi przepisami oraz zasadami wiedzy technicznej. Oświadczam, że dokumentacja została wydana w stanie kompletnym

Projektował:

mgr inż. Krzysztof Dąbrowski
upr. nr POM/0186/POOE/14
specjalność elektryczna

PROJEKTANT
branży elektrycznej
Krzysztof Dąbrowski
mgr inż. Krzysztof Dąbrowski
POM/0186/POOE/14

Sprawdził:

mgr inż. Michał Antonowicz
upr. nr POM/0092/PBE/18
specjalność elektryczna

Antonowicz

Wejherowo, dnia 26 lipca 2022 r.

V. ZAŁĄCZNIKI

1. Opinie, uzgodnienia pozwolenia i inne dokumenty

a. Postanowienie Wojewódzkiego Konserwatora Zabytków

Pomorski Wojewódzki Konserwator Zabytków

ZN.5142.951.2022.RK

Gdańsk, dnia 06.07.22

POSTANOWIENIE

Działając na podstawie przepisów następujących aktów prawnych:

(1) ustawy z dnia 14 czerwca 1960 r. – Kodeks postępowania administracyjnego (tj. Dz. U. z 2021 r. poz. 735) [KPA]: art. 61a § 1

oraz w związku z następującymi przepisami prawnymi:

(2) ustawą z dnia 23 lipca 2003 r. o ochronie zabytków i opiece nad zabytkami (tj. Dz. U. z 2022 r. poz. 840)

[Ustawa o Ochronie Zabytków]: art. 36 ust. 1 pkt 1

(3) ustawą z dnia 7 lipca 1994 r. – Prawo budowlane (tj. Dz. U. z 2021 r. poz. 2351) [Prawo Budowlane]: art. 39 ust. 1

Pomorski Wojewódzki Konserwator Zabytków

(dalej też zwany: PWKZ)

po rozpatrzeniu wniosku Gmina Kosakowo, ul. Żeromskiego 69, 81-198 Kosakowo;

(1) z dnia 20.06.2022 r. (wpłynął dnia 23.06.2022 r.)

(2) w sprawie: pozwolenia na prowadzenie robót budowlanych przy zabytku wpisanym do rejestru zabytków lub na obszarze wpisanym do rejestru zabytków

POSTANAWIA

odmówić wnioskodawcy wszczęcia postępowania

w sprawie odbudowy instalacji odgromowej budynku

UZASADNIENIE

Do Wojewódzkiego Urzędu Ochrony Zabytków w Gdańsku wpłynął w dniu 23.06.2022 r. wniosek Gminy Kosakowo, ul. Żeromskiego 69, 81-198 Kosakowo, w sprawie wydania przez Pomorskiego Wojewódzkiego Konserwatora Zabytków pozwolenia na prowadzenie robót budowlanych przy zabytku wpisanym do rejestru zabytków lub na obszarze wpisanym do rejestru zabytków. Do wniosku załączono dokumentację w postaci: *Instalacja odgromowa na budynku Szkoły Podstawowej w Dębogórze*, opr. mgr inż. Krzysztof Dąbrowski.

Po dokonaniu analizy wniosku ustalono, że przedmiotowy teren nie jest wpisany do rejestru zabytków, jak również nie znajduje się na obszarze wpisanym do rejestru zabytków. W oparciu o art. 36 ust. 1 powołanej na wstępie ustawy o ochronie zabytków i opiece nad zabytkami pozwolenia wojewódzkiego konserwatora zabytków wymaga prowadzenie prac konserwatorskich, restauratorskich lub robót budowlanych przy zabytku wpisanym do rejestru. Z uwagi na stwierdzony brak podstawy prawnej nie można wywieść kompetencji rzeczowej organu ochrony zabytków do udzielenia pozwolenia na prowadzenie robót budowlanych obejmujących wnioskowany zakres prac.

Przedmiotowy budynek figuruje w gminnej ewidencji zabytków. Zgodnie z art. 39 ust. 3 ustawy z dnia 7 lipca 1994 r. – Prawo budowlane (tj. Dz. U. z 2021 r. poz. 2351): w stosunku do obiektów budowlanych oraz obszarów niewpisanych do rejestru zabytków, a ujętych w gminnej ewidencji zabytków, pozwolenie na budowę lub rozbiórkę obiektu budowlanego wydaje organ administracji architektoniczno-budowlanej w uzgodnieniu z wojewódzkim konserwatorem zabytków.

Zgodnie z art. 61a § 1 KPA, gdy postępowanie nie może być wszczęte, organ administracji publicznej wydaje postanowienie o odmowie wszczęcia postępowania. W świetle powyższego Pomorski Wojewódzki Konserwator Zabytków postanawia jak w sentencji.

Pomorski Wojewódzki
Konserwator Zabytków

Igor Strzok

WOJEWÓDZKI URZĄD OCHRONY ZABYTKÓW W GDAŃSKU
WYDZIAŁ DS. ZABYTKÓW NIEMUCHYCH
ul. Dyrekcyjna 2-4, 80-852 Gdańsk, tel. 58 301-62-67
www.ochronazabytkow.gda.pl, e-mail: gdansk@zabytki.maz.pl

STADIUM **Informacja na temat bezpieczeństwa i
ochrony zdrowia**

NAZWA INWESTYCJI **Instalacji przeciwpożarowych wyłączników prądu w budynku
Szkoły Podstawowej w Dębogórze**

BRANŻA **Elektryczna**

NUMERY EWIDENCYJNE DZIAŁEK **Jednostka ewidencyjna – 221105_2
Obręb: 0008 Dębogórze ark. 1
Działki nr: 141/3**

NAZWA I ADRES INWESTORA: **Gmina Kosakowo
Ul. Żeromskiego 69
81-198 Kosakowo**

Projektował:
mgr inż. Krzysztof Dąbrowski
ul. Wyczółkowskiego 19
84-200 Wejherowo
upr. nr POM/0186/POOE/14
specjalność elektryczna

PROJEKTANT
branży elektrycznej
mgr inż. Krzysztof Dąbrowski
POM/0186/POOE/14

CZERWIEC 2022

Informację opracowano wg rozporządzenia Ministra Infrastruktury z dnia 23.06.2003 r. w sprawie informacji dotyczącej bezpieczeństwa i ochrony zdrowia oraz planu bezpieczeństwa i ochrony zdrowia (Dz.U. Nr 120, poz. 1126) na podstawie art. 21a ust. 4 ustawy z dnia 07.07.1994 r. – Prawo budowlane (Dz. U. z 2000 r. Nr 106, poz. 1126, z późniejszymi zmianami).

1. Zakres robót :

W celu wykonanie instalacji należy wykonać:

- Okablowanie
- Obudowę RG
- Próby i testy

2. Wykaz istniejących obiektów budowlanych

- Sieci wodociągowe
- Drogi, ciągi piesze
- Instalacje elektryczne

3. Wykaz istniejących obiektów stwarzających zagrożenie

- Istniejące instalacje 0,4 kV

4. Zagrożenia występujące podczas przewidzianych robót

Zagrożenie	Rodzaj zagrożenia	Miejsce	Czas wystąpienia
Niewielkie	Porażenie prądem przy napięciu 0,4kV	Przy robotach instalacyjnych	Podczas prowadzenia okablowania i podłączania przewodów
Niewielkie	Uderzenie, przygniecenie	Miejsce rozładunku towaru	Podczas rozładunku towaru
Niewielkie	Upadek z wysokości	Praca na drabinie	Podczas wykonywania okablowania

5. Wskazanie sposobu prowadzenia instruktażu pracowników przed przystąpieniem do realizacji robót

Przed przystąpieniem do pracy kierownik robót (lub brygadzysta) jest zobowiązany omówić z pracownikami sposób wykonania zaplanowanego zakresu robót, poinformować o występujących zagrożeniach oraz poinformować o zasadach BHP i innych przepisach związanych (np. instrukcjach), obowiązujących w zakresie przewidzianych robót w celu ich bezpiecznego wykonania oraz sprawdzić wyposażenie i stan środków ochronnych. W szczególności należy omówić zasady bezpiecznej pracy w pobliżu czynnych sieci elektrycznych w pobliżu pracy dźwigu oraz wykonywaniu wykopów w obrębie budynku.

6. Środki techniczne i organizacyjne umożliwiające bezpieczne wykonanie pracy

Projektowaną sieć oświetleniową należy wykonać zgodnie z postanowieniami obowiązujących w RP norm i przepisów, a w szczególności: N SEP-E-004, PBUE i przepisami BHP.

Przed przystąpieniem do prac zapewnić nadzór instytucji użytkujących urządzenia inżynierskie, oraz powiadomić wszystkich użytkowników terenu.

Przed przystąpieniem do prac na terenie prywatnych posesji poinformować właścicieli o zakresie koniecznych prac i uzgodnić termin wejścia na posesje

Przed przystąpieniem do robót ziemnych, w miejscach zbliżeń do istniejącego uzbrojenia technicznego wykonać przekopy próbne w celu jego szczegółowej lokalizacji.

Urządzenia napotkane w trakcie prowadzenia robót należy traktować jako czynne i zachować szczególną ostrożność przy zbliżeniach skrzyżowaniach.

BIURO PROJEKTOWE		ELCADO Krzysztof D. browski	
ELCADO Electrical Engineering		ul. Leona Wyczółkowskiego 19 84-200 Weyherowo tel. 506-589-474 e-mail: biuro@elcado.pl	
Objekt: Projekt instalacji przeciwpożarowych wyładowczych prądu dla budynku Szkoły Podstawowej w D. bogórze przy ul. Pomorskiej 30			
Inwestor: Gmina Kosakowo ul. Pomorskiej 69 81-198 D. bogórze			
Rzut Parteru			
Projekt: Branża Elektryczna			
Projektant:	mgr inż. Krzysztof D. browski	upr. nr POM/0186/POE/14	specjalność elektryczna
Sprawdzący:	mgr inż. Michał Antonowicz	upr. nr POM/0092/PBE/18	specjalność elektryczna
Data:	06.2022 r.	Skala:	1:200
		Nr rys.:	E1

Istniejąca Rozdzielnica Główna w obudowie w nawiązaniu do wymiany obudowy na EI 90 np. Hager FB31SE
Wyładowczy Główny Prąd z cewki wybijakowej

PWP nr 1 - wymiana na nowy z sygnalizacją zadziałania
Wyładowczy Główny Wyładowczy Prąd w RG
Odcinek całego obiektu poza prywatnym mieszkaniem, gdy mieszkanie ma odrębne przyłącze napowietrzne

Przewód HDGs 5x1.5 montowany w systemie E90
np. na uchwytach UEF - maksymalny rozstaw uchwytów to 30 cm

Przewód HDGs 5x1.5 montowany w systemie E90
np. na uchwytach UDF - maksymalny rozstaw uchwytów to 30 cm

Przewód HDGs 5x1.5 montowany w systemie E90
np. na uchwytach UDF i UEF - maksymalny rozstaw uchwytów to 30 cm

- Uwaga:
1. Przewody kablowe prowadzi natynkowo w systemie E90 na uchwytach UDF i UEF.
 2. Przewody prowadzi natynkowo na ścianie tuż pod sufitem oraz w przestrzeni nad sufitem podwieszonym kasetonowym w przedszkolu oraz w obrębie Sali Gimnastycznej.

PWP nr 2 - wymiana na nowy z sygnalizacją zadziałania
Wyładowczy obiektu zaznaczony na niebiesko
Część przedszkolna

PWP nr 3 - wymiana na nowy z sygnalizacją zadziałania
Wyładowczy kotłowni i znajduje się w piwnicy na poz. -1
przebieg przez strop

- Przewody kablowe HDGs 5x1.5:
- 1) RG - PWP nr 2 (Przedszkole)
 - 2) RG - PWP nr 3 (Kotłownia)
 - 3) RG - PWP nr 4 (Stara budynek Szkoły)
 - 4) RG - RM - zasilanie cewki wybijakowej FR 100 w RM

Istniejąca rozdzielnica Sali Gimnastycznej z połączeniem do wyładowczy PWP nr 5

PWP nr 5 - wymiana na nowy z sygnalizacją zadziałania
Wyładowczy nowy dla szkoły związany z salą gimnastyczną
Rozdzielnicę FR w rozdzielnicy RS

Rozdzielnica mieszkaniowa zasilana z odrębnie przyłącza napowietrzego
Rozdzielnicę z tablic liczników oraz bezpiecznikami gG
Należy dobudować rozdzielnicę modułową z rozdzielnikiem izolacyjnym z cewką wybijakową

PWP nr 4 - wymiana na nowy z sygnalizacją zadziałania
Wyładowczy częściowo stary budynek szkoły - korytarze i strych
Część mieszkaniowa pozostaje pod napięciem, gdy ma odrębne przyłącze

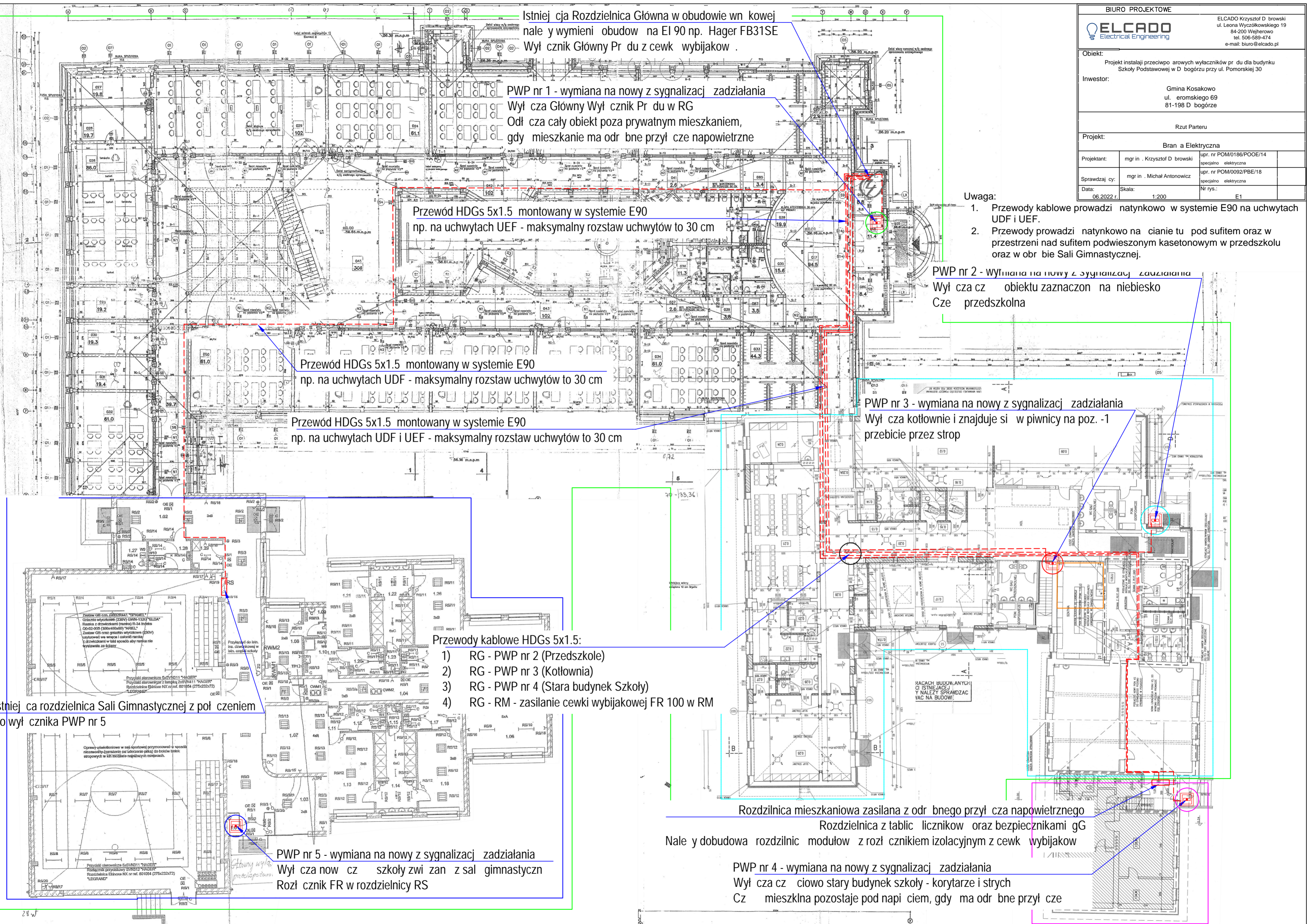

RM - R. Mieszkaniowa

Istniejące obwody odbiorcze mieszkaniowe

L.mieszkanie

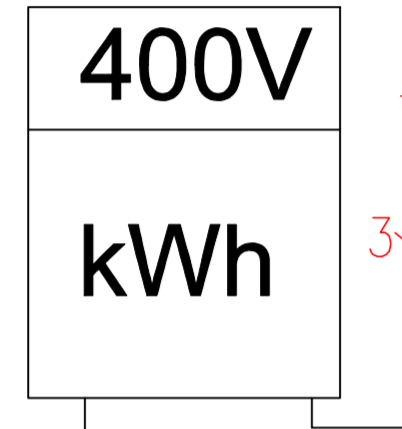

Dodatkowe projektowane wyposażenie Rozdzielnic Mieszkaniowej:

- FR100 - Rozłącznik izolacyjny
- Cewka wzrostowa - podłączona do PWP nr 4

Zasilenie cewki wzrostowej z RG

HDGs 5x1.5

FR00A

Zaplombowane Zabezpieczenie Przedlicznikowe

20
63



Istn. przyłącze napowietrzne

Szafa Zakł. Energetycznego

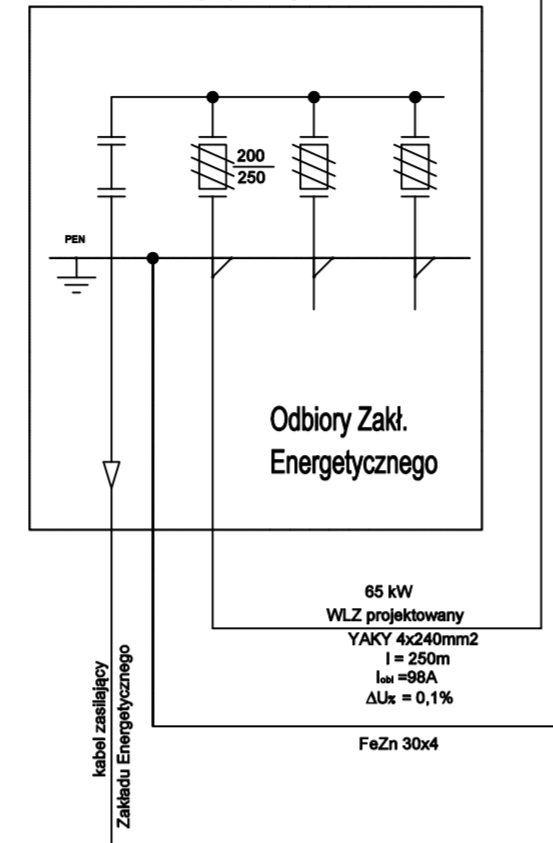

L1,L2,L3 + PEN

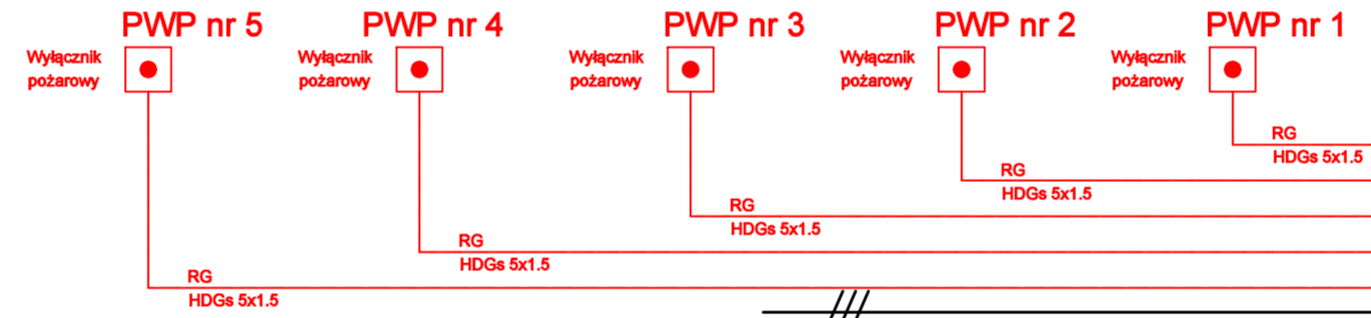
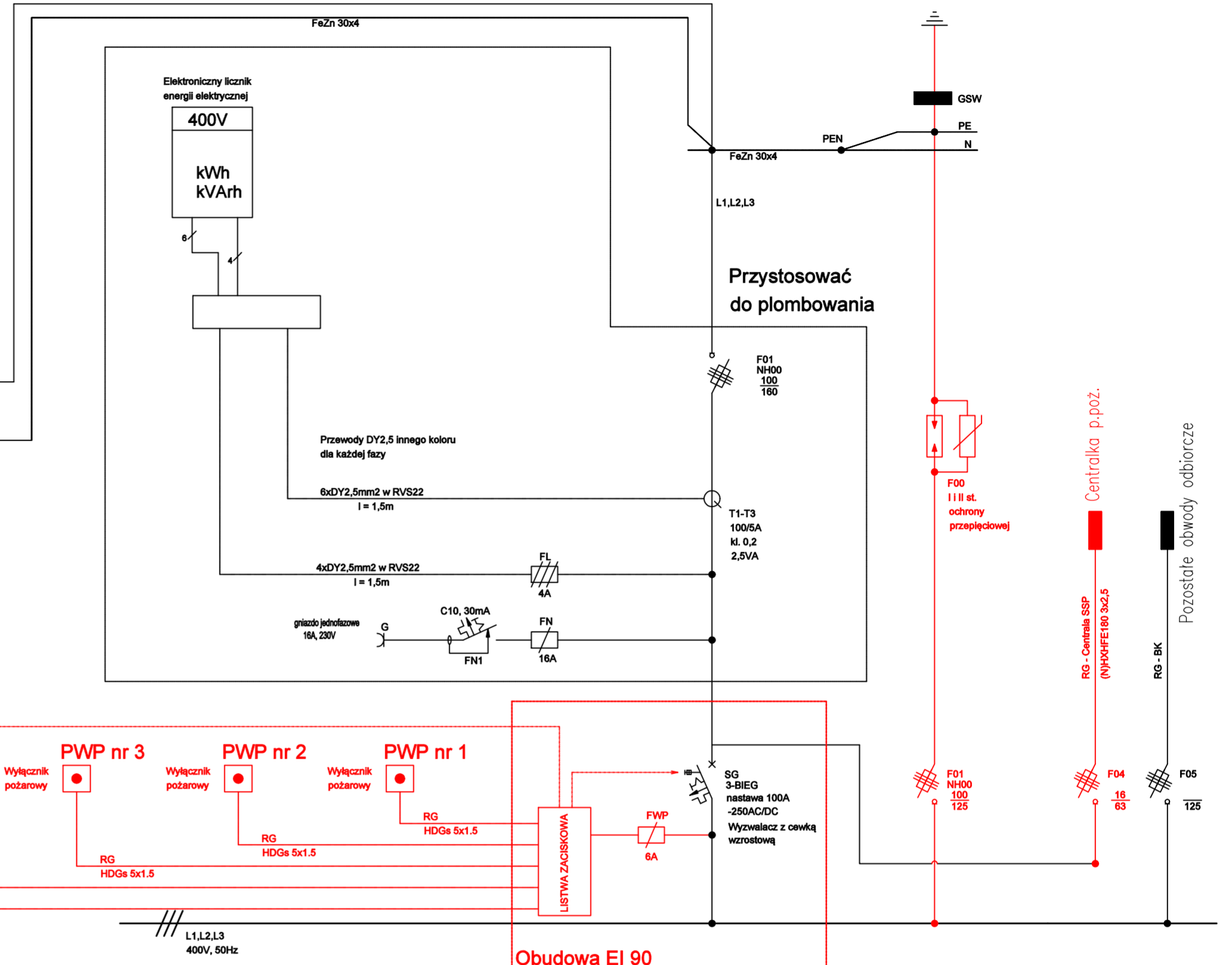

Pi = 65,00 kW
Po = 65,00 kW
Io = 95,0 A

UWAGA:
Wyłączniki PWP należy wszystkie wymienić na nowe z sygnalizacją zadziałania!

Układ sieciowy TN-S
Ochrona od porażenia przed dotykem pośrednim - samoczynne wyłączenie

BIURO PROJEKTOWE		ELCADO Krzysztof Dąbrowski ul. Leona Wyczółkowskiego 19 84-200 Węjherowo tel. 506-589-474 e-mail: biuro@elcado.pl	
Obiekt: Projekt instalacji przeciwpożarowych wyłączników prądu dla budynku Szkoły Podstawowej w Dębogórze przy ul. Pomorskiej 30			
Inwestor: Gmina Kosakowo ul. Zeromskiego 69 81-198 Dębogórze			
Schemat Ideowy			
Projekt: Branża Elektryczna			
Projektant:	mgr inż. Krzysztof Dąbrowski	upr. nr POM/0186/POOE/14	specjalność elektryczna
Sprawdzający:	mgr inż. Michał Antonowicz	upr. nr POM/0092/PBE/18	specjalność elektryczna
Data:	06.2022 r.	Skala:	1:200
		Nr rys.:	E2
		Faza:	PB