

Nazwa zamierzenia inwestycyjnego: **REMONT POMIESZCZEŃ 141 i 141a**  
w budynku Uniwersytetu Jana Długosza w Częstochowie,  
przy ul. Waszyngtona 4/8 – segment C

Kategoria obiektu budowlanego: IX – budynki oświaty

Adres obiektu: ul. Waszyngtona 4/8  
42-200 Częstochowa  
dz. nr ewid. 84  
obręb 150; jedn. ewid. 246401\_1 m. Częstochowa

Inwestor: Uniwersytet Jana Długosza w Częstochowie  
ul. Waszyngtona 4/8  
42-200 Częstochowa

Opracowała: mgr inż. arch. Katarzyna Kała-Kukła

## SPIS TREŚCI:

Część opisowa:	str. 3-6
1. Przedmiot opracowania	
2. Stan istniejący	
3. Stan projektowany	
4. Prace przygotowawcze	
5. Prace wykonawcze	
6. Przyjęte rozwiązania materiałowe	
7. Instalacje elektryczne	
Część graficzna:	str. 7-12
Rys. 1 Inwentaryzacja	
Rys. 2 Wyburzenia	
Rys. 3 Aranżacja	
Rys. 4 Rzut posadzki	
Rys. 5 Malowanie (kolorystyka)	
Rys. 6 Schemat elektryki	

## **1. PRZEDMIOT OPRACOWANIA:**

Przedmiotem opracowania jest kompleksowy remont pomieszczeń 141 i 141a (Welcome Centre – obsługa obcokrajowców) oraz wymiana drzwi w pomieszczeniu 142. Oba pomieszczenia znajdują się na 1 piętrze budynku Uniwersytetu Jana Długosza w Częstochowie przy ulicy Jerzego Waszyngtona 4/8 – SEGMENT C.

## **2. STAN ISTNIEJĄCY:**

Konstrukcja w pomieszczeniach oparta jest na siatce słupów i podciągów z murowanymi ścianami działowymi.

Ściany i sufit pomieszczeń są tynkowane i malowane.

Posadzki w pomieszczeniach wyłożone wykładziną pcv wykończoną listwami pcv.

Drzwi płycinowe, ościeża metalowe.

## **3. STAN PROJEKTOWANY:**

Zaproponowano wprowadzenie spójnej z sąsiednimi pomieszczeniami, jasnej kolorystyki w tonacji szarości (biele, szarości).

## **4. PRACE PRZYGOTOWAWCZE**

W pomieszczeniu 141 należy:

1. Zabezpieczyć istniejącą instalację p.poż na czas remontu
2. Usunąć istniejące meble (zabezpieczyć w miejscu wskazanym przez Inwestora)
3. Usunąć odbojnice na ścianach
4. Usunąć istniejące listwy przypodłogowe
5. Usunąć istniejące wykończenia posadzek (PCV)
6. Usunąć istniejące oprawy oświetleniowe
7. Zdemontować żaluzje pionowe
8. Wyburzyć ścianę działową rozdzielającą pomieszczenie
9. Zamontować gotowe nadproże ceramiczno-żelbetowe długości 150cm nad nowoprojektowanym otworem drzwiowym (łącznie pom. 141 i 142)
10. Wyburzyć otwór pod nowe drzwi
11. Zdemontować istniejące drzwi wraz z ościeżnicą – drzwi wychodzące na korytarz

## **5. PRACE WYKONAWCZE:**

- w przypadku zarysowań ścian obejmujących warstwę konstrukcyjną dokonać czynności naprawczych poprzez wzmocnienie spiralami zbrojeniowymi ze stali nierdzewnej z klipsami stabilizującymi w połączeniu z zaprawą kotwiącą – głębokość i rozstaw kotwienia według zaleceń producenta systemu,
- dostosować okablowanie pod nowe miejsce do opraw,

- wykonać przyłącza elektryczne, telefoniczne i internetowe (z wykorzystaniem istniejącej infrastruktury),
- wykonać nowe wyprawy gipsowe na ścianach i suficie,
- przygotować podłoże pod projektowaną posadzkę z płytek ceramicznych oraz dostosować poziom wylewek do położenia projektowanych płytek gresowych,
- ułożyć płytki gresowe,
- pomalować ściany i sufit,
- zamontować nowo projektowane drzwi po ostatecznym wykończeniu ścian,
- zamontować projektowane cokoły,
- zamontować nakładkę PCV na istniejący parapet, kolor biały.  
Parapet winien stanowić całość na szerokości pomieszczenia (pod 2 zestawami okiennymi),
- zamontować przewidziane w projekcie oprawy oświetleniowe i osprzęt elektryczny
- zamontować rolety okienne poziome (podgumowane, w kolorze jasnoszarym)

W pomieszczeniu 142 należy:

1. Zdemontować istniejące drzwi wraz z ościeżnicą – drzwi wychodzące na korytarz oraz drzwi pomiędzy pom. 142 a 143.
2. Zamontować nowe drzwi z ościeżnicą (korytarzowe oraz akustyczne w przejściu między pom. 142 a 143) wraz z obróbką w kolorze zbliżonym do istniejących nowych drzwi korytarzowych w pom. 143 (buk) – przed zamówieniem skonsultować z Inwestorem.

Wszelkie prace budowlano-montażowe i wykończeniowe należy prowadzić pod ścisłym i uprawnionym nadzorem technicznym.

## 6. PRZYJĘTE ROZWIĄZANIA MATERIAŁOWE:

- farby ceramiczne, bardzo dobrze zmywalne przy zachowaniu matowej powłoki - odporność na szorowanie na mokro, klasa 1 PN-EN 13300 lub równoważne (ściany), min. klasa 2 PN-EN 13300 lub równoważne (sufity), do przygotowania podłoża należy użyć gruntu lub farby podkładowej zgodnie z zaleceniami producenta,
- 3 ściany pomieszczenia malowane w kolorze jasnoszarym W25030 (NCS S 1500-N),
- 1 ściana (wraz z wnęką pod podciągami) w celu zaakcentowania malowana na kolor ciemno szary W25030 (NCS S 3000-N),
- sufity w kolorze białym,
- płytki gresowe podłogowe, w stylistyce betonu lub kamienia, jasnoszare, o powierzchni częściowo polerowanej – lapatto, R9, 60x60cm, rektyfikowane, odporność na ścieranie min. klasa IV, odporność na zginanie 35N/mm<sup>2</sup>, nasiąkliwość < 0,5%, plamoodporność > klasy 3, fuga epoksydowa elastyczna, szer. 2mm,
- cokoły - listwy przypodłogowe aluminiowe (szczotkowane), wysokości 60mm i szerokości 10mm. Listwy montować w staranny sposób, bez łączników (narożników wewnętrznych, zewnętrznych),
- oprawy oświetleniowe nasufitowe LED 60x60, w wykończeniu aluminium, zbliżonym do cokołów (szczotkowane)
- oprawy oświetleniowe liniowe wiszące LED 120, w wykończeniu - kolor czarny,

- osłony okienne – rolety poziome, podgumowane, w kolorze aluminium, mocowane bezpośrednio na ramie okna,
  - drzwi na korytarz – wewnętrzne, lewe (x2)
    - wytrzymałość mechaniczna klasa 3, 4
    - trwałość mechaniczna klasa 6,
    - klasa klimatyczna: a, b
    - grubość skrzydła: minimum 43mm
    - izolacyjność akustyczna skrzydła: min.Rw=37dB (uszczelka automatyczna) - drzwi wejściowe
    - powierzchnia skrzydła: HPL, w kolorze zbliżonym do istniejących nowych drzwi korytarzowych w pom. 143 (buk) – przed zamówieniem skonsultować z Inwestorem
    - budowa skrzydła: bezprzylgowe. Ramiak drewno liściaste, wypełniony płytą akustyczną,
    - uszczelka automatyczna, zamek pod wkładkę,
    - ościeżnica drewniana regulowana, w kolorze skrzydła o szerokości opasek minimum 75mm, zaciętych pod kątem 45 stopni i odstających od lica ściany minimum 25mm (zagięcie prostopadłe do ściany).
    - Uwaga! Wielkość otworów w murze należy dostosować do wytycznych dostawcy stolarki
  - drzwi w przejściu między pom. 141 a 142 – wewnętrzne, lewe (x1)
    - montaż umożliwiający otwarcie skrzydła na ścianę
    - wytrzymałość mechaniczna klasa 3, 4
    - trwałość mechaniczna klasa 6,
    - klasa klimatyczna: a, b
    - grubość skrzydła: minimum 43mm
    - izolacyjność akustyczna skrzydła: min.Rw=37dB (uszczelka automatyczna)
    - powierzchnia skrzydła: HPL, w kolorze zbliżonym do istniejących nowych drzwi korytarzowych w pom. 143 (buk) – przed zamówieniem skonsultować z Inwestorem
    - budowa skrzydła: bezprzylgowe. Ramiak drewno liściaste, wypełniony płytą akustyczną,
    - uszczelka automatyczna, zamek pod wkładkę,
    - ościeżnica drewniana regulowana, w kolorze skrzydła o szerokości opasek minimum 75mm, zaciętych pod kątem 45 stopni i odstających od lica ściany minimum 25mm (zagięcie prostopadłe do ściany).
  - drzwi akustyczne między pom. 142 a 143 – wewnętrzne, prawe (x1)
    - trwałość mechaniczna klasa 6,
    - izolacyjność akustyczna skrzydła: min.Rw=48dB (uszczelka automatyczna)
    - powierzchnia skrzydła – HPL, w kolorze zbliżonym do istniejących nowych drzwi korytarzowych w pom. 143 (buk) – przed zamówieniem skonsultować z Inwestorem
    - uszczelka automatyczna, zamek pod wkładkę,
- Uwaga! Wielkość drzwi należy dostosować do istniejących otworów

Podana kolorystyka wymaga potwierdzenia na etapie realizacji – wykonawca zobowiązany jest przedstawić próbki materiałów do akceptacji Inwestora.

Materiały budowlane oraz elementy prefabrykowane powinny odpowiadać atestom technicznym i ustaleniom odnośnych norm.

## 7. INSTALACJE ELEKTRYCZNE

Aktualnie budynek zasilany jest w energię elektryczną z sieci elektroenergetycznej. Pomieszczenia 141 i 141a objęte zakresem projektu są wyposażone w działającą instalację elektryczną.

Budynek wyposażony jest w system sygnalizacji pożaru. W pokojach przeznaczonych do remontu zlokalizowane są przewody i czujki systemu sygnalizacji pożaru, które nie są objęte zakresem. Elementy systemu sygnalizacji pożaru zlokalizowane w pomieszczeniach przeznaczonych do przebudowy na czas wykonywania robót należy zabezpieczyć przed wnikaniem kurzu i uszkodzeniem. W przypadku powstania uszkodzeń wykonawca wymieni uszkodzone elementy systemu sygnalizacji pożaru na własny koszt wraz z aktualizacją oprogramowania istniejącej centrali SSP.

Dla zapewnienia odpowiednich warunków użytkowania pokoju projektuje się oświetlenie ogólne, w postaci opraw oświetleniowych rozmieszczonych w pomieszczeniu oraz oświetlenie liniowe (nad biurkami). Do oświetlenia zostaną wykorzystane oprawy ze źródłami LED.

Sterowanie oświetlenia będzie realizowane lokalnie w pomieszczeniu, z wykorzystaniem łącznika oświetleniowego podtynkowego, zlokalizowanego przy wejściu do pomieszczenia (łącznik podwójny).

Istniejące oprawy zdemontować i przekazać protokołem Inwestorowi. Ze względu na planowaną rozbórkę ściany między pom. 141 i 141a należy zdemontować gniazda wtykowe i łącznik świecznikowy zabudowane na tej ścianie. Przewody zasilające ten osprzęt zdemontować. Ułożyć przewody podtynkowe YDYp 3x1,5mm<sup>2</sup> na suficie między oprawami w pokoju 141 i 141a. Rozprowadzić okablowanie pod gniazda elektryczne, internetowe, telefoniczne (z maksymalnym wykorzystaniem istniejącej infrastruktury- przenosząc z rozbieranej ściany). Bruzdy zatynkować i zamalować.

Zamontować przypodłogowy kanał elektroinstalacyjny 50x100mm (wraz z jego „uzbrojeniem” - zawierającym gniazda modułowe: 7x 230V, 1x RJ45, 1x RJ12).

W pomieszczeniach należy zainstalować oprawy oświetleniowe w miejscach wskazanych na rysunku. Zaprojektowano oprawy oświetleniowe zgodnie z wymaganą normą natężenia oświetlenia w miejscach pracy PN-EN-12464-1-2012 lub równoważne, tj.:

– 500 [lx] – praca przy komputerze

Oprawy wyposażać w LED, barwa światła naturalna.



 Ściany murowane, istniejące  
zgodnie z inwentaryzacją

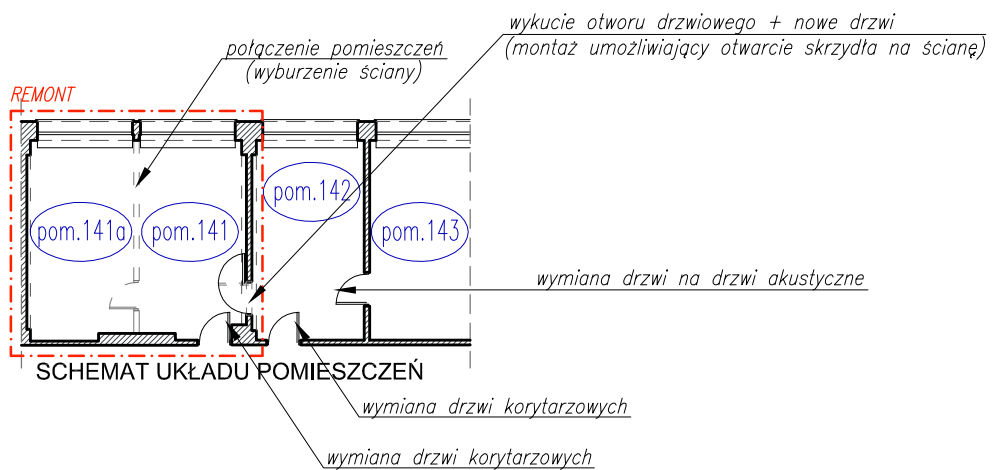
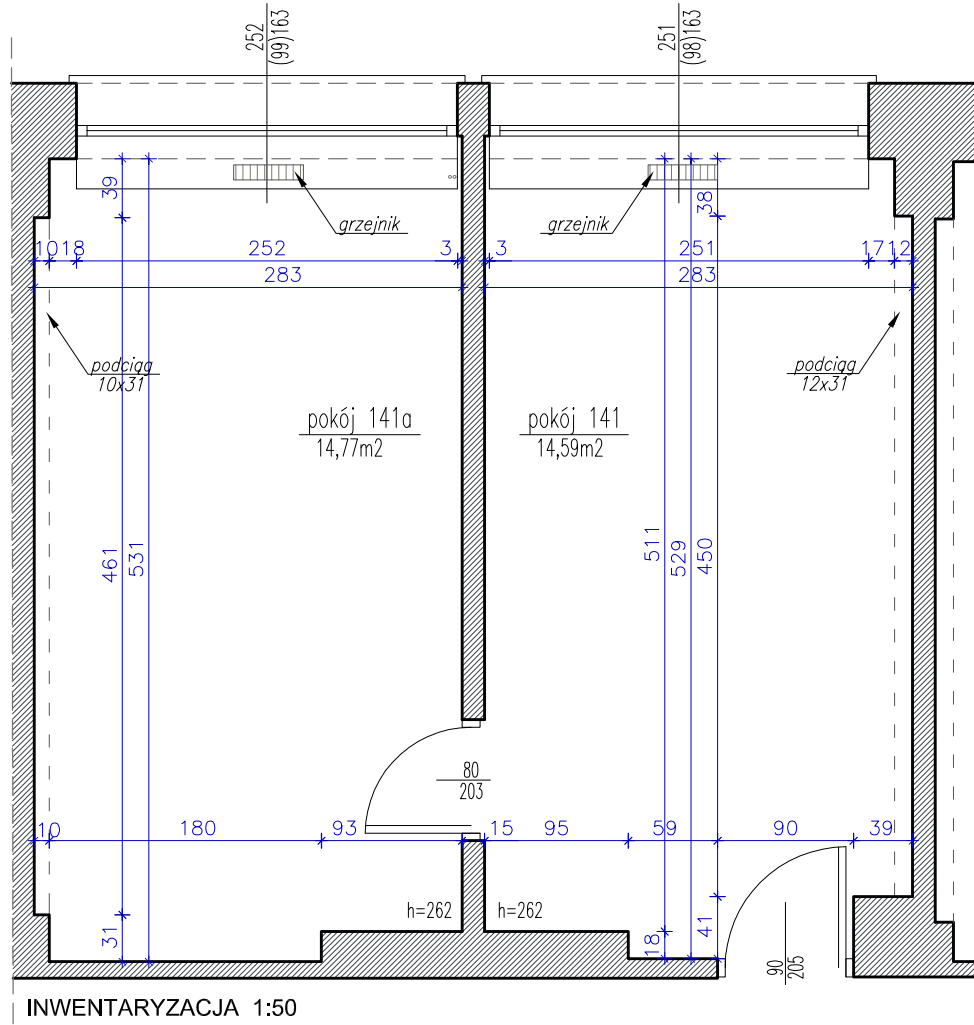



 Ściany murowane, istniejące  
zgodnie z inwentaryzacją

 Ściany przeznaczone  
do wyburzenia  
(13,39m<sup>2</sup>)

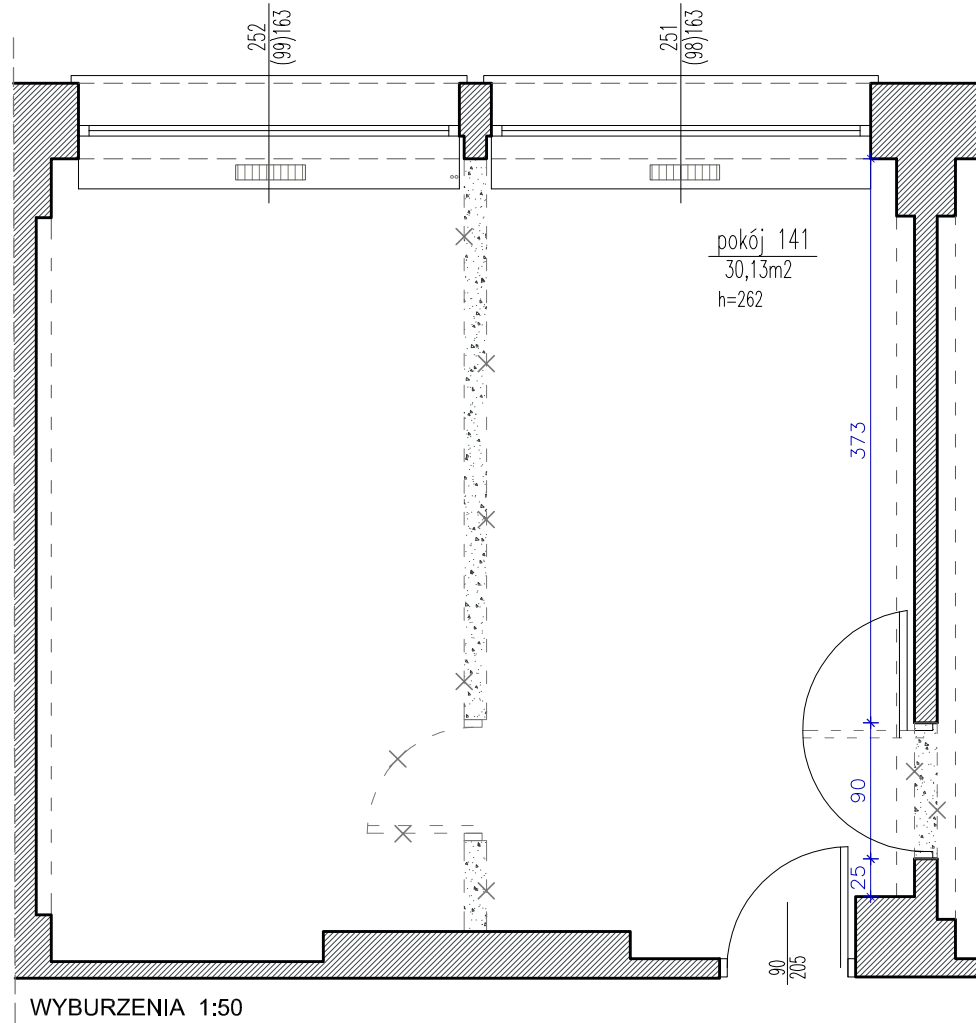





 Ściany murowane, istniejące zgodnie z inwentaryzacją

 Płytki gresowe 60x60

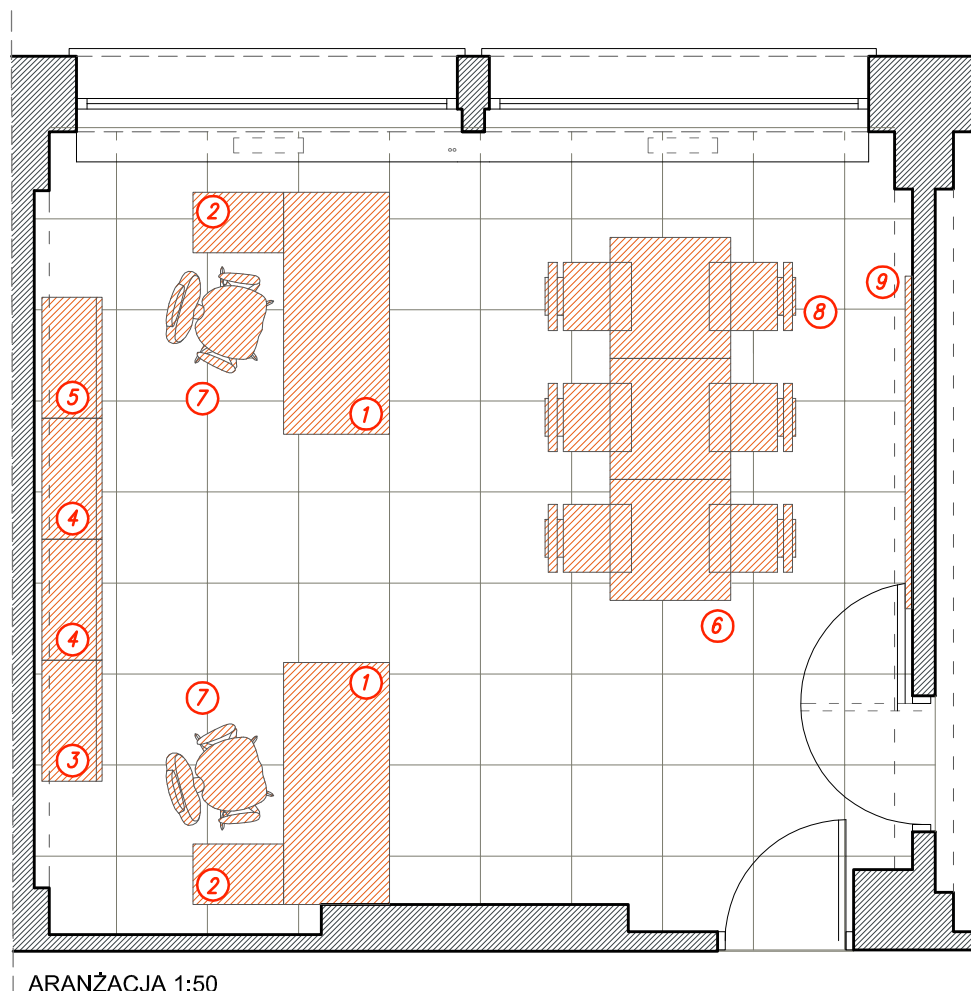

ARANŻACJA 1:50





- ① BIURKO (70x160x75cm)
- ② POMOCNIK (40x60x80cm)
- ③ KOMODA (80x40x120cm)
- ④ SZAFKA (80x40x215cm)
- ⑤ STOLIK (80x60x65cm) + drukarka
- ⑥ STOLIK MODUŁOWY (80x80x75cm)
- ⑦ KRZESŁO BIUROWE
- ⑧ KRZESŁO
- ⑨ MAPA – dekoracja – panel 3D (w kolorze czarnym)

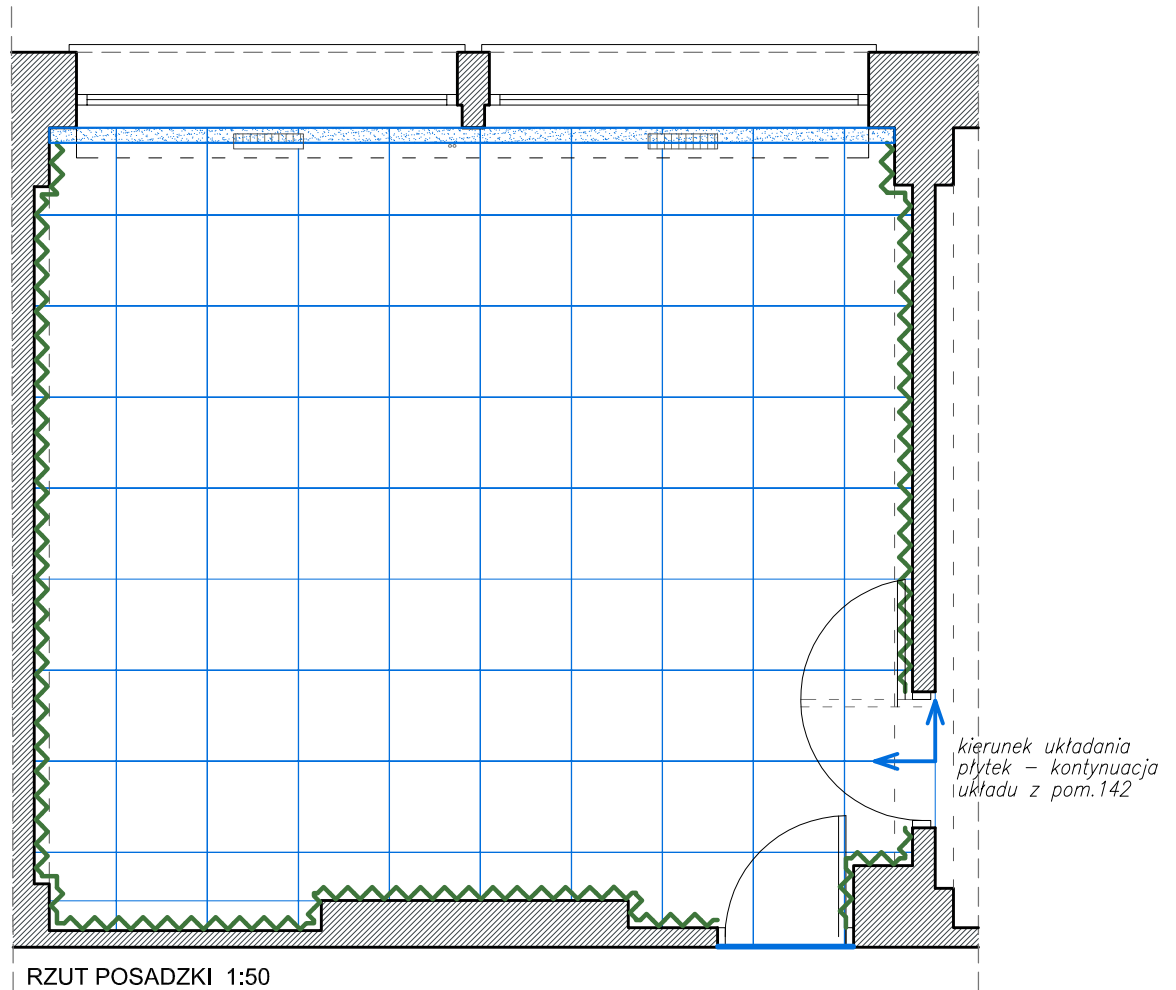

 Ściany murowane, istniejące zgodne z inwentaryzacją



RZUT POSADZKI 1:50

-  Płytki gresowe podłogowe 60x60, lappato jasnoszare, w stylizację betonu lub kamienia (30,13m<sup>2</sup>)
-  listwy przypodłogowe aluminiowe (szczerkowane) (bez łączników) (14,90m<sup>2</sup>)
-  Profil łączeniowy płaski (wąski) aluminiowy (0,9mb)
-  kanał elektroinstalacyjny 5x10cm, przystosowany do montażu gniazd 230V, RJ45, RJ12

UWAGA!!! UŻYTE MATERIAŁY ORAZ KOLORYSTYKA WYMAGAJĄ POTWIERDZENIA  
NA ETAPIE REALIZACJI – WYKONAWCA ZOBOWIĄZANY JEST  
DO PRZEDSTAWIENIA PRÓBEK MATERIAŁÓW DO AKCEPTACJI INWESTORA.



 Ściany murowane, istniejące zgodnie z inwentaryzacją

 Płytki gresowe 60x60

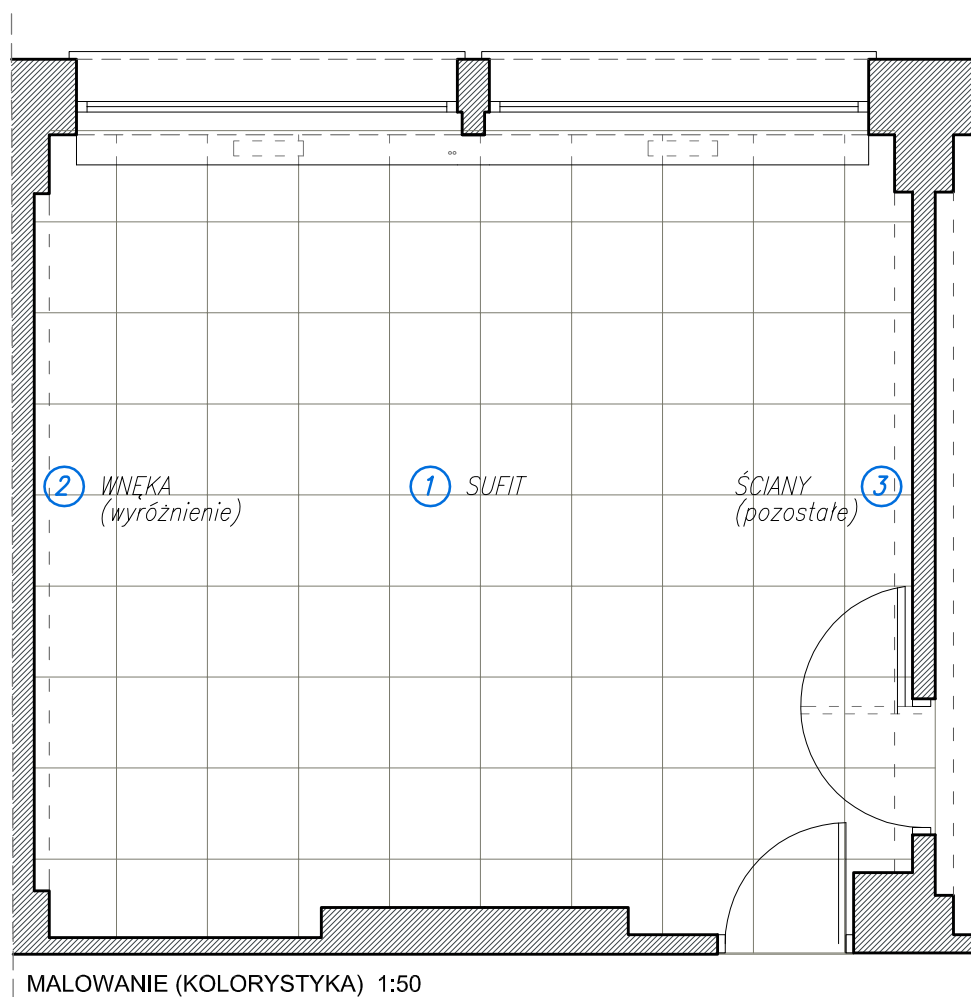





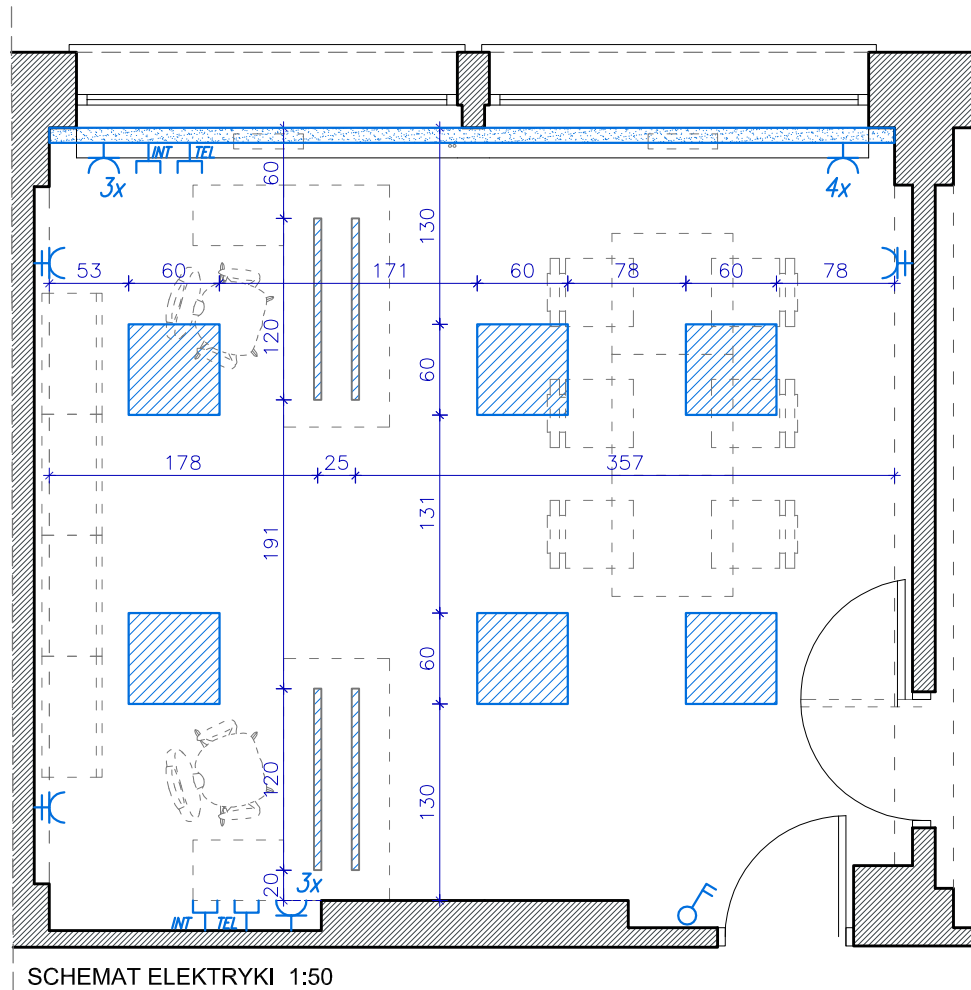



- ① SUFIT  
malowany w kolorze białym matowym,  
farbą ceramiczną, dobrze zmywalną, odporną  
na szorowanie – min.klasa 2 PN-EN 13300  
lub równoważne
- ② WNEKA (wyróżnienie)  
malowana w kolorze ciemnoszarym  
(NCS S 3500-N) matowym farbą ceramiczną,  
dobrze zmywalną, odporną na szorowanie  
– klasa 1 PN-EN 13300 lub równoważne
- ③ ŚCIANY (pozostałe)  
malowane w kolorze jasnoszarym  
(NCS S 1500-N) matowym farbą ceramiczną,  
dobrze zmywalną, odporną na szorowanie  
– klasa 1 PN-EN 13300 lub równoważne

UWAGA!!! UŻYTE MATERIAŁY ORAZ KOLORYSTYKA WYMAGAJĄ POTWIERDZENIA  
NA ETAPIE REALIZACJI – WYKONAWCA ZOBOWIĄZANY JEST  
DO PRZEDSTAWIENIA PRÓBEK MATERIAŁÓW DO AKCEPTACJI INWESTORA.



SCHEMAT ELEKTRYKI 1:50

-  oprawa oświetleniowa nasufitowa LED 60x60, w wykończeniu aluminium (szczotkowane) (6 szt.)
-  oprawa oświetleniowa liniowa wisząca LED 120, w wykończeniu czarnym (4 szt.)
-  kanał elektroinstalacyjny 5x10cm, przystosowany do montażu gniazd 230V, RJ45, RJ12
-  łącznik podwójny
-  gniazdo wtyczkowe
-  gniazdo wtyczkowe podwójne
-  gniazdo internetowe
-  gniazdo telefoniczne

UWAGA!!! UŻYTE MATERIAŁY ORAZ KOLORYSTYKA WYMAGAJĄ POTWIERDZENIA NA ETAPIE REALIZACJI – WYKONAWCA ZOBOWIĄZANY JEST DO PRZEDSTAWIENIA PRÓBEK MATERIAŁÓW DO AKCEPTACJI INWESTORA.