

Znak sprawy - MCPS.ZP/PR/351-18/2023 TP/U

wzór umowy dla części 1 zamówienia

**Umowa nr/...../2023
zawarta 2023 r. w Warszawie
pomiędzy:**

Województwem Mazowieckim, ul. Jagiellońska 26, 03-719 Warszawa, NIP 1132453940, w imieniu którego działa **Mazowieckie Centrum Polityki Społecznej**, ul. Grzybowska 80/82, 00-844 Warszawa, reprezentowanym przez Aleksandra Kornatowskiego – Dyrektora Mazowieckiego Centrum Polityki Społecznej, działającego na podstawie pełnomocnictwa udzielonego przez Zarząd Województwa Mazowieckiego uchwałą nr 241/296/22 z dnia 21 lutego 2022 r., zwanym dalej „**Zamawiającym**” lub „**Centrum**”

a

_____, zwaną/ym dalej „**Wykonawcą**”

zwanymi dalej „**Stronami**”.

W rezultacie przeprowadzenia przez Zamawiającego postępowania o udzielenie zamówienia w trybie podstawowym bez negocjacji na podstawie art. 275 pkt 1 ustawy z dnia 11 września 2019 r. Prawo zamówień publicznych (Dz. U. z 2022 r. poz. 1710) w zakresie działalności Mazowieckiego Centrum Polityki Społecznej została zawarta umowa o następującej treści:

§ 1.

Przedmiot umowy

1. Przedmiotem umowy jest wykonanie usługi polegającej na druku i dostarczeniu do Mazowieckiego Centrum Polityki Społecznej broszur i notesów, związanych z tematyką dotyczącą przeciwdziałania alkoholizmowi, narkomanii oraz innym uzależnieniom, w ramach Wojewódzkiego Programu Profilaktyki i Rozwiązywania Problemów Alkoholowych oraz Przeciwdziałania Narkomanii Województwa Mazowieckiego na lata 2022–2025 oraz Wojewódzkiej Kampanii „Porozumienie dla trzeźwości”.
2. Szczegółowy opis przedmiotu umowy oraz sposób jego realizacji określa załącznik nr 1 do umowy (opis przedmiotu zamówienia dla części 1) oraz oferta Wykonawcy z r., stanowiąca załącznik nr 2 do umowy.
3. Wykonawca oświadcza, że dysponuje odpowiednim potencjałem techniczno-organizacyjnym, osobowym, finansowym oraz uprawnieniami, wiedzą i doświadczeniem pozwalającym na należyte zrealizowanie przedmiotu umowy.

4. Wykonawca zobowiązany jest wykonać przedmiot umowy z zachowaniem należytej staranności, efektywności oraz zgodnie z najlepszą praktyką i wiedzą zawodową.

§ 2.

Termin i warunki realizacji

1. Wykonawca zobowiązany jest do zrealizowania przedmiotu umowy w terminie dni (*liczba dni wskazana w ofercie Wykonawcy*) od daty zawarcia umowy.
2. Wykonawca zobowiązuje się do współpracy z Zamawiającym na każdym etapie wykonania przedmiotu umowy, w tym do udzielenia każdorazowo pełnej informacji na temat stanu jej realizacji. Osobami uprawnionymi do kontaktów są:
 - 1) po stronie Wykonawcy:, tel., e-mail:
 - 2) po stronie Zamawiającego: Paweł Lewandowski, tel. 22 376 85 77, e-mail: pawel.lewandowski@mcps.com.pl.; Tomasz Osadnik, tel. 22 376 85 75, e-mail: tomasz.osadnik@mcps.com.pl.
3. Zmiana osób wymienionych w ust. 2 nie powoduje konieczności zmiany umowy. O dokonanej zmianie Strony informują się na piśmie w postaci papierowej lub elektronicznej (mail).
4. Zamawiający zobowiązuje się do przekazania materiałów niezbędnych do wykonania przedmiotu umowy (m.in. logotypów, treści merytorycznych i/lub graficznych) drogą elektroniczną na adres e-mail wskazany w ust. 2 w terminie do 3 dni roboczych licząc od dnia podpisania umowy.
5. Wykonawca zobowiązany jest wykonać przedmiot umowy zgodnie z instrukcjami Zamawiającego.
6. Wykonawca zobowiązany jest dostarczyć przedmiot umowy do siedziby Zamawiającego w dwóch transzach w dni robocze. Za dzień roboczy uważa się dni od poniedziałku do piątku (godz. 8.00 -14.00) z wyłączeniem dni ustawowo wolnych od pracy.
7. Zamawiający zastrzega sobie prawo do kontroli realizacji przedmiotu umowy na każdym etapie jej wykonywania.
8. Odpowiedzialność za niezrealizowanie przedmiotu umowy w terminie jest wyłączona w przypadku, gdy niewykonanie jest następstwem działania siły wyższej.

§ 3.

Wynagrodzenie

1. Za prawidłowe zrealizowanie przedmiotu umowy Zamawiający zapłaci Wykonawcy wynagrodzenie w maksymalnej wysokości:
 - 1) netto: (słownie:);
 - 2) VAT (wg obowiązującej stawki): (słownie:);
 - 3) brutto: (słownie:
2. Wynagrodzenie, określone w ust. 1, obejmuje wszelkie świadczenia Wykonawcy związane z realizacją przedmiotu umowy. Wynagrodzenie wyczerpuje wszelkie należności i zaspokaja wszelkie roszczenia Wykonawcy wobec Zamawiającego z tytułu wykonania umowy.

3. Zamawiający dopuszcza możliwość zapłaty wynagrodzenia w dwóch transzach po każdej dostawie.
4. Podstawą do wystawienia faktury jest protokół zdawczo-odbiorczy przedmiotu umowy, stanowiący załącznik nr 3, podpisany przez przedstawicieli obu stron.
5. Zamawiający zapłaci Wykonawcy wynagrodzenie na podstawie prawidłowo wystawionej i doręczonej przez Wykonawcę faktury VAT w terminie do 30 dni kalendarzowych od daty jej dostarczenia Zamawiającemu przez Wykonawcę.
6. Faktura VAT powinna zawierać numer umowy.
7. Za datę zapłaty wynagrodzenia Wykonawcy uważa się datę skutecznego obciążenia rachunku bankowego Zamawiającego.
8. Faktura VAT wystawiona będzie na:
Nabywca/podatnik: Województwo Mazowieckie, ul. Jagiellońska 26, 03-719 Warszawa, NIP: 1132453940
Odbiorca/płatnik: Mazowieckie Centrum Polityki Społecznej, ul. Grzybowska 80/82, 00-844 Warszawa.
9. Wykonawca może przesłać ustrukturyzowaną fakturę elektroniczną w rozumieniu ustawy z dnia 9 listopada 2018 r. o elektronicznym fakturowaniu w zamówieniach publicznych, koncesjach na roboty budowlane lub usługi oraz partnerstwie publiczno-prywatnym (Dz. U. z 2020 r. poz. 1666), za pośrednictwem Platformy Elektronicznego Fakturowania <https://efaktura.gov.pl/>. Zamawiający podaje swój numer PEF: 526-23-80-101.

§ 4.

Kary umowne, odstąpienie od umowy

1. Wykonawca zobowiązuje się poinformować niezwłocznie Zamawiającego, w formie pisemnej, nie później jednak niż w terminie 3 dni roboczych od dnia ich zaistnienia, o wszelkich istotnych okolicznościach, za których zaistnienie odpowiada Wykonawca, które mają wpływ na prawidłowe lub terminowe wykonanie przedmiotu umowy przez Wykonawcę. Jeżeli okoliczności, o których mowa powyżej uniemożliwiają lub utrudniają Wykonawcy prawidłowe lub terminowe wykonanie przedmiotu umowy, Zamawiający ma prawo do odstąpienia od umowy w terminie 14 dni od otrzymania informacji o wystąpieniu takich okoliczności. Odstąpienie od umowy nie rodzi skutków finansowych po stronie Zamawiającego.
2. W przypadku zwłoki Wykonawcy w realizacji przedmiotu umowy w stosunku do terminu określonego w § 2 ust. 1, Wykonawca zapłaci Zamawiającemu karę umowną 0,2 % wartości wynagrodzenia brutto określonego w § 3 ust. 1 umowy, za każdy rozpoczęty dzień zwłoki.
3. Niezależnie od uprawnień Zamawiającego określonych w ust. 2, w przypadku zwłoki Wykonawcy w realizacji przedmiotu umowy w stosunku do terminu określonego w § 2 ust. 1, a przekraczającego 7 dni kalendarzowych, Zamawiający ma prawo do odstąpienia od umowy. Zamawiający ma prawo do złożenia oświadczenia o odstąpieniu od umowy w terminie 14 dni liczonych od upływu ww. 7 dni

kalendaryzowanych. W takim przypadku Wykonawcy należne jest wynagrodzenie jedynie za wykonaną część przedmiotu umowy, o ile została ona przyjęta przez Zamawiającego.

4. W przypadku nienależytego wykonania przez Wykonawcę obowiązków określonych w umowie lub załącznikach do niej, innych niż wskazane w ust. 2, Wykonawca zapłaci Zamawiającemu karę umowną w wysokości 5 % wartości wynagrodzenia brutto określonego w § 3 ust. 1 umowy za każdy przypadek nienależytego wykonania obowiązków, w tym:
 - 1) wykonania przedmiotu umowy lub jego części niezgodnie z przekazanym przez Zamawiającego projektem przedmiotu umowy,
 - 2) wykonania przedmiotu umowy lub jego części niezgodnie z parametrami wskazanymi w Opisie przedmiotu zamówienia.
5. W przypadku niewykonania przez Wykonawcę obowiązków określonych w umowie lub załącznikach do niej, innych niż wskazane w ust. 2, Wykonawca zapłaci Zamawiającemu karę umowną w wysokości 20 % wartości wynagrodzenia brutto określonego w § 3 ust. 1 umowy.
6. W przypadku gdy Wykonawca zadeklarował, że skieruje do realizacji przedmiotu umowy osoby spełniające warunki dotyczące wiedzy i doświadczenia, Zamawiający zastrzega sobie prawo weryfikacji informacji o dysponowaniu tymi osobami przez cały okres realizacji umowy. Każdorazowo, w przypadku ustalenia, że Wykonawca naruszył ww. obowiązek, Wykonawca zapłaci Zamawiającemu karę umowną w wysokości 1% wartości wynagrodzenia brutto, o którym mowa w § 3 ust. 1, naliczaną za każdy przypadek naruszenia.
7. W przypadku odstąpienia od umowy przez Zamawiającego w okolicznościach określonych w ust. 1 Wykonawca zapłaci na rzecz Zamawiającego karę umowną w wysokości 20 % wartości wynagrodzenia brutto określonego w § 3 ust. 1.
8. Karę umowną, określoną w ust. 2, 4, 5, 6 i 7, Wykonawca zapłaci na rachunek bankowy Zamawiającego podany w zawiadomieniu. Kary umowne mogą być potrącane przez Zamawiającego z wynagrodzenia Wykonawcy.
9. Kary umowne podlegają sumowaniu. Łączna wysokość wszystkich kar umownych nałożonych na Wykonawcę na podstawie postanowień umowy nie może przekraczać 50% wartości wynagrodzenia brutto określonego w § 3 ust. 1 umowy. Zamawiający ma prawo dochodzić odszkodowania uzupełniającego na zasadach ogólnych, jeżeli wysokość zastrzeżonej kary umownej nie pokrywa w pełni jego szkody.
10. Odpowiedzialność za niezrealizowanie przedmiotu umowy w terminie jest wyłączona w przypadku, gdy niewykonanie jest następstwem działania siły wyższej.
11. Zamawiający ponosi odpowiedzialność za niewykonanie lub nienależyte wykonanie przedmiotu umowy tylko w przypadku, gdy szkoda powstała z tego tytułu wynika z winy umyślnej Zamawiającego.
12. Zamawiający może odstąpić od umowy w razie zaistnienia istotnej zmiany okoliczności powodującej, że wykonanie umowy nie leży w interesie publicznym, czego nie można

było przewidzieć w chwili zawarcia umowy, w terminie 30 (trzydziestu) dni od powzięcia wiadomości o tych okolicznościach.

13. Zamawiający może odstąpić od umowy, jeżeli wobec Wykonawcy zostanie wszczęte postępowanie likwidacyjne, w terminie 14 dni od powzięcia informacji o takich okolicznościach.
14. Zamawiający może odstąpić od umowy, jeżeli wyjdzie na jaw, że w toku postępowania o udzielenie zamówienia publicznego, którego dotyczy niniejsza umowa, Wykonawca złożył oświadczenie o niepodleganiu wykluczeniu lub spełnianiu warunków udziału w postępowaniu w zakresie wymaganym przez Zamawiającego niezgodne z prawdą, w terminie 14 dni od powzięcia informacji o takich okolicznościach.
15. Zamawiający może odstąpić od umowy, jeżeli Wykonawca, pomimo pisemnego upomnienia od Zamawiającego, nie wywiązuje się z postanowień niniejszej umowy, co ma istotny wpływ na przebieg jej realizacji, w terminie 14 dni od bezskutecznego upływu terminu wyznaczonego Wykonawcy na usunięcie stwierdzonych uchybień.
16. W przypadkach, o których mowa w ust. 12–15 powyżej, odstąpienie od umowy następuje bez wypłaty jakiegokolwiek odszkodowania na rzecz Wykonawcy, a Wykonawca może otrzymać jedynie wynagrodzenie należne z tytułu wykonania zrealizowanej już części przedmiotu umowy, jeżeli częściowa realizacja umowy ma znaczenie dla Zamawiającego i w tym zakresie Zamawiający z niej skorzystał. Odstąpienie od umowy następuje w formie pisemnej pod rygorem nieważności i zawiera uzasadnienie.
17. Do zachowania terminu na odstąpienie od umowy wystarczającym jest złożenie przez Zamawiającego oświadczenia w tym przedmiocie i nadanie go do Wykonawcy przesyłką poleconą lub kurierską w terminie przewidzianym umową na odstąpienie od niej.
18. Zastrzeżone umownie prawo do odstąpienia od umowy nie pozbawia strony możliwości skorzystania z ustawowego prawa do odstąpienia od umowy.
19. Jeżeli na przedmiot umowy składają się świadczenia stron mające charakter podzielny, a Zamawiający odstępuje od umowy w związku z tym, że Wykonawca dopuszcza się zwłoki tylko co do części swojego świadczenia lub odstąpienie następuje z innych niż zwłoka powodów, a w chwili odstąpienia umowa została w części prawidłowo zrealizowana, Zamawiający jest uprawniony, według własnego wyboru, albo do odstąpienia od umowy w części niezrealizowanej albo do odstąpienia od umowy w całości, jeżeli wykonanie częściowe nie miałoby dla Zamawiającego znaczenia ze względu na właściwości zobowiązania albo ze względu na zamierzony przez nią cel umowy.

§ 5.

Tajemnica

1. Wykonawca zobowiązuje się do zachowania w tajemnicy wszelkich informacji i danych otrzymanych i uzyskanych od Zamawiającego w związku z wykonaniem zobowiązań wynikających z umowy.

2. Bez uprzedniej zgody Zamawiającego wyrażonej na piśmie Wykonawca nie może udostępniać osobom trzecim, w jakiegokolwiek formie, dokumentów powstałych lub pozyskanych w trakcie realizacji umowy.
3. Wykonawca odpowiada za szkodę wyrządzoną Zamawiającemu przez ujawnienie, przekazanie, wykorzystanie, zbycie lub oferowanie do zbycia informacji lub dokumentów otrzymanych od Zamawiającego w jakiegokolwiek formie, wbrew postanowieniom umowy. Zobowiązanie to wiąże Wykonawcę również po wykonaniu umowy, odstąpieniu od niej lub jej rozwiązaniu, bez względu na przyczynę.

§ 6.

Informacja publiczna

Wykonawca oświadcza, że znany jest mu fakt, że treść umowy, a w szczególności dotyczące go dane identyfikujące, przedmiot umowy i wysokość wynagrodzenia, stanowią informację publiczną w rozumieniu art. 1 ust. 1 ustawy z dnia 6 września 2001 r. o dostępie do informacji publicznej (Dz. U. z 2022 r. poz. 902), która podlega udostępnianiu w trybie przedmiotowej ustawy.

§ 7.

Podwykonawcy

1. Wykonawca może powierzyć wykonanie części przedmiotu umowy podwykonawcy/om wyłącznie w zakresie wskazanym w ofercie Wykonawcy.
2. Powierzenie wykonania części przedmiotu umowy podwykonawcy/om nie zwalnia Wykonawcy z odpowiedzialności za należyte wykonanie umowy.

§ 8.

Prawa autorskie

1. Wykonawca oświadcza, że wszystkie wyniki prac mogące stanowić przedmiot majątkowych praw autorskich, powstałe w związku z realizacją przedmiotu umowy, zwane dalej „Utworem”, będą oryginalne, bez niedozwolonych zapożyczeń z utworów osób trzecich oraz nie będą naruszać praw przysługujących osobom trzecim, w tym w szczególności praw autorskich innych osób.
2. Wykonawca oświadcza, że będą mu przysługiwać majątkowe prawa autorskie w rozumieniu ustawy z dnia 4 lutego 1994 r. o prawie autorskim i prawach pokrewnych (Dz. U. z 2021 r. poz. 1062) do wyników prac, o których mowa w ust. 1, w pełnym zakresie, bez żadnych ograniczeń lub obciążeń na rzecz osób trzecich, w szczególności majątkowych praw autorskich innych osób.
3. W ramach wynagrodzenia, określonego w § 3 ust. 1 umowy, Wykonawca przenosi na Zamawiającego całość majątkowych praw autorskich do Utworu”, z chwilą jego dostarczenia Zamawiającemu, nie później niż z chwilą podpisania protokołu zdawczo-odbiorczego.

4. Przeniesienie majątkowych praw autorskich do Utworu obejmuje w szczególności prawo do wyłącznego i swobodnego korzystania i rozporządzania Utworem, w tym na wszystkich znanych w chwili zawarcia umowy polach eksploatacji, w szczególności:
 - 1) utrwalenia Utworu dowolną techniką, w tym drukarską, cyfrową, zapisu magnetycznego, zapisu obrazu i dźwięku, elektroniczną, fotograficzną, optyczną, magneto-optyczną, laserową, na każdym nośniku, włączając w to m. in.: papier, nośniki elektroniczne, cyfrowe, optyczne, magnetyczne (np. CD, CD-ROM, DVD, pamięć USB), w ramach systemu on-line;
 - 2) zwielokrotnienia Utworu w każdej możliwej technice, w tym drukarskiej, cyfrowej, zapisu magnetycznego, zapisu obrazu i dźwięku, elektronicznej, laserowej, fotograficznej, optycznej, magneto-optycznej, na każdym nośniku, włączając w to m.in.: papier, nośniki elektroniczne, cyfrowe, optyczne, magnetyczne (np. CD, CD-ROM, DVD, pamięć USB), w ramach systemu on-line;
 - 3) wprowadzenia Utworu lub poszczególnych elementów Utworu do pamięci komputera i sieci teleinformatycznych, w tym internetu, sieci wewnętrznych typu intranet, jak również przesyłania Utworu w ramach wyżej wymienionej sieci, w tym w trybie on-line;
 - 4) wprowadzenie Utworu do obrotu bez ograniczeń ilościowych, przedmiotowych, podmiotowych, terytorialnych, w tym wprowadzenie do obrotu w szczególności drukiem, w postaci papierowej, w czasopiśmie, w ramach produktów elektronicznych, w ramach baz danych, na nośnikach magnetycznych, cyfrowych, optycznych, elektronicznych, również w postaci CD, CD-ROM, DVD, pamięci USB, w ramach sieci teleinformatycznych, w tym zarówno sieci wewnętrznych (np. typu intranet), jak i internetu, w systemie on-line, poprzez komunikowanie na życzenie;
 - 5) wypożyczenia, najmu, darowizny, użyczenia, dzierżawy oryginału albo egzemplarzy Utworu, wymiany nośników, na których Utwór utrwalono, w tym utrwalonego i zwielokrotnionego stosownie do niniejszego ustępu;
 - 6) rozpowszechniania Utworu bez ograniczeń ilościowych, przedmiotowych, podmiotowych, terytorialnych, w tym publiczne wykonanie, wystawienie, wyświetlenie, odtworzenie oraz nadawanie i reemitowanie, a także publiczne udostępnianie Utworu w taki sposób, aby każdy mógł mieć do niego dostęp w miejscu i w czasie przez siebie wybranym.
5. Wykonawca wyraża zgodę na dokonywanie zmian i modyfikacji w Utworze tj. wykonanie opracowania utworu. Razem z przeniesieniem majątkowych praw autorskich do Utworu Wykonawca przenosi na Zamawiającego wyłączne prawo do zezwalania na wykonywanie praw zależnych do opracowania utworu oraz wyraża zgodę na wykonywanie przez Zamawiającego autorskich praw zależnych w zakresie pól eksploatacji określonych w ust. 4 i nie będzie żądał z tego tytułu dodatkowego wynagrodzenia.
6. Przeniesienie majątkowych praw autorskich jest dokonane na czas nieokreślony i nieograniczone terytorialnie.

7. Wykonawca zobowiązuje się do niewykonywania autorskich praw osobistych do Utworu, w szczególności co do nienaruszalności treści i formy Utworu, co do oznaczania Utworu imieniem i nazwiskiem/nazwą Wykonawcy. Wykonawca upoważnia Zamawiającego do wykonywania osobistych praw autorskich do Utworu, w tym prawa do nienaruszalności treści i formy Utworu oraz ich rzetelnego wykorzystania. W przypadku, gdy Wykonawca nie jest autorem Utworu, Wykonawca zobowiązuje się do pozyskania od autora/-ów Utworu stosownych oświadczeń dotyczących ich osobistych praw autorskich do Utworu, zawierających zobowiązanie i upoważnienie autora/-ów Utworu wskazane w zdaniach poprzednich w niniejszym ustępie.
8. Strony postanawiają, że Wykonawca przenosi na Zamawiającego własność egzemplarzy projektów i nośników, na których Wykonawca utrwalił utwór, w ramach wynagrodzenia określonego w § 3 ust. 1 Umowy, z chwilą dostarczenia ich Zamawiającemu.
9. W przypadku pojawienia się roszczeń osób trzecich z tytułu naruszenia ich praw do Utworu (np. praw autorskich, dóbr osobistych, praw zależnych, praw pokrewnych, praw do wizerunku osób trzecich), Wykonawca zobowiązuje się do ich zaspokojenia oraz do pokrycia kosztów, wydatków i szkód, jakie Zamawiający poniósł na skutek zgłoszenia tych roszczeń, w tym wynikających z orzeczeń sądów powszechnych. Wykonawca powinien zostać niezwłocznie powiadomiony o wszczęciu przez osoby trzecie ewentualnego postępowania sądowego przeciwko Zamawiającemu.
10. W przypadku jakichkolwiek wątpliwości odnośnie skuteczności przeniesienia praw majątkowych do Utworu albo też skuteczności przeniesienia wyłącznego prawa do zezwalania na wykonywanie praw zależnych do opracowania Utworu, Wykonawca jest zobowiązany na pierwsze żądanie Zamawiającego oraz w ramach wynagrodzenia określonego w § 3 ust. 1 umowy do zawarcia w formie pisemnej dodatkowej umowy przeniesienia na rzecz Zamawiającego majątkowych praw autorskich/dodatkowej umowy przenoszącej wyłączne prawo zezwalania na wykonywanie zależnego prawa autorskiego do opracowań Utworu.

§ 9.

Obowiązki informacyjne

1. Wykonawca zobowiązuje się do oznaczania materiałów, o których mowa w opisie przedmiotu zamówienia, zestawem logotypów zgodnie z ich wytycznymi:
 - 1) logotypem Marki Mazowsze;
 - 2) logotypem Mazowieckiego Centrum Polityki Społecznej;
 - 3) piktogramem „Porozumienie dla trzeźwości”oraz umieszczeniem formuły: „Zrealizowano w ramach Wojewódzkiego Programu Profilaktyki i Rozwiązywania Problemów Alkoholowych oraz Przeciwdziałania Narkomanii Województwa Mazowieckiego”.
2. Wytyczne do stosowania logotypu Marki Mazowsze dostępne są na stronie internetowej www.mazovia.pl w zakładce „Samorząd”, w podzakładce „Marka Mazowsze”, a do stosowania logotypu Mazowieckiego Centrum Polityki Społecznej oraz piktogramu

„Porozumienie dla trzeźwości” – na stronie www.mcps.com.pl w zakładce „Dla mediów”, w podzakładce „Marka MCPS”.

3. Wykonawca zobowiązuje się do uzyskania akceptacji projektów materiałów, o których mowa w opisie przedmiotu zamówienia, zawierających:
 - 1) logotyp Mazowieckiego Centrum Polityki Społecznej oraz piktogram „Porozumienie dla trzeźwości” – w Wydziale Komunikacji i Promocji – Biurze Promocji, e-mail: marka.mcps@mcps.com.pl;
 - 2) logotyp Marki Mazowsze – w Biurze Marki i Wizerunku Urzędu Marszałkowskiego Województwa Mazowieckiego w Warszawie, e-mail: siw@mazovia.pl– przed ich wykonaniem i upowszechnieniem.

§ 10.

Przetwarzanie danych osobowych

1. W przypadku udostępnienia przez /nazwa podmiotu-strony umowy, (dalej: „Udostępniający”), Mazowieckiemu Centrum Polityki Społecznej (dalej: „Centrum”), w związku z zawarciem lub realizacją umowy, danych osobowych osób do kontaktu (np. danych pracowników Udostępniającego), danych osobowych osób reprezentujących Udostępniającego (np. członków zarządu, pełnomocników, prokurentów) albo danych osobowych innych osób związanych z realizacją umowy (np. kontrahentów, dostawców, pracowników Udostępniającego nie podpisujących umowy), Centrum będzie występowało w roli administratora danych osobowych ww. osób.
2. Udostępniający zobowiązany jest poinformować osoby, o których mowa w ust. 1:
 - 1) o zakresie danych osobowych przekazanych Centrum;
 - 2) o tym, że Centrum jest administratorem ich danych osobowych oraz, że przetwarza ich dane osobowe w ramach realizacji umowy;
 - 3) o tym, że jest źródłem, od którego Centrum pozyskał ich dane.
3. Udostępniający zobowiązany jest do wypełnienia w imieniu i na rzecz Centrum obowiązku informacyjnego wynikającego z Rozporządzenia Parlamentu Europejskiego i Rady (UE) 2016/679 z dnia 27 kwietnia 2016 r. w sprawie ochrony osób fizycznych w związku z przetwarzaniem danych osobowych oraz uchylenia dyrektywy 95/46/WE (ogólne rozporządzenie o ochronie danych) względem osób, o których mowa w ust. 1. W tym celu Udostępniający zobowiązany jest do przekazania ww. osobom klauzuli informacyjnej, stanowiącej załącznik nr 4 do umowy, albo do zaimplementowania jej treści do własnej klauzuli informacyjnej.
4. W przypadku niezrealizowania lub wadliwego zrealizowania obowiązku informacyjnego Udostępniający przyjmie pełną i wyłączną odpowiedzialność w tym zakresie.

§ 11.

Zmiany umowy

1. Zamawiający dopuszcza możliwość zmiany umowy, w szczególności w następujących przypadkach:
 - 1) konieczności zmiany terminu wykonania przedmiotu umowy, określonego w § 2 ust. 1, w przypadku okoliczności, których nie można było przewidzieć w dniu jej zawarcia, w szczególności w przypadku zaistnienia siły wyższej, mających wpływ na realizację umowy z zastrzeżeniem, że nowy termin realizacji umowy nie będzie późniejszy niż 31 lipca 2023 r., z zastrzeżeniem, że nie dotyczy to okoliczności, za których odpowiedzialność ponosi Wykonawca;
 - 2) zmiany wysokości wynagrodzenia Wykonawcy związanej ze zmianą powszechnie obowiązujących przepisów prawa w zakresie mającym wpływ na koszty realizacji umowy, w tym ustawowych zmian stawki podatku VAT, wysokości minimalnego wynagrodzenia za pracę, zasad podlegania ubezpieczeniom społecznym lub ubezpieczeniu zdrowotnemu, wysokości stawki składki na ubezpieczenia społeczne lub zdrowotne.

§ 12.

Siła wyższa

1. Żadna ze Stron Umowy nie będzie odpowiedzialna za niewykonanie lub nienależyte wykonanie zobowiązań wynikających z Umowy, spowodowane przez okoliczności traktowane jako siła wyższa. Przez siłę wyższą rozumie się zdarzenia pozostające poza kontrolą każdej ze Stron, w tym nieuprawnione lub niezgodne z prawem działanie osób trzecich, których Strony nie mogły przewidzieć ani zapobiec, a które zakłócają lub uniemożliwiają prawidłową realizację Umowy.
2. W przypadku zaistnienia siły wyższej Strona, której taka okoliczność uniemożliwia lub utrudnia prawidłowe wywiązanie się z jej zobowiązań niezwłocznie, nie później jednak niż w ciągu 3 dni, powiadomi drugą Stronę o takich okolicznościach i ich przyczynie.
3. Jeżeli siła wyższa, będzie trwała nieprzerwanie przez okres 30 dni lub dłużej, Strony mogą w drodze wzajemnego uzgodnienia rozwiązać Umowę, bez nakładania na żadną ze Stron dalszych zobowiązań, oprócz płatności należnych z tytułu wykonanej części przedmiotu umowy.
4. Okres występowania siły wyższej powoduje odpowiednie przesunięcie terminów określonych w Umowie.

§ 13.

Postanowienia końcowe

1. W sprawach nieuregulowanych umową mają zastosowanie przepisy powszechnie obowiązującego prawa, w szczególności Kodeksu cywilnego i ustawy Prawo zamówień publicznych.

2. Zmiany i uzupełnienia umowy – poza przypadkami wskazanymi w jej treści – wymagają formy pisemnej pod rygorem nieważności.
3. Wykonawca nie może dokonać cesji żadnych praw i roszczeń lub obowiązków wynikających z umowy na rzecz osoby trzeciej bez uprzedniej pisemnej zgody Zamawiającego.
4. Spory wynikłe w związku z realizacją umowy będą rozstrzygane przez sąd powszechny właściwy miejscowo dla siedziby Zamawiającego.
5. Umowa wchodzi w życie z dniem jej zawarcia.
6. Umowę sporządzono w 4 jednobrzmiących egzemplarzach: 3 dla Zamawiającego, 1 dla Wykonawcy.
7. Załączniki do umowy stanowią jej integralną treść.

ZAMAWIAJĄCY

WYKONAWCA

Załączniki:

1. Opis przedmiotu zamówienia
2. Formularz ofertowy
3. Protokół zdawczo-odbiorczy przedmiotu umowy
4. Wzór klauzuli informacyjnej

OPIS PRZEDMIOTU ZAMÓWIENIA

Przedmiotem zamówienia jest:

- druk materiałów szkoleniowo-edukacyjnych wraz z dostawą, w ramach Wojewódzkiego Programu Profilaktyki i Rozwiązywania Problemów Alkoholowych oraz Przeciwdziałania Narkomanii Województwa Mazowieckiego na lata 2022–2025 oraz Wojewódzkiej Kampanii „Porozumienie dla trzeźwości” – zadanie stanowi **część 1 zamówienia**;
- druk plakatów profilaktycznych wraz z dostawą, w ramach Wojewódzkiego Programu Profilaktyki i Rozwiązywania Problemów Alkoholowych oraz Przeciwdziałania Narkomanii Województwa Mazowieckiego na lata 2022–2025 oraz Wojewódzkiej Kampanii „Porozumienie dla trzeźwości” – zadanie stanowi **część 2 zamówienia**.

Wykonawca zobowiązany jest do dostarczenia określonej liczby materiałów profilaktycznych i szkoleniowo-edukacyjnych do bezpośrednich odbiorców z terenu województwa mazowieckiego.

1. Wstęp:

1.1. Przedmiot zamówienia:

Przedmiotem zamówienia jest:

- druk i dostarczenie do Mazowieckiego Centrum Polityki Społecznej broszur i notesów, związanych z tematyką dotyczącą przeciwdziałania alkoholizmowi, narkomanii oraz innym uzależnieniom, zgodnie z wytycznymi zamieszczonymi poniżej (część 1 zamówienia);
- druk i dostarczenie do bezpośrednich odbiorców plakatów w ramach Wojewódzkiego Programu Profilaktyki i Rozwiązywania Problemów Alkoholowych oraz Przeciwdziałania Narkomanii Województwa Mazowieckiego na lata 2022–2025 oraz Wojewódzkiej Kampanii „Porozumienie dla trzeźwości” – zadanie stanowi (część 2 zamówienia).

1.2. Bezpośredni odbiorcy:

Wykonawca zobowiązany jest do dostarczenia określonej przez Zamawiającego liczby materiałów profilaktycznych i szkoleniowo-edukacyjnych do bezpośrednich odbiorców z terenu województwa mazowieckiego tj.:

- **dla części 1 zamówienia**:

Odbiorcą przedmiotu zamówienia będzie Mazowieckie Centrum Polityki Społecznej – dostawa w 2 równych transzach: druga transza 2 miesiące po pierwszej dostawie.

– **dla części 2 zamówienia:**

Odbiorcami przedmiotu zamówienia będą 4 przedsiębiorstwa komunikacji miejskiej z: Ciechanowa, Radomia, Siedlec i Ostrołęki.

Zamawiający zastrzega możliwość aktualizacji liczby bezpośrednich odbiorców w toku postępowania zakupowego.

Pakiety materiałów (część 2 zamówienia) będą obejmowały:

1. pakiet dla Ciechanowa – 100 plakatów jednostronnych 32 x 35 cm,
2. pakiet dla Radomia – 300 plakatów dwustronnych A3,
3. pakiet dla Siedlec – 220 plakatów jednostronnych A3,
4. pakiet dla Ostrołęki – 80 plakatów jednostronnych A3.

2. Zakres zamówienia:

Zamówienie obejmuje:

– **dla części 1 zamówienia:**

1. Druk 56 000 szt. broszur (7 zakresów tematycznych) tj.:
 - a) Alkohol w organizmie kierowcy (8 000 szt.);
 - b) Alkohol i młodzież (8 000 szt.);
 - c) Alkohol i seniorzy (8 000 szt.);
 - d) Postępowanie w sytuacji, kiedy dziecko zażywa narkotyki (8 000 szt.);
 - e) Narkotyki – sygnały ostrzegawcze (8 000 szt.);
 - f) Alkohol a funkcjonowanie rodziny (8 000 szt.);
 - g) Co chroni dzieci i młodzież przed sięganiem po narkotyki (8 000 szt.);
2. Druk 6 000 szt. notesów (3000 szt. z magnesem, 3000 szt. bez magnezu);
3. Druk 4 000 szt. notesów- notatników (1000 szt. A4, 3000 szt. A6);
4. Dostarczenie ww. materiałów do siedziby Zamawiającego.

– **dla części 2 zamówienia:**

1. druk 100 plakatów jednostronnych 32 x 35 cm;
2. druk 300 plakatów dwustronnych A3;
3. druk 300 plakatów jednostronnych A3.
4. dostarczenie ww. materiałów do bezpośrednich odbiorców zgodnie z ppkt. 1.2.

3. Wymagania ogólne związane z realizacją przedmiotu zamówienia:

- 3.1. Wykonawca w ramach prac nad przedmiotem zamówienia zobowiązany jest do zapoznania się z zasadami określonymi w aktualnej wersji „Wytycznych do stosowania logotypu Marki Mazowsze”, stosowania znaków firmowych: logo Mazowieckiego Centrum Polityki Społecznej, logo Marki Mazowsze i piktogramu „Porozumienie dla Trzeźwości” oraz umieszczenia informacji, że przedmiot umowy finansowany jest ze środków Samorządu Województwa Mazowieckiego – Mazowieckiego Centrum Polityki Społecznej przeznaczonych

na realizację Wojewódzkiego Programu Profilaktyki i Rozwiązywania Problemów Alkoholowych oraz Przeciwdziałania Narkomanii Województwa Mazowieckiego na lata 2022–2025: „Zrealizowano w ramach Wojewódzkiego Programu Profilaktyki i Rozwiązywania Problemów Alkoholowych oraz Przeciwdziałania Narkomanii Województwa Mazowieckiego na lata 2022–2025”.

- 3.2. W 2 części zamówienia Zamawiający zobowiązuje się – zgodnie z terminem wskazanym w umowie - do przesłania Wykonawcy w formie elektronicznej projektów materiałów niezbędnych do realizacji przedmiotu umowy, o których mowa w pkt 2 w formie plików PDF, a Wykonawca zobowiązany jest do dostosowania otrzymanego projektu graficznego do wymaganego formatu wydruku;
- 3.3. Wykonawca jest zobowiązany przedstawić Zamawiającemu skład personalny zespołu odpowiedzialnego za organizację wraz z danymi pozwalającymi na bezpośrednią komunikację (telefon, e-mail) w terminie 2 dni roboczych licząc od dnia podpisania umowy;
- 3.4. Zamawiający wyznaczy w umowie swojego przedstawiciela, z którym Wykonawca będzie konsultował realizację poszczególnych zadań. Przedstawiciel Zamawiającego upoważniony będzie do zatwierdzania zadań realizowanych przez Wykonawcę;
- 3.5. Wykonawca jest obowiązany przechowywać materiały dotyczące realizowanego zadania w postaci umożliwiającej potwierdzenie spełnienia wymogów, o których mowa w ust. 2 przez okres 5 lat, licząc od początku roku następującego po roku, w którym Zamawiający realizował zadanie publiczne.

4. Wymagania techniczne związane z realizacją przedmiotu zamówienia:

dla części 1 zamówienia:

4.1. Wymagania techniczne broszur:

- 4.1.1. Nakład łączny: 56 000 szt. wymienionych w pkt 2;
- 4.1.2. Broszury muszą zawierać odpowiadające ich treściom elementy graficzne;
- 4.1.3. Broszury muszą zawierać odpowiednie elementy graficzne – znaki firmowe: logotyp Mazowieckiego Centrum Polityki Społecznej, logotyp kampanii „Porozumienie dla Trzeźwości” oraz logotyp Marki Mazowsze.
- 4.1.4. Parametry techniczne broszur:
 - 4.1.4.1. W przypadku broszur, o których mowa w pkt 2: „Alkohol a funkcjonowanie rodziny” oraz „Co chroni dzieci i młodzież przed sięganiem po narkotyki?”:
 - *format według zdjęcia poglądowego poniżej, full kolor, okładka i środek papier kreda 250g/m2, , folia błysk;*
 - *liczba: po 8 000 szt.*

Przykład/zdjęcie poglądowe:

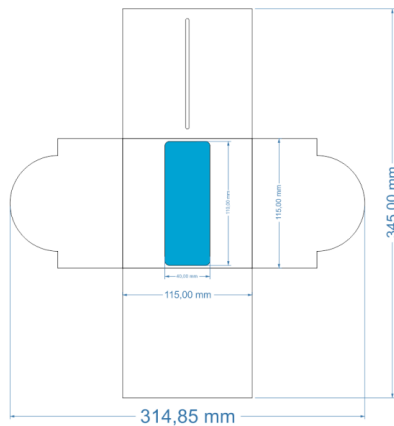
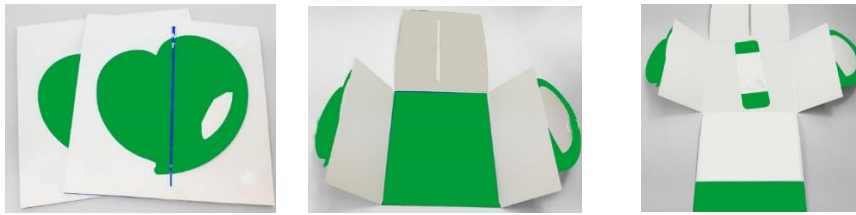

4.1.4.2. W przypadku broszur, o których mowa w pkt 2: „Narkotyki – sygnały ostrzegawcze” oraz „Postępowanie w sytuacji, kiedy dziecko zażywa narkotyki”;

- *format koła, full kolor, elementy zewnętrzne łamane – okładka - papier kreda 250g/m², tolerancja wymiarów: +/- 10%, zawartość merytoryczna broszury ma znajdować się na zewnętrznych elementach otwieranych, notes wewnętrzny ma być klejony od góry, papier notesu 80g/m², notes ma zawierać 50 kartek;*
- *liczba: po 8 000 szt.*

Przykład/Zdjęcie poglądowe:

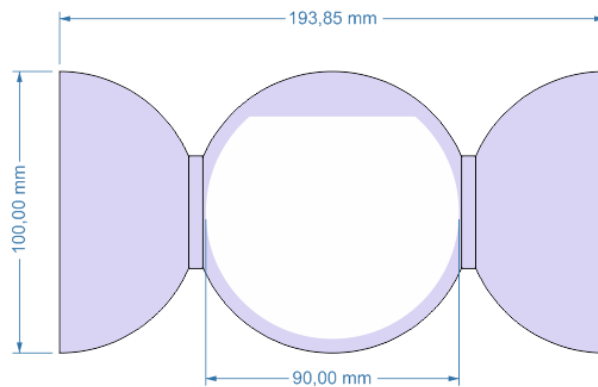

4.1.4.3. W przypadku broszur, o których mowa w pkt 2: „Alkohol w organizmie kierowcy”, „Alkohol i seniorzy”;

- *format A4 (ISO 216), full kolor, papier kreda 170g/m2, ulotka składana na 3 części;*
- *liczba: po 8 000 szt.*

Przykład/Zdjęcie poglądowe:



4.1.4.4. W przypadku broszur, o której mowa w pkt 2: „Alkohol i młodzież”;

- *format A4 (ISO 216), full kolor, papier kreda 170g/m2, ulotka składana na 2 części;*
- *liczba: 8 000 szt.*

Przykład/Zdjęcie poglądowe:



4.2. Wymagania techniczne notesów:

- 4.2.1. Nakład łączny: 6 000 szt. (każdy z 2 rodzajów po 3 000 szt.) notesów wskazanych w pkt 2;
- 4.2.2. Notesy muszą zawierać odpowiednie elementy graficzne: logotyp Mazowieckiego Centrum Polityki Społecznej, logotyp kampanii „Porozumienie dla Trzeźwości” oraz logotyp Marki Mazowsze;
- 4.2.3. Zamawiający wymaga, aby hasła umieszczone na poszczególnych kartkach notesów (inne na każdej stronie) były wydrukowane w tle;
- 4.2.4. Parametry techniczne notesów:
 - 4.2.4.1. notes bez magnesu:
 - *format A6 (ISO 216), full kolor, papier kreda 80g/m2, klejony od góry w formie post it;*
 - *notes ma zawierać 50 kartek.*
 - 4.2.4.2. notes z magnesem:
 - *format A6 (ISO 216), full kolor, papier kreda 80g/m2, klejony od góry w formie post it;*
 - *notes ma zawierać 50 kartek;*
 - *magnes z nadrukiem logotypu Zamawiającego umieszczony na górze notesu.*

Przykład/Zdjęcie poglądowe:

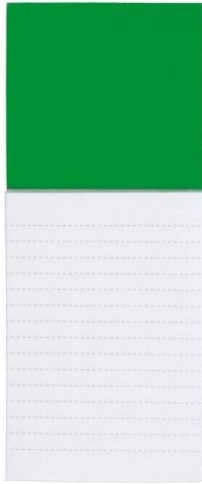

4.3. Wymagania techniczne notesów – notatników:

- 4.3.1. Nakład łączny: 4 000 szt. (1 000 szt. A4, 3 000 szt. A6) notesów – notatników wskazanych w pkt 2;
- 4.3.2. Notesy muszą zawierać odpowiednie elementy graficzne – znaki firmowe Mazowieckiego Centrum Polityki Społecznej, logotyp kampanii „Porozumienie dla Trzeźwości” oraz logotyp Marki Mazowsze;
- 4.3.3. Zamawiający wymaga, aby hasła umieszczone na poszczególnych kartkach notesów – notatników (inne na każdej stronie) były wydrukowane w tle;
- 4.3.4. Parametry techniczne notesów – notatników:
 - 4.3.4.1. Notes – notatnik A4:
 - *format: A4 według ISO 216, pionowy (wymiar: 210x297 mm), bloczek 25 kartkowy papier offsetowy 80g, wykończenie: usztywniona tylna okładka, kolor: biały w jasnoszarą kratkę, notes klejony wzdłuż lewego boku, cztery otwory, dopasowanie do ringu segregatora;*
 - *dane teleadresowe i logotyp Zamawiającego umieszczony na górze – w nagłówku, logotyp Marki Mazowsze na dole - w stopce na każdej stronie notesu, wymiary logotypów: Zamawiającego (wymiar: 6 cm x 2,5 cm, tolerancja: +/- 20%), wraz z logotypem Marki Mazowsze (wymiar: 5,5cm x 1cm, tolerancja: +/- 20%), full kolor;*
 - 4.3.4.2. Notes – notatnik A6:
 - *format według ISO 216 - A6 pionowy, (wymiar: 105 × 148 mm) papier offsetowy 80g, 100 kartek, full kolor, okładka – kreda matowa 300g/m², kolor biały, spięcie (grzbiet) notesu – spirale metalowe/drutowe (pętle) po dłuższym boku, kształt narożników kartek zewnętrznych góra i dół – zaokrąglone, środek notesu – kartki w linie, zadruk dwustronny, perforacja ułatwiająca wrywanie kartek;*
 - *logotypy: Zamawiającego (wymiar: 6 cm x 2,5 cm, tolerancja: +/- 20%), wraz z logotypem Marki Mazowsze (wymiar: 5,5cm x 1cm,*

tolerancja: +/- 20%), umieszczone na okładce i na ostatniej stronie logo Zamawiającego, full kolor.

dla części 2 zamówienia:

4.4. Wymagania techniczne plakatów jednostronnych 32 x 35 cm:

- druk plakatów na podstawie przekazanego przez Zamawiającego drogą elektroniczną projektu graficznego w formacie pdf;
- Wykonawca dostosuje otrzymany projekt do wymaganego formatu wydruku;
- nakład 100 szt.;
- parametry techniczne: format 32 x 35 cm w orientacji pionowej, druk jednostronny, 160 g/m2, papier kredowy, biały, mat;

4.5. Wymagania techniczne plakatów dwustronnych A3:

- druk plakatów na podstawie przekazanego przez Zamawiającego drogą elektroniczną projektu graficznego w formacie pdf;
- Wykonawca dostosuje otrzymany projekt do wymaganego formatu wydruku;
- nakład 300 szt.;
- parametry techniczne: format A3 w orientacji pionowej, druk dwustronny, 160 g/m2, papier kredowy, biały, mat;

4.6. Wymagania techniczne plakatów jednostronnych A3:

- druk plakatów na podstawie przekazanego przez Zamawiającego drogą elektroniczną projektu graficznego w formacie pdf;
- Wykonawca dostosuje otrzymany projekt do wymaganego formatu wydruku;
- nakład 300 szt.;
- parametry techniczne: format A3 w orientacji pionowej, druk jednostronny, 160 g/m2, papier kredowy, biały, mat;

Logotypy do wykorzystania w zamawianych materiałach profilaktycznych:

Logotyp Zamawiającego (Mazowieckie Centrum Polityki Społecznej):



Logotyp Marki Mazowsze:



Piktogram „Porozumienie dla trzeźwości”:



Logotyp dot. finansowania:



Zrealizowano w ramach Wojewódzkiego Programu Profilaktyki i Rozwiązywania Problemów Alkoholowych
oraz Przeciwdziałania Narkomanii Województwa Mazowieckiego

Kolorystyka Logo Mazowieckiego Centrum Polityki Społecznej zgodnie z księgą znaków.

Protokół zdawczo-odbiorczy przedmiotu umowy

nr z 2023 r.

Stwierdza się, że przedmiot ww. umowy został wykonany*:

- 1) w terminie;
- 2) z opóźnieniem/zwłoką* dni, w zakresie
(wskazać czego dotyczyło opóźnienie/zwłoka*);
- 3) bez usterek;
- 4) z usterkami w postaci, które Wykonawca
zobowiązuje się usunąć nieodpłatnie w terminie dni, tj. do

UWAGI:

.....

Protokół sporządzono w 2 jednobrzmiących egzemplarzach, po jednym dla każdej ze Stron.

data i podpis osoby odpowiedzialnej
za realizację umowy po stronie **Zamawiającego**

data i podpis osoby odpowiedzialnej
za realizację umowy po stronie **Wykonawcy**

Zatwierdzam:

data, pieczętka i podpis **Kierownika Wydziału**
odpowiedzialnego za merytoryczną stronę umowy

* niewłaściwe skreślić

Wzór klauzuli informacyjnej

1. Mazowieckie Centrum Polityki Społecznej (dalej: „Centrum”) oświadcza, że jest administratorem danych osobowych w rozumieniu Rozporządzenia Parlamentu Europejskiego i Rady (UE) 2016/679 z dnia 27 kwietnia 2016 r. w sprawie ochrony osób fizycznych w związku z przetwarzaniem danych osobowych i w sprawie swobodnego przepływu takich danych oraz uchylenia dyrektywy 95/46/WE (ogólne rozporządzenie o ochronie danych), zwanego dalej RODO, w odniesieniu do danych osobowych osób reprezentujących /nazwa podmiotu-strony umowy./ oraz osób fizycznych wskazanych przez ten podmiot jako osoby do kontaktu i inne osoby odpowiedzialne za wykonanie niniejszej umowy (o ile zostały wskazane).
2. Kontakt z Inspektorem Ochrony Danych: iod@mcps.com.pl.
3. Dane osobowe, o których mowa w ust. 1, będą przetwarzane w następujących celach:
 - 1) związanych z realizacją umowy;
 - 2) związanych z dochodzeniem ewentualnych roszczeń, odszkodowań;
 - 3) udzielania odpowiedzi na pisma, wnioski i skargi;
 - 4) udzielania odpowiedzi w toczących się postępowaniach.
4. Podstawą prawną przetwarzania danych, o których mowa w ust. 1, jest:
 - 1) art. 6 ust.1 lit. b) RODO – spełnienie wymogów kontraktowych, tj. konieczność dysponowania danymi na potrzeby wykonania zawartej umowy;
 - 2) art. 6 ust. 1 lit. c) RODO – spełnienie wymogów ustawowych, tj. konieczność wypełnienia przez Centrum obowiązków prawnych wynikających z przepisów prawa;
 - 3) art. 6 ust. 1 lit. e) RODO – niezbędne do wykonania zadania realizowanego w interesie publicznym.
5. Dane osobowe, o których mowa w ust. 1, nie będą przekazywane podmiotom trzecim, jednakże zgodnie z obowiązującym prawem Centrum może przekazywać dane podmiotom świadczącym obsługę administracyjno-organizacyjną Centrum oraz na podstawie obowiązujących przepisów prawa podmiotom uprawnionym do uzyskania danych, np. sądom lub organom ścigania – tylko gdy wystąpią z żądaniem uzyskania danych osobowych i wskażą podstawę prawną swego żądania.
6. Dane osobowe osób, o których mowa w ust. 1, nie będą przekazywane do państwa trzeciego, ani organizacji międzynarodowej w rozumieniu RODO.
7. Dane osobowe osób, o których mowa w ust. 1, będą przetwarzane nie dłużej niż to wynika z przepisów ustawy z dnia 14 lipca 1983 r. o narodowym zasobie archiwalnym i archiwach.
8. Osobom, o których mowa w ust. 1, przysługuje prawo do żądania od administratora danych dostępu do ich danych osobowych, ich sprostowania, usunięcia lub ograniczenia przetwarzania lub wniesienia sprzeciwu wobec ich przetwarzania, a także prawo do przenoszenia danych. Uprawnienia te będą realizowane przez administratora

w granicach obowiązujących przepisów prawa.

9. Osobom, o których mowa w ust. 1, w związku z przetwarzaniem ich danych osobowych przysługuje prawo do wniesienia skargi do organu nadzorczego.
10. Podanie danych osobowych, o których mowa w ust. 1, było wymagane do zawarcia umowy. Wniesienie przez wyżej opisaną osobę fizyczną żądania usunięcia lub ograniczenia przetwarzania danych osobowych skutkuje po stronie /nazwa podmiotu-strony umowy/ niezwłocznego wskazania innej osoby w jej miejsce.
11. W oparciu o dane osobowe osób, o których mowa w ust. 1, Centrum nie będzie podejmowało zautomatyzowanych decyzji, w tym decyzji będących wynikiem profilowania w rozumieniu RODO.
12. W przypadku udostępnienia przez /nazwa podmiotu-strony umowy/ do Centrum, w związku z wykonaniem umowy, danych osobowych osób związanych z /nazwa podmiotu-strony umowy, / w szczególności pracowników, pełnomocników, członków zarządu, kontrahentów, dostawców, a także innych osób niepodpisujących niniejszej umowy, /nazwa podmiotu-strony umowy, / zobowiązany jest w imieniu Centrum poinformować te osoby:
 - 1) o zakresie danych osobowych dotyczących tych osób, a przekazanych Centrum;
 - 2) o tym, że Centrum jest administratorem ich danych osobowych oraz że przetwarza ich dane osobowe na zasadach określonych powyżej;
 - 3) o tym, że jest źródłem, od którego Centrum pozyskał ich dane;
 - 4) o treści niniejszej klauzuli informacyjnej.