



**ZARZĄD  
LOKALI  
MIEJSKICH.**

*Zamawiający:* Zarząd Lokali Miejskich w Łodzi  
*Adres:* al. Tadeusza Kościuszki 47  
90-514 Łódź

## **OPIS PRZEDMIOTU ZAMÓWIENIA**

*Nazwa zamówienia:*

**„Zieleń i ławki przed Srebrzyńską 101”**

*Adres:* ulica Srebrzyńska 101

*opracował:*

**Tomasz Kot – Specjalista.**

**Łódź, maj 2021 r.**

## OPIS PRZEDMIOTU ZAMÓWIENIA

Przedmiotem zamówienia jest zaprojektowanie i wykonanie modernizacji infrastruktury zielonej wraz z wykonaniem remontu ciągów komunikacji pieszej na terenie nieruchomości przy ul. Srebrzyńskiej 101 w Łodzi. Zakres zamówienia obejmuje opracowanie dokumentacji projektowej oraz wykonanie modernizacji i rekultywacji terenów zielonych. Przedmiot zamówienia przewidziany jest do realizacji w systemie „zaprojektuj i wybuduj” i obejmuje ponadto uzyskanie wszelkich map, decyzji, uzgodnień, dokonanie zgłoszeń oraz innej dokumentacji niezbędnej do wykonania zadania. Przedmiotem zamówienia jest: dostawa i montaż ławek parkowych (4 szt.), dostawa betonowych ulicznych koszy na śmieci (3 szt.), pielęgnacja zieleni wysokiej, usunięcie samosiejki wraz z rekultywacją trawnika, remont chodnika, utworzenie krokusowego kwietnika wzdłuż ul. Srebrzyńskiej. Zadanie realizowane jest w ramach projektu pod nazwą „Zieleń i ławki przed Srebrzyńską 101” w ramach Budżetu Obywatelskiego

Część 1 – „Dostawa i montaż ławek parkowych”

ŁAWKA STYLIZOWANA TYPU WACHLARZ (3 szt.) o następujących parametrach:

- Konstrukcja wykonana ze stali ocynkowanej i lakierowanej,
- Konstrukcję stanowią profile prostokątne gięte o wymiarach 2,5x6 cm (+/-1 3.2.1.2mm),
- Oszalowanie siedziska i oparcia to listwy z impregnowanego drewna jesionowego, dębowego, sosnowego lub modrzewiowego o wymiarach 1800 x 945 x 875 x 415 mm (+/-2 mm), 10 listew: 5 na oparcie, 5 na siedzisko,
- Kolor szkieletu: RAL 7016,
- Kolor listew: RAL 8017,
- Mocowanie ławki w gruncie: Wykonanie kotew stalowych razem łączących dwie stopy jednej nogi z płaskownika oraz drutu żebrowanego z otworami na śruby montażowe, przykręcenie nogi do kotwy w sposób uniemożliwiający jej odkręcenie z zewnątrz, wykonanie wykopu pod fundament o wymiarach 30/40/60 cm (głębokość/szerokość/długość, +/-1 cm) (2 szt.), zalanie fundamentów betonem B15, wyrównanie terenu w obrębie ławki ziemią, posprzątanie i wywóz urobku z wykopów,
- Lokalizacja: Łódź ul. Srebrzyńska 101, miejsca montażu zostaną wskazane przez zamawiającego.

## ZDJĘCIA POGLĄDOWE ŁAWKI



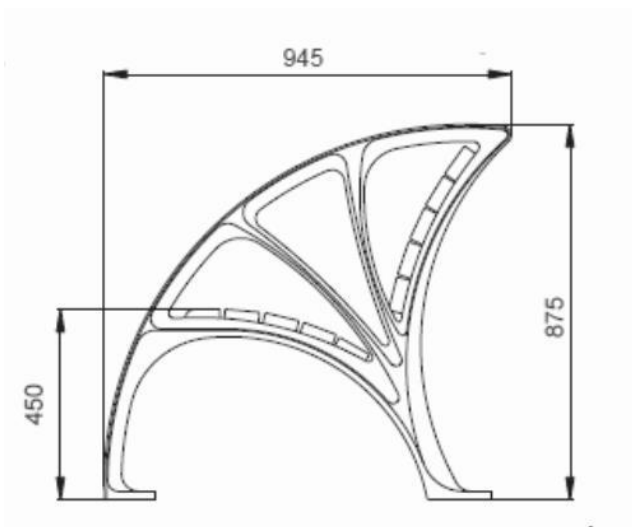

Część – 2 „Dostawa ulicznych, betonowych koszy na śmieci”

KOSZ BETONOWY NA ODPADY KOMUNALNE O POJEMNOŚCI 70 L (3 szt.)

- Parametry techniczne:
  - Kosz stożkowy o pojemności 70 l,
  - wykonany z betonu z mieszanką grysów granitowych.
  - Wymiary kosza:
    - wysokość: h:82 cm,
    - średnica dolna: min. 64 cm,
    - średnica górna: min. 52 cm,
    - wysokość: min. 82 cm,
    - ciężar: ok. 300 kg.

- Wyposażenie kosza:
  - wkład stalowy metalowy na odpady z popielnicą,
  - kołnierz stalowy, ocynkowany i malowany proszkowo na kolor czarny - RAL 9005.

#### ZDJĘCIE POGLĄDOWE KOSZA



#### Część – 3 „Pielęgnacja zieleni wysokiej”

##### Drzewa:

- Cięcia pielęgnacyjne drzew. Prace polegają na wykonaniu cięć formujących, prześwietlających, sanitarnych, korygujących. Po zakończeniu prac należy uporządkować teren.
- Usunięcie odrostów przy drzewach. Prace polegają na usunięciu odrostów zgodnie ze sztuką ogrodnictwa, uporządkowaniu terenu oraz wywóz zanieczyszczeń.

#### Część – 4 „Ławka parkowa łukowa na centralnej nodze”

- ławka wykonana na konstrukcji stalowej, część siedziska wykonana z drewna impregnowanego jesionowego, dębowego, sosnowego lub modrzewiowego.
- wypoziomowanie obszaru wokół drzewa (usunięcie nadmiaru ziemi, tam gdzie jest to wymagane).

#### ZDJĘCIE POGLĄDOWE ŁAWKI



#### Część – 5 „Usunięcie samosiejki wraz z rekultywacją gleby i trawnika”

- usunięcie dziko rosnących krzewów (zarośli, odrostów i samosiejek),
- rekultywacja gleby i trawnika (przywrócenie właściwości użytkowych gruntu przez właściwe ukształtowanie rzeźby terenu poprawienie właściwości fizycznych, odtworzenie gleb, sianie trawy).

#### Część – 6 „Remont chodnika”

- Zakres robót:
  - Roboty pomiarowe,
  - Roboty rozbiórkowe istniejących chodników z płytek betonowych,
  - roboty ziemne - wykonanie koryta pod chodnik, rowki pod oporniki/krawężnik,
  - roboty nawierzchniowe chodnika – ułożenie nowej nawierzchni z kostki betonowej na podsypce cementowo – piaskowej i podbudowie z obrzeżem betonowym.

#### Część – 7 „Utworzenie krokusowego kwietnika wzdłuż ul. Srebrzyńskiej”

- Kwietnik (około 30 m<sup>2</sup>):
  - teren pod planowany kwietnik należy pozbawić roślinności, darni oraz wszelkiego rodzaju zanieczyszczeń, wierzchnią warstwę przemieszczać płytko glebogryzarką lub innymi narzędziami, wygrażyć, wyprofilować teren,
  - rośliny sadzić z zaprawieniem dołków ziemią urodzajną i podlewaniem,
  - całość nawieźć nawozem wieloskładnikowym (w tym zakup i dowóz nawozu),
  - kompleksowe wykonanie kwietnika z nasadzeniem cebulek kwiatowych krokusa (80 cebulek na 1m<sup>2</sup> kwietnika) nasadzenia muszą być objęte gwarancjami.

#### Warunki realizacji zamówienia:

1. Wykonawca ponosi wszystkie koszty związane z realizacją zamówienia. Są to między innymi: koszty uzyskania niezbędnej dokumentacji, decyzji, pozwoleń, opinii, koszty prac tymczasowych i towarzyszących, koszty związane z naprawą i odtworzeniem ewentualnych uszkodzeń elementów i urządzeń.
2. Wykonawca we własnym zakresie i na własny koszt przygotowuje i zorganizuje plac i zaplecze budowy.
3. Wykonawca odpowiada za zabezpieczenie terenu objętego pracami.
4. Wykonawca na własny koszt na bieżąco będzie usuwał gruz i odpady.
5. Wykonawca dokona uporządkowania terenu po zakończeniu prac.
6. Wszystkie użyte materiały winny spełniać obowiązujące normy i posiadać niezbędne deklaracje zgodności, atesty, certyfikaty.
7. Zamówienie winno być realizowane w zgodzie z obowiązującymi przepisami dotyczącymi ochrony środowiska, ochrony przeciwpożarowej oraz BHP.
8. Wykonawca jest odpowiedzialny za jakość i należyte wykonanie robót.
9. Podczas przeprowadzania prac Wykonawca nie może ingerować w istniejącą infrastrukturę techniczną tj. gaz, wodę, elektryczność, telefon, zakopane kable lub przewody, rury itp. Należy poinformować Inspektora Nadzoru, jeśli jakieś przeprowadzane prace mogą w pewien sposób wpłynąć na infrastrukturę techniczną oraz należy przed podjęciem prac zapoznać się z wszelkimi instrukcjami. W przypadku natrafienia podczas prowadzonych prac na niezainwentaryzowaną infrastrukturę podziemną Wykonawca zobowiązany jest zgłosić ten fakt niezwłocznie Inspektorowi Nadzoru i wstrzymać prace na tym odcinku. Decyzję o wznowieniu prac na tym odcinku podjęte zostaną przez Inspektora Nadzoru. Wszelkie uszkodzenia infrastruktury technicznej muszą zostać bezzwłocznie zgłoszone przez Wykonawcę do Inspektora Nadzoru, który po zapoznaniu się z rozmiarem i charakterem szkód wyda instrukcję jak należy prowadzić naprawy, które Wykonawca wykona na własny koszt

UWAGA: Zamawiający wymaga, aby na czas i w zakresie realizacji zamówienia Wykonawca lub Podwykonawca zatrudnił na podstawie umowy o pracę osoby wykonujące wskazane niżej czynności: roboty brukarskie, roboty ogólnobudowlane, prace związane z pielęgnacją, rekultywacją i nasadzeniem zieleni.