

## Załącznik nr 1 do SWZ

### OPIS PRZEDMIOTU ZAMÓWIENIA

#### Informacje ogólne, dot. zamówienia.

Kod CPV 39100000-3 meble

1. Przedmiotem zamówienia jest dostawa mebli i wyposażenia do budynków Centrum Nauki Kopernik i Pracowni Przewrotu Kopernikańskiego Centrum Nauki Kopernik Zakres zamówienia obejmuje dostawę mebli wraz z ich dostarczeniem do Zamawiającego, rozładunkiem, wniesieniem do pomieszczeń wskazanych przez Zamawiającego, a także montaż. Przez montaż należy rozumieć instalację kompletnych i gotowych do użycia mebli oraz wyposażenia.
2. Termin wykonania zamówienia: maksymalnie 70 dni od dnia udzielenia zamówienia.
3. Gwarancja  
Zamawiający wymaga udzielenia gwarancji na całość przedmiotu zamówienia na minimum 2 lata.
4. Szczegółowe wymagania w zakresie każdego z zamawianych przedmiotów są zawarte w poniższym opisie.
5. Przedstawione w niniejszym dokumencie zdjęcia, rysunki itp. mają wyłącznie charakter poglądowy mający przybliżyć Wykonawcy wygląd wizualny mebli opisanych przez Zamawiającego. Obowiązującym dla Wykonawcy jest słowny opis parametrów wymaganych przez Zamawiającego.
6. Wszelkie możliwe, dopuszczalne przez Zamawiającego tolerancje odnośnie mebli zostały określone w niniejszym dokumencie.
7. Zamawiający nie przewiduje wizji lokalnej

#### Spis treści

<b>Dostawa oraz montaż mebli .....</b>	<b>3</b>
<b>A.01_Sofa wypoczynkowa 3 osobowa – (szt.2) .....</b>	<b>1</b>
<b>A.02 Narożnik wypoczynkowy 1 szt. ....</b>	<b>2</b>
<b>A.03 Stół jadalniany kwadratowy na nodze kolumnowej 4 szt.....</b>	<b>3</b>
<b>A.04 Krzesła konferencyjne 160szt. ....</b>	<b>3</b>
<b>A.05 Stół składany 18 szt.....</b>	<b>4</b>
<b>A.06 Taboret roboczy z regulacją wysokości sprężyną gazową 10 szt.....</b>	<b>5</b>

#### Dostawa oraz montaż mebli

##### A.01 Sofa wypoczynkowa 3 osobowa – 2 szt.

WYMIARY: wysokość: 775-795 mm szerokość: 2135-2150 mm głębokość: 820-840 mm

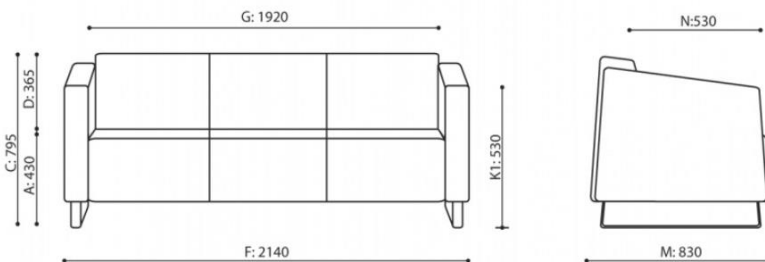

Sofa wypoczynkowa w całości tapicerowana tkaniną obiciową, wsparta na dwóch chromowanych metalowych płozach z podbiciem filcowym

- Pianki sofy wykonane w technologii pianek trudnopalnych
- Sofa w całości tapicerowana tkaniną w kolorze ciemnym (czarny lub granatowy lub ciemno zielony), skład: 100% poliester; odporność na ścieranie minimum 70 000 cykli Martindale; odporność na pilling 4-5; odporność na światło 4 (EN ISO 105-B02:2013); trudnopalność papieros (PN EN 1021-1), zapałka (PN EN1021-2),
- Wykonawca wraz z ofertą składa odrębną kartę katalogową produktu, na której będzie przedstawiona proponowana sofa oraz potwierdzone jej parametry, w tym jej wymiary (karta winna zawierać co najmniej wymagane w opisie parametry oraz zdjęcie lub rysunek), karta musi zawierać informację z nazwą/model/numerem katalogowym oraz nazwą producenta Sofy.

#### **A.02 Narożnik wypoczynkowy 1 szt.**

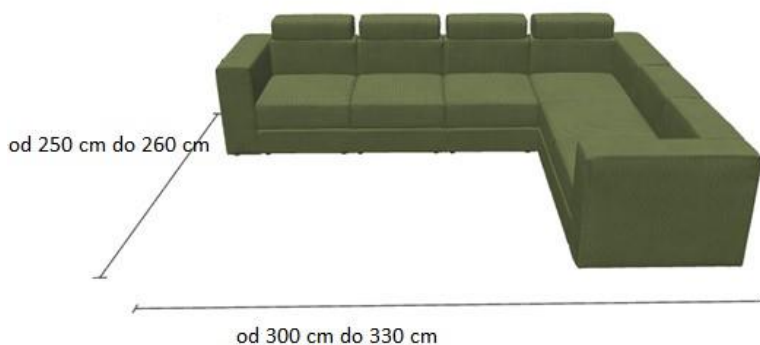

Narożnik w kształcie litery L

Wymiary : Szerokość : 250-260 /300-330 cm ; Głębokość : 70-100cm (siedlisko 50-85cm) ;Wysokość siedliska 40-60cm ;Podłokietnik szerokość: 20-25cm

Narożnik wypoczynkowy w całości tapicerowany tkaniną obiciową,

- Narożnik w całości tapicerowany tkaniną w kolorze czarnym; odporność na ścieranie minimum 70 000 cykli Martindale; odporność na pilling 4-5; odporność na światło 4 (EN ISO 105-B02:2013); trudnopalność papieros (PN EN 1021-1), zapałka (PN EN1021-2),
- Wykonawca wraz z ofertą składa odrębną kartę katalogową produktu, na której będzie przedstawione proponowany narożnik oraz potwierdzone jego parametry, w tym jego wymiary (karta winna zawierać co najmniej wymagane w opisie parametry oraz zdjęcie lub

rysunek), karta musi zawierać informację z nazwą/modeliem/numerem katalogowym oraz nazwę producenta Narożnika

**A.03 Stół jadalniany kwadratowy na nodze kolumnowej 4 szt.**

Wymiary blatu: 100cm x 100 cm

Wysokość całkowita : 75cm

Blat o grubości min. 18 mm – 22mm jest wykonany z płyty melaminowanej w kolorze białym, zbliżonym do RAL 9010, stelaż metalowy z profilu 40x20 mm, noga metalowe malowane proszkowo na kolor czarny



**A.04 Krzesła konferencyjne z podłokietnikami 160szt.**



**1. Krzesło konferencyjne powinno posiadać wymiary mieszczące się w przedziałach:**

- Szerokość siedziska 480-550 mm
- Głębokość siedziska 410-550 mm
- Siedzisko na wysokości 440-500mm
- Całkowita szerokość krzesła (łącznie z podłokietnikami) 510-700mm
- Całkowita głębokość krzesła 500-600mm

**2. Krzesło musi posiadać:**

- Siedzisko wyściełane pianką
- Siedzisko tapicerowane tkaniną w kolorze czarnym
- Oparcie tapicerowane tkaniną lub siatką w kolorze czarnym
- Stelaż stalowy okrągły o przekroju min. 1,2mm – 1,8mm, malowany proszkowo na kolor czarny
- Podłokietniki w kolorze czarnym
- Noga tylna łączona z oparciem.
- Siedzisko i oparcie nie połączone, z zachowaniem prześwitu.
- Możliwość układania w stosy

Wykonawca wraz z ofertą składa odrębną kartę katalogową produktu, na której będzie przedstawione proponowany krzesło oraz potwierdzone jego parametry, tj. wymiary określone w pkt. 1 oraz właściwości określone w pkt. 2 (karta winna zawierać co najmniej wymagane w opisie parametry oraz zdjęcie lub rysunek), karta musi zawierać informację z nazwą/modeliem/numerem katalogowym oraz nazwę producenta Krzesła

#### **A.05 stół składany –18 szt.**

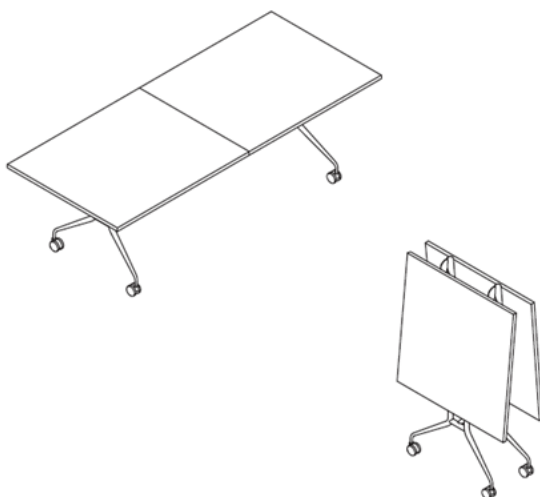

**Wysokość:** 740 mm

**Szerokość:** 1000 mm

**Głębokość:** 2800 mm

Stół składany w pół wzdłuż krótszej krawędzi (w sposób widoczny na rysunku poglądowym)  
 Blat - płyta melaminowana 28 mm kolor biały zbliżony do RAL9010, obrzeża ABS. nogi metalowe malowane proszkowo na kolor szary zbliżony do RAL 9006. Kółka z hamulcem - Ø100 mm. Rygiel blokujący - zabezpieczenie przed przypadkowym złożeniem. Mechanizm zabezpieczający dłoń użytkownika przed zakleszczeniem podczas rozkładania/składania stołu. Wszystkie wąskie płaszczyzny blatu mają być zabezpieczone doklejką przyklejoną za pomocą kleju poliuretanowego PUR, który ma trwale zabezpieczyć krawędzie przed szkodliwym działaniem wilgoci oraz wysokiej temperatury. Wskazana technologia ma gwarantować wodoodporne połączenie obrzeża z płytą. Wykonawca wraz z ofertą składa odrębną kartę katalogową produktu, na której będzie przedstawiony proponowany mebel oraz potwierdzone jego parametry, w tym jego wymiary (karta winna zawierać co najmniej

wymagane w opisie parametry oraz zdjęcie lub rysunek), karta musi zawierać informację z nazwą/symbolem/numerem katalogowym mebla oraz nazwę producenta mebla (do przedstawienia wraz z ofertą).

**A.06 Taboret roboczy z regulacją wysokości sprężyną gazową 10 szt.**

Materiał siedziska	- sklejka bukowa
Materiał szkieletu	- rurka stalowa, lakierowana proszkowo
Kolor szkieletu	- czarny
Rodzaj regulacji wysokości	- sprężyna gazowa z pokrętkiem
Kolor siedziska	- buk naturalny
Średnica siedziska	- 400 mm
Wersja siedziska	- obrotowe
Nośność	- min. 120 kg
Wysokość siedziska	- Regulowana [mm]: 460 – 630
Średnica nogi	- 640 mm
Rodzaj nogi	- na ślizgaczach

