



Niedźwiedź, 13.08.2024r.

Znak sprawy: ZP.271.8.2024

Zamawiający:
Gmina Niedźwiedź
Niedźwiedź 233
34-735 Niedźwiedź

Do
Wszystkich Wykonawców

Dot. Postępowania o udzielenie zamówienia publicznego pn. Budowa Parku Rzecznego w miejscowości Niedźwiedź w Gminie Niedźwiedź dz. ew. nr 1117/13, znak sprawy ZP.271.8.2024.

Zamawiający Gmina Niedźwiedź w ww. postępowaniu przetargowym działając na podstawie art. 284 pkt 6 ustawy z dnia 11 września 2019r. Prawo zamówień publicznych (Dz. U. z 2023 r. poz. 1605 ze zm.) udziela odpowiedzi na wnioski jakie wyłynęły ww. postępowaniu.

Pytanie 1:

W projekcie mamy informację o bramce do gier zespołowych, brak opisu, rysunków oraz pozycji w przedmiarze. Proszę o wyjaśnienie, czy w zakres zamówienia wchodzi dostawa i montaż bramek do gier zespołowych. Proszę o podanie parametrów technicznych bramek oraz ilości.

Odpowiedź: Wyjaśnia się zgodnie z opisem boisko do gier zespołowych projektuje się jako wyposażone w słupki oraz siatkę do gier zespołowych zgodnie z rysunkiem.

AB(Z)11 (słowo bramka zostało użyte w rozumieniu siatka do siatkówki)

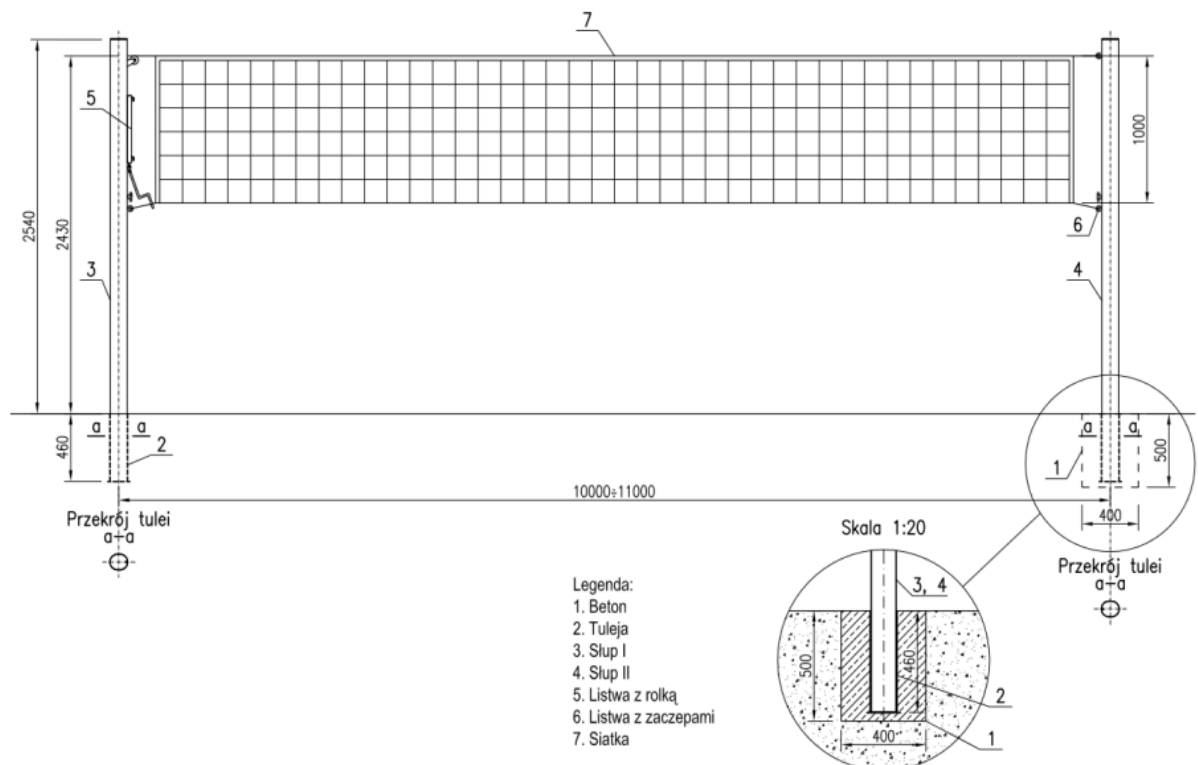



Pytanie 2:

Proszę o potwierdzenie, że przy ogrodzeniu o wys.1m i dł.93m zamiast systemowej podmurówki należy wykonać ławę fundamentową o wys.15cm nad poziomem terenu na całej długości ogrodzenia.

Odpowiedź: Zamawiający wyjaśnia, iż dopuszcza zastosowanie podmurówki systemowej jeśli uniemożliwi przesypanie się materiału sypanego (kora/zrębki poza obszar placu zabaw).

Pytanie 3:

Czy w ramach strefy zamawianych robót występują jakiegokolwiek sieci lub inne kolizje? Jeśli występują to wnosimy o udostępnienie stosownej inwentaryzacji z opisem i mapą.

Odpowiedź: Zamawiający w ramach odpowiedzi przekazuje do analizy mapę do celów projektowych.

Pytanie 4:

Proszę o potwierdzenie, że Zamawiający udostępnił całą dokumentację projektową, techniczną niezbędną do wykonania przedmiotu zamówienia oraz że dokumentacja ta jest kompletna i odzwierciedla stan faktyczny w zakresie warunków realizacji zamówienia, zaś brak jakichkolwiek dokumentów istotnych dla oceny warunków realizacji inwestycji nie obciąża Wykonawcy.

Odpowiedź: Zamawiający potwierdza.

Pytanie 5:

Proszę o potwierdzenie, że Zamawiający dysponuje wszelkimi wymaganymi prawem decyzjami administracyjnymi oraz uzgodnieniami niezbędnymi w celu wykonania zamówienia, które zachowują ważność na okres zgodny z wymaganym terminem realizacji, a skutki ewentualnych braków w tym zakresie nie obciążają Wykonawcy.

Odpowiedź: Zamawiający potwierdza.

Pytanie 6:

Czy występują ograniczenia w dojeździe do placu budowy dla sprzętu budowlanego i samochodów ciężarowych 4-osioowych niezbędnych do wykonania robót?

Odpowiedź: Nie występują.

Pytanie 7:

W nawiązaniu do określonych przez Zamawiającego w Rozdz. 7 warunków udziału w postępowaniu zwracamy uwagę, iż określenie takich warunków w zakresie doświadczenie potencjalnego Wykonawcy może narazić Zamawiającego na ryzyko podpisania umowy z Wykonawcą zupełnie niedoświadczonym w zakresie wykonania robót budowlanych, a co za tym idzie niedającym w rzeczywistości rękojmi należytego wykonania zawartej umowy. Po analizie dokumentacji projektowej dla przedmiotowego zadania oraz w oparciu o bazowy przedmiar robót budowlanych niezbędnych do wykonania w ramach przedmiotowej inwestycji zwracamy uwagę, iż biorąc pod uwagę szeroki zakres planowanych do realizacji robót wręcz konieczne wydaje się aby realizujący zlecenie Wykonawca był w stanie wykazać się co najmniej bazowym doświadczeniem w zakresie robót budowlanych polegających na zagospodarowaniu terenów rekreacyjnych. Zgodnie z zasadą proporcjonalności, w odniesieniu do warunków przygotowania i przeprowadzenia postępowania o udzielenie zamówienia publicznego, zawartej w art. 16 ustawy z dnia 11 września 2019 r. Prawo zamówień publicznych (Dz. U. z 2019, poz.2019), warunki stawiane przez Zamawiającego przed Wykonawcami niedającymi rękojmi należytego wykonania umowy tj. nieposiadającymi odpowiedniego doświadczenia w odniesieniu do skali zamówienia.

Zwracamy uwagę, że aktualny poziom wymaganego przez Zamawiającego doświadczenia Wykonawcy umożliwia przystąpienie do postępowania podmiotom, które nie będą miały wystarczających



zasobów, kompetencji i doświadczenia aby w sposób poprawny zrealizować inwestycję. Rozumiemy, że zadaniem Zamawiającego jest nieograniczanie w sposób nieuzasadniony konkurencji na rynku ale aktualne brzmienie warunku jest zupełnie niedostosowane do zakresu zamówienia i naraża Zamawiającego na ryzyko zarówno wyboru Wykonawcy, który nie będzie w stanie właściwie wykonać zleconych prac jak również ryzyko wydatkowania środków publicznych bez poszanowania zasady uzyskiwania najlepszych efektów z danych nakładów czy zasady optymalnego doboru metod i środków służących osiągnięciu założonych celów. W związku z powyższym prosimy o rozpatrzenie możliwości zmiany warunku udziału w postępowaniu w zakresie posiadanego doświadczenia w następujący sposób: *Wykonawca spełni warunek jeżeli wykaze, że:*

w okresie ostatnich pięciu lat od dnia w którym upływa termin składania ofert, a jeżeli okres prowadzenia działalności jest krótszy – w tym okresie zrealizował w sposób należyty zgodnie z zasadami sztuki budowlanej i prawidłowo ukończył co najmniej jedną robotę budowlaną (przez robotę budowlaną rozumie się wykonywanie prac na podstawie 1 umowy) polegającą na budowie i/lub przebudowie i/lub remoncie obiektu budowlanego i/lub zagospodarowaniu terenu (obejmującego m.in. instalację urządzeń zabawowych, oświetlenie terenu i alejki spacerowe) o wartości nie mniejszej niż 1 000 000,00 zł brutto każda.

Odpowiedź: Zamawiający nie zmianie warunków udziału w postępowaniu.

Pytanie 8:

Czy do obowiązków Wykonawcy należy pielęgnacja trawnika? Jeśli tak proszę o określenie dokładnych prac pielęgnacyjnych oraz okres przez jaki mają być wykonywane prace.

Odpowiedź: Gwarancja na nasadzenia i materiał siewny w okresie wegetacji od 1 marca 2025 r. do 31 sierpnia 2025r. Gwarancja na nasadzenia i materiał siewny wiąże się także z pielęgnacją w tym okresie. Zakres prac pielęgnacyjnych zgodny z zaleceniami do zastosowanych nasadzeń, częstotliwość w zależności od potrzeb nasadzeń.

Pytanie 9:

Czy w zakresie Wykonawcy będzie pielęgnacja wykonanych nasadzeń? Jeśli tak proszę o podanie zakresu prac pielęgnacyjnych oraz częstotliwości wykonywania.

Odpowiedź: Gwarancja na nasadzenia i materiał siewny w okresie wegetacji od 1 marca 2025 r. do 31 sierpnia 2025r. Gwarancja na nasadzenia i materiał siewny wiąże się także z pielęgnacją w tym okresie. Zakres prac pielęgnacyjnych zgodny z zleceniami do zastosowanych nasadzeń, częstotliwość w zależności od potrzeb nasadzeń.

Pytanie 10:

W nawiązaniu do zapisów Rozdz. 20 SWZ w zakresie opisu kryteriów oceny ofert Zamawiający wskazuje na okres oferowanej gwarancji jako jedno z kryteriów oceny punktowej oferty Wykonawcy. Zwracamy uwagę, iż wskazany przez Zamawiającego przedział okresu zobowiązania gwarancyjnego Wykonawcy, w szczególności jego maksymalna długość nie są w żaden sposób uzasadnione ekonomicznie ani nie technologicznie biorąc pod uwagę charakter urządzeń planowanych do montażu w ramach przedmiotowej inwestycji.

Standardem rynkowym dla gwarancji producenckich w przypadku urządzeń zabawowych a także małej architektury jest okres 24-36 miesięcy. Maksymalnym okresem na jaki wyrażają zgodę producenci jest ewentualnie okres 60 miesięcy przy czym oczywistym jest, iż wydłużona w ten sposób gwarancja znacząco wpływa na cenę urządzenia podstawowego. Cykl życia wskazanych powyżej urządzeń jest więc ściśle określony i jest oczywistym, że biorąc pod uwagę ich charakter, podlegają one ciągłej eksploatacji przez użytkowników, a w konsekwencji tego naturalnemu zużyciu. Określenie przez Zamawiającego możliwości wydłużenia gwarancji do okresu 84 msc. prowadzi więc z jednej strony do ponoszenia przez Zamawiającego niezasadnych kosztów, ze względu na fakt wkalkulowania



przez Wykonawców znaczących, dodatkowych kosztów na naprawy gwarancyjne wyeksploatowanych urządzeń, a niejednokrotnie także kosztu zakupu dodatkowych urządzeń przy świadomości, iż ich cykl życia znacząco odbiega od okresu pożądanego przez Zamawiającego. Z drugiej strony zaś prowadzi do sytuacji w której Zamawiający, mając świadomość faktu naturalnego zużywania się urządzeń oraz faktu konieczności wymienia ich po kilku latach angażuje swoje własne środki w naprawy starszych urządzeń, posiadających starsze rozwiązania techniczne, których całościowa kwota w ogólnym rozrachunku przekracza niejednokrotnie koszt nowych urządzeń.

Większość materiałów i urządzeń po okresie 5 lat ulega naturalnemu wykorzystaniu i wyeksploatowaniu i powinny podlegać wymianie nie tylko ze względu na wyeksploatowanie ale również ze względu na idący postęp technologiczny. Ciągłe naprawy urządzeń na koszt Wykonawcy tak naprawę są niepoprawne ekonomicznie, ponieważ zastosowanie nowych urządzeń spowoduje łatwość eksploatacji obiektu, a co najważniejsze niższe koszty eksploatacji. Oferowanie przez Wykonawców nierealnie wydłużonych okresów gwarancji wcale nie oznacza, że oferują coś znacznie wytrzymalszego, o wydłużonej żywotności i przewadze technologicznej swojego rozwiązania. Zachowanie to ma na celu jedynie zdobycie przewagi punktowej. Zamawiający wszędzie gdzie to możliwe powinien brać pod uwagę okres życia produktu. Powinien także zastanowić się jak długo zamierza dane urządzenie użytkować i czy producenci urządzeń zapewniają produkcję części zamiennych w tej perspektywie czasowej.

Zasady doświadczenia życiowego, jak również instytucji gwarancji na tego typu towary nakazuje sądzić, że jedyną i wyłączną przesłanką tak wysoko określonego okresu gwarancji (... m-cy) przez Wykonawcę jest jedynie chęć uzyskania maksymalnej ilości punktów za okres gwarancji (aż 40/100 pkt), a nie rzeczywiste możliwości gwarantowania poprawności działania zaoferowanych towarów i usług gwarancyjnych.

Zamawiający nadał kryterium gwarancji wagę aż 40 %, co w sposób absolutnie kluczowy może i w efekcie zaważy na kolejności poszczególnych ofert.

Biorąc pod uwagę ustalone przez Zamawiającego w postępowaniu kryteria oceny ofert, gdzie za wskazanie jak najdłuższego okresu gwarancji można było uzyskać aż 40 na 100 możliwych punktów, zachowania Wykonawców, oferujących nierealnie długie okresy gwarancji, nie można oceniać z innej perspektywy, jak tylko zamiarem zawyżenia własnej punktacji.

Sztuczne wydłużenie „okres gwarancji” należy pochytywać za działanie uniemożliwiające lub znacznie utrudniające uzyskanie zamówienia innym wykonawcom, którzy zdecydowali się udzielić gwarancji na realny i adekwatny do przedmiotu zamówienia okres.1

Należy zaznaczyć, iż oferowanie bezzasadnie długiego okresu gwarancji jest oderwane od realiów przedmiotowego zamówienia i nie będzie wiązać się w rzeczywistości z możliwością wykonywania świadczeń gwarancyjnych, przez Wykonawcę, w takim okresie.

W związku z powyższym wnosimy o urealnienie maksymalnego okresu gwarancji możliwej do zaoferowania przez Wykonawców oraz punktowanej przez Zamawiającego do poziomu 60 m-cy, tak by w ramach przedmiotowego postępowania wykluczyć ryzyko otrzymania ofert stanowiących czyn nieuczciwej konkurencji lub docelowo zawarcia umowy o świadczenie niemożliwe.

Odpowiedź: Zamawiający nie zmienia kryteriów oceny ofert w zakresie gwarancji na roboty budowlane.

Pytanie 11:

Czy Zamawiający wyrazi zgodę na posadzenie drzew o obwodzie pnia 8-10 cm? Podana wielkość jest trudno dostępna, co może skomplikować wykonanie tego zakresu prac, a kupowanie kilku roślin drzew z za granicy stanowczo zwiększy koszty wykonawstwa.

Odpowiedź: Tak, Zamawiający wyraża zgodę do zastosowanie obwodów 8-10cm.

Pytanie 12:



Czy Zamawiający wskaże miejsce składowania ewentualnego nadmiaru ziemi koniecznej do wywiezienia?

Odpowiedź: Tak.

Pytanie 13:

Czy Wykonawca będzie musiał przedstawić dokumenty potwierdzające utylizację ziemi?

Odpowiedź: Nie.

Pytanie 14:

Czy Zamawiający wymaga ściółkowania? Jeśli tak prosimy o podanie rodzaju ściółkowania oraz grubość warstwy ściółkowania.

Odpowiedź: Tak, należy zastosować matę przerostową z maty kokosowej oraz wykonać obrzeża trawnikowe wysokości 7cm, wszystkie rabaty należy ściółkować korą 5cm-8cm, z wyłączeniem maty dla rabat z zastosowaniem czosnków olbrzymich.

Pytanie 15:

Czy Wykonawca ma zastosować geowłókninę pod nasadzenia tak jak jest to w pomocniczym przedmiarze robót?

Odpowiedź: Należy zastosować matę z agrotkaniny z wyłączeniem maty dla rabat z zastosowaniem czosnków olbrzymich.

Pytanie 16:

Jaką stawkę VAT Zamawiający przewidział w powyższym postępowaniu przetargowym? Czy jednolitą stawkę VAT 23%, czy rozbił kwotę na stawki 8 i 23 %? Powyższa stawka ma znaczący wpływ na ostateczną cenę brutto.

Odpowiedź: Zamawiający przewidział w postępowaniu zastosowanie dwóch stawek podatku od towarów i usług w wysokości dla robót budowlanych 23% VAT dla nasadzenia zieleni 8%VAT. Zamawiający poprawia błąd w opublikowanym wzorze formularza oferty publikując poprawny wzór formularza oferty pn. Załącznik 1 Formularz oferty 13.08.2024.

Pytanie 17:

Proszę o wyjaśnienie, czy na nasadzenia obowiązuje taki sam okres gwarancji jak na pozostałe elementy placu zabaw?

Odpowiedź: Gwarancja jakości minimum 60 miesięcy na wykonane roboty budowlane Wykonawca może wydłużyć okres gwarancji na wykonane roboty (opisane w kryteriach oceny ofert). Gwarancja na nasadzenia i materiał siewny w okresie wegetacji od 1 marca 2025 r. do 31 sierpnia 2025r. Gwarancja na nasadzenia i materiał siewny wiąże się także z pielęgnacją w tym okresie. Gwarancja na nasadzenia i materiał siewny jest stała i w każdym przypadku będzie obowiązywać od 1 marca 2025 r. do 31 sierpnia 2025r.

Pytanie 18:

Konstrukcja leżaka parkowego jest wykonana ze stali nierdzewnej malowanej proszkowo. Takie rozwiązanie nie jest rozwiązaniem standardowym. Stali nierdzewnej się już nie cynkuje i nie maluje. Prosimy o weryfikację tych informacji.

Odpowiedź: Zamawiający wyjaśnia omyłkę, materiał wykonania stal malowana proszkowo.



Pytanie 19:

Prosimy o weryfikację rodzaju konstrukcji małej architektury.

Odpowiedź: Zgodnie z opisem należy zastosować fundamenty prefabrykowane dedykowane przez producenta dla obiektów małej architektury zgodnie z wybranymi przez Wykonawcę kartami materiałowymi na etapie doboru urządzeń, w przypadku, kiedy wybrane urządzenie nie będzie posiadało fundamentu dedykowanego, należy zastosować fundament projektowany (jednak każdorazowo na etapie doboru urządzenia należy uzyskać akceptację Zamawiającego).

Pytanie 20:

Czy wszystkie elementy drewnianej w małej architekturze powinny być wykonane z drewna krajowego?

Odpowiedź: Zamawiający dopuszcza zastosowanie innego pochodzenia drewna.

Pytanie 21:

Czy Zamawiający wyrazi zgodę na zmianę nawierzchni z kory na nawierzchnię wylewaną poliuretanową spełniającą normy bezpieczeństwa?

Odpowiedź: Nie.

Zamawiający na podstawie art. 286 ustawy z dnia 11 września 2019r. Prawo zamówień publicznych zmienia treść SWZ w następujący sposób:

1. Punkt 6.2 SWZ otrzymuje brzmienie:

Wymagane terminy rękojmi i gwarancji:

a) Wymagany okres rękojmi za wady na wykonany przedmiot umowy wynosi 60 miesięcy.

b) Gwarancja jakości minimum 60 miesięcy na wykonane roboty budowlane.

c) Gwarancja i rękojmia na nasadzenia i materiał siewny w okresie wegetacji od 1 marca 2025 r. do 31 sierpnia 2025r. Gwarancja na nasadzenia i materiał siewny wiąże się także z pielęgnacją w tym okresie.

Okres rękojmi i gwarancji na wykonane roboty budowlane rozpoczyna się od daty zakończenia robót potwierdzonych bezusterkowym protokołem odbioru końcowego zakończenia robót i biegną równocześnie.

2. Punkt 15.3 SWZ otrzymuje brzmienie:

Wadium musi obejmować pełen okres związania ofertą tj. do dnia 19.09.2024 r.

3. Punkt 16.1 SWZ otrzymuje brzmienie:

Wykonawca pozostaje związany ofertą do dnia 19.09.2024 r.

4. Punkt 18.1 SWZ otrzymuje brzmienie:

Ofertę wraz z załącznikami, należy złożyć za pośrednictwem Platformy zakupowej w terminie do dnia 21.08.2024 r. do godz. 09:00.

5. Punkt 18.2 SWZ otrzymuje brzmienie:

Otwarcie ofert nastąpi w dniu: 21.08.2024 r. o godz.: 09:05.

6. Zamawiający publikuje poprawiony nowy formularz oferty pn. Załącznik 1 Formularz oferty 13.08.2024



7. § 5 ust. 1 wzoru umowy otrzymuje brzmienie:

Za wykonanie przedmiotu umowy, określonego w § 1 niniejszej umowy, strony ustalają wynagrodzenie ryczałtowe zgodnie z art. 632 Kodeksu Cywilnego w łącznej kwocie brutto zł, (sł. zł:), w której uwzględniono należny podatek VAT w stawce 8% i 23%, w zależności od przedmiotu opodatkowania, przy czym w powyższej kwocie uwzględniono:

- 1) wynagrodzenie za wykonanie robót budowlanych w kwocie brutto zł, w której uwzględniono należny podatek od towarów i usług VAT w stawce 23%,**
- 2) wynagrodzenie za wykonanie nasadzenia zieleni w kwocie brutto zł, w której uwzględniono należny podatek od towarów i usług VAT w stawce 8%.**

Zamawiający publikuje wzór umowy z naniesionymi poprawkami w ww. zakresie pn. Załącznik 6 Wzór umowy Park Rzeczny 13.08.2024.

8. § 13 ust. 1 wzoru umowy otrzymuje brzmienie:

Na wykonany przedmiot umowy (z wyłączeniem nasadzeń) Wykonawca udzieli gwarancji na okres miesięcy od daty odbioru końcowego przedmiotu umowy. Gwarancja na nasadzenia i materiał siewny w okresie wegetacji od 1 marca 2025 r. do 31 sierpnia 2025r. Gwarancja na nasadzenia i materiał siewny wiąże się także z pielęgnacją w tym okresie.

9. Zamawiający informuje, że zmienia odpowiedź, która została udostępniona w dniu 09.08.2024r. na pytanie nr 1 które brzmiało cyt. „Czy oferta ma obejmować pielęgnację posadzonej zieleni? Jeśli tak to na jaki okres?”

Zmieniona treść odpowiedzi: Gwarancja na nasadzenia i materiał siewny w okresie wegetacji od 1 marca 2025 r. do 31 sierpnia 2025r. Gwarancja na nasadzenia i materiał siewny wiąże się także z pielęgnacją w tym okresie.

10. Zamawiający informuje, że zmienia odpowiedź, która została udostępniona w dniu 09.08.2024r. na pytanie nr 2 które brzmiało cyt. „Proszę o podanie parametrów do Sosna czarna - Pinus nigra 'Pyramidalis'.”

Zmieniona treść odpowiedzi: Parametry do Sosna czarna – Pinus nigra 'Pyramidalis' obw. pnia 8-10 cm/ kontener lub balot.

Pozostałe zapisy SWZ pozostają bez zmian.

Zamawiający informuje, że niniejsze zmiany treści SWZ stają się integralną częścią Specyfikacji Warunków Zamówienia i są wiążące przy składaniu ofert.

Zamawiający udostępni na stronie internetowej prowadzonego postępowania wyjaśnienia i odpowiedzi na wnioski Wykonawców.

**Wójt Gminy Niedźwiedź
mgr inż. Rafał Rusnak**