

#SZCZEPIMYSIĘ

Poznań, 22 listopada 2021r.

Informacja na stronę internetową

Dotyczy: postępowania pn.: „Remont sprzętu kwaterunkowego” – sprawa numer 67/WZI/21/SS.

Zamawiający niniejszym informuje, iż zmianie ulega SWZ, poprzez dodanie Rozdziału nr XXII: Informacja o wymaganiach, o których mowa w art. 95 ustawy Pzp. Zamawiający wymaga zatrudnienia przez Wykonawcę lub podwykonawcę na podstawie umowy o pracę nw. osób wykonujących czynności w zakresie realizacji zamówienia:

- pracownik fizyczny – 3 osoby,

Wykonawca zobowiązany jest, w dniu podpisania umowy, do przedłożenia wykazu pracowników świadczących usługę zatrudnionych zgodnie z zapisem § 1 ust. 5 i 6 umowy oraz oświadczenia, że osoby wykonujące wyżej wymienione czynności są zatrudnione na umowę o pracę w rozumieniu art. 22 §1 ustawy z dnia 26 czerwca 1974 r. – Kodeks pracy oraz dodanie załącznika nr 5 do SWZ – Oświadczenie wykonawcy o zatrudnieniu.

Jednocześnie Zamawiający doprecyzowuje zapisy umowy, załączając poprawiony projekt umowy.

Załącznik nr 1 – Oświadczenie wykonawcy o zatrudnieniu;

Załącznik nr 2 – poprawiony Projekt Umowy z załącznikiem nr 6.

SZEF

wz. płk Robert BOREJKO

OŚWIADCZENIE WYKONAWCY O ZATRUDNIENIU

Działając w imieniu.....

.....

/nazwa Wykonawcy/

i będąc należycie upoważnionym do jego reprezentowania w postępowaniu o udzielenie zamówienia publicznego na: **Remont sprzętu kwaterunkowego** oświadczam, że do realizacji przedmiotowego zamówienia zatrudnię:

- pracownik fizyczny – 3 osoby,

na podstawie umowy o pracę w wymiarze etatu jak powyżej zgodnie z art. 22 § 1 ustawy z dnia 26 czerwca 1974 r. – Kodeks pracy (Dz. U. z 2014 r. poz. 1502 z późn. zm.).

Projekt umowy

Umowa Nr

Umowa zawarta w dniu 2021 w Poznaniu

pomiędzy:

SKARB PAŃSTWA - WOJSKOWYM ZARZĄDEM INFRASTRUKTURY w Poznaniu

ul. Kościuszki 92/98, 61 - 716 Poznań 9,

REGON – **630 153 003**

NIP **778-14-08-023**

zwanym w dalszej części Umowy „**Zamawiającym**”, reprezentowanym przez :

..... - SZEFE WZI, przy kontrasygnacie Głównego Księgowego

a

(*spółka cywilna*)

1) *Imię i Nazwisko*, zam., prowadzący/a działalność gospodarczą pod firmą:, wpisany/a do Centralnej Ewidencji i Informacji o Działalności Gospodarczej, NIP:, REGON....., PESEL:, działający/a osobiście, na własny rachunek i na własne ryzyko, z siedzibą w, kod. pocztowy:, ul. wiadomości e-mail :....., e-mail

2) *Imię i Nazwisko*, zam., prowadzący/a działalność gospodarczą pod firmą:, wpisany/a do Centralnej Ewidencji i Informacji o Działalności Gospodarczej, NIP:, REGON, PESEL:, działający/a osobiście, na własny rachunek i na własne ryzyko, z siedzibą w, kod. pocztowy:, ul. wiadomości e-mail :....., e-mail

..... prowadzący wspólnie działalność gospodarczą w formie spółki cywilnej pod firmą:, NIP:, REGON:, z siedzibą w, kod. pocztowy:, ul. wiadomości e-mail :....., e-mail

zwanymi w dalszej części umowy „**Wykonawcą**”, reprezentowanym przez obu wszystkich współników

(spółka prawa handlowego)

Firma Spółki (nazwa), wpisana do rejestru przedsiębiorców Krajowego Rejestru Sądowego, prowadzonego przez Sąd Rejonowy w, Wydział Gospodarczy KRS, pod numerem KRS:, NIP:, REGON:, o kapitale zakładowym: (wpłaconym w kwocie:), której wymagane wkłady na kapitał zakładowy zostały/nie zostały wniesione¹, z siedzibą w, kod. pocztowy:, ul., wiadomości e-mail :....., e-mail

zwaną w dalszej części umowy „**Wykonawcą**”, reprezentowanym przez:

.....

(osobę fizyczną prowadzącą jednoosobową działalność gospodarczą)

Imię i Nazwisko, zam., prowadzący/a działalność gospodarczą pod firmą:, wpisany/a do Centralnej Ewidencji i Informacji o Działalności Gospodarczej, NIP:, REGON, PESEL:, działający/a osobiście, na własny rachunek i na własne ryzyko, z siedzibą w, kod. pocztowy:, ul. wiadomości e-mail :....., e-mail

zwanym w dalszej części umowy „**Wykonawcą**”, reprezentowaną przez:

.....

zawarto umowę następującej treści:

Dokumenty potwierdzające umocowanie do reprezentowania Wykonawcy stanowią załącznik nrdo umowy

Zamówienia udzielono na podstawie przetargu nieograniczonego prowadzonego w oparciu o przepisy Ustawy z dnia 11 września 2019 r. – Prawo Zamówień Publicznych (Tekst jednolity: Dz.U.2021.1129 t.j. z dnia 2021.06.24)

Strony zgodnie stanowią, że:

§1 PRZEDMIOT UMOWY

1. Zamawiający powierza do wykonania, a Wykonawca zobowiązuje się wykonać „Remont wojskowego metalowego sprzętu kwaterunkowego”, w zakresie i w ilościach wyszczególnionych w załączniku nr 1, do niniejszej umowy, stanowiącym integralną część umowy oraz zgodnie z ofertą Wykonawcy z dnia, stanowiącą załącznik nr 2 do Umowy, i z opisem zakresu usługi zał. nr 3 do Umowy

¹ Dla spółki z ograniczoną odpowiedzialnością, której umowę zawarto przy wykorzystaniu wzorca umowy, do czasu pokrycia kapitału zakładowego.

2. Wykonawca oświadcza iż posiada doświadczenie w realizacji podobnych umów, zobowiązuje się do wykonania przedmiotu umowy z należytą starannością, zgodnie z najlepszymi praktykami przyjętymi przy świadczeniu tego rodzaju usług oraz z zachowaniem obowiązujących przepisów, w szczególności w zakresie BHP.
3. Wykonawca wykona przedmiot umowy własnymi siłami, bez udziału podwykonawców.
4. Wykonawca posiada i przez cały okres realizacji umowy będzie utrzymywał ubezpieczenie OC z tytułu prowadzonej działalności gospodarczej na sumę ubezpieczenia na każde i na wszystkie zdarzenia nie niższa niż 300 000,00 zł. Kopia polisy zostanie dostarczona w dacie zawarcia umowy.
5. Wykonawca zobowiązuje się do zatrudnienia, na podstawie umowy o pracę w rozumieniu przepisów ustawy z dnia 26 czerwca 1974 r. – Kodeks pracy (Dz. U. z 2020 r., poz. 1320 z późn. zm.), we własnym przedsiębiorstwie lub przez podwykonawcę mającego realizować zamówienie w zakresie czynności określonych w Technicznym Opisie Przedmiotu Zamówienia wykonania i odbioru usługi..
6. Wykonawca w terminie 5 dni roboczych od dnia podpisania umowy będzie zobowiązany do przedstawienia Zamawiającemu dokumentów potwierdzających sposób zatrudnienia osób wymienionych w „Wykazie pracowników świadczących usługę” (zał. nr ...), tj. poświadczonych za zgodność z oryginałem kopii umów o pracę w rozumieniu przepisów ustawy z dnia 26 czerwca 1974 r. – Kodeks pracy. W tym celu Wykonawca zobowiązany jest do uzyskania od pracowników zgody na przetwarzanie danych osobowych zgodnie z przepisami o ochronie danych osobowych.
7. Wykonawca na każde pisemne żądanie Zamawiającego, w terminie do 5 dni roboczych będzie przedkładał poświadczony za zgodność z oryginałem kopie umów o pracę, inne dokumenty wskazane w art. 438 ust. 2 PZP, wraz ze zgodą na przetwarzanie danych osobowych.
8. Nieprzedłożenie przez Wykonawcę dokumentów określonych w ust. 6 i 7 niniejszego paragrafu, będzie traktowane jako niewypełnienie obowiązku zatrudnienia pracowników świadczących usługę na podstawie umowy o pracę, skutkiem czego będzie naliczenie kary wymienionej wskazanej w umowie.

§2 WARTOŚĆ UMOWY

1. Za prawidłowe wykonanie przedmiotu umowy - „Remont wojskowego metalowego sprzętu kwaterunkowego” - określonego w § 1 pkt.1, Zamawiający zapłaci Wykonawcy wynagrodzenie całkowite w wysokości:
całkowita wartość umowy brutto zł (słownie zł). Wynagrodzenie obejmuje podatek VAT w wysokości
2. Wynagrodzenie wskazane w § 2.1 Umowy obejmuje wszystkie koszty prawidłowej realizacji Umowy.

§3. TERMIN WYKONANIA UMOWY

Termin realizacji przedmiotu umowy wymienionego w § 1 pkt.1dni kalendarzowych, od daty zawarcia umowy, tj. do dnia, zgodnie ze złożoną ofertą.

§ 4. SPOSÓB I MIEJSCE DOSTAWY

1. Wykonawca zobowiązany jest dostarczyć sprzęt po remoncie do Odbiorców wymienionych w zał. Nr. 1 w dni robocze w godzinach od 8⁰⁰ do 14⁰⁰ we własnym zakresie na swój koszt i ryzyko, uwzględniając w cenie koszt dostawy sprzętu oraz jego rozładunek do magazynów Odbiorcy.

2. O dacie dostarczenia sprzętu Wykonawca powiadomi **Odbiorcę i Zamawiającego** na 3 dni przed terminem.
3. Przekazanie przedmiotu umowy należy dokonać na podstawie dokumentu WZ Wykonawcy zawierającego numer umowy, rodzaj i ilość przedmiotu umowy przeznaczonego dla Odbiorcy wskazanego w zał. Nr 1 dla terminu określonego w §3, w którym zostanie wyszczególniony rodzaj, stan techniczny oraz ilość przekazywanego sprzętu.
4. Dostarczenie przedmiotu umowy do magazynu Odbiorcy musi być potwierdzone na dokumencie WZ datą, wpisem Magazynier przyjął i czytelnym podpisem Magazyniera i Kierownika Infrastruktury Odbiorcy, przy czym na okoliczność przyjęcia przedmiotu umowy, Odbiorca (WOG, BAZA) z udziałem przedstawiciela Wykonawcy sporządzi protokół przyjęcia-przekazania dostawy na dokumencie obowiązującym w MON, który zatwierdzi Komendant WOG (Dowódca Bazy).
5. W przypadku odmowy dokonania odbioru przez Odbiorcę, w szczególności z powodu wad, braku części przedmiotu umowy, Odbiorca przekaze Wykonawcy podpisane przez siebie oświadczenie ze wskazaniem zastrzeżeń z jednoczesnym powiadomieniem o tym fakcie Zamawiającego, w terminie 14 dni od odmowy odbioru.

§5 WARUNKI PŁATNOŚCI, SPOSÓB ZAPŁATY

1. Wynagrodzenie określone § 2 Zamawiający zapłaci Wykonawcy w terminie 30 dni od daty doręczenia łącznie: oryginału prawidłowo wystawionej FV, określającej w szczególności numer i przedmiot umowy wraz z protokołem odbioru przedmiotu Umowy.
2. Zapłata nastąpi na rachunek Wykonawcy wskazany na fakturze.
3. Datą zapłaty jest data złożenia przez Zamawiającego polecenia przelewu wynagrodzenia.
4. Wykonawca przed zawarciem umowy wniesie zabezpieczenie należytego wykonania umowy w wysokości 5% ceny całkowitej brutto podanej w ofercie określonej w § 2.1 Umowy, tj. w kwocie, w formie Wykonawca dokonując wpłaty zabezpieczenia w formie pieniężnej, przelewem wpłaci wymaganą kwotę na konto Zamawiającego o nr **45 1010 1469 0048 4813 9120 1000** (za datę płatności uznaje się datę wpływu środków na rachunek). W przypadku, gdy Wykonawca nie złoży zabezpieczenia należytego wykonania umowy w ustalonym terminie, oznacza to, iż uchyła się od zawarcia Umowy i Zamawiający zastrzega sobie prawo nie zawarcia umowy z winy Wykonawcy. Mając na uwadze postanowienia art. 453 Ustawy PZP, Zamawiający w terminie 30 dni od dnia wykonania zamówienia i uznania przez zamawiającego za należyte wykonane - po dokonaniu bez zastrzeżeń odbioru przez wyznaczone WOG i BAZY, których dostawa dotyczy, zwróci Wykonawcy 100% wniesionego zabezpieczenia, a w przypadku zabezpieczenia wniesionego w pieniądzu wraz z odsetkami, o których mowa w art. 450 ust. 5 PZP.

§ 6 KARY UMOWNE

1. Wykonawca zapłaci Zamawiającemu karę umowną:
 - a) za odstąpienie przez którąkolwiek ze stron od umowy z przyczyn niezależnych od Zamawiającego - w wysokości 10% wynagrodzenia brutto określonego w § 2 pkt. 1 niniejszej umowy;
 - b) za niewykonanie lub nienależyte wykonanie całości umowy - w wysokości 10 % wynagrodzenia brutto określonego w § 2 pkt.1 niniejszej umowy;
 - c) za niewykonanie lub nienależyte wykonanie części umowy - w wysokości

10 % wynagrodzenia brutto przysługującego Wykonawcy za część niewykonaną lub niewłaściwie wykonaną,

- d) za zwłokę w wykonaniu przedmiotu umowy - w wysokości 0,1% wynagrodzenia umownego brutto określonego w § 2 pkt.1 niniejszej umowy za każdy dzień opóźnienia licząc od umownego terminu wykonania umowy,
- e) za zwłokę w usunięciu wad lub usterek stwierdzonych przy odbiorze lub ujawnionych w okresie rękojmi w wysokości 0,2 % wynagrodzenia umownego brutto określonego w § 2 ust. 1 niniejszej umowy za każdy dzień zwłoki, licząc od dnia upływu terminu wyznaczonego na usunięcie wad,
- f) za nieprzedłożenie w terminie Zamawiającemu polisy, o której mowa w § 1 ust. 4 Umowy - w wysokości 0,2 % wynagrodzenia umownego brutto określonego w § 2 ust. 1 niniejszej umowy za każdy dzień zwłoki, w stosunku do terminów wskazanych w § 1 ust. 4,
- g) za niedopełnienie wymogu zatrudniania pracowników świadczących usługę na podstawie umowy o pracę w rozumieniu przepisów Kodeksu pracy – w wysokości iloczynu minimalnego wynagrodzenia za pracę ustalonego na podstawie przepisów o minimalnym wynagrodzeniu za pracę (obowiązujących w chwili stwierdzenia przez Zamawiającego niedopełnienia przez Wykonawcę ww. obowiązku) oraz liczby miesięcy w okresie realizacji umowy, w których nie dopełniono przedmiotowego wymogu – za każdą osobę wobec której nie dopełniono przedmiotowego wymogu, tj. za każdą osobę poniżej liczby wymaganych pracowników świadczących usługę na podstawie umowy o pracę wskazanej przez Zamawiającego w specyfikacji warunków zamówienia.

2. Zamawiający zastrzega sobie prawo dochodzenia odszkodowania uzupełniającego, przewyższającego wysokość zastrzeżonych kar umownych.

3. Łączna kwota kar umownych naliczonych zgodnie z § 5.1 Umowy, nie przekroczy kwoty stanowiącej 50% wynagrodzenia Wykonawcy wskazanego w § 2.1 Umowy.

4. Ustanowienie w umowie odszkodowania na zasadach ogólnych lub w formie kar umownych oraz uregulowanie tych odszkodowań lub kar przez stronę odpowiedzialną za niedopełnienie postanowień umowy, nie zwalnia tej strony z wykonania zobowiązań wynikających z umowy, z wyjątkiem przypadku odstąpienia od umowy, jeżeli zostało dokonane na mocy przepisów obowiązującego prawa lub zapisów niniejszej umowy.

5. Zamawiający ma prawo potrącenia naliczonych kar umownych z dowolnej należności Wykonawcy, w szczególności z wynagrodzeniem Wykonawcy.

§7 INNE POSTANOWIENIA

1. Umowę uznaje się za wykonaną w dacie odbioru przedmiotu umowy przez Zamawiającego bez zastrzeżeń.

2. Wszelkie zmiany niniejszej umowy wymagają formy pisemnej pod rygorem nieważności.

3. Zamawiający przewiduje możliwość wprowadzenia zmian postanowień zawartej umowy w szczególności w zakresie:

- a. terminu wykonania zamówienia – w przypadku gdy w szczególności zmiana

terminu wynika z uzasadnionego wniosku użytkownika, który z uzasadnionych przyczynawnoskuje o przesunięcie terminu realizacji umowy, w tym jeżeli taki wniosek uzasadnia ważny interes obronny RP. Zmiana terminu może wynikać także w związku z wystąpieniem wyjątkowych, nieprzewidzianych oraz niezależnych od stron okoliczności, np. nietypowych warunków atmosferycznych, uniemożliwiających zachowanie właściwego reżimu lub parametrów realizacji umowy lub wystąpienia prac dodatkowych warunkujących wykonanie przedmiotu zamówienia,

b. zmiany ceny jednostkowej wynagrodzenia – w przypadku gdy w trakcie realizacji umowy nastąpi zmiana podatku VAT,

c. zmiany w zakresie osób reprezentujących strony umowy w szczególności w sytuacjach losowych, zmianach organizacyjnych, zmiany w wykazie pracowników.

4.W sprawie przestrzegania przepisów ochrony danych osobowych:

- 1) Wykonawca zobowiązuje się do przestrzegania zasad przetwarzania i ochrony danych osobowych określonych przepisami prawa, w szczególności RODO.
- 2) Wykonawca zobowiązuje się nie ujawniać, nie przekazywać, nie przetwarzać, ani nie wykorzystywać danych osobowych na potrzeby własne lub osób trzecich w celu innym niż realizacja przedmiotu Umowy.
- 3) Wykonawca ponosi odpowiedzialność za ewentualne skutki udostępniania, przekazania, przetworzenia, wykorzystania na potrzeby własne lub osób trzecich lub inne działania lub zaniechania skutkujące lub mogące skutkować wykorzystaniem danych osobowych w celu innym niż realizacja przedmiotu Umowy.
- 4) W przypadku zaistnienia konieczności powierzenia przetwarzania danych osobowych przez Wykonawcę, Zamawiającemu lub przez Zamawiającego, Wykonawcy Strony zawrą umowę powierzenia danych osobowych przygotowaną i zredagowaną przez stronę występującą o jej zawarcie w uzgodnieniu z drugą stroną umowy.

5. W sprawach nie unormowanych niniejszą umową mają zastosowanie przepisy:

- a) PZP,
- b) Kodeksu cywilnego;
- c) innych obowiązujących w tym zakresie aktów prawnych.

6.Ewentualne spory wynikłe ze stosowania niniejszej umowy rozstrzygać będzie rzeczowo właściwy sąd powszechny właściwy dla siedziby Zamawiającego.

7.Umowę sporządzono w czterech jednobrzmiących egzemplarzach, jeden dla Wykonawcy trzy egzemplarze dla Zamawiającego.

8. Osobą wyznaczoną przez Wykonawcę do kontaktu z Zamawiającym w zakresie realizacji Umowy jest, nr tel., e-mail

9. Załączniki stanowią integralną część niniejszej umowy.

10.Umowa wchodzi w życie z dniem podpisania.

Załącznik Nr 1 Wykaz przedmiotu usługi i miejsce wykonania 1 str.

Załącznik Nr 2 Oferta Wykonawcy; 1 str

Załącznik Nr 3 Opis zakresu usługi 4 str

Załącznik nr 4 Oświadczenie Wykonawcy w zakresie posiadania rachunku bankowego 1 str.

Załącznik Nr 5 Klauzula informacyjna RODO 2 str.

Załącznik Nr 6 Wykaz osób zatrudnionych 1 str.

WYKONAWCA

ZAMAWIAJĄCY

Wykaz sprzętu

zał. nr

l.p.	Nazwa sprzętu	Oznaczenie katalogowe	OGÓLEM			
			Ilość	14 WOG	31 BLT	33 BLTr
1	2	3	6	14 WOG	31 BLT	33 BLTr
1	Łóżko koszarowe uniwersalne	WP2-27	240			240
2	Piecok żeliwny na paliwo stałe	WP5-13	200	100	100	
14 WOG ul. Wojska Polskiego 86/90						
60-628 Poznań woj. Wielkopolskie						
31 BLT ul. Silniki 1						
61-325 Poznań Krzesiny woj. Wielkopolskie						
33.BLTr ul. Powidz - Osiedle 6						
62-430 Powidz woj. Wielkopolskie						

KIEROWNIK
SEKCJI SPRZĘTU
Wojskowego Zarządu Infrastruktury
w Poznaniu

Robert SKOTARCZAK

TECHNICZNY OPIS PRZEDMIOTU ZAMÓWIENIA wraz z rysunkami poglądowymi

Przedmiotem zamówienia jest:

REMONT WOJSKOWEGO, METALOWEGO SPRZĘTU KWATERUNKOWEGO

wyszczególnionego w Załączniku Nr 1.

Miejsce odbioru - magazyny Wojskowych Oddziałów Gospodarczych (BAZY) rejonu działania Wojskowego Zarządu Infrastruktury – Poznań wyszczególnione w załączniku Nr 1.

I. Zakres remontu wojskowego, metalowego sprzętu kwaterunkowego obejmuje:

2. Łóżko koszarowe – uniwersalne WP 2-27

- 1) demontaż łóżek, rozmontowanie poszczególnych uszkodzonych elementów, wycięcie starych siatek;
- 2) naprawa i wymiana uszkodzonych elementów łóżka (rama, szczyt, tył) poprzez prostowanie, spawanie, nitowanie;
- 3) zabezpieczenie niklowanych elementów na nogach łóżek (uzupełnienie);
- 4) usunięcie starej farby metodą strumieniowo – ścierną do I klasy czystości;
- 5) malowanie metodą proszkową w kolorze jasno szarym (wg palety barw RAL 7035); lub równorzędnym;
- 6) montaż nowej siatki i oznakowanie łóżka (WP2-27);

Elementy siatki: (B)

- a. Sprężyna – wykonana z drutu stalowego sprężynowego klasy B o średnicy 3 mm według normy DIN 17223 (PN 71/M 80057) ocynkowanego;
Sprężyna powinna posiadać 27 zwojów. Łączna długość sprężyny 116 mm;
Zaczepy sprężyny powinny leżeć w jednej płaszczyźnie. Końce zaczepów powinny być zawinięte do wewnątrz sprężyny;
- b. Haczyk duży (V) i haczyk średni – wykonany z drutu stalowego ocynkowanego o średnicy 3 mm (St 3 według PN 67/M – 80026), kształt i wymiary jak na rysunku (B);
- c. Podkładka okrągła – stalowa Ø10 według PN – 59/M – 82007 ocynkowana, wymiary podkładki podane na rysunku (B)

Skład kompletu:

- Podkładka szt. 70;
 - Haczyk duży V szt. 126;
 - Sprężyna szt. 18;
 - Haczyk (średni) L=48 mm szt. 14;
 - Haczyk (średni) L=60 mm szt. 54;
- 7) przygotowanie do wysyłki – nałożenie zabezpieczenia transportowego.

5. Piecyk żeliwny na paliwo stałe WP5-13

- 1) ew. naprawa zamocowanie drzwiczek,
- 2) usunięcie starej warstwy konserwacji,
- 3) konserwacja piecyka za pomocą oleju,
- 4) wymiana rur dymowych (3 szt./piecyk) i kolanek (2 szt./piecyk)
- 5) ułożenie na palecie po 8 szt. Wraz z kpl.rur i zabezpieczenie taśmami pcv min. 6 szt.
- 6) owinięcie folią stretch – 3 x.

II. Wymogi ogólne:

1. Malowanie: lakierem piecowym lub metodą proszkową w kolorach zawartych do poszczególnych opisów;
2. Powierzchnie elementów zewnętrznych oraz wszystkie, z którymi styka się użytkownik powinny być gładkie, a krawędzie załamane i zaokrąglone;
3. Krawędzie i obrzeża powinny być tak ukształtowane i obrabione, aby nie powodowały obrażeń użytkownika i zaczepiania się o nie tkanin ubraniowych;
4. Stykające się z podłogą powierzchnie mebli powinny być wykonane i zabezpieczone tak – aby nie uszkadzały i nie brudziły podłogi (posadzki) oraz umożliwiały przesuwanie;
5. Połączenia śrubowe, nitowe i klamrowe nie powinny się rozłączać a także nie mogą powodować rozrywania lub rozwarstwiania materiału w czasie użytkowania mebla;
6. W miejscach spawanych niedopuszczalne są przepalenia, nierówności, pozostałości żużla i odpryski a w miejscach dostępnych dla użytkownika powinny być gładko oszlifowane;
7. Miejsca zgrzewane powinny być czyste, bez rdzy, zgorzeliny, tłustych plam i powinny ściśle przylegać do siebie;
8. Sprzęt kwaterunkowy należy znakować dużymi literami WP i cyfrą oznaczającą katalog po myślniku cyfry oznaczające kolejny numer katalogu, po kolejnym myślniku rok naprawy (*np. **łóżko koszarowe – uniwersalne** będzie miało oznaczenie **WP 2 – 27 – 2016***);
9. Sprzęt kwaterunkowy metalowy należy oznakować numeratorem lub w postaci tabliczki znamionowej – w taki sposób, aby oznakowany przedmiot nie został uszkodzony i zeszpecony;
10. Oznakowania należy umieszczać w następujących miejscach:
 - a) szafka przyłóżkowa żołnierska-metalowa – na boku z prawej strony od góry przy tylnej ścianie;
 - b) łóżka koszarowe stalowe, wkłady siatkowe – z prawej strony ramy.
 - c) taborety od spodu na siedzisku., wieszaki w górnej części.

Wzór znakowania przedmiotu zamówienia

WP2-27-14

Koszarowy sprzęt kwaterunkowy będący przedmiotem zamówienia Wykonawca odbierze do remontu ze wskazanych przez Zamawiającego magazynów WOG (BAZ) zał. nr 1 oraz dostarczy po remoncie do wskazanych miejsc na swój koszt wraz z załadunkiem i rozładunkiem.

A) Elementy siatki:

Elementy wkładu siatkowego do łózka koszarowego z nóżkami

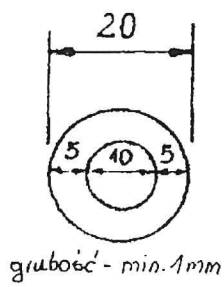

1. Podkładka

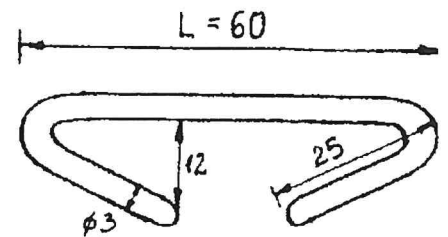
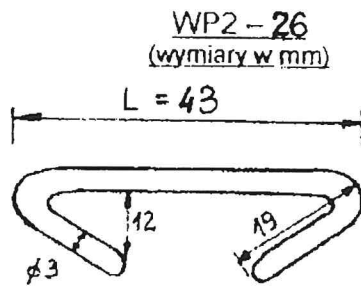

2. Haczyk średni

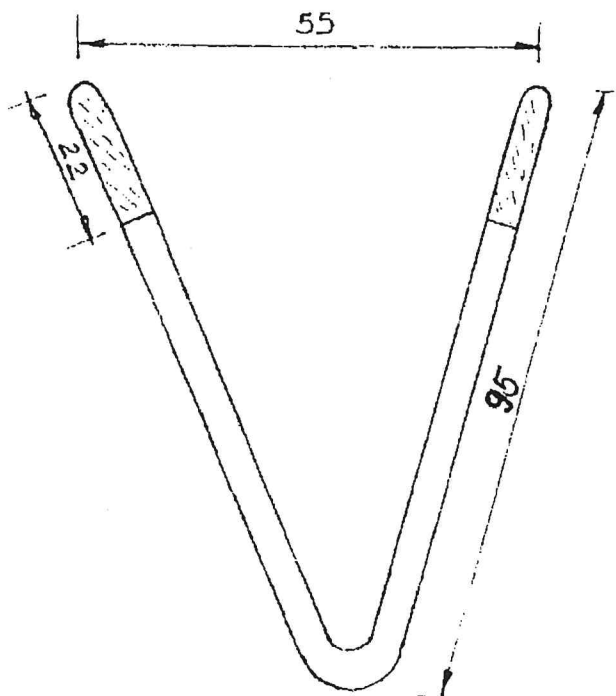

3. Haczyk duży (kształt V)

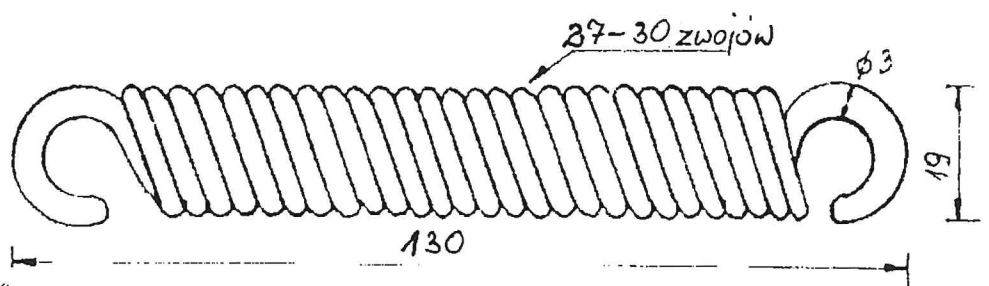
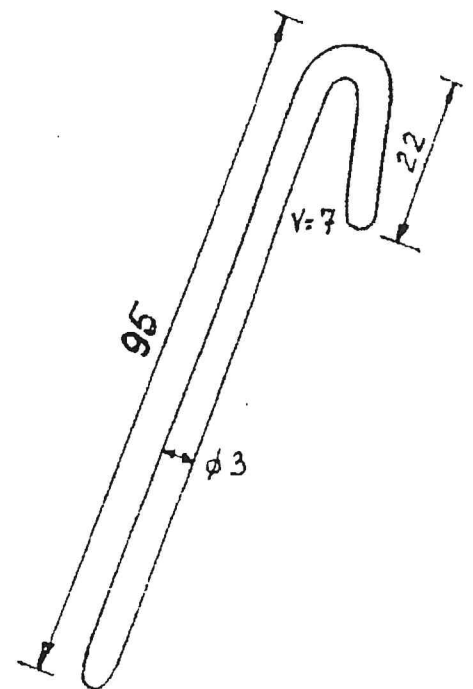

4. Sprężyna

B) Elementy siatki:

Elementy siatki łóżka koszarowego – uniwersalnego

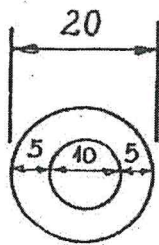

1. Podkładka

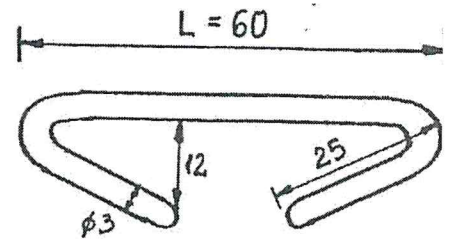
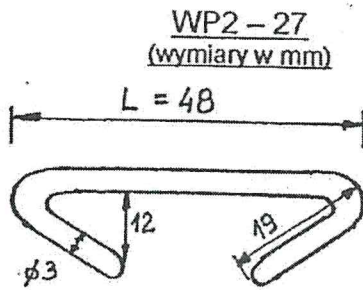

2. Haczyk średni

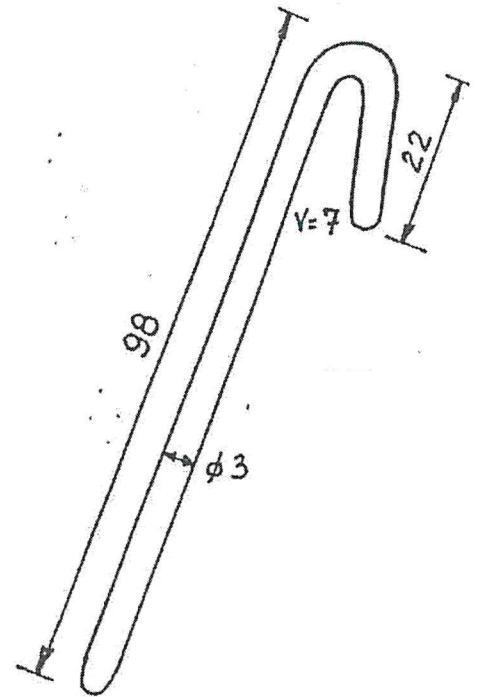
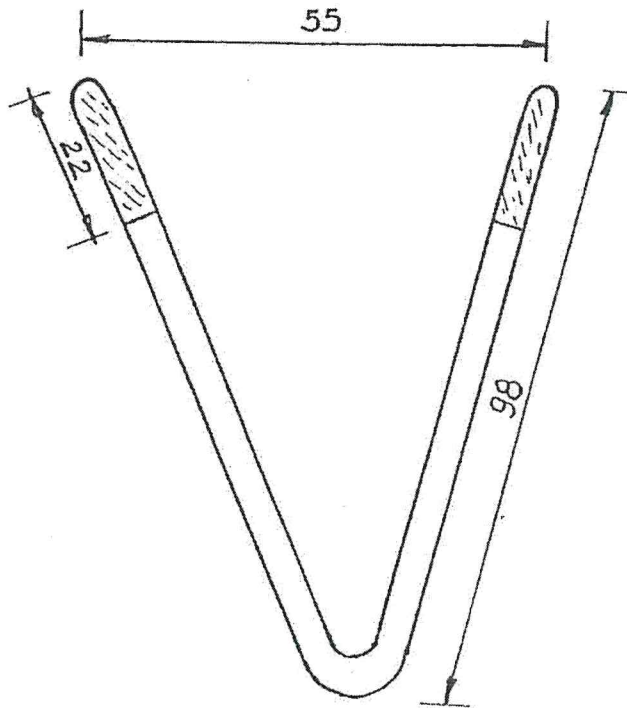

3. Haczyk duży (kształt V)

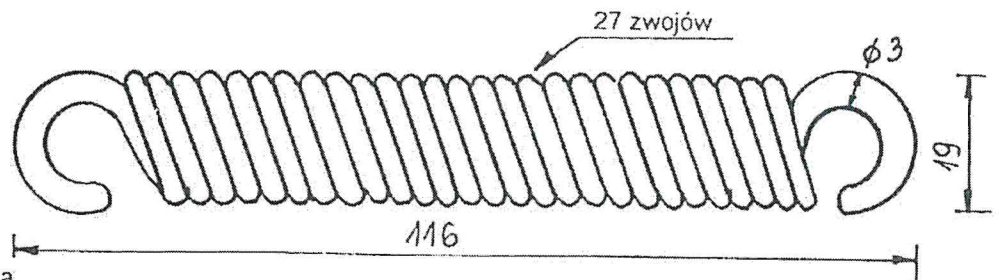

4. Sprężyna

KIEROWNIK
SEKCJI SPRZĘTU
Wojskowego Zarządu Infrastruktury
w Poznaniu

Robert SKOTARCZAK

OŚWIADCZENIE WYKONAWCY

w zakresie posiadania rachunku bankowego ujętego w elektronicznym wykazie podmiotów Szefa Krajowej Administracji Skarbowej:

Ja niżej podpisany / a oświadczam że:

.....
.....

Kapitał Zakładowy:, NIP

REGON, KRS

Sąd Rejonowy

zwany/a dalej Sprzedawcą
posiadam rachunek bankowy

Nr rachunku bankowego :
ujęty w elektronicznym wykazie podmiotów Szefa Krajowej Administracji Skarbowej.
Wskazany rachunek bankowy będzie rachunkiem rozliczeniowym, każdorazowo wskazywanym w wystawianych fakturach rozliczeniowych z tytułu realizacji umowy zawartej w ramach zamówienia pn. „Remont sprzętu kwaterunkowego”.

Data:
.....

Czytelny podpis Wykonawcy
.....

KIEROWNIK
SEKCJI SPRZĘTU
Wojskowego Zarządu Infrastruktury
w Poznaniu
Robert SKOTARCZAK

**OŚWIADCZENIE OD WYKONAWCY
W ZAKRESIE WYPEŁNIENIA OBOWIĄZKÓW INFORMACYJNYCH
PRZEWDZIANYCH W ART. 13 LUB ART. 14 RODO**

Oświadczam, że wypełniłem obowiązki informacyjne przewidziane w art. 13 lub art. 14 RODO¹⁾ wobec osób fizycznych, od których dane osobowe bezpośrednio lub pośrednio pozyskałem w celu ubiegania się o udzielenie zamówienia publicznego w niniejszym postępowaniu.*

.....
*podpis/y osoby/osób upoważnionej/ych
do występowania w imieniu wykonawcy
oraz pieczętka/ki imienna/e***

***pieczętka imienna w przypadku nieczytelnego podpisu*

1)rozporządzenie Parlamentu Europejskiego i Rady (UE) 2016/679 z dnia 27 kwietnia 2016 r. w sprawie ochrony osób fizycznych w związku z przetwarzaniem danych osobowych i w sprawie swobodnego przepływu takich danych oraz uchylenia dyrektywy 95/46/WE (ogólne rozporządzenie o ochronie danych) (Dz. Urz. UE L 119 z 04.05.2016, str. 1).

*)W przypadku gdy wykonawca nie przekazuje danych osobowych innych niż bezpośrednio jego dotyczących, treści oświadczenia wykonawca nie składa (usunięcie treści oświadczenia np. przez jego wykreślenie).

Zgodnie z art. 13 ust. 1 i 2 rozporządzenia Parlamentu Europejskiego i Rady (UE) 2016/679 z dnia 27 kwietnia 2016 r. w sprawie ochrony osób fizycznych w związku z przetwarzaniem danych osobowych i w sprawie swobodnego przepływu takich danych oraz uchylenia dyrektywy 95/46/WE (ogólne rozporządzenie o ochronie danych) (Dz. Urz. UE L 119 z 04.05.2016, str. 1), dalej „RODO”, informuję, że:

- administratorem Pani/Pana danych osobowych jest *Wojskowy Zarząd Infrastruktury ul. Tadeusza Kościuszki 92/98, 60-716 POZNAŃ*;
- inspektorem ochrony danych osobowych w *Wojskowym Zarządzie Infrastruktury* jest Pani *Ewa Zgrabczyńska tel. 261-572-539* ;
- Pani/Pana dane osobowe przetwarzane będą na podstawie art. 6 ust. 1 lit. c RODO w celu związanym z **postępowaniem o udzielenie zamówienia publicznego/realizacją umowy¹** dla zadania:
„Remont sprzętu kwaterunkowego ” postępowanie nr

¹ Wybrać właściwe, a pozostałe przekreślić

**KIEROWNIK
SEKCJI SPRZĘTU
Wojskowego Zarządu Infrastruktury
w Poznaniu**
Robert SKOTARCZAK

- odbiorcami Pani/Pana danych osobowych będą osoby lub podmioty, którym udostępniona zostanie dokumentacja postępowania w oparciu o art. 18 ust. 1 oraz art. 74 ustawy z dnia 11 września 2019 r. – Prawo zamówień publicznych (Dz. U. z 2019 r. poz. 2019 r.), dalej „ustawa PZP”;
- Pani/Pana dane osobowe będą przechowywane, zgodnie z art. 78 ust. 1 ustawy PZP, przez okres 4 lat od dnia zakończenia postępowania o udzielenie zamówienia, a jeżeli czas trwania umowy przekracza 4 lata, okres przechowywania obejmuje cały czas trwania umowy;
- obowiązek podania przez Panią/Pana danych osobowych bezpośrednio Pani/Pana dotyczących jest wymogiem ustawowym określonym w przepisach ustawy PZP, związanym z udziałem w postępowaniu o udzielenie zamówienia publicznego; konsekwencje niepodania określonych danych wynikają z ustawy PZP;
- w odniesieniu do Pani/Pana danych osobowych decyzje nie będą podejmowane w sposób zautomatyzowany, stosowanie do art. 22 RODO;
- posiada Pani/Pan:
 - na podstawie art. 15 RODO prawo dostępu do danych osobowych Pani/Pana dotyczących;
 - na podstawie art. 16 RODO prawo do sprostowania Pani/Pana danych osobowych jednakże skorzystanie z prawa do sprostowania nie może skutkować zmianą wyniku postępowania o udzielenie zamówienia publicznego ani zmianą postanowień umowy w zakresie niezgodnym z ustawą PZP oraz nie może naruszać integralności protokołu oraz jego załączników;
 - na podstawie art. 18 RODO prawo żądania od administratora ograniczenia przetwarzania danych osobowych z zastrzeżeniem przypadków, o których mowa w art. 18 ust. 2 RODO. Prawo do ograniczenia przetwarzania nie ma zastosowania w odniesieniu do przechowywania, w celu zapewnienia korzystania ze środków ochrony prawnej lub w celu ochrony praw innej osoby fizycznej lub prawnej, lub z uwagi na ważne względy interesu publicznego Unii Europejskiej lub państwa członkowskiego;
 - prawo do wniesienia skargi do Prezesa Urzędu Ochrony Danych Osobowych, gdy uzna Pani/Pan, że przetwarzanie danych osobowych Pani/Pana dotyczących narusza przepisy RODO;
- nie przysługuje Pani/Panu:
 - w związku z art. 17 ust. 3 lit. b, d lub e RODO prawo do usunięcia danych osobowych;
 - prawo do przenoszenia danych osobowych, o którym mowa w art. 20 RODO;
 - **na podstawie art. 21 RODO prawo sprzeciwu, wobec przetwarzania danych osobowych, gdyż podstawą prawną przetwarzania Pani/Pana danych osobowych jest art. 6 ust. 1 lit. c RODO.**

KIEROWNIK
SEKCJI SZRZĘTU
Wojskowego Związku Infrastruktury
w Poznaniu

Robert SKOTARCZAK

WYKAZ PRACOWNIKÓW ŚWIADCZĄCYCH USŁUGĘ

Lp.	Imię i Nazwisko	Rodzaj umowy	Czas na jaki umowa została zawarta	Podpis pracodawcy (osoby upoważnionej)

data, podpis i pieczęć Pracodawcy

.....