

INFORMACJA O WYROBIE**Zestaw do transportu czołgów i ciężkiego sprzętu gaśnicowego o ładowności 60 ton w wersji nieopancerzonej**

Zestaw do transportu czołgów i ciężkiego sprzętu gaśnicowego o ładowności 60 ton w wersji nieopancerzonej, w skład zestawu wchodzi ciągnik siodłowy i naczepa niskopodwoziowa.

1. Zestaw zawiera podzespoły i wyposażenie, które jest zgodnie z wymaganiami NO-06-A101:2021 i NO-06-A103:2021 klasyfikuje się jako urządzenie naziemne grupy N.14-UZ-II-A, to znaczy:
- N.14 urządzenia, przeznaczone do pracy na otwartym powietrzu, w tym przenośne (plecakowe), przewożone wszystkimi rodzajami transportu, działające w miejscu i/lub w ruchu,
 - UZ dla urządzeń, eksploatowanych na mikroklimatycznych obszarach kuli ziemskiej o klimatach umiarkowanym i zimnym,
 - II urządzenie mogące znajdować się w dowolnej liczbie stanów pośrednich o obniżonej zdolności,
 - A urządzenie wielokrotnego użycia.

Lp.	Parametry techniczne obiektu badań	Opis
1.	Szerokość zestawu	3500 mm
2.	Długość zestawu	22000 mm
3.	Wysokość zestawu	3800 mm
4.	Szerokość ciągnika	2600 mm
5.	Długość ciągnika	8600 mm
6.	Wysokość ciągnika	3200 mm
7.	Szerokość naczepy	3500 mm
8.	Długość naczepy	15000 mm
9.	Wysokość naczepy	3800 mm
10.	Masa własna zestawu	34 000 kg
11.	Ładowność zestawu	60 000 kg
12.	Ilość osi ciągnika	3
13.	Ilość osi naczepy	6
14.	Typ silnik ciągnika	O zapłonie samoczynnym

Z uwagi na parametry wyrobu, w czasie realizacji badań Zamawiający dopuszcza jest ustawienie równoległe pojazdów wchodzących w skład zestawu, przy zachowaniu połączenia układów elektrycznego i pneumatycznego.

2. Zestaw jest zabezpieczony antykorozyjnie / wykonany z materiałów odpornych na działanie czynników środowiskowych. Materiały konstrukcyjne oraz zastosowane powłoki są zgodne z pkt. 2.8 NO-06-A104:2021 i dostosowane do przechowywania na wolnym powietrzu.

Zestaw jest zdatny do użytkowania w warunkach:

- 1) temperatura otaczającego powietrza od -30°C do $+50^{\circ}\text{C}$;
 - 2) średnie zapylenie powietrza do 1 g/m^3 na wysokości $1,2\text{ m}$ w czasie do 5 h ;
 - 3) wilgotność powietrza do 98% przy temperaturze $+25^{\circ}\text{C}$;
 - 4) prędkość wiatru do 20 m/s ;
 - 5) intensywność deszczu trwającego 5 min , do 180 mm/h .
3. Ciągnik jest wyposażony w akumulatory, które powinny zapewnić niezawodne wykorzystanie pojazdu zgodnie z przeznaczeniem w warunkach klimatycznych określonych w pkt. 3. oraz spełniają wymagania PN-EN 50342-1:2016-01.
4. Ciągnik jest wyposażony w klimatyzację oraz urządzenie ogrzewające, wykorzystujące ciepło płynu chłodzącego silnika lub powietrzne. Zastosowane rozwiązanie zabezpiecza wydatek ciepły zapewniający w kabinie ciągnika temperaturę minimum $+18^{\circ}\text{C}$ przy temperaturze otoczenia -25°C . Urządzenie powinno umożliwiać zmniejszenie temperatury o minimum 10°C przy temperaturze otoczenia $+35^{\circ}\text{C}$. Temperatury powinny być możliwe do uzyskania w czasie $0,5\text{ h}$ od uruchomienia systemu klimatyzacji i/lub urządzenia grzewczego.
5. Ciągnik jest wyposażony w układ klimatyzacji, zapewniający uzyskanie wydajności chłodzenia z gradientem zmiany temperatury o wartości minimum 12°C/godz . Pomiar temperatury powinien być wykonany w punkcie na wysokości 40 cm od siedziska kierowcy, pośrodku siedzenia.
6. Ciągnik posiada układ podgrzewania umożliwiający skuteczny rozruch silnika w temperaturze -30°C w czasie nie dłuższym niż 30 minut . Układ podgrzewania powinien nagrzewać płyn chłodzący w bloku silnika oraz paliwo w filtrze paliwa. Silnik powinien być dodatkowo wyposażony w układ podgrzewania elektrycznego (grzałka w bloku) zasilany prądem zmiennym o napięciu 230 V .

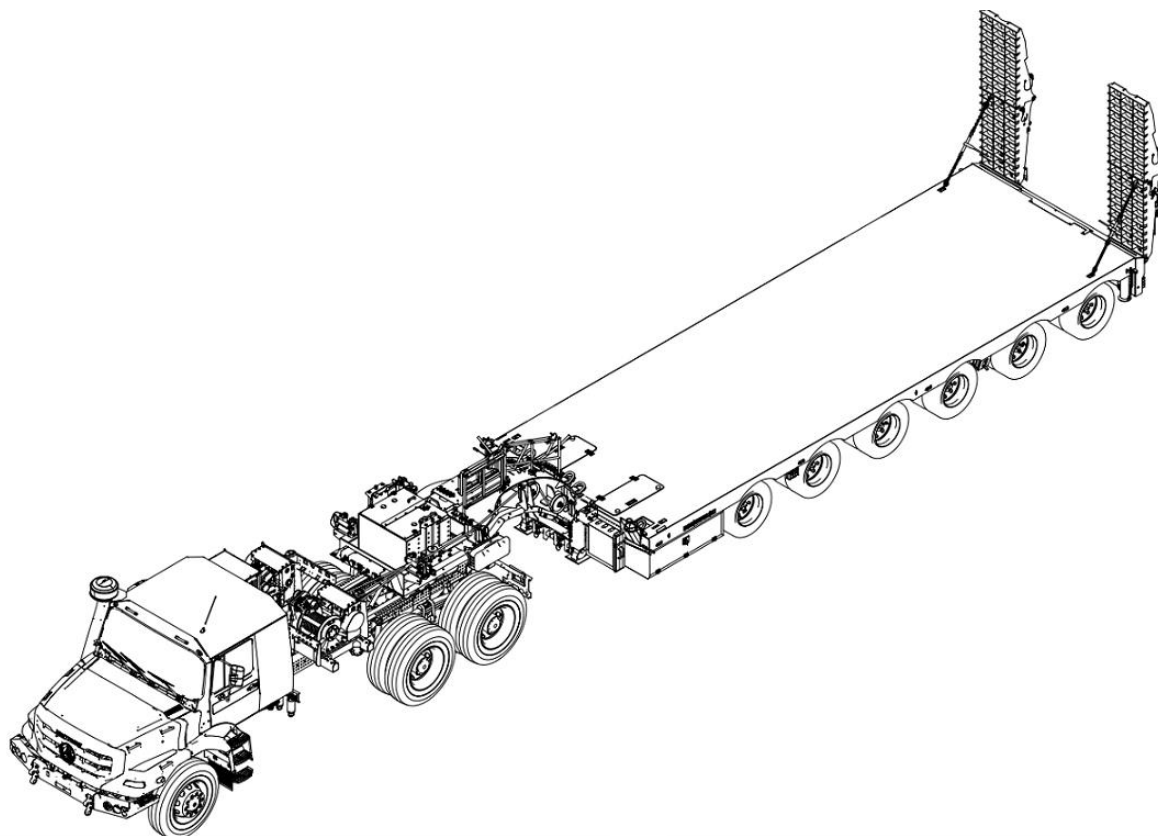

Rysunek poglądowy wyrobu