

zgrubienie 1,5x5,5
H=0,25 2 co 180°

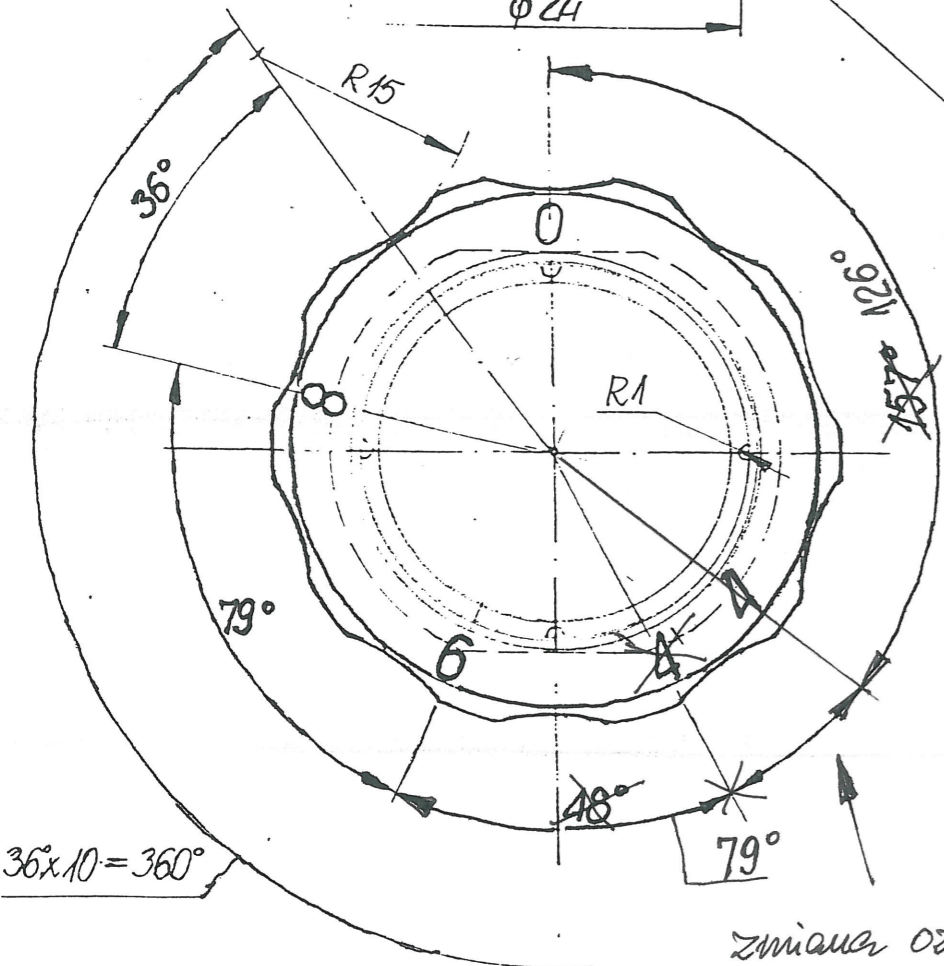

początek wkręcania tulei (znak)
zagłębienie $\phi 2 \times 2$ wypełnić farbą

A-A

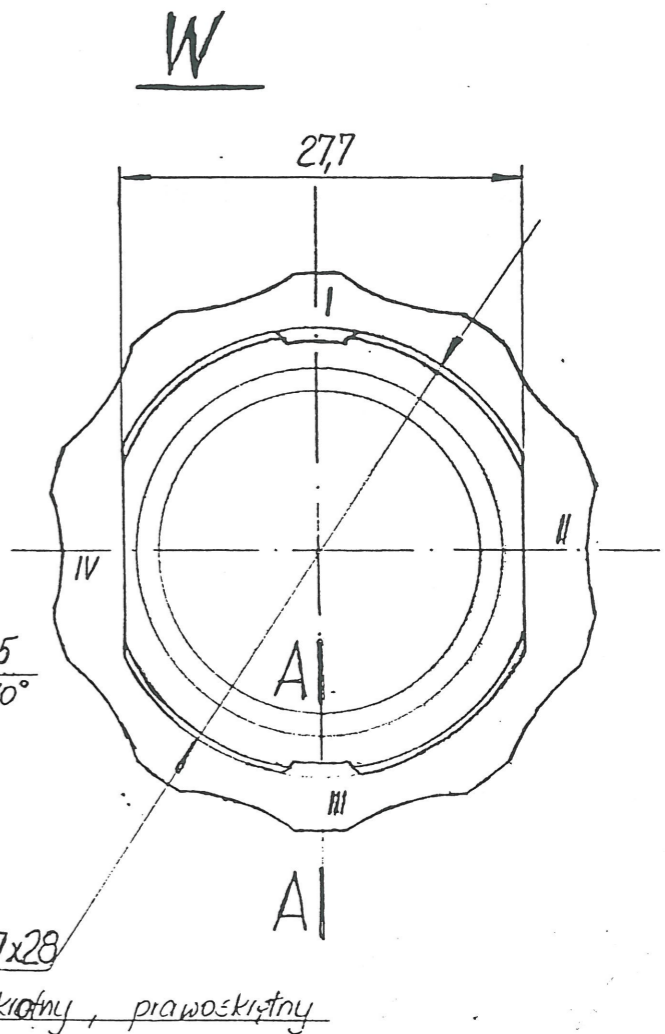
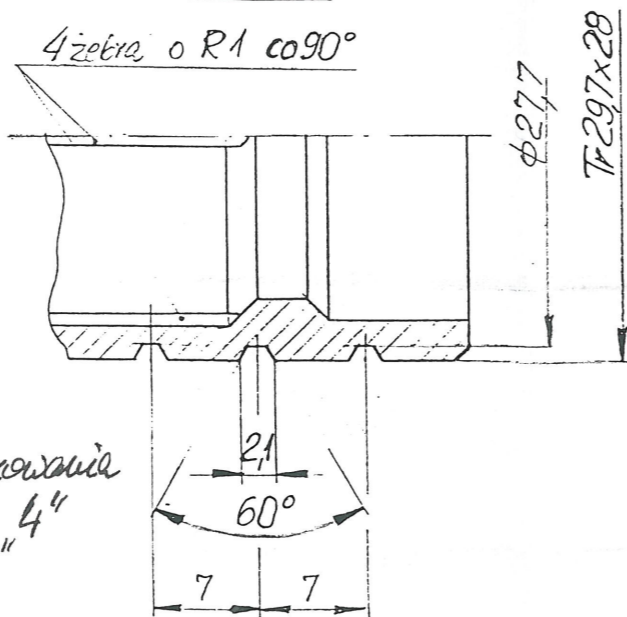

Uwaga:

Punkty I, II, III, IV oznaczają początki zwojów gw.
Cyfry arabskie mają wysokość 3mm
Kopia w/g rys. ZM. Radom

Zmiana oznakow.

KIEROWNIK
DZIAŁU RADIOFARMACEUTYKÓW
mgr Tomasz Wawryniuk

5. X. 2005r.

Nazwa rysunku		Tuleja dozująca		Łączna ilość	
Podstawa		OŚRODEK BADAWCZO - ROZWOJOWY IZOTOPÓW POLATOM - ŚWIERK		Nr. rysunku Z.11-26-	
Materiał		ABS			
Nazwa części		J. Szczepanik		Zastępuje rys. nr.	
Mik. wyk.		Nr. części		Nr. rysunku lub normy	
Materiał		Nazwa		Materiał	

RADOM
H 40375/1c 4

zmiana oznakowania
mieszanicy cyfry "4"