

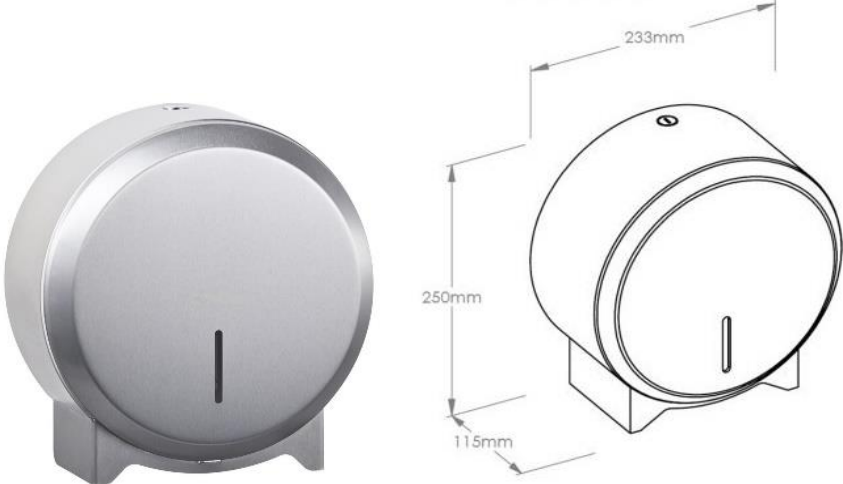



LP.	Nazwa	Szczegółowy opis elementu	Rysunek poglądowy/ zdjęcie poglądowe	Suma sztuk
1	Zasobnik ścienny na papier toaletowy	<p>zasobnik ścienny na pojedynczą rolkę papieru toaletowego, na rolki o średnicy do 19cm, ze stali nierdzewnej gatunku 304L, gr blachy minimum 1mm, stal matowa (szcztokowana), ze stalowym zamkiem bębenkowym na klucz. zamek zlicowany z powierzchnią urządzenia, łączenia boków spawane i szlifowane, niewidoczne zawiasy, oraz okienkiem do kontroli ilości papieru. Zasobnik o wymiarze 250x233x115mm (tolerancja wymiarów maksymalnie +3%), Zasobnik na typową rolkę papieru toaletowego o wymiarze 18cm x 9cm i średnicy gilzy 6cm</p>		27
2	Okrągły kosz pojemność 12litrów	<p>okrągły kosz ze stali nierdzewnej gatunku 304, mat, z pedałem wykonanym również ze stali nierdzewnej gatunku 304, o pojemności 12litrów, z wyciąganym wkładem plastikowym, kosz do kabiny WC. Wymiar zewnętrzny: wysokość 36cm, średnica 22cm (tolerancja wymiarów maksymalnie ± 5%),</p>		14

3	Okrągły kosz pojemność 20litrów	<p>okrągły kosz ze stali nierdzewnej gatunku 304, mat, z pedałem wykonanym również ze stali nierdzewnej gatunku 304, o pojemności 20l, z wyciąganym wkładem plastikowym, kosz na zużyty papier do rąk. Wymiar zewnętrzny: wysokość 45cm, średnica 30cm (tolerancja wymiarów maksymalnie $\pm 5\%$),</p>		23
4	Zasobnik ścienny na papier do rąk typu ZZ	<p>zasobnik ścienny na ręczniki papierowe typu ZZ, pojemność do 500 szt. ręczników, ze stali nierdzewnej gatunku 304L, gr blachy minimum 1mm, stal matowa, ze zlicowanym stalowym zamkiem bębnowym na klucz, oraz okienkiem do kontroli ilości ręczników, łączenia boków spawane i szlifowane, boki zaokrąglone, dodatkowe zagięcia dolnych krawędzi obudowy wzmacniające sztywność i odporność na akty wandalizmu, niewidoczne zawiasy. Zasobnik o wymiarze 265x255x120mm (tolerancja wymiarów maksymalnie +3%). Zasobnik na typowe ręczniki papierowe o wymiarze złożonego ręcznika 11,5cm x 25cm.</p>		23
5	Zasobnik ścienny na mydło w płynie	<p>ścienny dozownik na mydło w płynie na jednorazowe wkłady o pojemności minimum 880ml, ze stali nierdzewnej gatunku 304L, gr blachy minimum 1mm, stal matowa, ze stalowym zamkiem bębnowym na klucz, oraz okienkiem do kontroli ilości płynu. Zasobnik o wymiarze wys.260 x szer. 106 x głębokość 102mm, (tolerancja wymiarów maksymalnie +3%)</p>		29

6	Szcotka do WC	<p>szcotka do WC w okrągłej tubie od góry z pokrywką, wykonana ze stali nierdzewnej gatunku 304, mat (również rękojeść). Wymienna szcotka czyszcząca. Wymiar, średnica tuby minimum 80mm, wysokość całkowita minimum 390mm (tolerancja wymiarów maksymalnie $\pm 5\%$),</p>		27
7	Wieszak podwójny ścienny	<p>wieszak podwójny ścienny na ubrania ze stali nierdzewnej gatunku 304 mat. Wymiary wieszaka podano na załączonym rysunku (tolerancja wymiarów maksymalnie $\pm 5\%$),</p>		26
8	Regał magazynowy modułowy	<p>regał magazynowy modułowy skręcany w całości o konstrukcji stalowej. Podpory (nogi regału) wykonane z profili stalowych o gr. minimum 2mm, z otworami umożliwiającymi regulację wysokości półek. Półki w całości stalowe o gr. blacha minimum 1mm. Wymiar wys. 220cm, szer. 100cm, głębokość 50cm ilość półek 6sztuk. Nośność co najmniej 225kg na półkę, Malowany proszkowo kolor szary. Tolerancja wymiarów i innych parametrów maksymalnie $\pm 5\%$.</p>		9

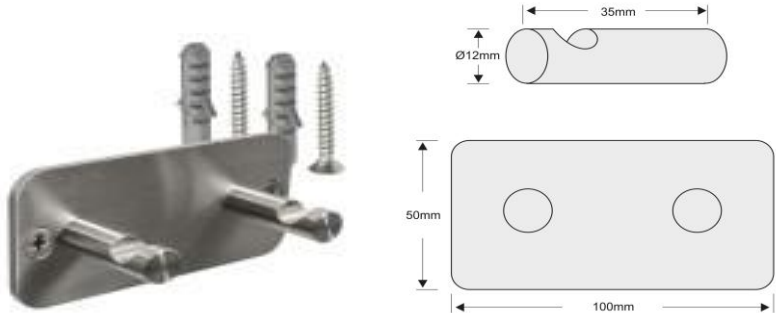
9	Wózek porządkowy	<p>Wózek do sprzątania dwuwierkowy 2 x 17 litrów z wyciskarką, koszyczkiem i uchwytem na worek</p> <ul style="list-style-type: none"> wymiary: wysokość: 100,5 cm x szerokość: 40 cm x długość: 118,5cm rama wykonana ze stali chromowanej ilość wiader: 2 pojemność każdego wiadra: 17 litrów z podziałką kolorystyka wiader: czerwone i niebieskie wiaderka wykonane z tworzywa sztucznego odpornego na uszkodzenia wyciskarka szczękowa, przeznaczona do mopów płaskich kolorystyka prasy: popielata kółka gumowane, 4 sztuki średnica kółek: 7 cm uchwyt na worek z podpórką ze stali chromowanej koszyczek na akcesoria ze stali chromowanej <p>Tolerancja wymiarów i innych parametrów maksymalnie $\pm 5\%$.</p>		1
10	Wózek towarowy/platformowy	<p>Ręczny wózek magazynowy ze składanym uchwytem, 400kg.</p> <ul style="list-style-type: none"> Wymiar platformy: 1000x600 mm Koła: 2 x stałe, 2 x skrętne fi 160 mm, ECOFORMA, niebrudzące, szara bieżnia, super elastyczna guma, łożyskowane kulkowo Ilość poręczy: 1, składana Platforma: Wodoodporna sklejka z siateczką antypoślizgową Grubość platformy: 9 mm Waga: 25 kg Średnica rury: 25x2 mm Profil podstawy: 25x2 mm Nośność 400kg <p>Tolerancja wymiarów i innych parametrów maksymalnie $\pm 5\%$.</p>		1

11

Odkurzacz przemysłowy

Półautomatyczny system oczyszczania filtra zapewnia stałą moc ssania i mniejszą liczbę przerw w pracy. Odkurzacz posiada certyfikat dla klasy pyłów L. Gwarantowany stopień separacji pyłu to 99 % zgodny z normą EN 60335-2-69. Płaski, falisty filtr umieszczono w specjalnej kasecie, dzięki czemu operator nie ma kontaktu z zanieczyszczeniami przy wymianie filtra, a filtr nie uszkodza się podczas wkładania czy mechanicznego oczyszczania. Dzięki niskiej masie odkurzacz jest niezwykle łatwy w przenoszeniu. Zbiornik na zanieczyszczenia ma pojemność 30 litrów.

Wyposażenie:



- Wąż ssący, 2,5 m
- kolanko
- Torebka filtracyjna, Fizelina
- Ssawka podłogowa na mokro/sucho, 360 mm
- Wkład do mokrych zanieczyszczeń z gumy
- Wkład do suchych zanieczyszczeń z włosa
- Ssawka szczelinowa
- Automatyczny wyłącznik przy maksymalnym poziomie zebranej cieczy
- Płaski filtr falisty, PES
- Czyszczenie filtra, System oczyszczania półautomatycznego
- Kółko samonastawne z hamulcem
- Rury ssące, metalowe, 2 x 0,5 m

Dane techniczne:

- Moc znamionowa (W) - 1380
- Wymiary (dł. x szer. x wys.) (mm)
- 560 x 370 x 580
- Kabel zasilający (m) - 7,5
- Pojemność zbiornika (l) - 30
- Wydatek powietrza (l/s) - 74
- Podciśnienie (mbar/kPa) - 254/25,4
- Waga bez akcesoriów (kg) - 13,5
- Waga z opakowaniem (kg) - 17,9



1

		<ul style="list-style-type: none"> • Materiał wykonania zbiornika - Elementy z tworzywa sztucznego <p>Odkurzacz powinien być dostarczony ze wszystkimi akcesoriami które przewiduje zestaw oraz z zestawem/kompletem elementów eksploatacyjnych wymiennych – 3 sztuki (3 worki, 3 filtry itd.)</p> <p>Tolerancja wymiarów, pojemności i innych parametrów maksymalnie $\pm 3\%$.</p>		
12	<p>Biurko pracownicze szerokość 160cm głębokość 70cm wysokość 74cm</p>	<p>Biurko na nogach z kanałem kablowym</p> <p>Wymiary: 160x70x74h [cm] +/-2%</p> <p>Biurko musi posiadać certyfikat zgodności z normami dotyczącymi jakości mebli danego rodzaju: PN-EN 527-1:2011, PN-EN 527-2+A1:2019-08, PN-EN 1729-1:2016-02, PN-EN-1729-2+A1:2016-02, PN-EN 15372:2016-12 wystawiony przez niezależną jednostkę certyfikującą posiadającą akredytację PCA (Polskie Centrum Akredytacji).</p> <p>Oferowane meble mają być rozwiązaniami systemowymi, umożliwiającymi domówienia i wspólne zestawienie w przyszłości.</p> <p>Blat biurka wykonać z trójwarstwowej płyty wiórowej grubości min. 25mm w klasie higieniczności E1 obustronnie melaminowanej na kolor dąb natura. Wąskie płaszczyzny zabezpieczyć obrzeżem PCV grubości 2mm w kolorze płyty. Krawędzie obrzeża zaokrąglić $R=2\text{mm}$.</p> <p>Pod blatem, wzdłuż jego dłuższej osi zamontować belkę podblatową, wykonaną z profilowanej blachy stalowej o gr. min 2mm, o przekroju poprzecznym nie mniejszym niż 150x45 [mm]. Belka stanowi element łączący wymiennej nogi i usztywniający konstrukcję biurka. Belka powinna</p>		3

posiadać otwory umożliwiające montaż opcjonalnych kanałów kablowych oraz ścianek.

Nogę wyposażyc w odpowiednio wyprofilowany uchwyt umożliwiający połączenie z belką podblatową za pomocą śrub imbusowych M6. Konstrukcja złącza nogi i belki zaprojektowana tak aby umożliwić wielokrotny montaż oraz demontaż poszczególnych elementów bez utraty stabilności. Nogę biurka wykonać z profilowanej blachy stalowej o grubości min 3mm. Przekrój nogi powinien wynosić: szerokość 42mm, głębokość 44mm, a od strony zewnętrznej nogę należy zaokrąglić promieniem $R=21\text{mm}$. Konstrukcja nogi powinna umożliwić przeprowadzenie okablowania. Kąt pochylenia nogi w stosunku do blatu powinien mieścić się w zakresie 74° . Pionowe prowadzenie kabli w każdej nodze zasłonięte metalową zaślepką o szer. 35 mm wpinaną w profil nogi od strony wewnętrznej.

Od zewnętrznej strony nogi zamontowany wspornik blatu wykonany z blachy w formie kątownika. W kątowniku wykonać podłużne wycięcia pozwalające na montaż blatu przesuwne.

Każdy kątownik wyposażyc po stronie wewnętrznej, pod blatem, wyposażyc w gwintowane trzpienie M6 umożliwiające dokręcenie tocznej metalowej gałki-zawieszki R3-095. Możliwe dokręcenie 4 gałek do zawieszania torby, torebki itp.

Noga musi posiadać stopki poziomujące z regulacją w zakresie min 10mm.

Kształt oraz formę przedstawiono na rysunku poglądowym. Kolor stelaża czarny

Kanał kablowy do biurka pojedynczego

Wymiary: 1412x48x10h [cm] +/-2%

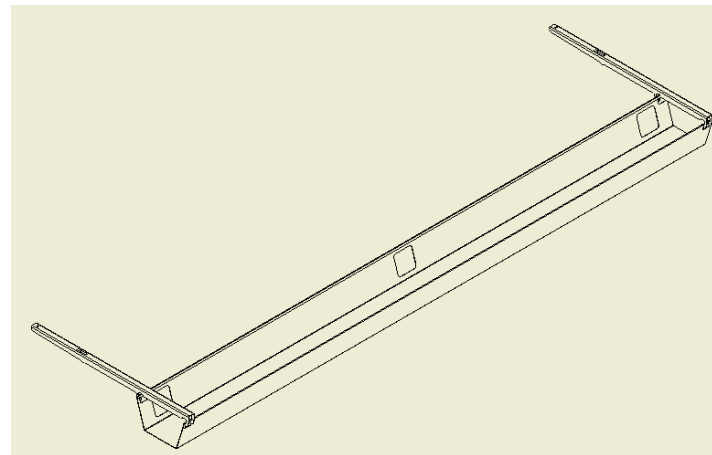

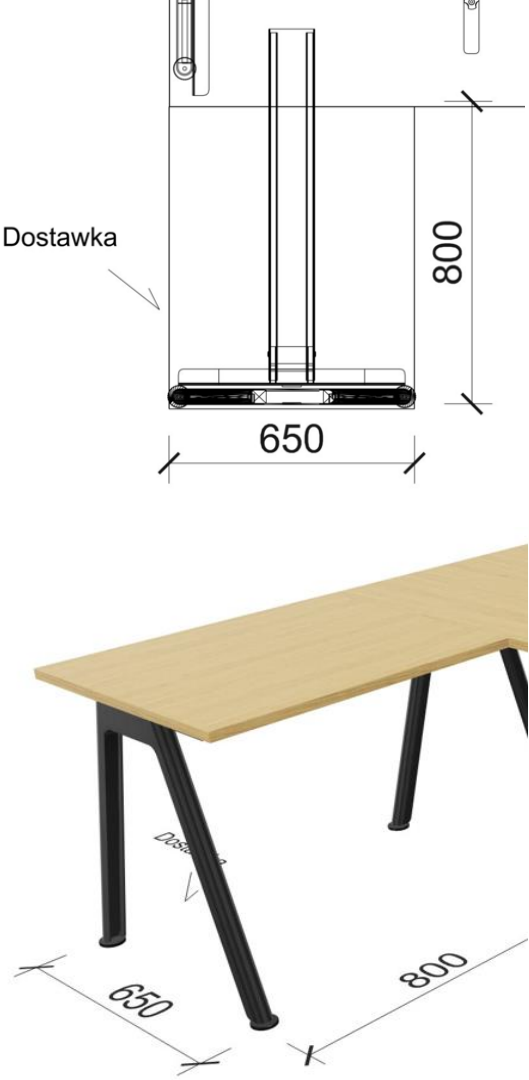
		<p>Kanał kablowy składa się z kanału głównego oraz dwóch wsporników wycinanych laserowo z blachy gr 1-1,5mm odpowiednio zagiętych i polakierowanych proszkowo na kolor czarny. Wsporniki umożliwiają bez narzędziowy montaż oraz demontaż w kanale konstrukcyjnym biurka. Zamontowanie kanału powinno odbyć się do stelaża i nie może ograniczać funkcji przesuwania blatu. Przestrzeń na kable oraz listwy powinna wynosić około 100x100 mm.</p>		
13	<p>Dostawka do biurka Szerokość blatu 80cm, głębokość 65cm, wysokość 74cm</p>	<p>Dostawka do biurka</p> <p>Wymiary: 80x65x74h [cm] +/-2%</p> <p>Blat dostawki wykonać z trójwarstwowej płyty wiórowej grubości min. 25mm w klasie higieniczności E1 obustronnie melaminowanej na kolor dąb natura. Wąskie płaszczyzny zabezpieczyć obrzeżem PCV grubości 2mm w kolorze płyty. Krawędzie obrzeża zaokrąglić R=2mm.</p> <p>Pod blatem, wzdłuż jego dłuższej osi zamontować belkę podblatową, wykonaną z profilowanej blachy stalowej o gr. min 2mm, o przekroju poprzecznym nie mniejszym niż 150x45 [mm]. Belka stanowi element łączący wymiennej nogi i usztywniający konstrukcję dostawki.</p> <p>Nogę wyposażać w odpowiednio wyprofilowany uchwyt umożliwiający połączenie z belką podblatową za pomocą śrub imbusowych M6. Konstrukcja złącza nogi i belki zaprojektowana tak aby umożliwić wielokrotny montaż oraz demontaż poszczególnych elementów bez utraty stabilności. Nogę biurka wykonać z profilowanej blachy stalowej o grubości min 3mm. Przekrój nogi powinien wynosić: szerokość 42mm, głębokość 44mm, a od strony zewnętrznej nogę należy zaokrąglić promieniem R=21mm. Konstrukcja nogi powinna umożliwić przeprowadzenie okablowania. Kąt pochylenia nogi w stosunku do blatu powinien mieścić się w zakresie 74°.</p>		1

		<p>Pionowe prowadzenie kabli w każdej nodze zasłonięte metalową zaślepką o szer. 35 mm wpinaną w profil nogi od strony wewnętrznej.</p> <p>Noga musi posiadać stopki poziomujące z regulacją w zakresie min 10mm. Kolor stelaża czarny.</p>		
14	<p>szafka jezdna z szufladami szerokość 43cm, głębokość 60cm, wysokość 62,3 cm z szufladami zamykanymi na klucz</p>	<p>Kontener mobilny z 3 szufladami</p> <p>Wymiary: 43x60x62,3h [cm] +/-2%</p> <p>Kontener musi posiadać certyfikat zgodności z normami dotyczącymi jakości mebli danego rodzaju: PN EN 14073-2:2006, PN-EN 14073-3:2006, PN EN 14074:2006 wystawiony przez niezależną jednostkę certyfikującą posiadającą PCA (Polskie Centrum Akredytacji).</p> <p>Biurko musi posiadać atest higieniczny wystawiony przez niezależną jednostkę atestującą.</p> <p>Korpus oraz fronty kontenera wykonać z trójwarstwowej płyty wiórowej w klasie higieniczności E1 o grubości min 18mm obustronnie melaminowanej w kolorze dąb natura . Widoczne wąskie płaszczyzny zabezpieczyć obrzeżem o grubości 2mm w kolorze płyty. Krawędzie obrzeża zaokrąglić R=2mm.</p> <p>Wieniec dolny łączyć z korpusem za pomocą śrub imbusowych typu konfirmat. Wszystkie pozostałe połączenia elementów płytowych należy wykonać przy pomocy niewidocznych na zewnątrz złącz mimośrodowych zapewniających trwałość połączenia oraz możliwość wymiany poszczególnych elementów kontenera w przypadku uszkodzenia. Do łączenia korpusu kontenera nie dopuszcza się użycia kleju. Kontener musi być dostarczony w całości – zmontowany fabrycznie- nie dopuszcza się montażu kontenera na miejscu.</p>		4

Kontener posadowiony na czterech kółkach tworzywowych w kolorze czarnym o średnicy ok fi 40mm.

Otwieranie frontów powinno odbywać się za pomocą bocznego pochwytu. Przestrzeń między bokiem, a frontem należy od strony wewnętrznej zasłonić płaskownikiem z aluminium anodowanego.

Kontener wyposażony w trzy szuflady tworzywowe w kolorze czarnym na prowadnicach kulkowych zapewniających samodociąg, min 75% wysuwu oraz nośność min 25kg. Kontener należy wyposażony w zamek centralny jednocześnie blokujący wszystkie szuflady. Dla bezpieczeństwa użytkownika wymaga się, aby kontener wyposażony był w blokadę wysuwu więcej niż jednej szuflady.

15

Fotel biurowy
obrotowy

Krzesło obrotowe na kółkach z mechanizmem synchronicznym, z regulacją głębokości powinien posiadać: wymiary +/- 2%

- Całkowita wysokość regulowana w zakresie: 980-1180 mm
 - Wysokość oparcia regulowana w zakresie: 570-640 mm
 - Wysokość siedziska regulowana w zakresie: 420-550 mm
 - Szerokość siedziska: 460 mm
 - Głębokość siedziska: 420 mm
 - Mechanizm :FST: synchroniczny, regulacja głębokości
 - Wersja kolorystyczna: Czarna
 - Podparcie lędźwi: Regulowane na głębokość
 - Oparcie: BASIC – tapicerowane, osłona: plastik
 - Siedzisko: Tapicerowane
 - Podłokietniki: R35K2-SB2: 2D, ramię: czarny poliamid, nakładka: czarny poliuretan
 - Podnośnik: Pneumatyczny, standardowy
 - Podstawa: ST44-POL: Ø 700 mm, 5-ramienna, aluminium polerowane
 - Kółka: ESH: Ø 65 mm, do miękkich powierzchni, samohamowne, czarne
 - Pianka siedziska: Wylewana
 - Pianka oparcia: Wylewana
 - Gatunek tkaniny tapicerskiej: Era
 - Kolor tkaniny tapicerskiej: CSE14
- Skład: 100% poliester Gramatura: 320 g/m²
 Odporność na ścieranie: ≥100 000 cykli
 Martindale Trudnozapałność: EN 1021-1, EN 1021-2, BS 7176 LARGE hazard

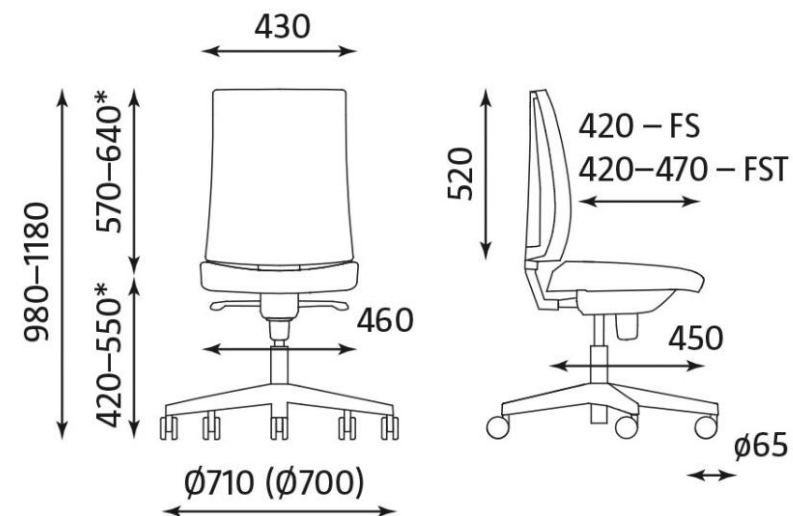

5

16

krzesło
konferencyjne
tapicerowane

Krzesło konferencyjne z podłokietnikami powinno posiadać:

wymiary +/- 2%

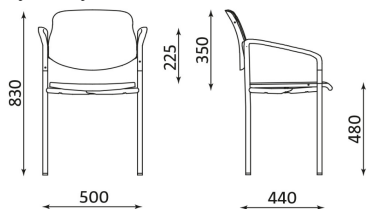

Rama: 4 nogi metalowe, podłokietniki zamknięte

Oparcie: Tapicerowane, osłona: plastik

Siedzisko: Tapicerowane, osłona plastikowa

Podłokietniki: Zintegrowane z ramą, nakładka: polipropylen

Stopki: GB: do miękkich powierzchni

Sztaplowanie: Do 4 sztuk

Pianka siedziska: Cięta

Pianka oparcia: Cięta

Kolor elementów metalowych: CR Chrom

Gatunek tkaniny tapicerskiej: Era

Kolor tkaniny tapicerskiej: CSE14

Skład: 100% poliester Gramatura: 320 g/m²

Odporność na ścieranie: ≥100 000 cykli

Martindale Trudnozapałność: EN 1021-1, EN 1021-2, BS 7176 LARGE hazard

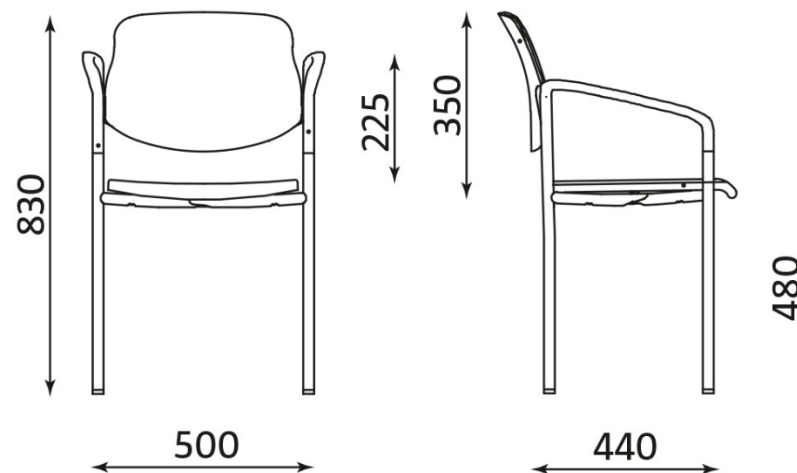

38

17

szafa biurowa
dwa
drzwiowa
zamykana na
klucz
szerokość
80cm
głębokość
46cm
wysokość
178cm z
czterema
półkami
wewnątrz

Szafa aktowa 50H na stopkach

Wymiary: 80,1x46x178,2 +/- 2%

Szafa musi posiadać certyfikat zgodności z normami dotyczącymi jakości mebli danego rodzaju: PN-EN 14073-2:2006, PN-EN 16121+A1:2017-11 wystawiony przez niezależną jednostkę certyfikującą posiadającą PCA (Polskie Centrum Akredytacji)

Biurko musi posiadać atest higieniczny wystawiony przez niezależną jednostkę atestującą

Oferowane meble mają być rozwiązaniami systemowymi, umożliwiającymi domówienia i wspólne zestawienie w przyszłości.

Korpus szafy wykonać z trójwarstwowej płyty wiórowej w klasie higieniczności E1 obustronnie melaminowanej w kolorze dąb natura o grubości min 18mm. Wąskie płaszczyzny zabezpieczyć obrzeżem o grubości 2mm w kolorze płyty. Krawędzie obrzeża zaokrąglić R=2mm. Korpus szaf łączony za pomocą złącz mimośrodowych umożliwiających wymianę poszczególnych elementów w przypadku uszkodzenia. Ściana tylna ma być wpuszczana w ściany boczne i wieńce korpusu. Kolorystyka ściany tylnej musi być zgodna z kolorystyką korpusu szafy. Wieniec górny oraz dolny nakładany. Wszystkie zewnętrzne krawędzie korpusu zabezpieczyć obrzeżem o grubości 2mm w kolorze płyty. Krawędzie obrzeża zaokrąglić R=2mm. Nie dopuszcza się użycia kleju.

Fronty nachodzące na wieńce. Drzwi wyposażić w zawiasy obiektowe z kątem otwarcia min 270°. Fronty zamykane zamkiem baskwilowym z wymienną wkładką patentową wyposażoną w dwa klucze łamane. Zamek powinien posiadać możliwość zastosowania klucza master, który pozwala na otwarcie wielu zamków tym samym kluczem. We froncie prawym zamontowany uchwyt dwupunktowy o rozstawie 128mm zintegrowany z cylindrem zamka. We froncie

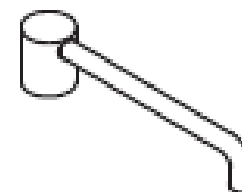
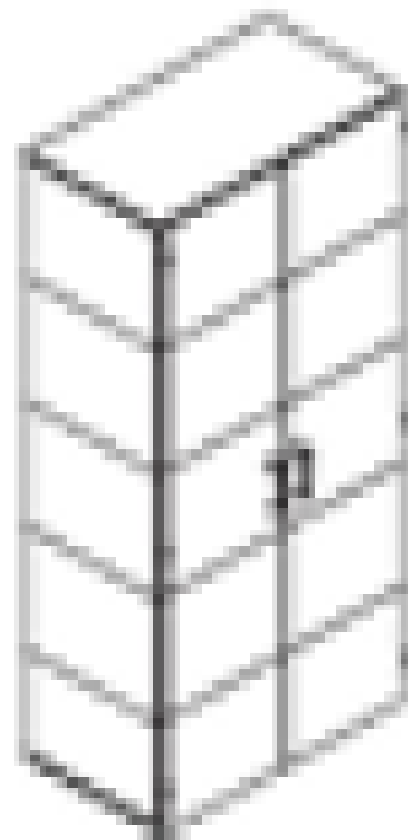

3

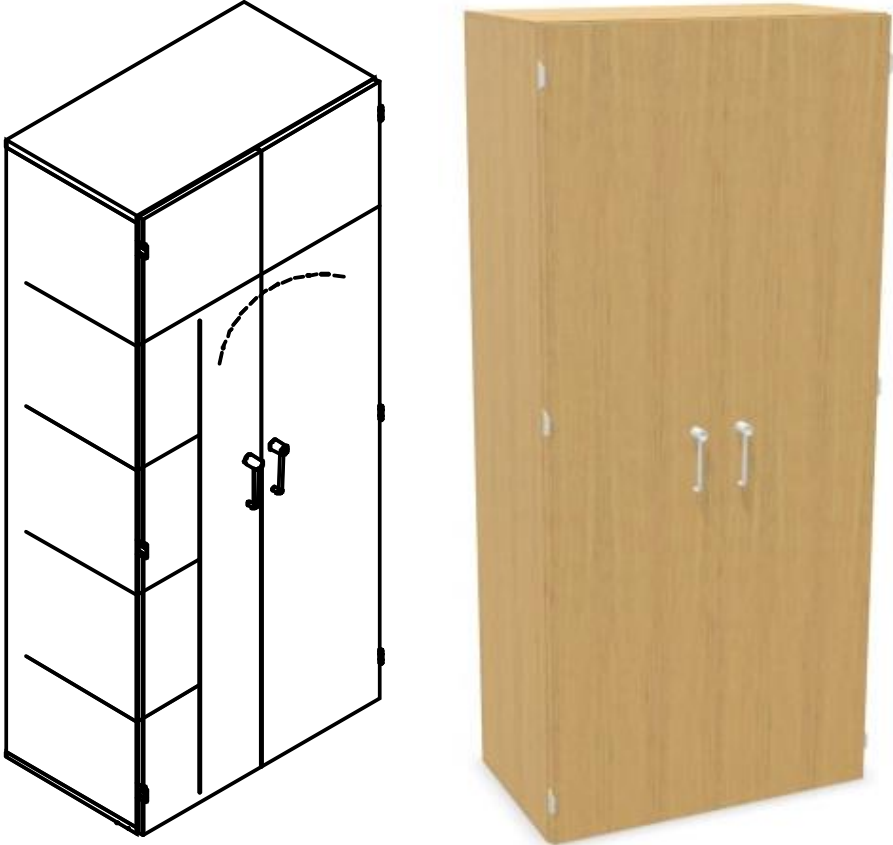
		<p>lewym analogiczny uchwyt niezintegrowany z zamkiem.</p> <p>Szafa wyposażona w cztery półki płytowe wykonane z trójwarstwowej płyty wiórowej w klasie higieniczności E1 obustronnie melaminowanej w kolorze korpusu i grubości min 25mm. Półki należy wyposażyć w podpórki zapobiegające przypadkowemu wysunięciu. Półki z możliwością regulacji położenia na całej wysokości szafy co 32mm (nie dotyczy półek stałych). Szafę posadzić na czterech stopkach o średnicy 50mm oraz wysokości 27mm. Szafa musi być dostarczony w całości – zmontowana fabrycznie- nie dopuszcza się montażu szafy na miejscu.</p>		
18	<p>szafa biurowa na ubrania dwu drzwiowa zamykana na klucz szerokość 80cm głębokość 80cm wysokość 200cm z drążkiem na wieszaki plus 20 drewnianych wieszaków ubraniowych</p>	<p>Szafa aktowo-ubraniowa 50H na stopkach</p> <p>Wymiary: 80x46x178+7cm, +/- 2%</p> <p>Szafa musi posiadać certyfikat zgodności z normami dotyczącymi jakości mebli danego rodzaju: PN-EN 14073-2:2006, PN-EN 16121+A1:2017-11 wystawiony przez niezależną jednostkę certyfikującą posiadającą PCA (Polskie Centrum Akredytacji)</p> <p>Oferowane meble mają być rozwiązaniami systemowymi, umożliwiającymi domówienia i wspólne zestawienie w przyszłości.</p> <p>Korpus szafy wykonać z trójwarstwowej płyty wiórowej w klasie higieniczności E1 obustronnie melaminowanej w kolorze dąb natura o grubości min 18mm. Wąskie płaszczyzny zabezpieczyć obrzeżem PCV grubości 2mm w kolorze płyty. Krawędzie obrzeża zaokrąglić R=2mm. Korpus szaf łączyć za pomocą złącz mimośrodowych umożliwiających wymianę poszczególnych elementów w przypadku uszkodzenia. Do łączenia elementów korpusu nie dopuszcza się użycia kleju. Ściana tylna ma być wpuszczana w ściany boczne i wieńce korpusu. Kolorystyka ściany tylnej musi być zgodna z kolorystyką korpusu szafy. Wieniec górny oraz dolny nakładany. Wszystkie</p>		1

zewnętrzne krawędzie korpusu zabezpieczyć obrzeżem PCV grubości 2mm w kolorze płyty. Krawędzie obrzeża zaokrąglić R=2mm.

Fronty nachodzące na wieńce. Drzwi wyposażyc w zawiasy 110° z cichym domykiem. Fronty zamykane zamkiem baskwilowym z wymienną wkładką patentową wyposażoną w dwa klucze łamane. Zamek powinien posiadać możliwość zastosowania klucza master, który pozwala na otwarcie wielu zamków tym samym kluczem. We froncie prawym zamontowany uchwyt dwupunktowy o rozstawie 128mm zintegrowany z cylindrem zamka. We froncie lewym analogiczny uchwyt niezintegrowany z zamkiem.

Górną przestrzeń szafy wyposażyc w półkę płytowe wykonane z trójwarstwowej płyty wiórowej w klasie higieniczności E1 obustronnie melaminowanej w kolorze korpusu i grubości min 25mm. Pozostałą przestrzeń należy rozdzielić przegrodą pionową tworząc przestrzeń aktową i garderobianą. Szerokość przestrzeni garderobianej w świetle nie mniejsza niż 50cm. Przestrzeń garderobianą należy wyposażyc w wieszak wysuwny typu puzon. Przestrzeń aktową wyposażyc w trzy półki płytowe z możliwością regulacji położenia na całą wysokość szafy co 32mm. Rozstaw półek powinien tworzyć przestrzenie segregatorowe.

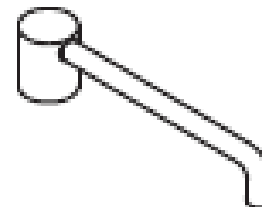

19

szafa biurowa
dwa
drzwiowa
zamykana na
klucz
szerokość
80cm
głębokość
46cm
wysokość
178cm z
czterema
półkami
wewnątrz
WZMACNIA
NA, zamykana
na klucz

Szafa aktowa 5OH na stopkach

Wymiary: 80,1x46x178,2 +/- 2%

Szafa musi posiadać certyfikat zgodności z normami dotyczącymi jakości mebli danego rodzaju: PN-EN 14073-2:2006, PN-EN 16121+A1:2017-11 wystawiony przez niezależną jednostkę certyfikującą posiadającą PCA (Polskie Centrum Akredytacji)

Biurko musi posiadać atest higieniczny wystawiony przez niezależną jednostkę atestującą

Oferowane meble mają być rozwiązaniami systemowymi, umożliwiającymi domówienia i wspólne zestawienie w przyszłości.

Korpus szafy wykonać z trójwarstwowej płyty wiórowej w klasie higieniczności E1 obustronnie melaminowanej w kolorze dąb natura o grubości min 18mm. Wąskie płaszczyzny zabezpieczyć obrzeżem o grubości 2mm w kolorze płyty. Krawędzie obrzeża zaokrąglić R=2mm. Korpus szaf łączyć za pomocą złącz mimośrodowych umożliwiających wymianę poszczególnych elementów w przypadku uszkodzenia. Ściana tylna ma być wpuszczana w ściany boczne i wieńce korpusu. Kolorystyka ściany tylnej musi być zgodna z kolorystyką korpusu szafy. Wieniec górny oraz dolny nakładany. Wszystkie zewnętrzne krawędzie korpusu zabezpieczyć obrzeżem o grubości 2mm w kolorze płyty. Krawędzie obrzeża zaokrąglić R=2mm. Nie dopuszcza się użycia kleju.

Fronty nachodzące na wieńce. Drzwi wyposażać w zawiasy obiektowe z kątem otwarcia min 270°. Fronty zamykane zamkiem baskwilowym z wymienną wkładką patentową wyposażoną w dwa klucze łamane. Zamek powinien posiadać możliwość zastosowania klucza master, który pozwala na otwarcie wielu zamków tym samym kluczem. We froncie prawym zamontowany uchwyt dwupunktowy o rozstawie 128mm zintegrowany z cylindrem zamka. We froncie

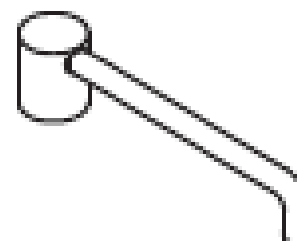
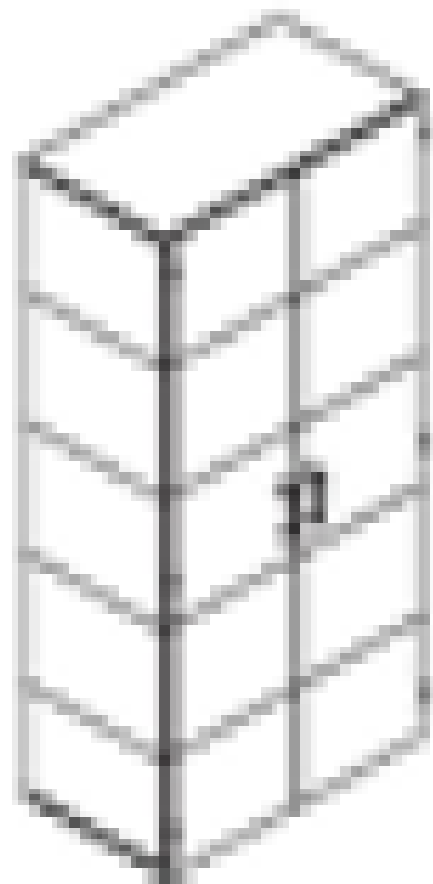

1

		<p>lewym analogiczny uchwyt niezintegrowany z zamkiem.</p> <p>Szafa wyposażona w cztery półki płytowe wykonane z trójwarstwowej płyty wiórowej w klasie higieniczności E1 obustronnie melaminowanej w kolorze korpusu i grubości min 25mm. Półki należy wyposażyć w podpórki zapobiegające przypadkowemu wysunięciu. Półki z możliwością regulacji położenia na całej wysokości szafy co 32mm (nie dotyczy półek stałych). Szafę posadzić na czterech stopkach o średnicy 50mm oraz wysokości 27mm. Szafa musi być dostarczony w całości – zmontowana fabrycznie- nie dopuszcza się montażu szafy na miejscu.</p>		
20	<p>lada recepcyjna dł. 3m i wysokości 90cm</p>	<p>Zabudowa recepcji (lada z blatem niższym i wyższym) wymiar z tolerancją +/- 2%</p> <p>Lada musi składać się z 3 elementów: jeden element wysoki prosty o wymiarach: szerokość max.100cm., głębokość max.75cm., wysokość max.114cm., jeden element wysoki łukowy 90° o wymiarach: szerokość max.195/92cm., głębokość max.75cm., wysokość max.114cm., i jednego elementu niskiego prostego o wymiarach: szerokość max.160cm., głębokość max.75cm., wysokość max.74 cm, element niski lady przystosowana do obsługi osób niepełnosprawnych z wysuniętym blatem roboczym o 15cm, umożliwiającym swobodny podjazd dla wózka inwalidzkiego.</p> <p>. Blat niski musi być na wysokości max. 74cm.</p> <p>Blat górny wykonany z płyty wiórowej laminowanej grubości 18mm. Krawędzie płyty oklejone obrzeżem ABS 2mm. podparty na dystansie cylindrycznym o średnicy 66mm wykonany ze stali szczotkowanej.</p> <p>Blat roboczy wykonany z płyty grubości 25mm. Krawędzie płyty oklejone obrzeżem ABS 2mm.</p>		1

Blat zaopatrzony w przeloty kablowe wykonane z tworzywa $\varnothing 60\text{mm}$.

Nogi lady wykonane z płyty grubości 25mm. krawędzie płyty oklejone obrzeżem ABS 2mm. Element frontowy lady wykonany w technologii komórkowej, składa się z elementów pionowych oraz poziomych z płyty grubości 25mm oraz okładzin wykonanych z płyty HDF 3mm. Grubość frontu 110mm, front oklejony laminatem HPL. Dodatkowo front lady zaopatrzony w poziome boniowanie z zastosowaniem materiału w kolorze stali szczotkowanej. Cokół wykonany z płyty wiórowej trójwarstwowej oklejonej laminatem HPL w optyce stali szczotkowanej z możliwością regulacji poziomowania do 15mm. Cokół cofnięty względem frontu lady o 70mm.

Front wyposażony w reling poziomy z profilu okrągłego zamkniętego na końcach ze stali szczotkowanej średnicy $\varnothing 30\text{mm}$, grubości ścianki 2mm.

Jako rozwiązanie modułowe lady systemu wykonane w sposób umożliwiający ustawienie w dowolną konfigurację poszczególnych modułów. Lada w kolorze dąb afrykański, cokół w kolorze antracytu.

Lada musi posiadać certyfikat zgodności z normami certyfikaty ISO9001:2015 oraz 14001:2015. Wszystkie elementy płytowe wykonane z płyty o klasie higieniczności E1 Atest higieniczności wydany przez PZH Atest ścieralności wydany przez Instytut Technologii Drewna

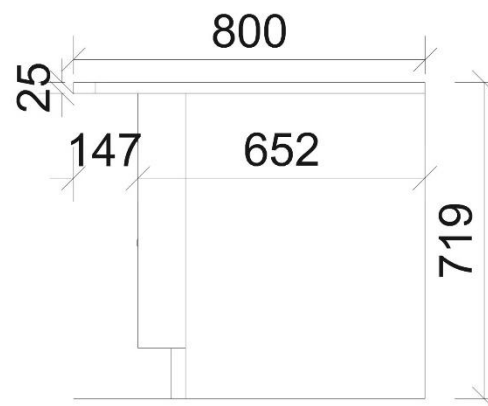
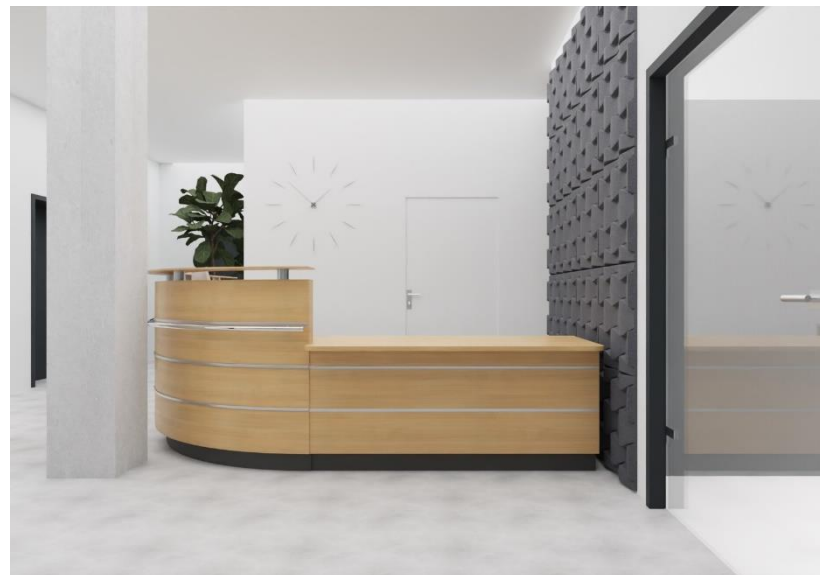

21

niska szafka
stojąca
pomocnicza
szerokość
80cm
głębokość
46cm
wysokość
107cm, dwu
drzwiowa z
półką
wewnątrz,
zamykana na
klucz

Szafa aktowa 3OH na stopkach

Wymiary: 80x46x107 +/- 2%

Szafa musi posiadać certyfikat zgodności z normami dotyczącymi jakości mebli danego rodzaju: PN-EN 14073-2:2006, PN-EN 16121+A1:2017-11 wystawiony przez niezależną jednostkę certyfikującą posiadającą PCA (Polskie Centrum Akredytacji)

Biurko musi posiadać atest higieniczny wystawiony przez niezależną jednostkę atestującą

Oferowane meble mają być rozwiązaniami systemowymi, umożliwiającymi domówienia i wspólne zestawienie w przyszłości.

Korpus szafy wykonać z trójwarstwowej płyty wiórowej w klasie higieniczności E1 obustronnie melaminowanej w kolorze dąb natura o grubości min 18mm. Wąskie płaszczyzny zabezpieczyć obrzeżem PCV grubości 2mm w kolorze płyty. Krawędzie obrzeża zaokrąglić R=2mm. Korpus szaf łączyć za pomocą łącz mimośrodowych umożliwiających wymianę poszczególnych elementów w przypadku uszkodzenia. Ściana tylna ma być wpuszczana w ściany boczne i wieńce korpusu. Kolorystyka ściany tylnej musi być zgodna z kolorystyką korpusu szafy. Wieniec górny oraz dolny nakładany. Wszystkie zewnętrzne krawędzie korpusu zabezpieczyć obrzeżem PCV grubości 2mm w kolorze płyty. Krawędzie obrzeża zaokrąglić R=2mm.

Fronty nachodzące na wieńce. Drzwi wyposażać w zawiasy obiektowe z kątem otwarcia min 270°. Fronty zamykane zamkiem baskwilowym z wymienną wkładką patentową wyposażoną w dwa klucze łamane. Zamek powinien posiadać możliwość zastosowania klucza master, umożliwiającego na otwarcie kilku zamków tym samym kluczem. We froncie prawym zamontowany uchwyt dwupunktowy o rozstawie

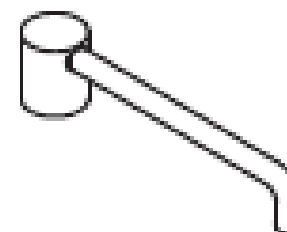
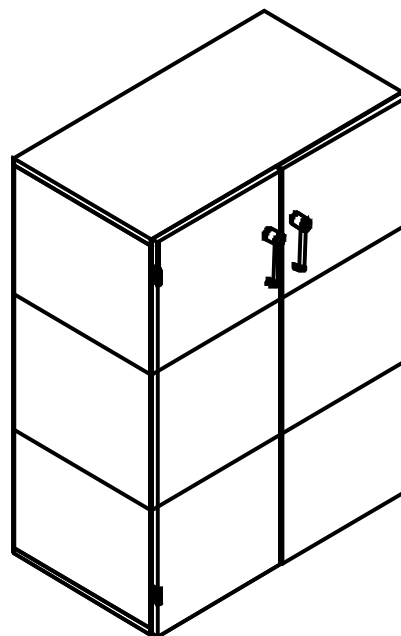



3

		<p>128mm zintegrowany z cylindrem zamka. We froncie lewym analogiczny uchwyt niezintegrowany z zamkiem.</p> <p>Szafa wyposażona w półki płytowe wykonane z trójwarstwowej płyty wiórowej w klasie higieniczności E1 obustronnie melaminowanej w kolorze korpusu i grubości min 25mm. Półki należy wyposażyć w podpórki zapobiegające przypadkowemu wysunięciu. Półki z możliwością regulacji położenia na całość wysokości szafy co 32mm (nie dotyczy półek stałych). Szafę posadowić na czterech stopkach o średnicy 50mm oraz wysokości 27mm. Szafa musi być dostarczony w całości – zmontowana fabrycznie nie dopuszcza się montażu szafy na miejscu.</p>		
22	Fotel tapicerowany	<p>Fotel tapicerowany o wymiarach +/- 2%</p> <p>Wymiary zewnętrzne: 635 × 625 mm</p> <p>Wysokość: 845 mm</p> <p>Wysokość siedziska: 465 mm</p> <p>Miękkie, tapicerowane siedzisko i oparcie ze zintegrowanymi podłokietnikami, na czterech metalowych nogach</p> <ul style="list-style-type: none"> • Rama: nogi wykonane z rury stalowej Ø22x2.0, łącznik nóg z rury stalowej Ø20x2.0 • Rama nogi może być pokryta farbą proszkową lub chromową powłoką galwaniczną. • Szkielet fotela wykonany z płyty wiórowej o grubości 18 mm, przy podłokietnikach sklejka o grubości 18 mm., ponadto całość od zewnątrz i wewnątrz pokryta dwoma warstwami płyty pilśniowej twardej o grubości 3,4 mm każda • Oparcie od zewnętrznej strony pokryte gąbką o grubości 10 mm o gęstości: 21 kg/m³ a od wewnątrz gąbką o grubości 25 mm i gęstości: 35 kg/m³ • Siedzisko pokryte gąbką o grubości 40 mm i gęstości: 35 kg/m³ <p>Stopki z tworzywa sztucznego do powierzchni twardych lub miękkich</p>		4

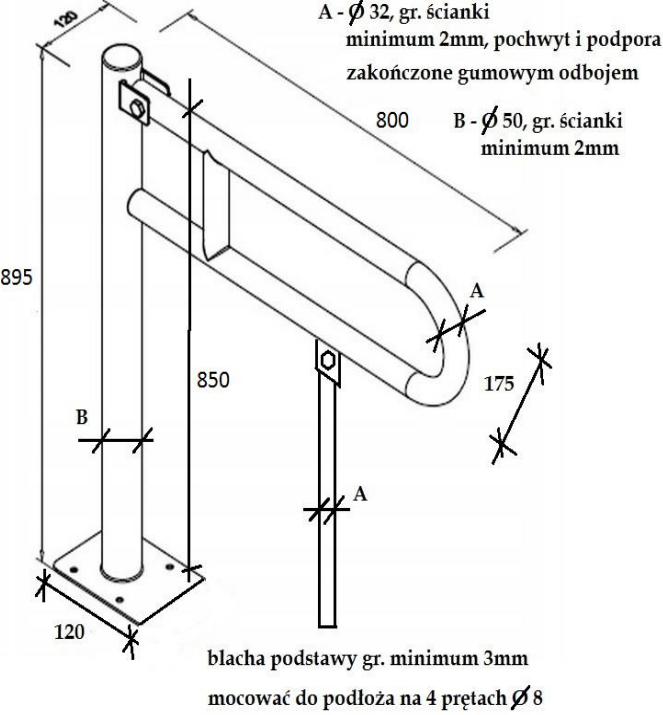
23	<p>Stolik śr. 60cm h=73,6cm, rama i nogi ze stali nierdzewnej</p>	<p>Stolik okrągły na podstawie talerzowej</p> <p>Do integracji z: Standardowym blatem melaminowanym, okrągłym, o gr. 25 mm i śr. 600 mm</p> <p>Podstawa dolna: Talerzowa okrągła</p> <p>Kolumna podstawy: Pojedyncza, okrągła</p> <p>Wymiary: +/- 2% wysokość całkowita: 736 mm</p> <p>Średnica: 450 mm</p> <p>Wykończenia Kolor – podstawa: RAL 9005 Jet black CZ, BL/BLT, Y Kolor – kolumna podstawy: RAL 9005 Jet black CZ, BL/BLT, Y</p>		1
24	<p>Zestaw koszy na odpady segregowane.</p> <p>W każdym zestawie ma być 5 koszy, każdy kosz okrągły o poj. 20l plus naklejki do oklejenia koszy</p>	<p>okrągły kosz ze stali nierdzewnej gatunku 304, mat, z pedałem wykonanym również ze stali nierdzewnej gatunku 304, o pojemności 20l, z wyciąganym wkładem plastikowym. Wymiar zewnętrzny około:</p> <p>wysokość 45cm, średnica 30cm</p> <p>Wzory naklejek/piktogramów na kosze przedstawiono na zdjęciu. Naklejki powinny mieć wymiar co najmniej 15cm x 15 cm.</p> <p>Każdy kosz powinien być oklejony co najmniej dwoma naklejkami od góry na klapie i na powierzchni bocznej w okolicy pedału do podnoszenia kłapy.</p> <p>(2 zestawy po 5 koszy)</p> <p>Tolerancja wymiarów, pojemności i innych parametrów maksymalnie ± 5%.</p>		2 sztuki zestawów (2 zestawy po 5 koszy)

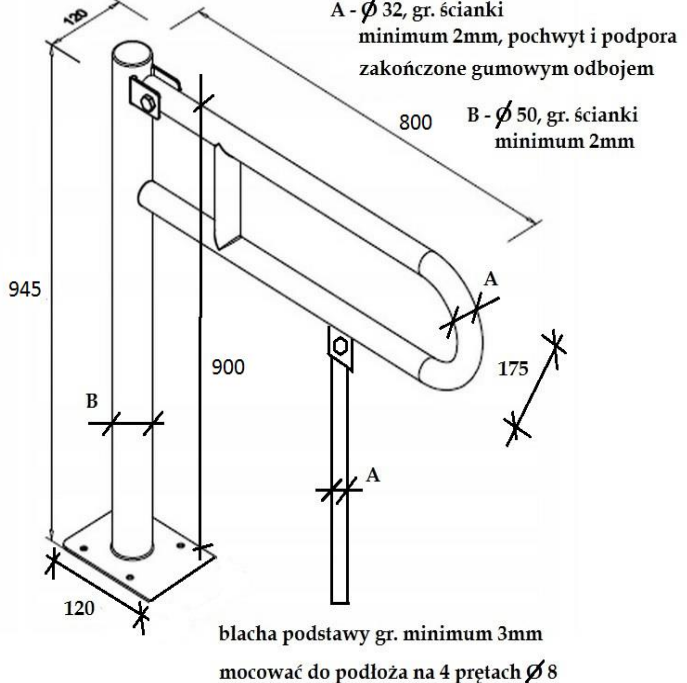
25	pochwyty ścienny ze stali nierdzewnej kwasoodpornej w kształcie litery L	<p>pochwyty ścienny ze stali nierdzewnej kwasoodpornej, gatunku 316, mat, fi 32mm, gr. ścianki pochwyty minimum 2mm, stały, montowany do ściany w trzech punktach, pochwyty w kształcie litery L. Wymiar 500mm x 800mm, wszystkie miejsca mocowania śrub wyposażać w rozety maskujące z tego samego materiału co pochwyty, element mocować na śrubach ze stali kwasoodpornej gatunku 316,. Udźwig co najmniej 120kg. Tolerancja wymiarów maksymalnie $\pm 5\%$.</p> <p>Odległość osi pochwyty od osi miski ustępowej powinna wynosić pomiędzy 30 a 40cm.</p>		4
26	pochwyty ścienny ze stali nierdzewnej kwasoodpornej z podpórką uchylną	<p>pochwyty montowany pomiędzy miską ustępową a umywalką, ze stali nierdzewnej kwasoodpornej, gatunku 316, mat, gr. ścianki pochwyty minimum 2 i blach podstawy minimum 3mm, fi 32mm i fi 50, uchylny, montowany do posadzki ze składaną podpórką. Pochwyty i podpórkę wyposażać w gumowy odbój. Wymiar 895mm x 880mm x 175mm, element mocować do posadzki kotwa chemiczną na prętach ze stali kwasoodpornej, gatunku 316, minimum M8 zakończone nakrętkami ze stali kwasoodpornej gatunku 316, jak na rysunku. Wszystkie elementy pochwyty wraz z elementami mocującymi muszą być wykonane ze stali nierdzewnej kwasoodpornej gatunku 316. Wysokość od górnej krawędzi pochwyty do posadzki 85cm, długość samego pochwyty 800mm. Tolerancja wymiarów maksymalnie $\pm 5\%$.</p>		4

				
27	<p>pochwyty ścienny ze stali nierdzewnej kwasoodpornej z podpórką uchylną</p>	<p>pochwyty montowane pomiędzy ścianą a umywalką, ze stali nierdzewnej kwasoodpornej, gatunku 316, mat, gr. ścianki pochwyty minimum 2 i blach podstawy minimum 3mm, fi 32mm i fi 50, uchylne, montowane do posadzki ze składaną podpórką. Pochwyty i podpórki wyposażone w gumowy odbój. Wymiar 945mm x 880mm x 175mm, element mocować do posadzki kotwą chemiczną na prętach ze stali kwasoodpornej, gatunku 316, minimum M8 zakończone nakrętkami ze stali kwasoodpornej gatunku 316, jak na rysunku. Wszystkie elementy pochwyty wraz z elementami mocującymi muszą być wykonane ze stali nierdzewnej kwasoodpornej gatunku 316. Wysokość od górnej krawędzi pochwyty do posadzki 90cm, długość samego pochwyty 800mm. Tolerancja wymiarów maksymalnie ± 5%.</p>	 <p>A - ϕ 32, gr. ścianki minimum 2mm, pochwyty i podpórki zakończone gumowym odbojem</p> <p>B - ϕ 50, gr. ścianki minimum 2mm</p> <p>blacha podstawy gr. minimum 3mm mocować do podłoża na 4 prętach ϕ 8</p>	4

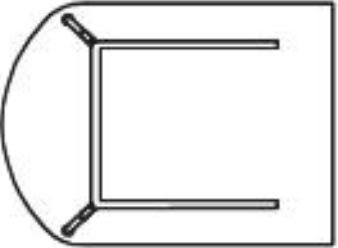
				
28	Sitko do pisuaru	sitko ze stali nierdzewnej kwasoodpornej gatunku 316 do pisuaru		4
29	stół konferencyjny dwuczęściowy	<p>Modułowy stół konferencyjny</p> <p>Wymiary: 2szt: 155x125x74h [cm] +/-2%</p> <p>Błat wykonać z trójwarstwowej płyty wiórowej grubości min 25mm w klasie higieniczności E1 obustronnie metalinowanej na kolor dąb natura. Wąskie krawędzie zabezpieczyć obrzeżem PCV grubości 2mm w kolorze płyty. Krawędzie obrzeża zaokrąglić R=2mm. Narożniki blatu zaokrąglić R= ok 50mm.</p> <p>Ramę stelaża wykonać z profilowanej blachy stalowej o grubości min 2mm tworzącej profil otwarty o przekroju ok 35x55mm. Ramę należy mocować do blatu za pomocą wpustek tworzywowych i śrub imbusowych z gwintem metrycznym. Ze względu na małą trwałość</p>	 <p>Przykładowy widok nogi przedstawiono na rysunku poglądowym.</p>	1

połączenia nie dopuszcza się wkręcania śrub bezpośrednio w płytę.

Nogi stołu wykonać z profilowanej blachy stalowej o grubości min 2mm. Przekrój nogi powinien wynosić: szerokość 30mm, głębokość 86mm, a od strony zewnętrznej nogę należy zaokrąglić promieniem $R=17,5$ mm. Kształt nóg powinien umożliwić przeprowadzenie okablowania. Kąt pochylenia nogi w stosunku do blatu powinien mieścić się w zakresie $75-80^\circ$. Od strony wewnętrznej nogę należy wyposażać w zamknięcie typu Click o szerokości 30mm na całej wysokości nogi. Nogę należy wesprzeć na stopce z chromowanego aluminium o przekroju dopasowanym do profilu nogi. Stopka od strony wewnętrznej powinna być otwarta w celu swobodnego wprowadzenia okablowania do nogi. Wysokość stopki powinna wynosić ok 30mm i posiadać wbudowany regulator w kolorze chromowanego aluminium, umożliwiającą poziomowanie w zakresie min 10mm. Nogi należy mocować za pomocą adaptera stalowego łączącego jednocześnie ramę stelaża z nogą za pomocą jednej śruby. Użycie adaptera powinno dawać możliwość wielokrotnego montażu oraz demontażu nogi bez utraty stabilności konstrukcji. Nie dopuszcza się zastosowania konstrukcji spawanej.

Nogi końcowe modułów prostych ustawić pod kątem 45° w stosunku do krawędzi blatu, nogi pośrednie (łączące dwa blaty) ustawić prostopadłe do dłuższej krawędzi.

Stelaż oraz nogi lakierować proszkowo w strukturze mat na kolor czarny.

Noga pośrednia

Wymiary: 60x95x70h [cm] +/-2%

Noga pośrednia składa się z dwóch nóg stołu, łącznika blatu oraz dwóch końcówek belek

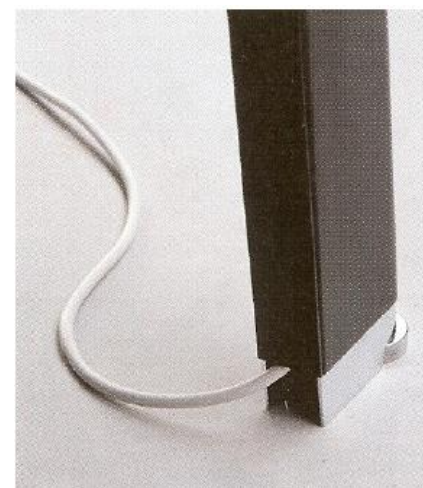
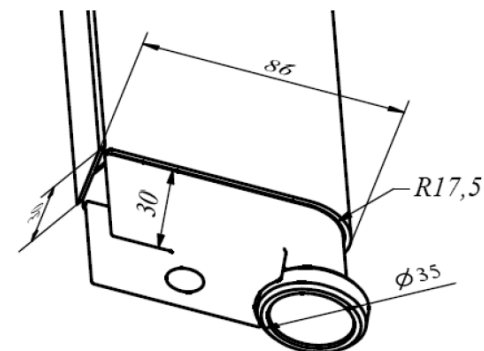

frezowanie blatu



umożliwiających połączenie z belkami nośnymi w blacie. Łącznik należy wykonać z blachy 2mm.

Nogę pośrednią wykonać z profilowanej blachy stalowej o grubości min 2mm. Przekrój nogi powinien wynosić: szerokość 30mm, głębokość 86mm, a od strony zewnętrznej nogę należy zaokrąglić promieniem $R=17,5\text{mm}$. Kształt nóg powinien umożliwić przeprowadzenie okablowania. Kąt pochylenia nogi w stosunku do blatu powinien mieścić się w zakresie $75-80^\circ$. Od strony wewnętrznej nogę należy wyposażać w zamknięcie typu Click o szerokości 30mm na całej wysokości nogi. Nogę należy wesprzeć na stopce z chromowanego aluminium o przekroju dopasowanym do profilu nogi. Stopka od strony wewnętrznej powinna być otwarta w celu swobodnego wprowadzenia okablowania do nogi. Wysokość stopki powinna wynosić ok 30mm i posiadać wbudowany regulator w kolorze chromowanego aluminium, umożliwiający poziomowanie w zakresie min 10mm. Nogi należy mocować za pomocą adaptera stalowego łączącego jednocześnie ramę stelaża z nogą za pomocą jednej śruby. Użycie adaptera powinno dawać możliwość wielokrotnego montażu oraz demontażu nogi bez utraty stabilności konstrukcji. Nie dopuszcza się zastosowania konstrukcji spawanej.

Przykładowy widok modułu przedstawiono na rysunku poglądowym.



30

Stanowisko
obsługi
technicznej -
stolik

stanowisko obsługi technicznej - **Stolik o Wymiarach: 80x80x75hcm +/- 2%**

Stolik musi posiadać certyfikat zgodności z normami dotyczącymi jakości mebli danego rodzaju: PN-EN 527-1:2011, PN-EN 527-2+A1:2019-08, PN-EN 1729-1:2016-02, PN-EN 1729-2+A1:2016-02; wystawiony przez niezależną jednostkę certyfikującą posiadającą akredytację PCA (Polskie Centrum Akredytacji).

Stolik musi posiadać atest higieniczny wystawiony przez niezależną jednostkę atestującą.

Oferowane biurka mają być rozwiązaniami systemowymi, umożliwiającymi domówienia i wspólne zestawienie w przyszłości.

Blat biurka wykonać z trójwarstwowej płyty wiórowej w klasie higieniczności E1 i gr. min. 25mm obustronnie melaminowanej na kolor dąb natura. Wąskie płaszczyzny zabezpieczyć obrzeżem PCV gr. 2mm w kolorze płyty. Krawędzie obrzeża zaokrąglić R=2mm.

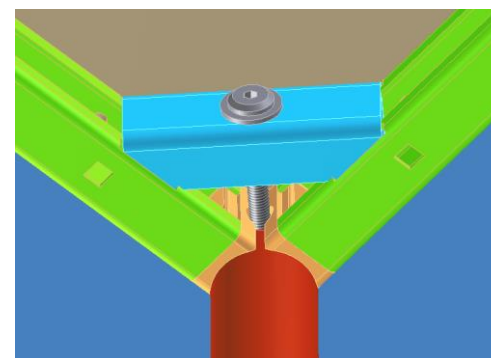
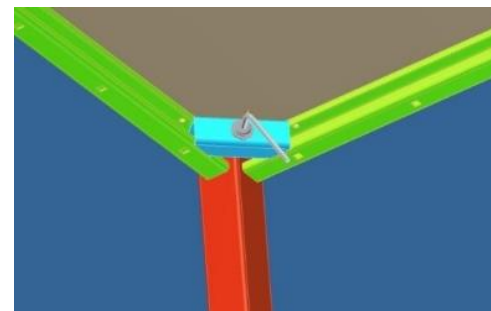

Konstrukcja stelaża ramowa, wykonana z profilowanej blachy stalowej o przekroju otwartym 30x40mm, dla zapewnienia sztywności konstrukcji ścianka profilu stelaża nie może być mniejsza niż 2mm. Rama stelaża powinna dodatkowo spełniać funkcję poziomego prowadzenia okablowania. Rama biurka przykręcana do blatu po obwodzie za pośrednictwem wpustek tworzywowych oraz śrub imbusowych z gwintem metrycznym. Stelaż powinien umożliwiać montaż nóg okrągłych (fi 43mm) lub bez konieczności rozkręcania lub zamiany ramy. Kształt nogi o profilu stalowym kwadratowym 50x50mm, zakres regulacji 74-84 h cm, regulator wysokości czarny.

Nogi mocowane do ramy poprzez precyzyjnie wykonane odlewy, umożliwiające szybki i precyzyjny montaż oraz wielokrotny demontaż nóg bez utraty sztywności i stabilności konstrukcji.

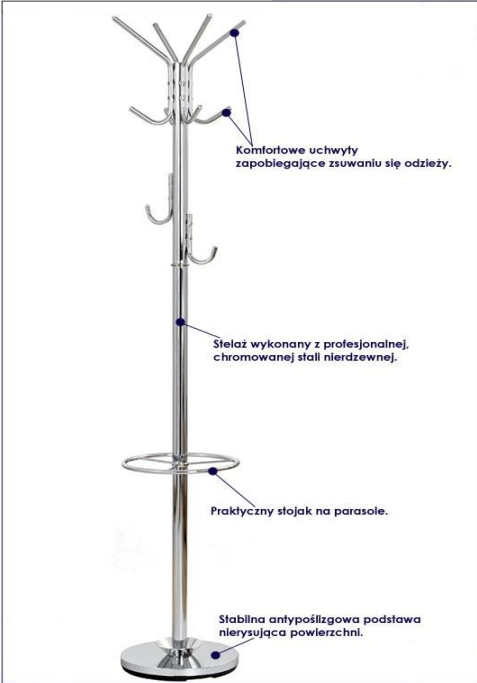

1

		<p>Montaż nogi do ramy powinien odbywać się za pomocą jednej śruby. Nie dopuszcza się konstrukcji spawanej.</p> <p>Stelaż oraz nogi biurka należy lakierować proszkowo w strukturze mat na kolor czarny.</p>		
31	Flipchart Mobilny	<p>Flipchart Mobilny 68x105 z Ramionami magnetyczny, z zapasem 100 karetek oraz trzema zastawami pisaków (zestaw pisaków powinien zawierać 5 kolorów tj. czarny, czerwony, zielony, żółty, niebieski) Tolerancja wymiarów maksymalnie $\pm 5\%$.</p>	 <p>The diagram shows a mobile flipchart on a stand. The flipchart itself is 68 cm wide and 105 cm high. The stand is 190 cm high from the floor to the top of the flipchart frame. The stand has a circular base with four casters. The flipchart has two side panels and a central panel, all held together by a magnetic frame. There are red dots at the top corners of the side panels and blue dots at the bottom corners of the central panel, indicating magnetic attachment points.</p>	1

32	Wieszak na ubrania	<p>Długość - 30 cm</p> <p>Szerokość - 30cm</p> <p>Wysokość – 818cm</p> <p>Materiał – stal nierdzewna gatunku 304</p> <p>Antypoślizgowa podstawa gumowa</p> <p>Tolerancja wymiarów maksymalnie $\pm 5\%$.</p>		3
33	Zestaw kuchenny: lodówko-zamrażarka	<p>lodówko- zamrażarka kolor srebrny, z drzwiami typu dual side (możliwość otwierania drzwi w prawo lub w lewo), wymiar: wysokość: 203cm, szerokość: 70cm, głębokość: 67cm, pojemność chłodziarki 330litrów, pojemność zamrażarki 108 litry, poziom hałasu 40dB, pełny No Frost, roczne zużycie energii 259 kWh, klasa energetyczna E, wyświetlacz na drzwiach zewnętrznych.</p> <p>Tolerancja wymiarów, pojemności i innych parametrów maksymalnie $\pm 5\%$.</p>		1





34



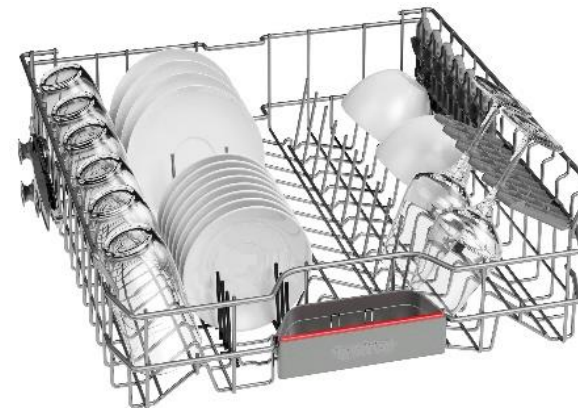

Zestaw
kuchenny:
Zmywarka do
zabudowy

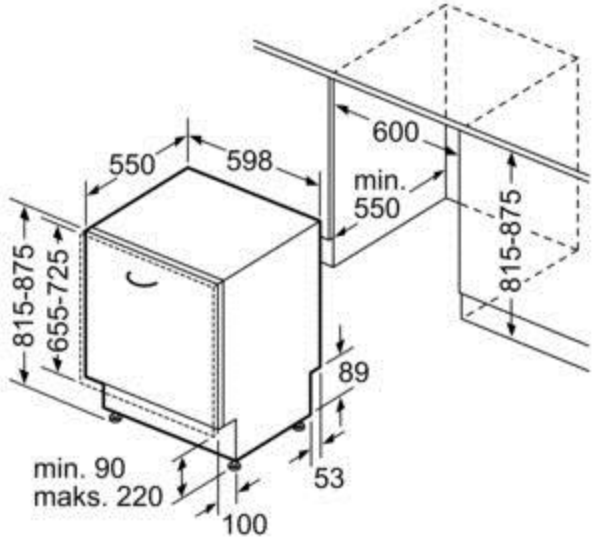

zmywarka do zabudowy, front w kolorze mebli,
szerokość: 59,8cm, wysokość: 81,5, głębokość:
55cm, pojemność 13, emisja hałasu 44 dB, zużycie
energii na 100 cykli 94 kWh, zużycie wody na
cykl w programie eko 9,5l, praca z połową
załadunku, podłączenie do ciepłej wody,
zabezpieczenie przed zalaniem, programy
zmywania: 1 godzina 65C, Automatyczny 45-65C,
Cichy 50C, Eco 50°C, Favourite, Garnki 70C.
Tolerancja wymiarów, pojemności i innych
parametrów maksymalnie $\pm 5\%$.

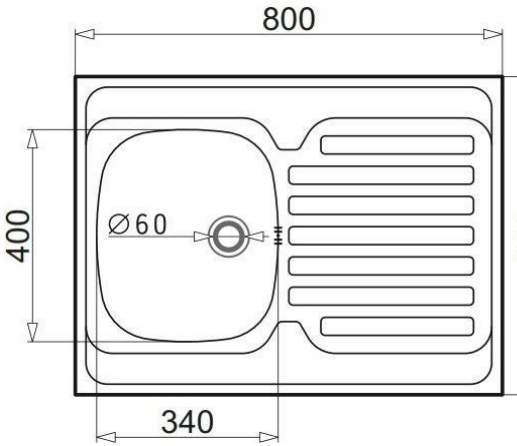

1

			 <p>wymiary w mm</p>	
35	<p>Zestaw kuchenny: Zlew ze stali nierdzewnej z ociekaczem</p>	<p>zlew kuchenny wpuszczany ze stali nierdzewnej kwasoodpornej gatunku 316, jednokomorowy z ociekaczem o wymiarze: szerokość 80cm, głębokość 60cm, wysokość (głębokość zlewu) około 17cm z przelewem awaryjnym. Z niezbędnymi akcesoriami i zestawem podłączeniowym do kanalizacji</p>		1

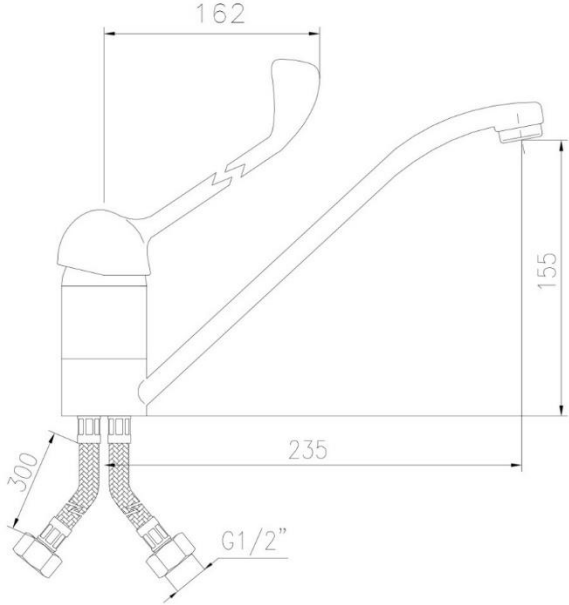
				 <p>Zdjęcie poglądowe przedstawiające zakładany sposób montażu zlewu i baterii</p>	
36	<p>Zestaw kuchenny: Bateria do zlewu kuchennego ze stali nierdzewnej</p>	<p>bateria do zlewu kuchennego ze stali nierdzewnej, bateria przystosowana dla osób niepełnosprawnych</p> <p>Bateria kuchenna zlewozmywakowa obrotowa długa. W kolorze - CHROM / POLYSK. Długość baterii minimum 23,5cm, wysokość baterii minimum 15,5cm. Bateria wykonana z mosiądzu, głowica ceramiczna. Z zestawem podłączeniowym do wody ciepłej i zimnej. Bateria musi posiadać atest PZH.</p>			1

				
37	Zestaw kuchenny: Sitko do zlewu kuchennego	sitko ze stali nierdzewnej kwasoodporne gatunku 316, do zlewu kuchennego		1

38

Zestaw
kuchenny:
Umywarka
ceramiczna

umywalka ceramiczna wpuszczana w blat, z otworem na baterię umywalkowa i przelewem awaryjnym. Wymiar: szerokość: 60cm, głębokość 45cm, wysokość: 13cm. Z niezbędnymi akcesoriami i zestawem podłączeniowym do kanalizacji.

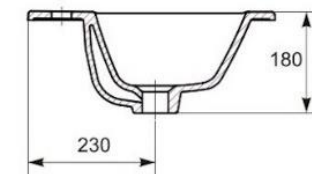
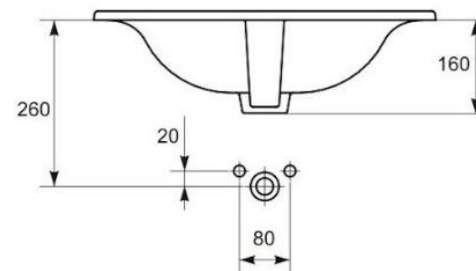
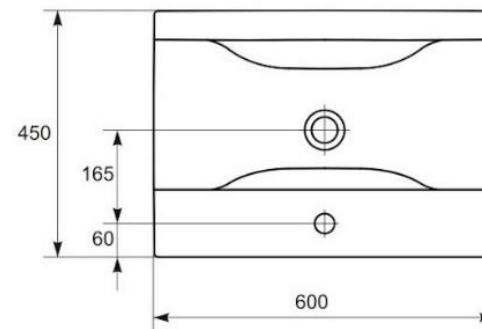

1

			 <p>Zdjęcie poglądowe przedstawiające Zakładany sposób montażu umywalki i baterii</p>	
39	Zestaw kuchenny: Bateria do umywalki ceramicznej	<p>bateria do umywalki ceramicznej przystosowana dla osób niepełnosprawnych.</p> <p>Montaż - baterie łazienkowe: 1-otworowy stojący Typ - baterie łazienkowe: jednouchwytywa Rodzaj - baterie łazienkowe: przystosowane dla osób niepełnosprawnych Kolor - baterie łazienkowe: chrom Rodzaj wylewki - baterie łazienkowe: stała Przyłącze: giętkie węże przyłączeniowe Ogranicznik przepływu strumienia: stały i regulowany stały około - 5,7 l/min., regulowany - do 2,5 Rodzaj uchwyty: metalowy Typ głowicy: ceramiczna Rozmiar głowicy - baterie łazienkowe: 35 mm Zasięg wylewki: 120 mm Wysokość korpusu: 200 mm Ilość otworów: 1 Minimalne wymagane ciśnienie: 1 bar</p>		1

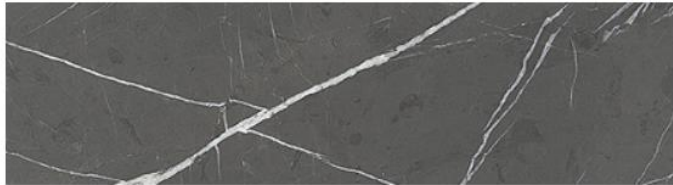
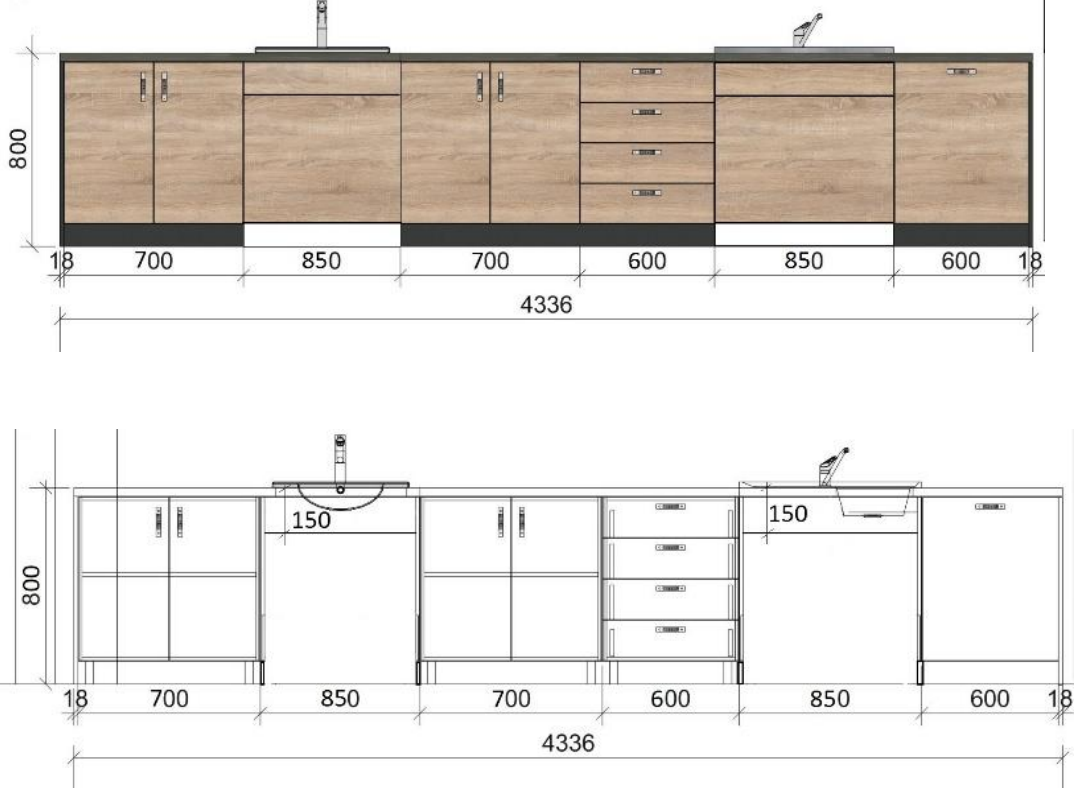
40	Zestaw kuchenny: Blat kuchenny	<p>Blat kuchenny o gr. 38mm musi składać się z trzech części tak aby dopasować szerokością do szafek kuchennych podblatowych.</p> <p>Jedna część blatu o wymiarach: 1518 x 600 mm, okleina: obie strony, kolor: Marmur Pietra,</p> <p>druga część blatu o wymiarach: 1400 x 600 mm, okleina: obie strony, kolor: Marmur Pietra,</p> <p>trzecia część blatu o wymiarach: 1418 x 600 mm, okleina: obie strony, kolor: Marmur. Kuchnia wg. projektu</p>		1
41	Zestaw kuchenny: Szafki kuchenne podblatowe (1 komplet)	<p>Szafki kuchenne podblatowe o wymiarze całkowitym: szerokość 433,6cm., głębokość 55cm., wysokość 80cm.</p> <p>Wszystkie szafki muszą być wykonane z płyty meblowej dwustronnie laminowanej – trójwarstwowej w klasie E-1 nietoksycznej i bezzapachowej. Konstrukcja skrzyniowa – płyta 18 mm (skrzynia i fronty) plecy HDF 3mm.</p> <p>Elementy oklejone obrzeżem ABS odpowiadającym kolorze płyty. Wszystkie bryły kuchenne muszą być fabrycznie zmontowane i dostarczane w całości, nie dopuszcza się skręcania i klejenia szafek na miejscu. Zabudowa dolna musi składać się z 6 szafek, wszystkie w kolorze korpus grafitowy, fronty dąb Sonoma, 2 formatek bocznych w kolorze grafitowym i 3 cokołów dolnych w kolorze grafitowym.</p> <ul style="list-style-type: none"> • dwie szafki stojące o wymiarach: 700 x 550 x 800h mm, muszą posiadać drzwi dwuskrzydłowe, dwa uchwyty o rozstawie 128mm pionowe w kolorze alu., pionowe i wewnątrz półkę o gr. 18mm., • szafka pod umywalkę o wymiarach: 850 x 550 x 800h mm, musi posiadać od frontu maskownicę dla zlewu/umywalki o wysokości około 15cm licującą się od czoła z pozostałymi frontami meblowymi, oraz w tylnej części płytę maskującą odpływ na całej szerokości wnęki i 		1 komplet

- wysokości od spodu maskownicy frontowej zlewu do wysokości 20 cm od posadzki. Płytę maskującą odpływ wykonać z materiału i w kolorze jak fronty meblowe, płytę maskującą wykonać jako jednoskrzydłowe drzwi maskujące okolice odpływu z ukrytymi zawiasami po jednej stronie a po drugiej stronie należy zamontować na przykład zatrzask drzwiowy kulowy lub podobny w celu przytrzymywania drzwi aby samoczynnie się nie otwierały, klamka nie jest wymagana, drzwi maskujące powinny się otwierać pod kątem 90°
- szafka stojąca z szufladami o wymiarach: 600 x 550 x 800h mm, musi posiadać 4x szuflady, prowadnice: Metalbox, uchwyty pionowe w kolorze alu, do najwyższej szuflady wymagany 1 wkład na sztućce z tworzywa sztucznego. W zakres zadania nie wchodzi dostawa sztućców.
 - szafka pod zlew o wymiarach: 850 x 550 x 800h mm, musi posiadać od frontu maskownicę dla zlewu/umywalki o wysokości około 15cm licząc się od czoła z pozostałymi frontami meblowymi, oraz w tylnej części płytę maskującą odpływ na całej szerokości wnęki i wysokości od spodu maskownicy frontowej zlewu do wysokości 20 cm od posadzki. Płytę maskującą odpływ wykonać z materiału i w kolorze jak fronty meblowe, płytę maskującą wykonać jako jednoskrzydłowe drzwi maskujące okolice odpływu z ukrytymi zawiasami po jednej stronie a po drugiej stronie należy zamontować na przykład zatrzask drzwiowy kulowy lub podobny w celu przytrzymywania drzwi aby samoczynnie się nie otwierały, klamka nie jest wymagana, drzwi maskujące powinny się otwierać pod kątem 90°
 - zabudowę pod zmywarkę o wymiarach: 600 x 550 z uchwytem poziomym w kolorze alu
 - dwie formatki z płyty o gr. 18 mm o wymiarach: 600 x 800 mm, okleina: 2 mm, kolor: Grafit,
 - cokół o gr. płyta 18 mm o wymiarach: 1500 x 100 mm, kolor: Grafit,
 - dwa cokoły o gr. płyta 18 mm o wymiarach: 1400 x 100 mm, kolor: Grafit,

Wkład na sztućce



poglądowy sposób montażu wkładu z tworzywa na sztućce, w zakres zadania nie wchodzi dostawa sztućców

Sposób ustawienia mebli i lodówki



UWAGA: Wykonawca dostosuje meble i wyposażenie pom. socjalnego do potrzeb osób niepełnosprawnych

Szafki kuchenne wiszące o wymiarze całkowitym: szerokość 430cm., głębokość 32cm., wysokość 40cm.

Wszystkie szafki muszą być wykonane z płyty meblowej dwustronnie laminowanej – trójwarstwowej w klasie E-1 nietoksycznej i bezzapachowej. Konstrukcja skrzyniowa – płyta 18 mm (skrzynia i fronty) plecy HDF 3mm.

Elementy oklejone obrzeżem ABS odpowiadającym kolorze płyty. Wszystkie bryły kuchenne muszą być fabrycznie zmontowane i dostarczane w całości, nie dopuszcza się skręcania i klejenia szafek na miejscu. Szafki górne muszą zostać przymocowane do ściany za pomocą listwy metalowej. Wszystkie górne szafki w kolorze dąb Sonoma,

Zabudowa górna musi składać się z 6 szafek:

- dwie szafki wiszące o wymiarach: 700 x 320 x 400h mm, każda z nich musi posiadać półkę o gr. 18mm, drzwi skrzydłowe otwierane do góry za pomocą dwóch podnośników, uchwyt poziomy w kolorze alu.
- dwie szafki wiszące o wymiarach: 600 x 320 x 400h mm, musi posiadać półkę o gr. 18mm, drzwi skrzydłowe otwierane do góry za pomocą dwóch podnośników, uchwyt poziomy w kolorze alu.
- dwie szafki wiszące o wymiarach: 850 x 320 x 400h mm, każda z nich musi posiadać półkę o gr. 18mm, drzwi skrzydłowe otwierane do góry za pomocą dwóch podnośników, uchwyt poziomy w kolorze alu.

Usłojenia frontów muszą być poziome.

UWAGA: Wykonawca dostosuje meble i wyposażenie pom. socjalnego do potrzeb osób niepełnosprawnych

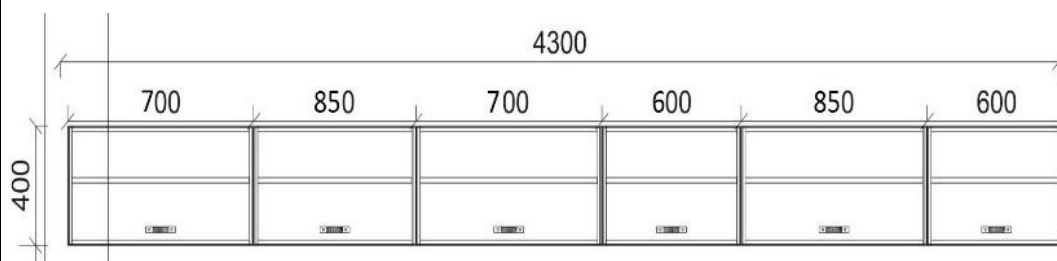
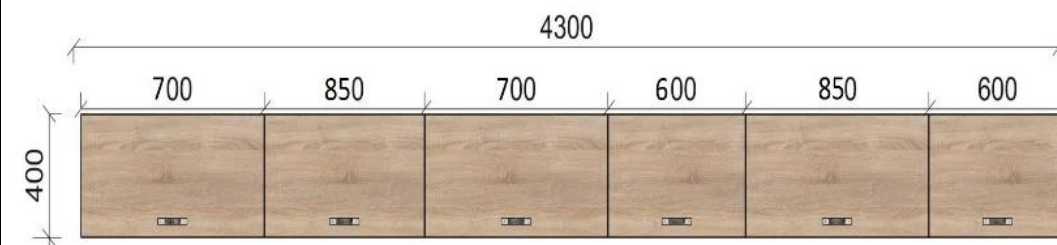

Sposób ustawienia mebli i lodówki



42

Zestaw kuchenny:
Szafki kuchenne wiszące (1 komplet)

1 komplet

43

Zestaw
kuchenny:
Stół kuchenny

Stół o Wymiarach: 180x80x75hcm +/-2%

Stół musi posiadać certyfikat zgodności z normami dotyczącymi jakości mebli danego rodzaju: PN-EN 527-1:2011, PN-EN 527-2+A1:2019-08, PN-EN 1729-1:2016-02, PN-EN 1729-2+A1:2016-02; wystawiony przez niezależną jednostkę certyfikującą posiadającą akredytację PCA (Polskie Centrum Akredytacji).

Stolik musi posiadać atest higieniczny wystawiony przez niezależną jednostkę atestującą.

Oferowane biurka mają być rozwiązaniami systemowymi, umożliwiającymi domówienia i wspólne zestawienie w przyszłości.

Blat stołu wykonać z trójwarstwowej płyty wiórowej w klasie higieniczności E1 i gr. min. 25mm obustronnie melaminowanej na kolor biały. Wąskie płaszczyzny zabezpieczyć obrzeżem PCV gr. 2mm w kolorze płyty. Krawędzie obrzeża zaokrąglić R=2mm.

Konstrukcja stelaża ramowa, wykonana z profilowanej blachy stalowej o przekroju otwartym 30x40mm, dla zapewnienia sztywności konstrukcji ścianka profilu stelaża nie może być mniejsza niż 2mm. Rama stelaża powinna dodatkowo spełniać funkcję poziomego prowadzenia okablowania. Rama biurka przykręcana do blatu po obwodzie za pośrednictwem wpustek tworzywowych oraz śrub imbusowych z gwintem metrycznym. Stelaż powinien umożliwiać montaż nóg okrągłych (fi 43mm) lub bez konieczności rozkręcania lub zamiany ramy. Kształt nogi o profilu stalowym okrągłym fi 43mm, zakres regulacji 74-90 h cm, regulator wysokości czarny.

Nogi mocowane do ramy poprzez precyzyjnie wykonane odlewy, umożliwiające szybki i precyzyjny montaż oraz wielokrotny demontaż nóg bez utraty sztywności i stabilności konstrukcji. Montaż nogi do ramy powinien odbywać się za

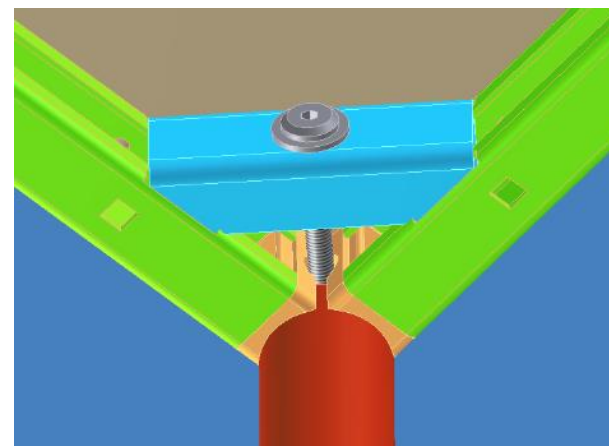

1

pomocą jednej śruby. Nie dopuszcza się konstrukcji spawanej.

Stelaż oraz nogi stołu należy lakierować proszkowo na kolor biały mat.

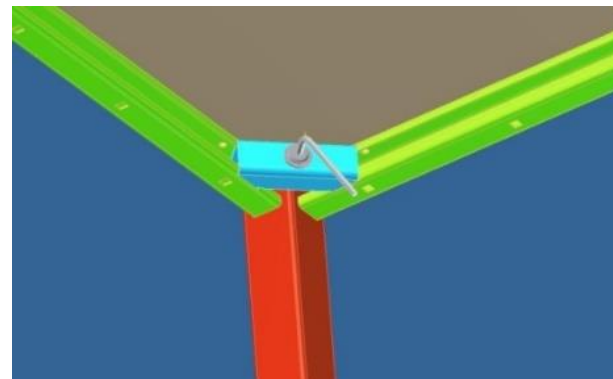

CZAJNIK BEZPRZEWODOWY

- Pojemność (l) - 1.7
- Minimalna ilość wody (l) - 0.3
- Moc grzałki (W) – 2400
- Regulacja temperatury – nie
- Filtr – Antyosadowy

Budowa:

- Dzióbek zapobiegający rozlewaniu wody
- Ergonomiczny uchwyt
- Obudowa: stal nierdzewna
- Podświetlany włącznik
- Zatrzaskiwana pokrywa – tak
- Grzałka – Ukryta
- Obrotowa podstawa – tak
- Wskaźnik poziomu wody – tak
- Lampka kontrolna – tak
- Chowanie przewodu - Schowek na przewód
- Funkcje - Automatyczne wyłączenie po zagotowaniu wody

Zabezpieczenia:

- Automatyczne wyłączenie
- Przed pracą bez wody
- Przed przegrzaniem

Kolor - Inox-czarny

Certyfikaty i normy – CE

Tolerancja wymiarów, pojemności i innych parametrów maksymalnie $\pm 3\%$.



44

Zestaw
kuchenny:
Czajnik
elektryczny

3

45

Zestaw
kuchenny:
Ekspres do
kawy

EKSPRES DO KAWY

System wstępnego zaparzania – Tak

System Aromatica dla uzyskania optymalnego aromatu – TAK

System Aroma Balance - 3 profile aromatu

Aroma Pre-Select – TAK

Interfejs Bluetooth – TAK

OneTouch Spumatore Duo – TAK

Jednoczesne przygotowywanie 2 filiżanek czarnej kawy – TAK

Koneser Cappuccino – TAK

Koneser Cappuccino - 9 indywidualnych + 9 fabrycznych

Programowanie przepisów w czasie rzeczywistym – TAK

Kolorowy wyświetlacz TFT - 5-calowy, dotykowy

Cichy młynek ze stali hartowanej – TAK

Izolacja akustyczna – TAK

Ciśnienie - 15 bar

Regulowana moc kawy - 5-poziomowa

Regulowana temperatura kawy/gorącej wody - 4-stopniowa

Dozownik kawy z regulacją wysokości - max. 14 cm

Filtr wody CLARIS – TAK

Podświetlanie filiżanek - 2-kolorowe

Dodatkowe wyciszenie młynka – TAK

Regulacja ilości kawy (20 – max. 240 ml) – TAK



1

Wysokiej jakości młynek stożkowy ze stali szlachetnej – TAK

Indywidualnie regulowany stopień mielenia – TAK

Parzenie kawy zmielonej (1 porcja) – TAK

Ustawienie indywidualnej twardości wody – TAK

Wyjmowany pojemnik na wodę - 2,2 l

Wymiary (s x w x g), cm - 280 x 360 x 500 (mm)

Kolor (front/dodatki) - czarny mat/chrom

Wyjmowana jednostka zaparzania – TAK

Automatyczne monitorowanie poziomu ziaren kawy/wody – TAK

Pojemnik na ziarna o pojemności - 270 gram

Ruchome rolki obrotowe z tyłu – TAK

Pojemnik na zwinięty kabel – TAK

Funkcja oszczędzania prądu – tryb ECO – TAK

Napięcie - 240 V

Maksymalny pobór mocy - 1465 W

Waga - 11 kg

Tolerancja wymiarów, pojemności i innych parametrów maksymalnie ± 3%.



KUCHENKA MIKROFALOWA

Dane ogólne:

- Moc wyjściowa 800W
- Kolor (obudowa) Czarny
- Rodzaj wyświetlacza LED
- Pojemność kuchenki 23 l
- Liczba poziomów mocy 6
- Otwieranie drzwi Przycisk
- Źródło zasilania 230V / 50Hz
- Kolor frontu: Lustrzane srebro
- Rodzaj montażu Wolnostojąca
- Rodzaj sterowania Elektroniczne
- Materiał komory Emalia ceramiczna
- Rozmiar talerza obrotowego 288 mm
- Zużycie energii (mikrofalówka) 1200 W
- Wymiary Komora (SxWxG) 330 x 211 x 324 mm
- Wymiary zewnętrzne (SxWxG) 489 x 275 x 354 mm

Masa / wymiary

- Komora (SxWxG) 330 x 211 x 324 mm
- Wymiary zewnętrzne (SxWxG) 489 x 275 x 354 mm
- Wymiary opakowania (SxWxG) 552 x 326 x 410 mm
- Waga netto 13,0 kg
- Waga (z opakowaniem) 15,0 kg

Akcesoria

- Metalowy ruszt – Tak
- Naczynie do gotowania na parze - Tak

Funkcje

- Zegar – Tak
- Przycisk +30s – Tak
- Tryb eko – Tak
- Rozmrażanie Power defrost

46 Zestaw kuchenny:
Mikrofalówka



1

- Gotowanie sensoryczne – Nie
- Programy automatyczne – Tak
- Czyszczenie parowe (Steam Clean™) – Nie
- Włączanie/wyłączanie talerza obrotowego – Nie
- Deodoryzacja – Nie
- Blokada rodzicielska – Tak
- Timer do gotowania – Nie
- Pamięć – Nie
- Włączanie/wyłączanie dźwięku – Tak

Wydajność:

- Źródło zasilania 230V / 50Hz
- Moc wyjściowa (mikrofała) 800 W
- Zużycie energii (Grill) 1100 W
- Zużycie energii (mikrofalówka) 1200 W
- Pobór mocy (maks.) 2300 W
- Liczba poziomów mocy 6

Wykończenie

- Kolor (obudowa) Czarny
- Rodzaj sterowania Elektroniczne
- Otwieranie drzwi Przycisk
- Materiał komory Emalia ceramiczna
- Rozmiar talerza obrotowego 288 mm
- Rodzaj wyświetlacza LED

Tolerancja wymiarów, pojemności i innych parametrów maksymalnie $\pm 5\%$.

