

Rozdz., Alumiowa, lak. proszkowo dla stref niezagronych wybuchem

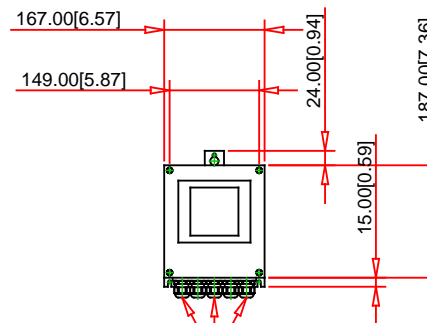

dławik M20
2: 10m/30ft coil + signal cable

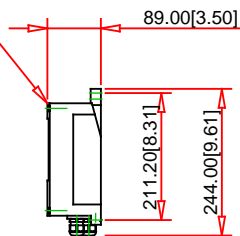
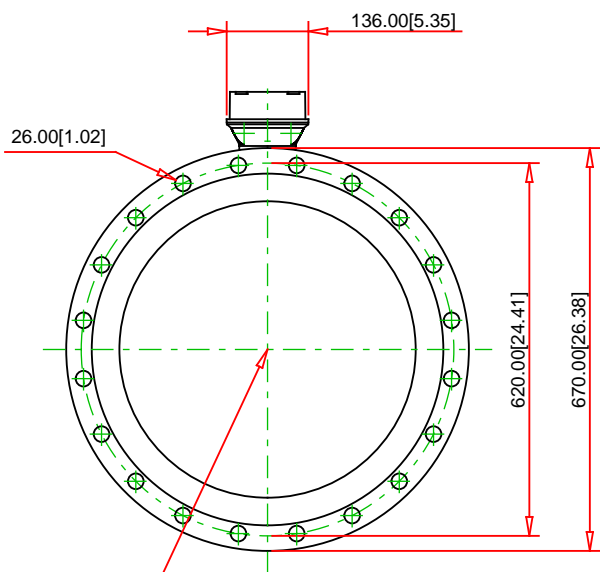

PN10, stal w głowa, kołnierz EN1092-1 (DIN2501)
DN500 20"

LINER: Poliuretan

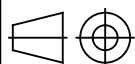
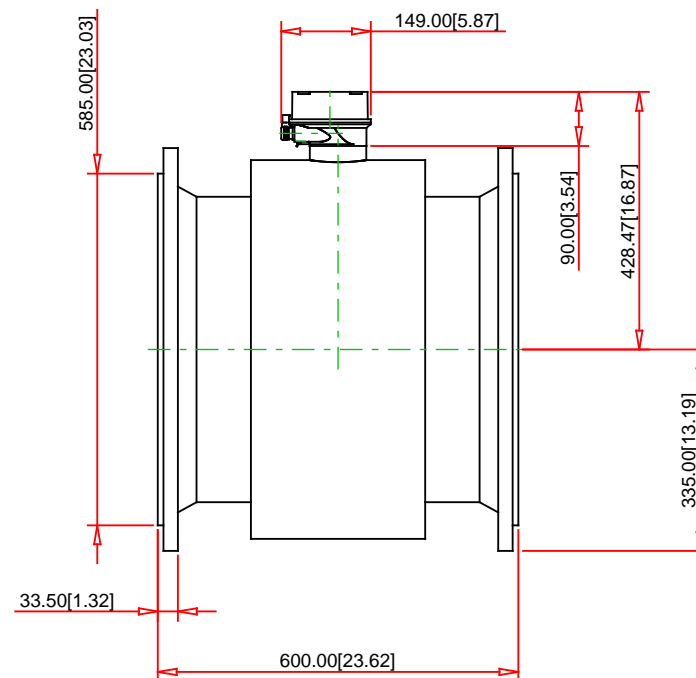

Rzut pierwszego kąta XX.X [x.xx] = mm [inch]

Zastrzeżenia:

Zostały podjęte wszelkie starania, aby zapewnić dokładną informację zawartych w tym dokumencie. Endress+Hauser nie może zapewnić wszelkich gwarancji, wyraźnych lub dorozumianych, w odniesieniu do dokładności, kompletności lub przydatności technicznej lub handlowej tego dokumentu. Endress+Hauser może w każdej chwili zmodyfikować lub zastąpić ten dokument.

©13.09.2022 Endress+Hauser

Kod zamówieniowy :
5W4C5H-AAFLLP2AUD2KGA+AH

Opis produktu :
Promag W 400, 5W4C5H, DN500 20"

www.addresses.endress.com

Endress+Hauser 

People for Process Automation