

| | |
|----------------------------|---|
| INWESTOR / ZAMAWIAJĄCY: | Urząd Miejski w Kórniku Plac Niepodległości 1 62-035 Kórnik |
|----------------------------|---|

| | |
|--------------------|---|
| NAZWA OPRACOWANIA: | PROJEKT STAŁEJ ORGANIZACJI RUCHU Budowa progów zwalniających wyspowych w m. Kamionki ul. Klonowa |
|--------------------|---|

| | | |
|------------|-----------------------|---|
| OPRACOWAŁ: | inż. Mariusz Musielak |  |
|------------|-----------------------|---|

| | | |
|-------------|--|------------------|
| maj 2019 r. | | EGZ. NR 1 |
|-------------|--|------------------|

ZAWARTOŚĆ OPRACOWANIA

- I. Opis techniczny.
 - 1. Podstawa opracowania.
 - 2. Projektowana zmiana organizacji ruchu drogowego.
 - 3. Opis istniejącej sytuacji drogowej.
 - 4. Oznakowanie.
 - 5. Postanowienia końcowe.

- II. Plan orientacyjny.

- III. Plan sytuacyjny.

- IV. Wymagania dot. oznakowania.

I. OPIS TECHNICZNY

1. Podstawa opracowania.

- Ustawa o drogach publicznych (tekst jednolity Dz. U. Nr 19 poz. 115 z 2007 r.)
- Warunki techniczne jakim powinny odpowiadać drogi publiczne – rozporządzenie Ministra Transportu i Gospodarki Morskiej z dnia 2 marca 1999 r. (Dz.U. Nr 43 poz. 430)
- Rozporządzenie Ministrów Infrastruktury oraz Spraw Wewnętrznych i Administracji z dnia 31.07.2002 r. w sprawie znaków i sygnałów drogowych (Dz. U. Nr 170 poz. 1393)
- Rozporządzenie Ministra Infrastruktury z dnia 23.09.2003 r. w sprawie szczegółowych warunków zarządzania ruchem na drogach oraz wykonywania nadzoru nad tym zarządzaniem (Dz. U. Nr 177 poz. 1729)
- Rozporządzenie Rady Ministrów z dnia 24.01.1986 r. w sprawie wykonywania niektórych przepisów o drogach publicznych (Dz. U. Nr 6 poz. 33 z póź. zm.)
- Zlecenie inwestora: Urząd Miejski w Kórniku, Plac Niepodległości 1
- Robocza inwentaryzacja istniejącego oznakowania na ul. Klonowej w m. Kamionki

2. Opis istniejącej sytuacji drogowej

Projektowane progi zwalniające zlokalizowane będą w terenie zabudowanym miejscowości Kamionki gm. Kórnik w ciągu drogi lokalnej ul. Klonowa.

Na ul. Klonowej została wyznaczona strefa zamieszkania oznakowana znakami informacyjnymi D-40.

Nawierzchnia bitumiczna drogi w miejscu projektowanych progów zwalniających ma szerokość 4,50 m.

Przekrój drogowy, obustronne pobocza gruntowe szerokości 1,00 m.

Istniejące oznakowanie pionowe i poziome nie będzie kolidować z zaprojektowanym oznakowaniem.

3. Projektowana zmiana organizacji ruchu drogowego

Celem opracowania jest czytelne i zgodne z obowiązującymi przepisami oznakowanie progów zwalniających na ul. Klonowej w miejscowości Kamionki zapewniające bezpieczeństwo ruchu drogowego pojazdom i pieszym.

W ciągu ul. Klonowej zaprojektowano progi zwalniające wyspowe w ilości 2 szt. w lokalizacji przedstawionej na planie sytuacyjnym.

Progi wykonane zostaną jako gotowe elementy z tworzywa sztucznego montowane do nawierzchni za pomocą śrub o wymiarach 2,0m x 1,8m wysokości 0,065m. Progi należy zamontować na uprzednio wykonanej ławie betonowej.

Progi zwalniające zlokalizowane będą w bezpośrednim sąsiedztwie latarni oświetlenia ulicznego zapewniającego prawidłowe oświetlenie progów.

Oznakowanie pionowe progów zwalniających polegać będzie na ustawieniu znaków ostrzegawczych A-11a „próg zwalniający” z tabliczką T-1 „20 m” w sposób przedstawiony na planie sytuacyjnym.

Oznakowanie poziome progów zwalniających wykonane jest fabrycznie na gotowych elementach składowych progów wyspowych.

Przewidywany termin wprowadzenia stałej organizacji ruchu: grudzień 2019.

4. Oznakowanie

Wszystkie materiały użyte do wykonania oraz oznakowania pionowego i poziomego progów zwalniających winny posiadać atesty potwierdzające ich jakość, aprobaty techniczne lub certyfikaty obowiązujące dla danej grupy wyrobów oraz odpowiadać normą PN.

Wymiary znaków muszą odpowiadać wymiarom znaków stosowanych na drodze tj. znakom średnim „S” – patrz załącznik.

Wysokość umieszczania dolnej krawędzi znaku w obszarze zabudowanym wynosi min. 2,2 m – patrz załącznik.

Odległość znaków od krawędzi jezdni na ulicy wynosi: 0,5 – 2,0 m od krawędzi jezdni – patrz załącznik.

5. Postanowienia końcowe

Przed rozpoczęciem prac należy powiadomić administratora drogi – Urząd Miejski w Kórniku – o terminie ich rozpoczęcia oraz po ich zakończeniu zgłosić oznakowanie do odbioru.



inż. Mariusz Musielak

maj 2019 r.



— miejsce projektowanej zmiany organizacji ruchu - Kamionki ul. Klonowa

| | | |
|---|-----------------------|----------------|
| PROJEKT STAŁEJ ORGANIZACJI RUCHU Budowa progów zwalniających wyspowych w m. Kamionki ul. Klonowa | | |
| PLAN ORIENTACYJNY 1:10000 | | |
| Opracował: | inż. Mariusz Musielak | <i>Musiela</i> |
| maj 2019 r. | | |





PROJEKT STAŁEJ ORGANIZACJI RUCHU
 Budowa progów zwalniających wyspowych
 w m. Kamionki ul. Klonowa

PLAN SYTUACYJNY 1:500


Opracował: inż. Mariusz Musielak

mał 2019 r.



- LEGENDA**
-  - latarnia oświetleniowa
 -  - progi zwalniające wyspowe o wym. 2,0x1,8 m - 2 szt.
 -  - oznakowanie projektowane
 -  - oznakowanie istniejące

D-40
 D-40a

Dopuszcza się parkowanie pojazdów w miejscach nieznaczonych

Dopuszcza się parkowanie pojazdów w miejscach nieznaczonych

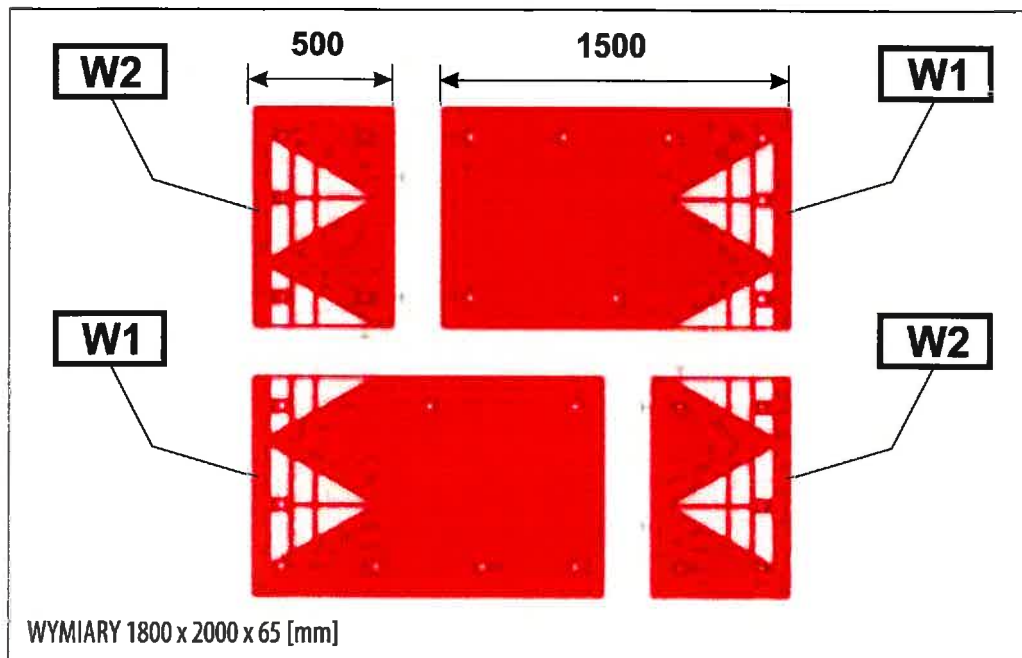

PROJEKT STAŁEJ ORGANIZACJI RUCHU
Budowa progów zwalniających wyspowych
w m. Kamionki ul. Klonowa

PRÓG ZWALNIAJĄCY WYSPOWY

Opracował: inż. Mariusz Musielak

maj 2019 r.

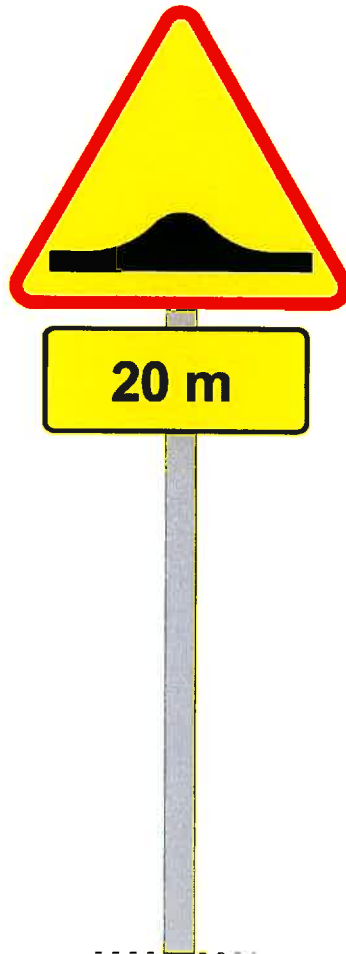

**Oznakowanie pionowe progów zwalniających
znak ostrzegawczy A-11a
tabliczka T-1 "20 m"**

| | | |
|---|-----------------------|---|
| PROJEKT STAŁEJ ORGANIZACJI RUCHU Budowa progów zwalniających wyspowych w m. Kamionki ul. Klonowa | | |
| OZNAKOWANIE PIONOWE PROGÓW ZWALNIAJĄCYCH | | |
| Opracował: | inż. Mariusz Musielak |  |
| maj 2019 r. | | |

Załącznik 1 – Wzory i wymiary znaków drogowych

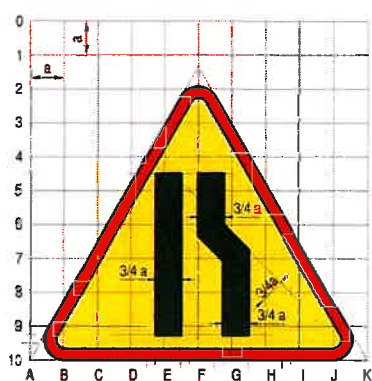

A-12b „Zwężenie jezdni - prawostronne”



A-14 „Roboty na drodze”

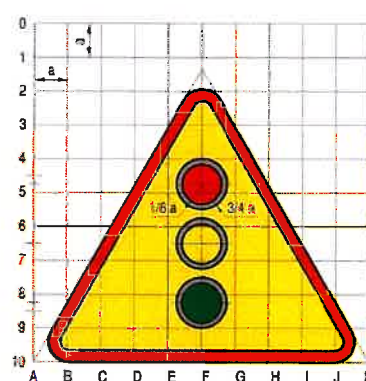

A-29 „Sygnały świetlne”

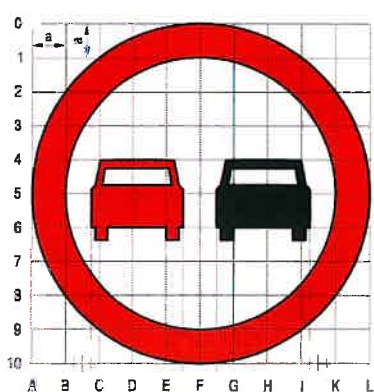

B-25 „Zakaz wyprzedzania”

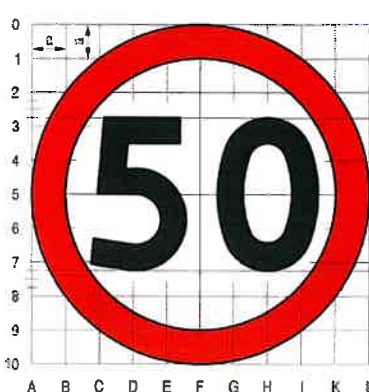

B-33 „Ograniczenie prędkości”

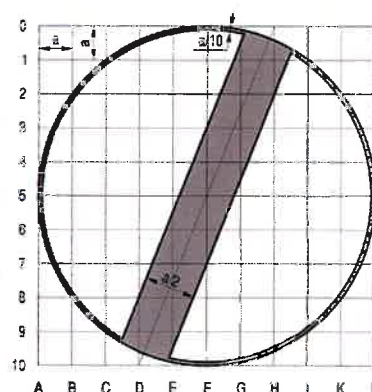

B-41 „Koniec zakazów”

Podstawowe wymiary znaków kategorii A, B, C i D (wymiar w mm)

| Grupy znaków | Symbol | Kategorie znaków | | | |
|--------------|--------|------------------|----------|------------------|------------------------|
| | | A ostrzegawcze | B zakazu | C nakazu | D informacyjne |
| | | długość boku | średnica | długość podstawy | wysokość (n = 0, 1, 2) |
| wielkie | W | 1200 | 1000 | 1200 | 1200 + 300 n |
| duże | D | 1050 | 900 | 900 | 900 + 225 n |
| średnie | S | 900 | 800 | 600 | 600 + 150 n |

Załącznik 2 – Sposoby umieszczania znaków

Jeżeli ze względów lokalnych istnieje konieczność zastosowania dwóch lub trzech znaków na jednym słupku lub wysięgniku, można je umieszczać w układzie pionowym lub poziomym jak przedstawiono to na poniższych rysunkach.

Sposoby umieszczania dwóch znaków w układzie pionowym



Sposoby umieszczania dwóch znaków w układzie poziomym



Znaki na ulicach umieszcza się w odległości 0,50 – 2,00 m od krawędzi jezdni. Odległość znaku od jezdni mierzy się w poziomie od krawędzi jezdni (wystający krawężnik drogowy typu miejskiego wlicza się do chodnika) do najbliższego skrajnego punktu tarczy znaku (trójkąta, koła, kwadratu, prostokąta) lub tablicy co przedstawiają poniższe rysunki:

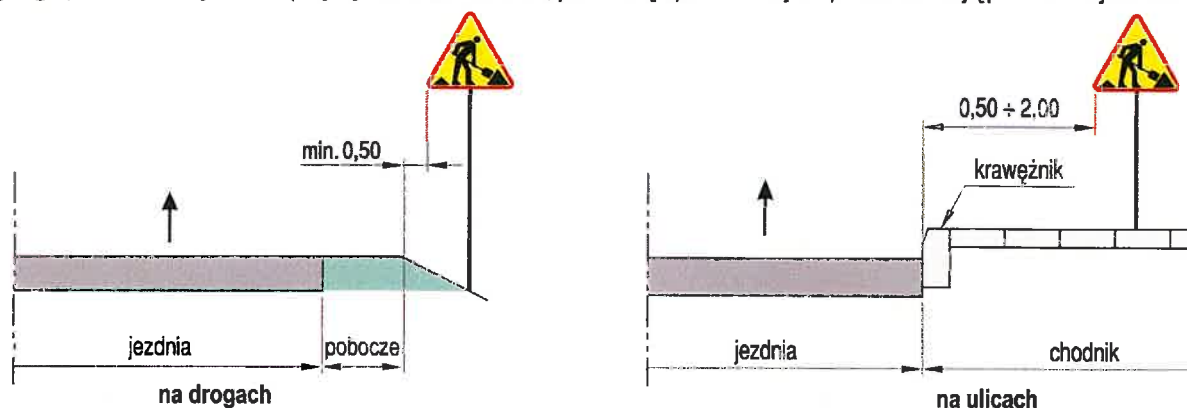

Wysokość umieszczenia znaku powinna być dostosowana do rodzaju drogi (ulicy) oraz konkretnego miejsca na drodze. Jedną z zasadniczych okoliczności, które należy uwzględnić, jest ruch pieszych, dla których znak zbyt nisko ustawiony może stanowić istotną przeszkodę. Wysokość umieszczania znaków (dolnej krawędzi lub najniższej położonej jej punktu) pokazano na poniższych rysunkach i mierzy się od poziomu dolnej krawędzi tarczy.

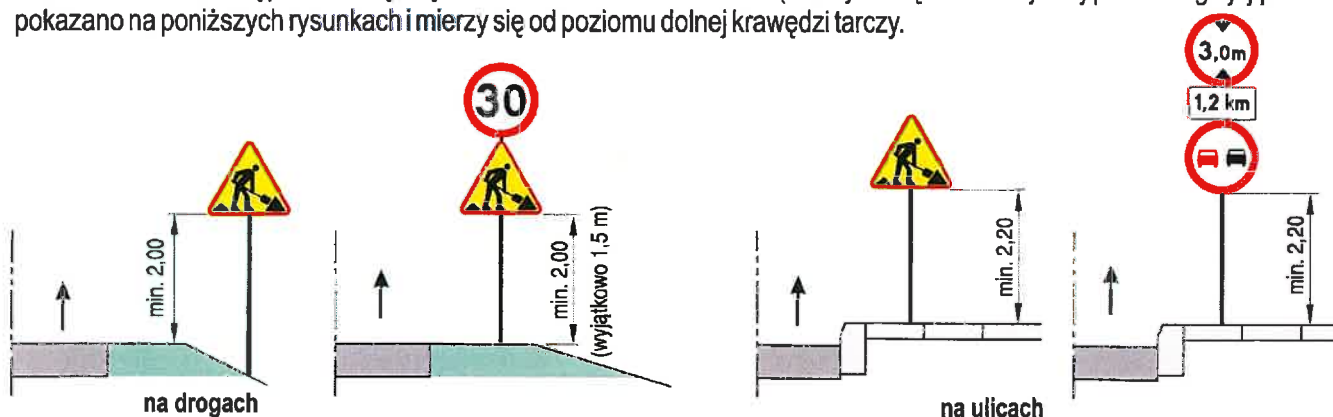

Załącznik 3 – Warunki techniczne dla ustawiania znaków drogowych

Słupki do znaków drogowych (1) wykonane są z rur stalowych ocynkowanych o średnicach i grubości ścianki:

- Ø 1,5" → 2,0-2,9 mm,
- Ø 2" → 2,0-3,6 mm,
- Ø 2,5" → 3,2-4,0 mm,
- Ø 3" → 3,2-4,0 mm.

Długości słupków, na których montowane są znaki należy przyjąć uwzględniając wielkość znaków (załącznik nr 1), wysokość umieszczenia (załącznik nr 2) oraz głębokość wkopania w gruncie tj. głębokości 80 cm.

Słupki do znaków muszą być kotwione (2) - w części dolnej słupka należy przyspawać kotwę z rury lub płaskownika, a w gdy rura (1) posiada przypłaszczenie należy kotwę (2) przykręcić. Zabezpiecza to słupek przed wyciągnięciem oraz obróceniem z fundamentu betonowanego (3) lub gruntu (4).

Górna część słupka (3) zabezpieczona jest nasadką stalową ocynkowaną lub zaślepką z tworzywa, która zabezpiecza słupek przed dostaniem się do jego wnętrza wody mogącej powodować korozję.

Słupki do znaków mogą być:

- (1a) proste (kotwione)
- (1b) proste (ze stopą do przykręcenia)
- (2) gięte jednokrotnie
- (3) gięte wielokrotnie
- (4) łączone

Słupki do znaków "krótkie" przykręcane są lub mocowane taśmami stalowymi do ścian, konstrukcji wsporczych, itp.:

- (5) wysięgnikowe proste
- (6) wysięgnikowe gięte
- (7) do montażu na innych słupach np. oświetleniowych

W przypadku dużych powierzchni tablic, słupki mogą być wzmacniane dodatkowo zastrzałami z rur.

Tarcze znaków muszą być mocowane do słupków przy użyciu obejm zaciskowych (6) dopasowanych do średnicy rury.

