

UMOWA Nr

zawarta r. w Poznaniu pomiędzy:

Agencją Restrukturyzacji i Modernizacji Rolnictwa z siedzibą w Warszawie, adres: Al. Jana Pawła II 70, 00-175 Warszawa, NIP- 526-19-33-940, REGON- 010613083

którą reprezentują:

-.....**Dyrektor Wielkopolskiego Oddziału Regionalnego ARiMR** na podstawie pełnomocnictwa Prezesa ARiMR z dnia

-.....**Kierownik Biura Finansowo – Księgowego w Wielkopolskim Oddziale Regionalnym ARiMR** na podstawie pełnomocnictwa Głównego Księgowego ARiMR z dnia zwaną w treści umowy **Zamawiającym**

a

..... **wpisanym/ą do rejestru przedsiębiorców prowadzonego przez Sąd..... w, Wydział Krajowego Rejestru Sądowego, pod numerem KRS..... / prowadzącym/ą działalność gospodarczą pod firmą, z siedzibą w..... przy ul., wpisaną do Centralnej Ewidencji i Informacji o Działalności Gospodarczej, będącą/ego podatnikiem podatku VAT Nr NIP, reprezentowaną przez:**

.....,

zwanym w dalszej treści Umowy „**Wykonawcą**”,

razem (Zamawiający i Wykonawca) zwani w dalszej treści Umowy „Stronami”.

W wyniku wyboru oferty w postępowaniu o udzielenie zamówienia zgodnie z przepisami ustawy Prawo zamówień publicznych (Dz.U. z 2023 r. poz. 1605 ze zm.), zwanej w dalszej treści Umowy „ustawą Pzp”, została zawarta umowa o następującej treści:

§1

1. Przedmiot umowy obejmuje:

- 1) świadczenie usług monitoringu elektronicznego z dojazdem załóg interwencyjnych dla obiektów Wielkopolskiego Oddziału Regionalnego (WOR) Agencji Restrukturyzacji i Modernizacji Rolnictwa (ARiMR) i Biur Powiatowych ARiMR na terenie województwa wielkopolskiego, w których systemy zabezpieczeń wykryły zagrożenie (lokalizacje zgodne z Tabelą nr 1);
- 2) naprawy elementów niżej wymienionych systemów zabezpieczeń (zwanymi dalej w umowie systemami zabezpieczeń) zlokalizowanych w obiektach Wielkopolskiego Oddziału Regionalnego ARiMR na terenie województwa wielkopolskiego (lokalizacje zgodne z Tabelą nr 1):
 - a) System Kontroli Dostępu (SKD);
 - b) System Sygnalizacji Włamania i Napadu (SSWiN);
 - c) System Telewizji Dozorowej w obiektach Wielkopolskiego Oddziału Regionalnego ARiMR przy ul. Strzeszyńskiej 29 i ul. Strzeszyńskiej 36 (CCTV). W przypadku montażu systemu CCTV w innych obiektach Zamawiającego Wykonawca bez zwiększania wynagrodzenia automatycznie obejmie umową również nowe systemy;
 - d) System transmisji sygnałów alarmowych;
 - e) System przeciw pożarowy (p.poż).

oraz montaż nowych elementów w obiektach Wielkopolskiego Oddziału Regionalnego ARiMR na terenie województwa wielkopolskiego (lokalizacje zgodne z Tabelą nr 1), które w szczególności dotyczyć będą :

- A) czujek systemu alarmowego,
- B) czujek ruchu,
- C) czujek przeciw pożarowy (p.poż),
- D) czujek otwarcia drzwi,

E) zabezpieczenie drzwi systemem kontroli dostępu.

- 3) okresowe przeglądy i konserwacje wymienionych w pkt 2 systemów zabezpieczeń zlokalizowanych w obiektach Wielkopolskiego Oddziału Regionalnego ARiMR i podległych Biurach Powiatowych ARiMR na terenie województwa wielkopolskiego (lokalizacje zgodne z Tabelą nr 1);

Tabela nr 1 - Wykaz jednostek organizacyjnych Wielkopolskiego Oddziału Regionalnego ARiMR i Biur Powiatowych ARiMR na terenie województwa wielkopolskiego.

Lp.	Oznaczenie jednostki terenowej	Nazwa lokalizacji	Adres
1	BP267	Biuro Powiatowe Chodzież	64-830 Margonin, ul. Kościelna 9
2	BP268	Biuro Powiatowe Czarnków	64-700 Czarnków, ul. Kościuszki 88
3	BP269	Biuro Powiatowe Gniezno	62-200 Gniezno, ul. Roosevelta 114
4	BP270	Biuro Powiatowe Gostyń	63-800 Gostyń, ul. Wrocławska 148
5	BP271	Biuro Powiatowe Grodzisk Wlkp.	62-065 Grodzisk Wlkp., ul. Przemysłowa 12
6	BP272	Biuro Powiatowe Jarocin	63-200 Jarocin, ul. St. Moniuszki 29 A
7	BP273	Biuro Powiatowe Kalisz	62-800 Kalisz ul. Zacisze 2
8	BP274	Biuro Powiatowe Kępno	63-600 Kępno, ul. Przemysłowa 1a,
9	BP275	Biuro Powiatowe Koło	62-600 Koło, ul. Prusa 8
10	BP276	Biuro Powiatowe Konin	62-510 Konin, ul. Hurtowa 1
11	BP277	Biuro Powiatowe Kościan	64-000 Kościan, ul. Składowa 5
12	BP278	Biuro Powiatowe Krotoszyn	63-700 Krotoszyn, ul. Fabryczna 4B
13	BP279	Biuro Powiatowe Leszno	64 -100 Leszno, ul. Kurpińskiego 6
14	BP280	Biuro Powiatowe Międzychód	64-400 Międzychód, ul. Sikorskiego 22 a
15	BP281	Biuro Powiatowe Nowy Tomyśl	64-300 Nowy Tomyśl, ul. Szanieckiej 2
16	BP282	Biuro Powiatowe Oborniki	64-610 Rogoźno, ul. Boguniewska 38
17	BP283	Biuro Powiatowe Ostrów Wlkp.	63-400 Ostrów Wlkp., ul. Staroprzygodzka 117
18	BP284	Biuro Powiatowe Ostrzeszów	63-500 Ostrzeszów, ul. Kościuszki 25
19	BP285	Biuro Powiatowe Piła	64-920 Piła, Al. Wojska Polskiego 49 b
20	BP286	Biuro Powiatowe Pleszew	63-300 Pleszew, ul. Ogrodowa 13
21	BP288	Biuro Powiatowe Rawicz	63-910 Miejska Górka, ul. Paderewskiego 20
22	BP289	Biuro Powiatowe Sępca	62-400 Sępca, al. Tysiąclecia 60

23	BP290	Biuro Powiatowe Szamotuły	64-500 Szamotuły, ul. B. Chrobrego 8A
24	BP291	Biuro Powiatowe Środa Wlkp.	63-000 Środa Wlkp., ul. Kilińskiego 1
25	BP292	Biuro Powiatowe Śrem	63-100 Śrem, ul. Gostyńska 1
26	BP293	Biuro Powiatowe Turek	62-700 Turek, ul. Komunalna 2
27	BP294	Biuro Powiatowe Wągrowiec	62-100 Wągrowiec, ul. Grunwaldzka 30
28	BP295	Biuro Powiatowe Wolsztyn	64- 200 Wolsztyn, ul. Przemysłowa 7
29	BP296	Biuro Powiatowe Września	62-300 Września, ul. Generała Sikorskiego 34
30	BP297	Biuro Powiatowe Złotów	77-400 Złotów, ul. 8-go Marca 5
31	BP287	Biuro Powiatowe Poznań	60-479 Poznań, ul. Strzeszyńska 29
32	OR15	Wielkopolski Oddział Regionalny	60-479 Poznań, ul. Strzeszyńska 36 ul. Strzeszyńska 29

- 4) Zamawiający zastrzega sobie prawo do zmiany miejsca lokalizacji obiektów wymienionych w Tabeli nr 1 oraz możliwości donajęcia dodatkowych powierzchni i pomieszczeń zlokalizowanych w jak i poza obiektami wymienionymi w Tabeli nr 1. W powyższym przypadku Wykonawca zobowiązany będzie bez zwiększania wynagrodzenia objąć obowiązkami wynikającymi z niniejszej umowy nowe obiekty, a w szczególności monitoringiem, przeglądami i konserwacjami oraz naprawami i obowiązkami wynikającymi z rozbudów i modernizacji. W przypadku zmiany miejsca lokalizacji lub objęcia przez Zamawiającego w posiadanie nowych obiektów, Zamawiający poinformuje o zmianach Wykonawcę osobnym pismem przesyłając jednocześnie zmodyfikowaną Tabelę nr 1. Powyższa zmiana nie wymaga aneksu i wchodzi ona w życie z chwilą przesłania Wykonawcy nowej Tabeli nr 1, która automatycznie zastąpi powyższą Tabelę.
- 5) Wymianą kluczowych elementów zostaną objęte instalacje w 6 obiektach, wskazanych przez Zamawiającego.
- W ramach wymiany kluczowych elementów Wykonawca dokona demontażu starych elementów kluczowych we wskazanych systemach zabezpieczeń i dokona ich utylizacji, a w miejsce zdemontowanych elementów kluczowych zainstaluje i sprzeda Zamawiającemu nowe kluczowe elementy.
 - Wykonawca wykona aktualną i pełną dokumentację techniczną systemu zabezpieczeń, obejmującą wymienione elementy systemu zabezpieczeń oraz wszystkie urządzenia podłączone do tego systemu (czujki ruchu, czujki p. poż, inne) wraz z podaniem numerów linii alarmowych i bilansu energetycznego.
 - Przez kluczowe elementy systemów zabezpieczeń rozumie się następujące elementy: centrala alarmowa, moduły rozszerzeń wejść, manipulatory systemowe, niezbędne elementy zasilania (zasilacz buforowy, akumulator). Centrale alarmowe, będące przedmiotem sprzedaży i instalacji w ramach prawa opcji, muszą posiadać funkcjonalność:
 - polegającą na możliwości podłączenia centrali alarmowej do sieci wewnętrznej (intranetu) Zamawiającego pozwalającą na wysyłanie wiadomości na służbowy adres poczty elektronicznej właściwego pracownika Zamawiającego w ramach serwera pocztowego Zamawiającego,
 - możliwość ustawienia parametru rezystancji linii z poziomu centrali alarmowej (brak konieczności wymiany oporników na czujnikach w pomieszczeniach biurowych Zamawiającego)

2. Zamawiający zastrzega sobie prawo opcji polegające na zleceniu Wykonawcy wymiany w ramach niniejszej umowy kluczowych elementów systemów zabezpieczeń we wskazanych obiektach na zasadach określonych w ust. 1 pkt 5) niniejszego paragrafu z uwzględnieniem następujących zastrzeżeń:
 - a) Wymianą kluczowych elementów zostaną objęte instalacje w nie więcej niż 3 obiektach, wskazanych przez Zamawiającego. Zamawiający może dokonać zleceń częściowych w ramach prawa opcji na wykonanie wymiany elementów kluczowych w 1 lub większej ilości lokalizacji, stosownie do możliwości finansowych.
 - b) Przez kluczowe elementy systemów zabezpieczeń rozumie się elementy wskazane w ust. 1 pkt 5) lit. c) niniejszego paragrafu, zgodnie z wymaganiami w nim oraz § 8 ust. 8 umowy.
 - c) Maksymalna wartość opcji stanowić będzie iloczyn dopuszczalnej liczby obiektów oraz kwoty wyceny zawartej w ofercie Wykonawcy obejmującą wartość sprzedaży i instalacji
 - d) Strony ustalą terminy realizacji świadczenia Wykonawcy w ramach prawa opcji. Wykonanie wymian w ramach prawa opcji może trwać do końca trwania umowy.

§2

Obowiązki Wykonawcy w ramach § 1 ust. 1 pkt 1) umowy (monitoring elektroniczny):

1. Wykonawca zobowiązany jest do:
 - 1) zapewnienia na własny koszt, na czas trwania umowy, urządzeń do łączności za pomocą dwóch odrębnych łączów GSM różnych operatorów telekomunikacyjnych korzystających z różnych stacji bazowych na danym obszarze, które po okresie trwania umowy podlegają zwrotowi Wykonawcy bez żadnych skutków finansowych i prawnych dla Zamawiającego. Karty SIM muszą być aktywowane na Wykonawcę. Koszty aktywacji jak i inne opłaty telekomunikacyjne obciążają Wykonawcę. Koszty opłat telekomunikacyjnych związanych z użytkowaniem obu łącz GSM ponosi Wykonawca. Opłaty telekomunikacyjne Wykonawca winien uwzględnić w koszcie usługi monitoringu;
 - 2) całodobowego, nieprzerwanego monitorowania Systemów Sygnalizacji Włamania i Napadu oraz Systemów p.poż zainstalowanych we wszystkich obiektach wymienionych w **Tabeli nr 1** przez cały okres obowiązywania umowy, dwóch odrębnych łączów GSM różnych operatorów telekomunikacyjnych korzystających z różnych stacji bazowych na danym obszarze; Usługa monitorowania w szczególności polega na reagowaniu na zgłoszenia zdarzeń o alarmach (np. pożar/włamanie) i techniczne uszkodzenia elementów systemów zabezpieczeń wymienionych w § 1 ust. 1 pkt 2 umowy.
 - 3) Wysłania w godzinach pracy Zamawiającego grupy interwencyjnej do obiektu w następujących przypadkach:
 - i. brak odwołania alarmu w czasie **jednej minuty** ze strony Zamawiającego,
 - ii. uzasadnionego wezwania grupy interwencyjnej przez przedstawiciela Zamawiającego bądź pracownika ochrony fizycznej chroniącego dany obiekt Zamawiającego,
 - iii. wywołania „cichego alarmu”;
 - 4) Wysłania załogi interwencyjnej do obiektów wymienionych w Tabeli nr 1 w sytuacji uruchomienia alarmu po godzinach pracy Zamawiającego oraz w razie potrzeby, zawiadomienia straży pożarnej lub policji (w sytuacji zweryfikowanego alarmu). Interwencja ma zmierzać do udaremnienia powstania szkody w mieniu Zamawiającego lub podjęcia działań zmierzających do minimalizacji szkód;
 - 5) Zapewnienia ochrony fizycznej w przypadku interwencji (włamania/napadu/pożaru/incydentu naruszenia strefy administracyjnej i bezpieczeństwa) w obiektach wymienionych w **Tabeli nr 1**, aż do momentu przyjazdu osoby upoważnionej ze strony Zamawiającego oraz kontynuacji działalności w okresie zagrożeń i stanów wyjątkowych. Interwencja ma polegać także na czuwaniu nad działaniami (akcjami ratowniczymi) zawiadomionych instytucji i osób trzecich w obiekcie chronionym. Koszt zapewnienia ochrony fizycznej (wraz z dojazdem) w wyżej opisanym przypadku Wykonawca uwzględnił w wynagrodzeniu ryczałtowym za usługę monitoringu;
 - 6) Odbierania sygnałów transmisji tekstowych generowanych przez systemy zabezpieczeń znajdujących się w obiektach wymienionych w **Tabeli nr 1** po łączach GSM z częstotliwością przynajmniej - co 30 minut;
 - 7) bieżącego nadzoru i reagowania na generowane przez systemy zabezpieczeń zlokalizowanych w obiektach wymienionych w **Tabeli nr 1** zdarzenia (z uwzględnieniem czasu zajścia zdarzenia), do których w szczególności należy zaliczyć:

- i. **Zdarzenia systemowe** dotyczące: awarii zasilania sieciowego, awarii akumulatora, awarii wyjść systemowych, nadzoru wejścia w tryb serwisowy, problemy z transmisją do stacji monitorującej, utratę zegara, transmisję testową, awarię manipulatorów;
 - ii. **Zdarzenia ze stref** dotyczące: załączenia/wyłączenia czuwania z rozróżnieniem wydzielonych obszarów/stref systemowych, alarm pożarowy z manipulatorów, alarm o napadzie z manipulatora, alarm "wyłączenia pod przymusem";
 - iii. **Zdarzenia z wejść** dotyczące: alarmów z wejść, alarmów sabotażowych z wejść, awarie wejść;
 - 8) eksportowania **przy każdym przeglądzie/konserwacji** wszystkich ustawień i końcowych konfiguracji wszystkich systemów zabezpieczeń do plików konfiguracyjnych właściwych dla danego systemu i przesłanie ich na email Zamawiającego wskazany w umowie. Dodatkowo przy jakiegokolwiek modyfikacji konfiguracji dowolnego systemu zabezpieczeń (np. dodanie nowych kart do SKD) Wykonawca prześle Zamawiającemu zmodyfikowane pliki konfiguracyjne. Podstawą wystawienia faktury za dokonanie przeglądu i konserwacji jest uprzednie dostarczenie ww. danych konfiguracyjnych oraz kompletu protokołów potwierdzających wykonanie usługi sporządzonych dla wszystkich jednostek Zamawiającego określonych w Tabeli nr 1. Dane przesłane drogą email oraz protokoły Wykonawca prześle Zamawiającemu przed dostarczeniem faktury VAT za wykonanie przeglądu i konserwacji. W przypadku niedostarczenia emaila z danymi lub protokołów w powyższym terminie lub dostarczenie protokołów lub emaila z błędami, wówczas Zamawiającemu będzie przysługiwać prawo do odesłania faktury i do wstrzymania płatności wynagrodzenia do momentu otrzymania prawidłowych protokołów wraz z prawidłowym emailiem z danymi.
 - 9) tworzenia historii wszystkich zdarzeń, dotyczących monitorowania systemów oraz na żądanie Zamawiającego przekazywania Zamawiającemu sprawozdań miesięcznych z historii zdarzeń monitorowanych systemów w obiektach wymienionych w Tabeli nr 1, nie później niż w terminie 14 dni od zgłoszenia żądania. Sprawozdanie będzie przesyłane w postaci pliku elektronicznego typu txt lub xls. Sprawozdanie dotyczy systemów zabezpieczeń, o których stanowi § 1 ust. 1 pkt 2 umowy, zlokalizowanych w obiektach wymienionych w Tabeli nr 1. W przypadku braku dostarczenia sprawozdania w wymaganym terminie Zamawiający wstrzyma płatność faktury za usługi wykonywane w miesiącu, którego sprawozdanie dotyczy, do momentu otrzymania żadanego sprawozdania.
 - 10) Przeprowadzenia jednego szkolenia dla operatorów systemów zabezpieczeń. Zamawiający dopuszcza, aby szkolenie odbyło się podczas realizacji przeglądów wraz z konserwacją;
 - 11) na żądanie Zamawiającego dokonania wymiany hasel kontaktowych użytkowników z SMA dla wszystkich obiektów wymienionych w Tabeli nr 1. Wymiana hasel powinna być zrealizowana w ciągu miesiąca od przekazania zlecenia Wykonawcy.
 - 12) Dodatkowo Wykonawca w ramach wynagrodzenia określonego w umowie za monitoring, każdorazowo na każde żądanie Zamawiającego zobowiązuje się dokonać wymiany hasel kontaktowych z SMA oraz kodów do systemu SSWiN (w ciągu 2 dni roboczych od dnia otrzymania żądania) w przypadku zmiany kierownika danej jednostki wymienionej w Tabeli nr 1 lub innej osoby posiadającej uprawnienia do modyfikacji kodów do systemu zabezpieczeń.
 - 13) **Wykonawca dokona wymiany hasel kontaktowych w trakcie przejmowania obiektów oraz sporządzi, bezpośrednio po zamontowaniu nadajników GSM w obiektach wymienionych w Tabeli nr 1, dokument wg załącznika nr 5 do umowy.* (zapis ma zastosowanie w przypadku zmiany Wykonawcy świadczącego usługi ochrony osób i mienia).*
 - 14) Wykonawca oraz jego pracownicy oraz osoby wykonujące czynności przy wykonaniu przedmiotu umowy na zlecenie Wykonawcy są zobowiązani do zachowania w tajemnicy wszelkich informacji uzyskanych w trakcie wykonywania niniejszej umowy.
 - 15) Ponadto miesięczny ryczałt, o którym stanowi § 8 ust. 4 umowy, obejmuje również koszty zabezpieczenia obiektów przez ochronę fizyczną, w przypadku braku monitorowania w czasie niesprawności systemu zabezpieczeń (wraz z kosztami dojazdu grupy serwisowej i patrolu interwencyjnego Wykonawcy) a także koszty związane z przyjazdem grupy interwencyjnej Wykonawcy w przypadku nieodwołania fałszywego alarmu w Centrum Monitorowania Alarmów Wykonawcy oraz pozostałe obowiązki Wykonawcy opisane w niniejszym paragrafie.
2. Czas dojazdu załogi interwencyjnej do obiektów wymienionych w **Tabeli nr 1** nie może być dłuższy niż **10 minut** od chwili uruchomienia alarmu. W niektórych sytuacjach dla uzgodnionych pomiędzy Wykonawcą a Zamawiającym obiektów (nie więcej niż **8 obiektów**), dopuszcza się wydłużony czas dojazdu załogi

interwencyjnej nie dłuższy jednak niż **15 minut**. W szczególnych przypadkach dopuszcza się wydłużenie czasu dojazdu załogi interwencyjnej Wykonawcy maksymalnie do **3 obiektów** Zamawiającego w zakresie nie dłuższym jednak niż **20 minut**. Uzgodnienie czasu dojazdów zostało potwierdzone w **Załączniku nr 7 do umowy**.

3. W ramach wynagrodzenia, które Wykonawca będzie otrzymywał za monitoring, Zamawiający zastrzega sobie prawo do sprawdzenia **raz na 3 miesiące** gotowości załóg interwencyjnych Wykonawcy i spełnienia wymogu czasu dojazdu do wszystkich obiektów wymienionych w **Tabeli nr 1**, poprzez wywołanie upozorowanego alarmu w systemie zabezpieczeń. W przypadku przekroczenia czasu dojazdu Zamawiający zastrzega sobie prawo do kolejnych nieodpłatnych sprawdzeń w danym kwartale dla obiektu, w którym nastąpiło przekroczenie czasu, aż do momentu osiągnięcia wymaganego czasu wskazanego w **Załączniku nr 7** do umowy. Niezależnie od ilości sprawdzeń, Zamawiający za nienależyte wykonanie umowy będzie naliczał kary umowne, o których stanowi umowa.
4. W przypadku posługiwania się podwykonawcami Wykonawca odpowiada za ich działania jak za swoje własne. Podwykonawca musi posiadać aktualną koncesję na prowadzenie działalności w zakresie ochrony osób i mienia, które Wykonawca powinien przedłożyć na każde żądanie Zamawiającego.
5. Zamawiający nie zezwala, aby Wykonawca powierzył podwykonawcom realizację bieżącego aktualizowania dokumentacji technicznej systemów zabezpieczeń.
6. Wykonawca oświadcza, iż przedłożył Zamawiającemu przed podpisaniem umowy wykaz podmiotów wykonujących usługi dojazdu grupy interwencyjnej i doraźnej ochrony fizycznej w poszczególnych miejscowościach.
7. Wykonawca za usługę opisaną w niniejszym paragrafie będzie otrzymywał wynagrodzenie w postaci miesięcznego ryczałtu bez względu na wielkość i częstotliwość przedstawionych usług.
8. 50% osób wykonujących czynności składające się na stały dozór sygnałów przesyłanych przez system monitoringu oraz członkowie załóg interwencyjnych winni być zatrudnieni przez Wykonawcę lub podwykonawcę na podstawie umowy o pracę w rozumieniu art. 22 par. 1 ustawy z 26 czerwca 1974 roku Kodeks pracy (t.j. Dz. U. 2023 r., poz. 1465).
9. Zamawiający, zgodnie z art. 438 ust. 2 ustawy Pzp, na etapie realizacji umowy, może żądać od Wykonawcy złożenia stosownego oświadczenia potwierdzającego zatrudnienie na umowę o pracę przy realizacji zamówienia wszystkich pracowników wykonujących czynności określone w § 2 ust. 8 umowy. Oświadczenie to powinno zawierać w szczególności: określenie podmiotu składającego oświadczenie, datę złożenia oświadczenia a także potwierdzenie, że czynności związane z realizacją umowy wykonują osoby zatrudnione na podstawie umowy o pracę wraz ze wskazaniem imion i nazwisk tych osób, rodzaju umowy o pracę i okresu zatrudnienia poszczególnych osób oraz podpis osoby uprawnionej do złożenia oświadczenia w imieniu Wykonawcy. Zamawiający może żądać od Wykonawcy przedstawienia w stosunku do tych osób kopii umów o pracę zawartych na czas realizacji Zamówienia pod rygorem naliczenia kar określonych w § 9 ust. 1 pkt 4 umowy. Kopie umów powinny zostać zanonimizowane w sposób zapewniający ochronę danych osobowych pracowników. Informacje takie jak: imię i nazwisko, rodzaj umowy o pracę i okres zatrudnienia powinny być możliwe do zidentyfikowania. W przypadku 3-krotnego naruszenia obowiązku zatrudnienia na umowę o pracę wszystkich pracowników wykonujących czynności określone w § 2 ust. 8, Zamawiający zastrzega sobie prawo odstąpienia od umowy z winy Wykonawcy i naliczenia kar określonych w § 9 ust. 7 umowy.

§3

Obowiązki Wykonawcy w ramach § 1 ust. 1 pkt 2 umowy (naprawy, montaż systemów zabezpieczeń)

1. W ramach umowy Wykonawca zobowiązany jest utrzymywać istniejące oraz nowe urządzenia systemów zabezpieczeń zlokalizowanych w Wielkopolskim Oddziale Regionalnym ARiMR i biurach powiatowych ARiMR wymienionych w **Tabeli nr 1** w stanie zapewniającym sprawne funkcjonowanie systemów zabezpieczeń przez cały okres obowiązywania umowy.
2. Naprawy, o których stanowi niniejsza umowa polegają w szczególności na przywróceniu sprawności lub wymianie urządzeń, elementów lub ich podzespołów, w tym elementów kluczowych systemów zabezpieczeń, na nowe w systemach zabezpieczeń zlokalizowanych w obiektach wymienionych w **Tabeli nr 1**.
3. Zamawiający przewiduje w ramach umowy możliwość zlecenia Wykonawcy do realizacji montaż nowych elementów systemów zabezpieczeń.
4. Przez montaż nowych elementów systemów zabezpieczeń należy rozumieć w szczególności czujki systemu alarmowego, czujki ruchu, czujki przeciwpożarowe, czujka otwarcia drzwi oraz zabezpieczenie drzwi systemem kontroli dostępu w przypadku donajęcia powierzchni biurowej.

5. Po każdym montażu nowych elementów rozbudowie, modernizacji lub w przypadku wystąpienia jakichkolwiek prac powodujących przeniesienie urządzeń będących częścią systemu zabezpieczeń Wykonawca zobowiązany jest przedstawić zaktualizowaną dokumentację techniczną zmodyfikowanego systemu, nie później niż na koniec miesiąca następującego po miesiącu, w którym zostały wykonane prace, a w przypadku wykonywania prac w ostatnim miesiącu obowiązywania umowy – w terminie przed wygaśnięciem umowy. Koszt wykonania dokumentacji Wykonawca skalkulował w ramach kwoty C na formularzy ofertowym stanowiącym załącznik nr 1 do Umowy
6. Naprawom podlegają następujące systemy zabezpieczeń zgodnie z lokalizacją przedstawioną w **Tabeli nr 1**:
 - a) System Kontroli Dostępu,
 - b) System Sygnalizacji Włamania i Napadu,
 - c) System Telewizji Dozorowej w obiektach Wielkopolskiego Oddziału Regionalnego ARiMR przy ul. Strzeszyńskiej 29 i ul. Strzeszyńskiej 36 (W przypadku montażu systemu CCTV w innych obiektach Zamawiającego Wykonawca bez zwiększania wynagrodzenia automatycznie obejmie umową również nowe systemy),
 - d) System transmisji sygnałów alarmowych,
 - e) System przeciwpożarowy.

Montażom podlegają w szczególności następujące systemy zabezpieczeń zgodnie z lokalizacją przedstawioną w **Tabeli nr 1**:

- A) czujki systemu alarmowego,
 - B) czujki ruchu,
 - C) czujki przeciwpożarowy (p.poż),
 - D) czujki otwarcia drzwi,
 - E) zabezpieczenie drzwi systemem kontroli dostępu.
7. Naprawy będą potwierdzane w formie protokołów sporządzanych zgodnie z **załącznikiem nr 3** do umowy. Koszty dojazdów podczas napraw do wszystkich obiektów wymienionych w **Tabeli nr 1** ponosi Wykonawca i zobowiązany jest te koszty uwzględnić w kwocie wskazanej na formularzu ofertowym pkt. B
 8. Montaż nowych elementów systemu zabezpieczeń będą potwierdzane w formie protokołów sporządzanych zgodnie z **załącznikiem nr 6** do umowy.
 9. Wszelkie wydatki ponoszone przez Wykonawcę (podczas **montaży** oraz podczas realizacji **usług naprawy** oraz będących częścią systemu zabezpieczeń w ramach danej jednostki określonej w Tabeli nr 1) Wykonawca skalkulował w kwocie wskazanej na formularzu ofertowym odpowiednio w pkt. B i C, o którym stanowi **§ 8 ust. 5**. Przedmiotowe koszty, z zastrzeżeniem postanowień ust. 10 i 11 obejmują w szczególności:
 - a) koszty robocizny pracowników,
 - b) koszty usługi montażu nowych i demontażu starych urządzeń wraz z ich utylizacją, elementów lub ich podzespołów, w tym elementów kluczowych w systemach zabezpieczeń,
 - c) koszty materiałów pomocniczych przez które należy rozumieć wszelkie elementy dodatkowe infrastruktury systemu zabezpieczeń niezbędne do jego prawidłowego funkcjonowania, m.in.: peszle i listwy ochronne przewodów, kołki i śruby montażowe,
 - d) kosztów zakupu okablowania,
 - e) koszty usunięcia wad i awarii w systemach zabezpieczeń,
 - f) koszty aktualizacji dokumentacji technicznej systemów zabezpieczeń,
 - g) koszty dojazdu pracowników Wykonawcy do obiektów wymienionych w Tabeli nr 1,
 - h) koszty transportu, przesłania zakupionych elementów,
 - i) koszty przetestowania urządzeń,
 - j) podłączenia, skonfigurowania i uruchomienia montowanych elementów.
 10. W przypadku użycia podczas napraw, montażu elementów systemu zabezpieczeń jakiegokolwiek urządzenia, elementu lub podzespołu (nie dotyczy materiałów pomocniczych) Wykonawca będzie otrzymywał dodatkowe wynagrodzenie określone w szczegółowej kalkulacji ofertowej, stanowiącej załącznik nr 1b do umowy, z tym zastrzeżeniem, że za elementy nie wymienione w przedmiotowym załączniku wynagrodzenie za ich zakup będzie ustalane przy zastosowaniu niżej opisanej kalkulacji:

Cena użytych części zamiennych w tym także okablowania (w przypadku rozbudów i modernizacji) nie może być większa niż średnia cena rynkowa. W przypadku wątpliwości średnia cena rynkowa będzie obliczana w oparciu o trzy oferty cenowe zebrane przez pracownika Zamawiającego wśród sprzedawców części. Jeżeli cena przedstawiona przez Wykonawcę będzie wyższa od średniej ceny rynkowej obliczonej przez

Zamawiającego, wówczas Wykonawca będzie zobowiązany do odpowiedniego jej obniżenia do ceny obliczonej według powyższych wytycznych. Urządzenia, elementy lub ich podzespoły służące do napraw będą kupowane, dostarczane i montowane przez Wykonawcę po uprzednim uzyskaniu zgody pracownika nadzorującego systemy zabezpieczeń ze strony Zamawiającego.

Powyższe nie dotyczy wymiany elementów kluczowych.

11. Dostarczane przez Wykonawcę urządzenia, elementy i podzespoły nie mogą być gorszej jakości i posiadać gorszych parametrów od urządzeń, elementów i podzespołów wymienianych oraz muszą być kompatybilne z systemami zabezpieczeń Zamawiającego. Ponadto Wykonawca zobowiązany jest stosować wyłącznie urządzenia, elementy, podzespoły oraz materiały posiadające atesty, certyfikaty lub inne dokumenty potwierdzające dopuszczenie do użytkowania.
12. W przypadku awarii urządzeń, które posiadają gwarancję, Wykonawca nie może żądać wynagrodzenia za ich zakup, chyba że uszkodzenie urządzenia nastąpiło z winy Zamawiającego lub nastąpiło w wyniku działania siły wyższej. W takim przypadku Wykonawca zobowiązany jest do przesłania informacji o wystąpieniu takiej sytuacji w formie pisemnej lub pocztą elektroniczną do Zamawiającego.
13. Wykonawca udziela 12 miesięcznej gwarancji na sprzedane urządzenia, elementy i ich podzespoły.
14. Jeżeli w toku czynności odbioru zostaną stwierdzone wady, wówczas Zamawiający może odmówić odbioru do czasu usunięcia wad, z zachowaniem prawa do dochodzenia kar umownych określonych w umowie, jeżeli nastąpi zwłoka w wykonaniu tego zakresu umowy.
15. W ramach utrzymania systemów zabezpieczeń (o których stanowi ust. 6 zlokalizowanych w jednostkach wymienionych w **Tabeli nr 1**) w stanie zapewniającym ich sprawne funkcjonowanie przez cały okres obowiązywania umowy Wykonawca zobowiązany jest do stosowania n/w zaleceń:

1) W przypadku wykrycia niepoprawnego działania, wady bądź awarii technicznej jakiegokolwiek z elementów systemu zabezpieczeń, Zamawiający (w przypadku Biura Powiatowego – Kierownik BP, w przypadku Wielkopolskiego Oddziału Regionalnego – wyznaczony przedstawiciel Zamawiającego), niezwłocznie po powzięciu takiej informacji, zobowiązany jest do telefonicznego zgłoszenia tego faktu Wykonawcy, a następnie przesłania zgłoszenia sporządzonego na załączniku nr 2 (formularz zgłoszenia awarii w systemie zabezpieczeń), pocztą elektroniczną. W przypadku wysłania informacji pocztą elektroniczną Wykonawca zobowiązany jest potwierdzić jej otrzymanie. W przypadku braku potwierdzenia otrzymania informacji przez Wykonawcę uznaje się, iż została ona dostarczona skutecznie.

Dane tele-adresowe Wykonawcy, na który należy przesyłać zgłoszenia:

nr telefonu e:mail

Strony zastrzegają sobie prawo do zmiany powyższych danych, zawiadamiając o tym drugą stronę osobnym pismem. Powyższe pismo nie stanowi zmiany umowy.

2) W przypadku wykrycia przez Wykonawcę niepoprawnego działania, wady bądź awarii technicznej jakiegokolwiek z elementów systemu zabezpieczeń jest on zobowiązany niezwłocznie po powzięciu takiej informacji do telefonicznego zgłoszenia tego faktu Zamawiającemu, a następnie potwierdzenia go w formie pisma pocztą elektroniczną.

Dane teled adresowe Zamawiającego, na który należy przesyłać zgłoszenia: kancelaria (tel. 61/8453830, email. wielkopolski@arimr.gov.pl

Strony zastrzegają sobie prawo do zmiany powyższych danych, zawiadamiając o tym drugą stronę osobnym pismem. Powyższe pismo nie stanowi zmiany umowy.

3) Wykonawca jest zobowiązany do zapewnienia całodobowej gotowości serwisowej z zapewnieniem dojazdu do uszkodzonych systemów zabezpieczeń w obiektach wymienionych w Tabeli nr 1.

4) Wykonawca ma obowiązek, po powzięciu informacji o krytycznej awarii systemu alarmowego tzn. Systemu Sygnalizacji Włamania i Napadu lub Systemu transmisji sygnałów alarmowych do niezwłocznego przystąpienia do ich usuwania, nie później niż w ciągu **4 godzin** zegarowych od momentu wykrycia usterki lub powzięcia wiadomości o niej, po uprzednim powiadomieniu o awarii upoważnionych pracowników Zamawiającego (osoby wpisane na Karcie „Kod Obiektu” wg kolejności – załącznik nr 5 do umowy).

5) W przypadku braku monitorowania (poza godzinami pracy) w czasie niesprawności systemu zabezpieczeń, patrol interwencyjny Wykonawcy ma obowiązek w ramach ryczałtowego wynagrodzenia określonego w **§ 8 ust. 5** umowy, zabezpieczyć ochronę fizyczną obiektu do momentu uruchomienia systemu. Czas dojazdu grupy interwencyjnej nie może być dłuższy niż **1 godzinę** zegarową licząc od momentu wykrycia wady bądź powzięcia informacji o jej wystąpieniu.

6) Każdorazowo, czas wykonania naprawy, usunięcia awarii lub wady powstałej w systemie zabezpieczeń będzie uzgadniany przez Strony. W przypadku nie dojścia do porozumienia przez Strony w sprawie uzgodnienia terminu, wówczas Wykonawca zobowiązany będzie usunąć awarię w terminie **120 godzin** zegarowych od momentu wykrycia przez Wykonawcę awarii lub zgłoszenia awarii przez Zamawiającego, z zastrzeżeniem postanowień pkt 4. W przypadku konieczności przekroczenia czasu ustalonego zgodnie z powyższym zapisem Wykonawca ma obowiązek tymczasowego zapewnienia w miejsce urządzenia wadliwego sprawnego urządzenia o nie gorszych parametrach (w tej sytuacji grupa serwisowa powinna posiadać elementy zastępcze pasujące do istniejącego systemu zabezpieczeń), w celu zapewnienia nieprzerwanego funkcjonowania systemów zabezpieczeń, aż do momentu naprawy wadliwego urządzenia. W przypadku gdy Wykonawca w terminie ustalonym zgodnie z powyższymi wytycznymi tymczasowo zainstaluje sprawne urządzenie o nie gorszych parametrach w miejsce urządzenia wadliwego Zamawiający nie będzie naliczał kar umownych określonych w niniejszej umowie.

7) Montaż nowych elementów systemów zabezpieczeń o których stanowi niniejszy paragraf będzie odbywać się w terminie **14 dni kalendarzowych** od dnia przekazania zlecenia Wykonawcy. W szczególnie uzasadnionych przypadkach termin realizacji za zgodą pracownika Zamawiającego może ulec wydłużeniu.

8) Przed rozpoczęciem naprawy lub montażu nowych systemów zabezpieczeń Wykonawca zobowiązany jest do przedstawienia Zamawiającemu wstępnego kosztorysu/wyceny do akceptacji przez Zamawiającego.

9) Wykonawca na formularzu ofertowym (odpowiednio kwota B i C) oszacował koszt sporządzania kosztorysów/wycen planowanych na każdorazowe żądanie Zamawiającego. W przypadku nieotrzymania przez Zamawiającego kosztorysu/wyceny w terminie **14 dni kalendarzowych** od dnia zlecenia, wówczas Zamawiający będzie naliczał kary umowne w wysokości 100,00 zł za każdy dzień zwłoki. W szczególnie uzasadnionych przypadkach termin realizacji za zgodą Zamawiającego może ulec wydłużeniu.

§4

Obowiązki Wykonawcy w ramach zakresu określonego w § 1 ust. 1 pkt 3 umowy:

1. Okresowym przeglądom i konserwacjom podlegają następujące systemy zabezpieczeń (z wyłączeniem serwerowni w Wielkopolskim Oddziale Regionalnym ARiMR w Poznaniu przy ul. Strzeszyńskiej 36):
 - a) System Kontroli Dostępu,
 - b) System Sygnalizacji Włamania i Napadu,
 - c) System Telewizji Dozorowej w obiektach Wielkopolskiego Oddziału Regionalnego ARiMR przy ul. Strzeszyńskiej 29 i ul. Strzeszyńskiej 36 w Poznaniu (W przypadku montażu systemu CCTV w innych obiektach Zamawiającego Wykonawca bez zwiększania wynagrodzenia automatycznie obejmie umową również nowe systemy),
 - d) System transmisji sygnałów alarmowych,
 - e) System p.poż.
2. Okresowym przeglądom i konserwacjom podlegają systemy zabezpieczeń zlokalizowane w obiektach wyszczególnionych w Tabeli nr 1 w §1. W przypadku montażu nowych urządzeń w systemach zabezpieczeń bądź w przypadku donajęcia nowych pomieszczeń lub obiektów przez Zamawiającego, Wykonawca zobowiązany jest bez zwiększania wynagrodzenia określonego w niniejszej umowie objąć nowe systemy zabezpieczeń lub zamontowane urządzenia przeglądami i konserwacjami.
3. Okresowe przeglądy i konserwacje będą potwierdzane w formie protokołów zgodnie z załącznikiem nr 8 (koszty dojazdu do wszystkich obiektów wymienionych w Tabeli nr 1 w §1 Wykonawca uwzględnił w wynagrodzeniu określonym za ten zakres umowy).
4. Zamawiający w ramach umowy zleci Wykonawcy wykonanie **czterech przeglądów**, które będą odbywały się łącznie z **konserwacją**.
5. Okresowe przeglądy i konserwacje będą wykonane w terminach wskazanych każdorazowo przez Zamawiającego i będą realizowane w miesiącu przypadającym po miesiącu, w którym Wykonawcy zostało przekazane zlecenie.
6. Wykonawca dostarczy do akceptacji Zamawiającemu harmonogramy przeglądów i konserwacji przed miesiącem poszczególnych obiektów, określonych w Tabeli nr 1, w którym ma się odbyć przegląd wraz z konserwacją. W przypadku niedostarczenia przez Wykonawcę poszczególnych harmonogramów w terminie Zamawiający zastrzega sobie prawo do naliczenia kary umownej w wysokości 100 zł za każdy dzień opóźnienia.
7. Okresowe przeglądy i konserwacje odbywać się będą w dniach roboczych Zamawiającego i w godzinach pracy poszczególnych obiektów, określonych w Tabeli nr 1.

8. Zakres przeglądu i konserwacji w Systemie Sygnalizacji Włamania i Napadu (SSWiN) w tym w systemie p.poż.

- a) Przeglądy obejmują w zależności od zastosowanego rozwiązania technicznego:
- sprawdzenie trybu pracy urządzeń wg wskazań paneli sterujących poprzez porównanie z dokumentacją techniczno-eksploatacyjną systemu,
 - sprawdzenie działania przycisków sygnalizacji napadu/przycisków wezwania pomocy,
 - sprawdzenie działania poszczególnych klawiatur strefowych poprzez załączanie i rozłączanie systemu wprowadzając odpowiedni kod,
 - sprawdzenie ilości i rozmieszczenia klawiatur strefowych zgodnie z danymi w dzienniku systemu.
- b) Konserwacja obejmuje:
- sprawdzenie prawidłowości funkcjonowania systemu SSWiN w zakresie określonym w dokumentacji technicznej,
 - sprawdzenie ciągłości działania zasilania podstawowego i sprawności zasilania awaryjnego
 - Wymiana akumulatora podtrzymującego działanie systemu/ urządzenia w przypadku stwierdzenia zmierzonej sprawności mniejszej niż 30 % na koszt Wykonawcy.
 - sprawdzenie poprawności działania akustycznych lub optycznych sygnalizatorów alarmowych,
 - sprawdzenie czujników systemu,
 - sprawdzenie mocowania czujek do podłoża (uchwytów, ścian); szczególnie dotyczy to stref ogólnego i ograniczonego dostępu oraz znajdujących się poza pomieszczeniami ARiMR (płaszczyzna ścian, ogrodzenia).

9. Zakres przeglądu i konserwacji w Systemie Kontroli Dostępu (SKD).

- a) Przeglądy SKD w zależności od zastosowanego rozwiązania technicznego obejmują:
- sprawdzenie trybu pracy urządzenia wg wskazań paneli sterujących poprzez porównanie z dokumentacją systemu,
 - działania przycisków ewakuacyjnych w przypadku, gdy SKD nie współpracuje z systemem p.poż.,
 - działania czytników systemu z odpowiednią kartą dostępu,
 - mocowań zamków elektromagnetycznych drzwi i przejść,
 - ilości i rozmieszczenia czytników zgodnie z danymi w dzienniku systemu,
 - uprawnień użytkowników SKD.
- b) Konserwacja SKD obejmuje:
- sprawdzenie prawidłowości funkcjonowania systemu SKD w zakresie określonym w dokumentacji technicznej,
 - sprawdzenie ciągłości działania zasilania podstawowego i sprawności zasilania awaryjnego; (wymiana akumulatorów zgodnie z harmonogramem załączonego do dokumentacji technicznej systemu),
 - sprawdzenie mocowania czytników do podłoża, śladów prób penetracji (rysy, wgniecenia, próby podważania),
 - sprawdzenie działania części elektromechanicznych (elektrozaczepek, trzymacze elektromagnetycznych, śluz, tripodów itp.),
 - sprawdzenie działania przycisków otwierających wyjścia z czytnikami działającymi jednostronnie,
 - Wymiana akumulatora podtrzymującego działanie systemu/ urządzenia w przypadku stwierdzenia zmierzonej sprawności mniejszej niż 30 %.

10. Zakres przeglądu i konserwacji w Systemie Telewizji Dozorowej (CCTV) w obiektach Wielkopolskiego Oddziału Regionalnego ARiMR przy ul. Strzeszyńskiej 29 i ul. Strzeszyńskiej 36.

- a) Przeglądy Systemu Telewizji Dozorowej obejmują:
- sprawdzenie trybu pracy urządzeń rejestrujących poprzez porównanie z dokumentacją techniczno-eksploatacyjną na podstawie wskazań paneli sterujących informujących o trybie pracy urządzeń,
 - sprawdzenie jakości obrazu i pola obserwacji na monitorach poprzez porównanie z opisem oraz zdjęciem obrazu wykonanym w trybie dziennym i nocnym,
 - sprawdzenie wymiany nośników w urządzeniu rejestrującym zgodnie z dokumentacją techniczną systemu,

- sprawdzenie poprawności pracy urządzeń rejestrujących poprzez nagranie i odtworzenie przebiegu zdarzeń w trybie czasu rzeczywistego oraz losowo wybranego zdarzenia w czasie przeszłym.
- b) Konserwacja Systemu Telewizji Dozorowej obejmuje:
 - sprawdzenie ciągłości działania zasilania podstawowego i sprawności zasilania awaryjnego,
 - wyłączenie monitora i sprawdzenie „poświaty” (efekt „wypalania się” kineskopu objawiający się „pozostawaniem” obrazu na ekranie po odłączeniu źródła sygnału),
 - sprawdzenie jakości zarejestrowanego obrazu z kamer rejestrujących punkty newralgiczne (szczególnie z kamer zewnętrznych, rejestracja wykonana w godzinach nocnych),
 - sprawdzenie zapisu z wewnętrznych pamięci kamer (jeśli kamery posiadają taką pamięć),
 - sprawdzenie mocowania kamer zewnętrznych, jeśli są narażone na działania czynników atmosferycznych i innych np. konary drzew,
 - sprawdzenie działania wycieraczek, obwodów, grzałek (elementy przeciwśnieżne, jeśli zostały zainstalowane),
 - sprawdzenie działania głowic obrotowych i funkcji „zoom” (optyczny i elektroniczny),
 - sprawdzenie mocowania reflektorów podczerwieni i oświetlenia sztucznego związanego z CCTV (np. halogeny włączane automatycznie – z czasowym wyłącznikiem).
- 11. Zakres przeglądu i konserwacji w Systemie Transmisji Sygnałów Alarmowych.
 - a) Przeglądy systemu transmisji sygnałów alarmowych obejmuje sprawdzenie trybu pracy urządzenia wg wskazań paneli sterujących poprzez porównanie z dokumentacją systemu,
 - b) Konserwacja systemu transmisji sygnałów alarmowych obejmuje:
 - sprawdzenie ciągłości działania zasilania podstawowego i sprawności zasilania awaryjnego (wymiana akumulatorów zgodnie z harmonogramem załączonym do dokumentacji technicznej systemu),
 - sprawdzenie systemu anten, masztów, stanu uziemienia,
 - sprawdzenie/potwierdzenie prawidłowego działania systemu/systemów w centrum monitoringu.
 - Wymiana akumulatora podtrzymującego działanie systemu/ urządzenia w przypadku stwierdzenia zmierzonej sprawności mniejszej niż 30 %.
- 12. Zamawiający zastrzega sobie prawo zmiany zakresu czynności objętych przeglądem i konserwacją bez zmiany wynagrodzenia Wykonawcy w przypadku zmiany wewnętrznych przepisów Zamawiającego regulujących ten przedmiot umowy lub w przypadku innych nieprzewidzianych zdarzeń. Powyższa zmiana nie wymaga aneksu i wchodzi w zastosowanie wraz z przesłaniem Wykonawcy nowego zakresu przeglądów i konserwacji.
- 13. Środki techniczne do wykonania usług będących przedmiotem umowy zapewnia Wykonawca na własny koszt.
- 14. Elektroniczne systemy zabezpieczeń i systemy współdziałające - podlegające przeglądom i konserwacjom oraz naprawy systemów zabezpieczeń przeprowadzane są ze strony Wykonawcy przez pracownika posiadającego licencję pracownika zabezpieczenia technicznego I stopnia lub II stopnia. Przed przystąpieniem do przeglądu i konserwacji Wykonawca przekaze dane osobowe pracowników dokonujących przeglądy i konserwacje oraz przedstawi ich licencję do wglądu pracownikowi Zamawiającego.
- 15. Zamawiający zabrania Wykonawcy prac serwisowych i przeglądów okresowych (programowanie) w systemach z wykorzystaniem zdalnego downloadingu.

§5

1. W zakresie aktualizacji dokumentacji technicznej wszystkich urządzeń i systemów zabezpieczeń zlokalizowanych w Wielkopolskim Oddziale Regionalnym ARiMR oraz biurach powiatowych ARiMR na terenie województwa wielkopolskiego wykonawca zobowiązany jest stosować się do wymagań przedstawionych w **Załączniku nr 9** do umowy.
2. W przypadku zmiany wykonawcy świadczącego usługi ochrony osób i mienia w efekcie zawarcia niniejszej umowy Zamawiający przekaze Wykonawcy posiadaną dokumentację dot. systemów zabezpieczeń.

§6

1. Wykonawca oświadcza, iż posiada polisę ubezpieczeniową od odpowiedzialności cywilnej z tytułu prowadzonej działalności w wysokości nie mniejszej niż 1 000 000,00 PLN (słownie: jeden milion złotych).
2. Wykonawca jest zobligowany do dostarczenia kopii dokumentu potwierdzającego posiadanie aktualnego ubezpieczenia, jeżeli okres jego obowiązywania będzie upływał w trakcie realizacji umowy. W przypadku

niedostarczenia przedmiotowego dokumentu przed upływem ważności poprzedniej umowy ubezpieczeniowej
Zamawiający zastrzega sobie prawo do wypowiedzenia umowy z winy Wykonawcy.

3. Za szkody w mieniu polegające na zniszczeniu, uszkodzeniu lub utracie mienia Zamawiającego, do której przyczyniła się brak lub spóźniona interwencja grupy interwencyjnej albo nienależyta ochrona obiektu Wykonawca odpowiada finansowo do wysokości rzeczywiście poniesionej szkody.

§7

1. Realizacja przedmiotu umowy zawarta zostaje na okres 23 miesięcy, w terminie od dnia **1 grudnia 2023 roku do dnia 31 października 2025 roku**

§8

1. Wynagrodzenie za wykonanie przedmiotu umowy będzie wypłacane po spełnieniu łącznie następujących warunków:
 - a) należytem wykonaniu przedmiotu umowy,
 - b) podpisania protokołu odbioru bez zastrzeżeń (w przypadku napraw, montażu nowych elementów systemów zabezpieczeń oraz w przypadku wykonania przeglądów wraz z konserwacją),
 - c) spełnieniu innych warunków określonych umową,
 - d) prawidłowym wystawieniu i doręczeniu faktury VAT.
2. Nazwy wyszczególnionych pozycji na fakturze VAT powinny odpowiadać nazwom faktycznie wykonanych usług opisanych w umowie w szczególności:
 - monitoring elektroniczny obiektów,
 - przegląd wraz z konserwacją systemów zabezpieczeń,
 - naprawa urządzeń systemu zabezpieczeń (w przypadku napraw – należy koniecznie wyodrębnić koszt wymienionej części)
 - w przypadku montażu nowych elementów systemów zabezpieczeń po wykonaniu zleconych prac Wykonawca zobowiązany jest do przedstawienia szczegółowego zestawienia użytych elementów wraz z ich cenami. Niedopuszczalne jest umieszczanie w tym zestawieniu pozycji nieodpowiadającej nazwie zamontowanego urządzenia, elementu np.: inne materiały pomocnicze. Przedmiotowe zestawienie jest podstawą do wystawienia faktury VAT. Zestawienie to powinno być załączone do każdej faktury za rozbudowę i modernizację systemów zabezpieczeń. W przypadku braku przedmiotowego zestawienia Zamawiający ma prawo wstrzymać się z wypłatą wynagrodzenia do czasu otrzymania kompletu dokumentów, o których mowa wyżej.
3. Zamawiający zobowiązuje się zapłacić za faktycznie wykonane prace zgodnie z formularzami ofertowymi stanowiącym załączniki do niniejszej umowy oraz wg wartości jednostkowych w nich wyszczególnionych.
4. Wynagrodzenie miesięczne Wykonawcy za przedmiot określony w § 1 ust. 1 pkt 1 niniejszej umowy wynosi brutto (słownie:).
5. Wynagrodzenie Wykonawcy za przedmiot określony w § 1 ust. 1 pkt 2 niniejszej umowy wynosić będzie kwota brutto obliczona zgodnie z zapisem odpowiednio części B lub C oferty Wykonawcy, stanowiącej załącznik nr 1 do Umowy, z tym zastrzeżeniem, że wynagrodzenie Wykonawcy będzie powiększane o koszt wymienianych części, a także dodatkowe koszty określone zgodnie z § 3 ust. 10 umowy.
6. Wynagrodzenie za wykonanie jednego przeglądu wraz z konserwacją, o której stanowi § 4 niniejszej umowy wszystkich systemów zabezpieczeń znajdujących się w obiektach wymienionych w Tabeli nr 1 wynosi brutto zł, co daje kwotę za 2 przeglądy w wysokości brutto zł (słownie:).
7. Wynagrodzenie Wykonawcy, które będzie otrzymywał za naprawy urządzeń, elementów lub ich podzespołów w systemie zabezpieczeń, o których stanowi §3 nie może przekroczyć w czasie obowiązywania umowy kwoty zł brutto (słownie:) zastrzeżeniem §3 ust. 10. Wynagrodzenie Wykonawcy, które będzie otrzymywał za montaż urządzeń, elementów lub ich podzespołów w systemie zabezpieczeń (wraz z zakupem niezbędnych elementów), o których stanowi §3 nie może przekroczyć w czasie obowiązywania umowy kwoty zł brutto (słownie:) zastrzeżeniem §3 ust. 10.
8. Wynagrodzenie za wymianę elementów kluczowych, w tym wykonywanych w ramach realizacji prawa opcji, będzie ustalane w oparciu o wycenę jednostkową elementów kluczowych przedstawioną przez Wykonawcę w ofercie i ilości wymienionych elementów kluczowych.
9. Łączne wynagrodzenie Wykonawcy z tytułu realizacji przedmiotu umowy nie może przekroczyć kwoty brutto zł (słownie:), z zastrzeżeniem ust. 10 niniejszego paragrafu.

10. Wynagrodzenie Wykonawcy określone w ust. 4 płatne będzie, co miesiąc z dołu na podstawie faktur wystawianych za każdy miesiąc wykonywania usług.
11. Pozostałe wynagrodzenie określone w ust. 5, 6, 7 i 8 płatne będzie po zrealizowaniu przedmiotu umowy, którego dotyczy wynagrodzenie. Podstawą do wystawienia faktury i płatności wynagrodzeń, o których stanowi niniejszy ustęp jest protokół odbioru podpisany przez przedstawicieli Zamawiającego i Wykonawcy oraz spełnienie innych wymogów określonych niniejszą umową. W przypadku wykonywania usługi przeglądu wraz konserwacją Wykonawca może wystawić fakturę dopiero po podpisaniu protokołów odbioru dla wszystkich obiektów wymienionych w Tabeli nr 1.
12. Zapłata wynagrodzenia Wykonawcy następować będzie przelewem na rachunek bankowy wskazany na fakturze, w terminie do 21 dni licząc od daty otrzymania przez Agencję Restrukturyzacji i Modernizacji Rolnictwa Wielkopolski Oddział Regionalny ul. Strzeszyńska 36, 60-479 Poznań prawidłowo wystawionej faktury VAT, z zastrzeżeniem postanowień poniższego ustępu. Faktury będą wystawione na rzecz nabywcy: Agencja Restrukturyzacji i Modernizacji Rolnictwa, Al. Jana Pawła II 70, 00-175 Warszawa.
13. Błędnie wystawiona faktura VAT lub brak protokołu(ów) odbioru(ów) w przypadku, gdy były wymagane niniejszą umową lub w przypadku niezrealizowania innych wymagań nałożonych niniejszą umową spowoduje naliczenie ponownie 21 dniowego terminu płatności od momentu dostarczenia prawidłowych dokumentów lub od momentu realizowania innych warunków wymaganych niniejszą umową.
14. W przypadku zmiany stawki podatku od towarów i usług (VAT) wynagrodzenie brutto należne wykonawcy podlega odpowiedniej zmianie przez uwzględnienie nowej stawki podatku od momentu jej wejścia w życie i nie wymaga aneksu do umowy.
15. Wykonawca zobowiązany jest do poinformowania Zamawiającego (poprzez adnotację na fakturze zgodnie z art. 106e ust. 1 pkt 18a ustawy z dnia 11 marca 2004 roku o podatku od towarów i usług (t.j. Dz. U. z 2022 roku, poz. 931, z późn. zm.) w każdym przypadku, gdy faktura obejmować będzie nabycie towarów lub usług w załączniku nr 15 do ww. ustawy o podatku od towarów i usług tj. w każdym przypadku, gdy do płatności za fakturę zastosowanie znajdzie obowiązkowy mechanizm podzielonej płatności, o którym mowa w art. 108a ust. 1a wspomnianej ustawy.

§9

1. Wykonawca zapłaci kary umowne Zamawiającemu w następujących sytuacjach:
 - 1) z tytułu niespełnienia czasu dojazdu załogi interwencyjnej Wykonawcy zgodnie z załącznikiem nr 7 do umowy, w wysokości **50 zł** za każde rozpoczęte **5 minut** opóźnienia (§2 ust. 2 umowy). Wysokość kar umownych za jednorazowe przekroczenie czasu dojazdu nie może przekroczyć 1200 zł.
 - 2) z tytułu zwłoki w wykonaniu naprawy lub montażu nowych elementów systemów zabezpieczeń o których stanowi § 3 umowy - w wysokości 200 zł umowy za każdy dzień zwłoki;
 - 3) z tytułu zwłoki w wymianie elementów kluczowych systemów zabezpieczeń w ramach realizacji prawa opcji – w wysokości 200 zł za każdy dzień zwłoki;
 - 4) z tytułu uchybienia obowiązkowi opisanemu w § 2 ust. 8 umowy lub niepodołania obowiązkowi udowodnienia Zamawiającemu na żądanie, że wszystkie osoby wykonujące czynności określone w § 2 ust. 8 umowy zatrudnione są na podstawie umowę o pracę, Zamawiający zastrzega sobie prawo naliczenia kary umownej w wysokości 1 000,00 zł (słownie: jeden tysiąc złotych 00/100) za każde stwierdzone zdarzenie.
2. Wykonawca zapłaci Zamawiającemu karę umowną w przypadku zwłoki w wysokości 100 zł brutto za każdy dzień zwłoki:
 - a) w przekazywaniu Zamawiającemu miesięcznych sprawozdań (§2 ust. 1 pkt 9 umowy) lub
 - b) w dokonaniu okresowej wymiany hasła kontaktowych z SMA (§2 ust. 1 pkt 12 lub 13 umowy) lub
 - c) w wykonaniu okresowej konserwacji wraz z przeglądem systemów zabezpieczeń (w stosunku do terminów określonych na podstawie §4 ust. 5 umowy),
 - d) w wykonywaniu aktualizacji dokumentacji technicznej systemów zabezpieczeń w stosunku do terminów określonych w §3 ust. 5 umowy.
3. W przypadku, gdy nastąpi zwłoka w wykonywaniu naprawy, usuwaniu awarii lub powstałej wady systemu zabezpieczeń (§3 ust. 15 pkt 6 umowy), Wykonawca zapłaci zamawiającemu karę umowną w wysokości 50 zł brutto za każdą rozpoczętą godzinę zwłoki.
4. W przypadku wystąpienia sytuacji braku monitorowania w czasie niesprawności systemu zabezpieczeń i jeżeli w tym czasie nastąpi zwłoka w zabezpieczeniu ochrony fizycznej obiektu przez patrol interwencyjny

Wykonawcy, wówczas Wykonawca będzie zobowiązany do zapłaty Zamawiającemu kary umownej w wysokości 100 zł brutto za każdą rozpoczętą godzinę zwłoki (§3 ust. 15 pkt 5 umowy).

5. W przypadku niewywiązywanie się z warunków umowy w zakresie powiadamiania Zamawiającego o wykryciu niepoprawnego działania, wady bądź awarii technicznej jakiegokolwiek z elementów systemu zabezpieczeń (§3 ust. 15 pkt 2 umowy), Wykonawca zapłaci Zamawiającemu karę umowną w wysokości 100,00 zł za każdy taki przypadek.
6. W przypadku zwłoki Wykonawcy w przejściu obiektów zgodnie z harmonogramem nr 1, Wykonawca zobowiązany będzie do zapłaty kary umownej w wysokości 1000,00 zł brutto za każdy dzień zwłoki.
7. Wykonawca zapłaci Zamawiającemu karę umowną za odstąpienie od umowy przez którąkolwiek ze stron z winy Wykonawcy w wysokości 5 % łącznego, maksymalnego wynagrodzenia brutto określonego za całość przedmiotu umowy w § 8 ust. 9.
8. W przypadku niewykonania lub nienależytego wykonania umowy z winy Wykonawcy, Zamawiający zastrzega sobie prawo dochodzenia od Wykonawcy odszkodowania uzupełniającego na zasadach Kodeksu cywilnego do wysokości rzeczywistej szkody.
9. Zamawiający może zlecić innym podmiotom na koszt Wykonawcy obowiązki wynikające z niniejszej umowy, bez utraty gwarancji w przypadku nienależytego wywiązywania się Wykonawcy z obowiązków nałożonych na niego niniejszą umową, po wcześniejszym bezskutecznym wezwaniu Wykonawcy do działania zgodnego z umową.
10. Wykonawca wyraża zgodę, by zapłata kary umownej z jakiegokolwiek tytułu wynikającego z niniejszej Umowy, następowała wedle wyboru Zamawiającego: w terminie 14 dni kalendarzowych od dnia otrzymania przez Wykonawcę noty księgowej lub w formie potrącenia z miesięcznego wynagrodzenia brutto należnego Wykonawcy lub z zabezpieczenia należytego wykonania Umowy. Do skorzystania ze wskazanego prawa potrącenia nie jest konieczne, by obie wierzytelności były wymagalne. Oświadczenie Zamawiającego może zostać złożone z chwilą wystąpienia zdarzenia uprawniającego Zamawiającego do żądania od Wykonawcy zapłaty kary umownej. Forma dokonania czynności prawnych wskazanych w zdaniu pierwszym może zostać dokonana przez Zamawiającego w formie dokumentowej albo elektronicznej, za pośrednictwem środka komunikacji elektronicznej, by Wykonawca mógł zapoznać się z jego treścią, na adres poczty mail wskazany w § 11 Umowy, przy czym dla zastosowania rzeczzonej kompensaty nie jest konieczne wyznaczenie Wykonawcy dodatkowego terminu.
11. Jeśli zobowiązanie Wykonawcy z tytułu kar umownych lub zobowiązanie z tytułu innych roszczeń Zamawiającego wobec Wykonawcy powstanie przed zapłatą całości wynagrodzenia należnego na podstawie niniejszej umowy, wartość kar zostanie potrącona z wynagrodzenia należnego Wykonawcy na zasadach kompensacji, na co Wykonawca wyraża zgodę.
12. Za szkody w mieniu lub utracie mienia Zamawiającego, do której przyczyniły się brak lub spóźniona interwencja grupy interwencyjnej albo nienależyta ochrona obiektu Wykonawca odpowiada finansowo do wysokości rzeczywiście poniesionej szkody.
13. Łączna wysokość kar umownych z wszystkich tytułów wynikających z umowy, zastrzeżonych na rzecz Zamawiającego jest ograniczona w stosunku do Wykonawcy do 20% łącznej wartości brutto wynagrodzenia określonego w § 8 ust. 9 umowy.
14. Powyższe zasady znajdują również odpowiednie zastosowanie dla kary umownej naliczanej Wykonawcy zgodnie z art. 436 pkt 4 lit. a) ustawy Pzp. Za brak zapłaty lub nieterminową zapłatę wynagrodzenia należnego podwykonawcom z tytułu zmiany wysokości wynagrodzenia, o której mowa w § 16 ust. 8 Umowy, kara umowna określona zostaje w wysokości 100 złotych za każdy dzień zwłoki.*

§10

Wykonawca, oświadcza, że zapoznał się ze stanem systemów zabezpieczeń w obiektach Zamawiającego wymienionych w Tabeli nr 1.

§11

Strony ustalają, że ich przedstawicielami dla celów realizacji umowy będą:

- a) ze strony Wykonawcy –, email
- b) ze strony Zamawiającego –, email:

Strony zastrzegają sobie prawo do zmiany swoich przedstawicieli, zawiadamiając o tym drugą stronę osobnym pismem. Powyższe pismo nie stanowi zmiany umowy.

§12

1. W sprawach nieuregulowanych niniejszą umową mają zastosowania przepisy Kodeksu Cywilnego i ustawy Prawo zamówień publicznych.
2. Strony dopuszczają możliwość dokonania zmiany zawartej umowy zgodnie z art. 455 ustawy Pzp
3. Poza wyjątkami określonymi w niniejszej Umowie wszelkie uzupełnienia lub zmiany niniejszej umowy pod rygorem nieważności wymagają dla swej ważności formy pisemnej albo elektronicznej.
4. Zamawiający zastrzega sobie prawo do zmiany miejsca lokalizacji obiektów wymienionych w Tabeli nr 1 oraz możliwość donajęcia dodatkowych powierzchni i pomieszczeń zlokalizowanych w jak i poza obiektami wymienionymi w Tabeli nr 1. W powyższym przypadku Wykonawca zobowiązany będzie bez zwiększania wynagrodzenia objąć obowiązkami wynikającymi z niniejszej umowy nowe obiekty, a w szczególności monitoringiem, przeglądami i konserwacjami oraz naprawami i obowiązkami wynikającymi z rozbudów i modernizacji. W przypadku zmiany miejsca lokalizacji lub objęcie przez Zamawiającego w posiadanie nowych obiektów, wówczas Zamawiający poinformuje o tych zmianach Wykonawcę osobnym pismem przesyłając jednocześnie zmodyfikowaną Tabelę nr 1. Powyższa zmiana nie wymaga aneksu i wchodzi ona w życie z momentem przesłania Wykonawcy nowej Tabeli nr 1, która automatycznie zastąpi Tabelę nr 1.
5. Zamawiający zastrzega sobie prawo do rezygnacji z części obiektów objętych umową w przypadku rezygnacji z ich użytkowania.
6. Strony ustalają, że w przypadku, jeśli Wykonawca powierza wykonanie części przedmiotu Umowy podwykonawcy/om, Wykonawca wskaże na piśmie listę tych podmiotów ze wskazaniem nazw (firm) i adresów oraz części zamówienia powierzonych danemu podwykonawcy. Lista ta będzie stanowiła aktualizację Załącznika nr 7 do Umowy.*

§ 13

1. Strony mogą odstąpić od umowy w przypadkach przewidzianych obowiązującymi przepisami, a także w przypadku zaistnienia okoliczności, o których mowa w niniejszej umowie.
2. W razie wystąpienia istotnej zmiany okoliczności powodującej, że wykonanie umowy nie leży w interesie publicznym, czego nie można było przewidzieć w chwili zawarcia umowy, Zamawiający może odstąpić od umowy w terminie 30 dni od dnia powzięcia wiadomości o powyższych okolicznościach. W takim wypadku Wykonawca może żądać jedynie wynagrodzenia należnego z tytułu wykonania części umowy.
3. Wykonawca, przy realizacji niniejszej umowy, nie może posługiwać się, bez uprzedniej pisemnej zgody Prezesa ARiMR, pracownikami Zamawiającego pod rygorem odstąpienia od umowy przez Zamawiającego z winy Wykonawcy.

§ 14

1. Wykonawca zobowiązuje się do przestrzegania Zarządzenia Prezesa ARiMR nr 78/2019 z dnia 03 czerwca 2019 r. w sprawie bezpieczeństwa informacji w ARiMR, określającego Politykę Bezpieczeństwa w ARiMR, z którymi się zapoznał (wytyczne Bezpieczeństwa Informacji dla Wykonawców stanowią załącznik nr 10 do umowy). Wzór oświadczenia, o którym mowa wyżej przedstawi Zamawiający.
2. Naruszenie przez Wykonawcę postanowień Polityki Bezpieczeństwa ARiMR może stanowić podstawę do odstąpienia od umowy przez Zamawiającego z winy Wykonawcy.
3. Wykonawca zobowiązuje się okazać Zamawiającemu oświadczenia osób realizujących Umowę, przed rozpoczęciem realizacji Umowy przez te osoby. Oświadczenia, o których mowa wyżej będą przechowywane przez Wykonawcę w jego siedzibie przez cały okres obowiązywania Umowy.
4. Każdy pracownik Wykonawcy świadczący usługi w siedzibie Biura Powiatowego oraz Wielkopolskiego Oddziału Regionalnego przed podjęciem pracy zobowiązany jest do odbycia szkolenia z zakresu wewnętrznych przepisów Agencji dotyczących polityki bezpieczeństwa i ochrony danych osobowych. Szkolenie to, zakończone podpisaniem stosownego oświadczenia, przeprowadzone będzie:
 - dla osób wykonujące czynności będące przedmiotem umowy w budynkach Wielkopolskiego Oddziału Regionalnego - przez pracownika ARiMR odpowiedzialnego za politykę bezpieczeństwa w Agencji,
 - dla osób wykonujące czynności będące przedmiotem umowy w siedzibach Biur Powiatowych – przez Kierowników poszczególnych biur.
5. Brak szkolenia dla poszczególnych osób, o którym mowa w ustępie poprzedzającym będzie równoznaczny z brakiem możliwości świadczenia przez nie usługi w siedzibie Wielkopolskiego Oddziału Regionalnego oraz Biur Powiatowych.

6. Wszelkie informacje, zarówno prawnie chronione jak i handlowe, w których posiadanie wszedł Wykonawca w związku z wykonywaniem Umowy są chronione. Każda ze Stron zobowiązuje się nie ujawniać ich osobom trzecim, także po zakończeniu realizacji Umowy, wyjąwszy przypadki przewidziane prawem.
7. Pracownicy Wykonawcy przed uzyskaniem dostępu do pomieszczeń, w których jest przechowywana lub przetwarzana informacja wrażliwa ARiMR, muszą złożyć pisemne oświadczenie o zachowaniu w tajemnicy udostępnionych im informacji wrażliwych. Wzór oświadczenia, o którym mowa wyżej przedstawi Zamawiający.
8. Przy realizacji Umowy Wykonawca, bez zgody Zamawiającego, nie ma prawa do zatrudniania w charakterze pracowników lub podwykonawców osób zatrudnionych u Zamawiającego, pod rygorem odstąpienia od Umowy przez Zamawiającego z winy Wykonawcy i zastosowania odpowiedzialności przewidzianej przepisami prawa.
9. Strony zobowiązują się wzajemnie do zachowania w poufności przekazywanych danych osobowych i przetwarzanie ich wyłącznie na potrzeby realizacji Umowy.

§ 15

Wszelka korespondencja dotycząca niniejszej umowy, z zastrzeżeniem postanowień umowy dopuszczających przekazywanie informacji telefonicznie lub pocztą elektroniczną dla swojej skuteczności powinna zostać potwierdzona w formie dokumentowej opatrzonej kwalifikowanym podpisem elektronicznym lub podpisem zaufanym lub podpisem osobistym. Korespondencja kierowana do Zamawiającego będzie przesyłana na adres: Agencja Restrukturyzacji i Modernizacji Rolnictwa, Wielkopolski Oddział Regionalny, ul. Strzeszyńska 36, 60-479 Poznań.

§ 16

1. Strony postanawiają, iż Umowa może zostać zmieniona w formie pisemnego aneksu lub w formie elektronicznej w przypadku wystąpienia zmiany przepisów wskazanych w art. 436 pkt 4 lit. b ustawy Pzp, tj. zmiany:
 - a) wysokości minimalnego wynagrodzenia za pracę ustalonego na podst. art. 2 ust. 3-5 ustawy z dnia 10 października 2002 r. o minimalnym wynagrodzeniu za pracę (t.j. Dz. U. z 2020, poz. 2207);
 - b) zasad podlegania ubezpieczeniom społecznym lub ubezpieczeniu zdrowotnemu lub wysokości stawki składki na ubezpieczenia społeczne lub ubezpieczenie zdrowotne;
 - c) zasad gromadzenia i wysokości wpłat do pracowniczych planów kapitałowych, o których mowa w ustawie z dnia 4 października 2018 roku o pracowniczych planach kapitałowych (Dz. U. z 2020 r. poz. 1342, z późn. zm.);
- jeżeli zmiany te będą miały wpływ na koszty wykonania zamówienia przez Wykonawcę.
2. Zmiana wysokości wynagrodzenia obowiązywać będzie od dnia zawarcia aneksu, o którym mowa w ust. 1, nie wcześniej jednak niż od dnia wejścia w życie zmienionych przepisów wpływających na koszty wykonania zamówienia przez Wykonawcę oraz po otrzymaniu przez Zamawiającego dokumentów, o których mowa w ust. 3.
3. Wprowadzenie zmian wysokości wynagrodzenia wymaga uprzedniego złożenia pisemnego wniosku zawierającego:
 - a) w przypadku zmiany, o której mowa w ust. 1 pkt a) - wyczerpujące uzasadnienie faktyczne i prawne oraz dokładne wyliczenie kwoty wynagrodzenia należnego Wykonawcy po zmianie umowy, w tym wskazanie związku pomiędzy wnioskowaną kwotą podwyższenia wynagrodzenia, a wpływem zmiany, o której mowa w ust. 1 pkt a) na kalkulację wynagrodzenia. Wniosek powinien obejmować jedynie dodatkowe koszty realizacji umowy, które Wykonawca obowiązkowo ponosi w związku z podwyższeniem wysokości płacy minimalnej. Zamawiający oświadcza, iż nie będzie akceptował kosztów wynikających z podwyższenia wynagrodzeń pracownikom Wykonawcy, które nie są konieczne w celu ich dostosowania do wysokości minimalnego wynagrodzenia za pracę, w szczególności koszty podwyższenia wynagrodzenia w kwocie przewyższającej wysokość płacy minimalnej;
 - b) w przypadku zmiany, o której mowa w ust. 1 lit. b) lub c) - wyczerpujące uzasadnienie faktyczne i prawne oraz dokładne wyliczenie kwoty wynagrodzenia Wykonawcy po zmianie umowy, w tym wykazanie związku pomiędzy wnioskowaną kwotą podwyższenia wynagrodzenia a wpływem zmiany zasad, o których mowa w ust. 1 lit. b) lub c) na kalkulację wynagrodzenia. Wniosek może obejmować jedynie dodatkowe koszty realizacji umowy, które Wykonawca obowiązkowo ponosi w związku ze zmianą zasad, o których mowa w ust. 1 lit. b) lub c).
4. Wykonawca najpóźniej w terminie 30 dni od dnia wejścia w życie przepisów wprowadzających zmiany, o których mowa w ust.1, uprawniony jest do wystąpienia do Zamawiającego z pisemnym wnioskiem o dokonanie zmiany

Umowy w zakresie wysokości wynagrodzenia wraz z jej uzasadnieniem oraz dokumentami niezbędnymi do oceny Zamawiającego, czy zmiany, o których mowa powyżej mają wpływ na koszty wykonania umowy.

5. Zamawiającemu, w terminie 7 dni od daty otrzymania wniosku, o którym mowa w ust. 3 i 4, przysługuje żądanie udostępnienia do wglądu księgowych dokumentów źródłowych w zakresie niezbędnym do oceny zasadności i wysokości wprowadzenia zmiany wynagrodzenia.

6. Zmiana umowy w zakresie zmiany wynagrodzenia z przyczyn określonych w ust. 1 pkt a), b) lub c) obejmować będzie wyłącznie płatności za prace wykonywane od dnia wejścia w życie przepisów, o których mowa powyżej, nie wcześniej jednak niż od dnia złożenia wniosku, o którym mowa w ust. 4.

7. W przypadku zmiany stawki podatku od towarów i usług (VAT) na usługi objęte niniejszą umową, wynagrodzenie brutto należne wykonawcy podlega odpowiedniej zmianie poprzez uwzględnienie nowej stawki podatku od momentu jej wejścia w życie i nie wymaga aneksu do umowy.

8. Uprawnieniem każdej ze Stron jest również możliwość wprowadzenia jednokrotnej zmiany do Umowy, w trybie art. 439 ust. 1 ustawy Pzp, dotyczącej należnego Wykonawcy wynagrodzenia poprzez jego waloryzację, w sytuacji łącznego spełnienia niżej wymienionych wymagań:

a) w przypadku istotnej zmiany ceny materiałów lub kosztów związanych z realizacją Umowy, rozumianej odpowiednio jako ich wzrost albo obniżenie, względem wartości przyjętych w celu ustalenia wynagrodzenia Wykonawcy zawartego w formularzu ofertowym SWZ;

b) złożenia pisemnego wniosku zawierającego uzasadnienie wpływu zmiany ceny materiałów lub kosztów na wykonanie zamówienia;

c) ustalenie początkowego terminu zmiany wynagrodzenia stanowić będzie data wniesionego w tym zakresie żądania najwcześniej w lipcu 2024 roku;

d) maksymalna wartość zmiany wynagrodzenia Wykonawcy, jaką Zamawiający dopuszcza w efekcie zastosowania postanowień o zasadach wprowadzania zmian wysokości wynagrodzenia w wyniku waloryzacji, wynosi 3% pozostałej do zrealizowania Umowy kwoty netto tj. stanowiącej różnicę pomiędzy pierwotną wartością Umowy (odpowiadającą kwocie łącznego wynagrodzenia netto za dwadzieścia trzy miesiące), a kwotą netto za ilość miesięcy dotychczasowego wykonania Umowy;

e) wartość stawek miesięcznych dla poszczególnych części przedmiotu zamówienia, określonych w formularzu ofertowym SWZ stanowiącym załącznik nr 1 do Umowy, podlegać będzie ponownemu przeliczeniu na ilość miesięcy pozostających do zakończenia okresu obowiązywania Umowy; a także przy zachowaniu poniżej określonych warunków.

9. Waloryzacja wynagrodzenia obliczana będzie w oparciu o wskaźnik określony zgodnie z ogłaszanym, w terminie do końca stycznia Dzienniku Urzędowym Rzeczypospolitej Polskiej "Monitor Polski", komunikatem Prezesa Głównego Urzędu Statystycznego, w sprawie średniorocznego wskaźnika cen towarów i usług konsumpcyjnych ogółem w poprzednim roku kalendarzowym.

10. Podwyższenie wynagrodzenia na wniosek Wykonawcy nastąpi przy wzroście wskaźnika waloryzacji określonego powyżej, przy czym początkowy termin ustalenia zmiany wynagrodzenia rozpocznie się w miesiącu dostarczonego i zaakceptowanego przez Zamawiającego wniosku.

11. Wniosek powinien obligatoryjnie zawierać określenie wpływu zmiany ceny materiałów lub kosztów na wykonanie zamówienia z zastrzeżeniem, że Zamawiający będzie uprawniony do żądania dodatkowych wyjaśnień, czy Umowa rzeczywiście wymaga wprowadzania zmian wysokości wynagrodzenia należnego Wykonawcy.

12. Podwyższenie wynagrodzenia Wykonawcy na pozostały okres realizacji umowy obejmie oddzielne części przedmiotu zamówienia wskazane w załączniku nr 1 do Umowy, przy czym dla każdej z nich zmiana nie może być wyższa od zastosowanego procentowego wzrostu cen odpowiadającego wskaźnikowi, o którym mowa w ust. 9, oraz nie może przekroczyć 3% wynagrodzenia netto pierwotnej wartości indywidualnej części zamówienia, które nie zostało zrealizowane.

13. Obligatoryjnym załącznikiem do wniosku będzie ponownie wypełniony formularz ofertowy SWZ, stanowiący załącznik nr 1 do Umowy, uwzględniający nowe wartości stawek miesięcznych za poszczególne części przedmiotu zamówienia przy wskazaniu ilości miesięcy pozostających do zakończenia okresu obowiązywania Umowy.

14. Zaakceptowanie przez Zamawiającego wniosku Wykonawcy spowoduje ponowne wyliczenie kwoty łącznego wynagrodzenia określonego w § 8 ust. 9 Umowy poprzez zsumowanie:

a) wartości zrealizowanej części Umowy przypadającej do miesiąca poprzedzającego dostarczony wniosek; oraz
b) nowej wartości pozostałej do zakończenia usługi, począwszy od miesiąca dostarczonego wniosku do zakończenia okresu obowiązywania Umowy.

15. Obniżenie wynagrodzenia Wykonawcy w przypadku wystąpienia spadku wskaźnika określonego w ust. 9 nastąpi na pisemny wniosek Zamawiającego przy odpowiednim zastosowaniu reguł zawartych w ustępach od 10 do 14 niniejszego paragrafu.

16. Zmiana Umowy, o której mowa w ust. 8 zostanie dokonana w formie pisemnego aneksu lub w formie elektronicznej. W takiej samej formie każda ze Stron powiadomi o akceptacji żądania zmiany Umowy i terminie podpisania aneksu do Umowy albo odpowiednio o braku akceptacji zmiany wraz z uzasadnieniem. W przypadku akceptacji aneksu - zmiana Umowy obowiązywać będzie ze skutkiem od pierwszego dnia miesiąca dostarczonego wniosku.

17. Brak akceptacji zmiany Umowy przez drugą Stronę nie pozbawia możliwości złożenia kolejnego wniosku z zastrzeżeniem, że z uprawnienia zawartego w ust. 8 Zamawiający albo Wykonawca korzysta wyłącznie raz w całym okresie obowiązywania Umowy.

18. Strony zgodnie postanawiają, że w przypadku zbiegu zmian wysokości należnego Wykonawcy wynagrodzenia opisanych w ust. 1 oraz ust. 8 niniejszego paragrafu – w pierwszej kolejności uwzględnieniu podlegać będzie uprawnienie zmiany Umowy w trybie art. 439 ust. 1 ustawy Pzp w odniesieniu do pierwotnej wartości Umowy, a następnie zastosowanie znajdzie tryb art. 436 pkt 4 lit. b) ustawy Pzp w odniesieniu do kwoty obliczonej zgodnie z ust. 14, z zastrzeżeniem, że skorzystanie po raz pierwszy przez Wykonawcę z uprawnienia określonego w ust. 1 spowoduje odniesienie się do pierwotnej wartości Umowy.

§ 17 **

1. Wykonawca złoży u Zamawiającego zabezpieczenie należytego wykonania Umowy w jednej z form, o których mowa w art. 450 ust. 1 ustawy Pzp w kwocie złotych (słownie złotych:), której wysokość odpowiada 5% ceny całkowitej podanej w ofercie.

2. Zabezpieczenie wniesione w formie pieniężnej Wykonawca wpłaci przelewem na oprocentowany rachunek bankowy Zamawiającego w banku BGK, numer tytuł przelewu: dotyczy postępowania: Zabezpieczenie należytego wykonania Umowy – BOR15.2619.3.2023.NP.

3. Zabezpieczenie wnoszone w formie gwarancji bankowej lub ubezpieczeniowej może być wystawione przez bank albo ubezpieczyciela, który zagwarantuje pokrycie roszczeń z tytułu nienależytego wykonania Umowy do kwoty..... (słownie.....). Bank lub ubezpieczyciel zapłaci, na rzecz Zamawiającego w terminie 14 dni od pisemnego żądania kwotę _____ złotych (słownie złotych: _____), na pierwsze wezwanie Zamawiającego bez odwołania, bez warunku, niezależnie od kwestionowania czy zastrzeżeń Wykonawcy i bez dochodzenia czy wezwanie Zamawiającego jest uzasadnione czy nie jest uzasadnione. *

4. Zabezpieczenie wnoszone w formie poręczenia ma być wystawione przez bank, spółdzielczą kasę oszczędnościowo-kredytową lub podmiot, o którym mowa w art. 6b ust. 5 pkt 2 ustawy z dnia 9 listopada 2000 r. o utworzeniu Polskiej Agencji Rozwoju Przedsiębiorczości, który poręczy należyte wykonanie Umowy do wysokości _____ złotych (słownie złotych: _____). Poręczyciel zapłaci na rzecz Zamawiającego w terminie 14 dni od zgłoszenia pisemnego żądania zgłoszoną kwotę na pierwsze wezwanie Zamawiającego, bez odwołania, bez warunku, niezależnie od kwestionowania czy zastrzeżeń Wykonawcy i bez dochodzenia czy wezwanie Zamawiającego jest uzasadnione czy nie jest uzasadnione. *

5. W przypadku, gdy zabezpieczenie, o którym mowa w ust. 1 Umowy będzie wnoszone w formie: poręczenia, bankowej lub ubezpieczeniowej gwarancji, Zamawiający zastrzeżenie sobie prawo do akceptacji projektu tych dokumentów. *

6. Zabezpieczenie w innej formie niż pieniądź, Wykonawca złoży u Zamawiającego w Kancelarii Głównej, mieszczącej się w Poznaniu przy ul. Strzeszyńskiej 36 z dopiskiem „Biuro Oddziału Regionalnego, dotyczy postępowania: Zabezpieczenie należytego wykonania Umowy – BOR15.2619.3.2023.NP”. *

7. Zabezpieczenie należytego wykonania Umowy służy pokryciu roszczeń z tytułu niewykonania lub nienależytego wykonania Umowy.

8. Zabezpieczenie należytego wykonania Umowy zostanie zwolnione (zwrócone) w wysokości 100 % kwoty zabezpieczenia w terminie 30 dni od daty wygaśnięcia umowy.

9. Zabezpieczenie należytego wykonania Umowy wniesione w formie pieniężnej podlega zgodnie z proporcjami wyrażonymi w ust. 8 zwrotowi wraz z odsetkami wynikającymi z umowy rachunku bankowego, na którym było ono przechowywane, pomniejszone o koszty prowadzenia rachunku bankowego oraz prowizji bankowej za przelew pieniędzy na rachunek Sprzedającego.

§ 17

1. Ewentualne spory, wynikłe w toku realizacji umowy, Strony będą się starały załatwić ugodowo, a w przypadku niemożności dojścia do porozumienia, sporną kwestię strony skierują do rozstrzygnięcia przez właściwy dla siedziby Wielkopolskiego Oddziału Regionalnego Agencji Restrukturyzacji i Modernizacji Rolnictwa - sąd w Poznaniu.
2. Załączniki od nr 1 do nr 11 stanowią integralną część umowy.
3. Dokumenty w postaci Specyfikacji Warunków Zamówienia wraz z załącznikami oraz złożonej przez Wykonawcę oferty wraz z załącznikami stanowią uzupełnienie Umowy w elementach nieuregulowanych jej zapisami i mają moc obowiązującą Strony.
4. Wykonawca nie może dokonać cesji praw i obowiązków wynikających z niniejszej Umowy, w szczególności zobowiązań finansowych, na rzecz osoby trzeciej bez pisemnej zgody Zamawiającego.
5. W przypadku Wykonawców, o których mowa w art. 58 ust. 1 ustawy Pzp, odpowiedzialność za wykonanie niniejszej umowy w stosunku do Zamawiającego jest solidarna. *
6. Umowę sporządzono w 5 jednobrzmiących egzemplarzach, w tym jeden egzemplarz dla Wykonawcy i cztery egzemplarze dla Zamawiającego. Umowa zawarta została w formie elektronicznej opatrzonej kwalifikowanymi podpisami elektronicznymi przez upoważnionych przedstawicieli Stron.*

Zamawiający

Wykonawca

Załączniki:

Załącznik nr 1 - Oferta Wykonawcy,

Załącznik nr 1a - Kalkulacja kosztów elementów kluczowych,

Załącznik nr 1 b - Szczegółowa kalkulacja części,

Załącznik nr 2 - Formularza zgłoszenia awarii w systemie zabezpieczeń,

Załącznik nr 3 - Protokół wykonania naprawy,

Załącznik nr 4 - Instrukcja postępowania w przypadku obsługi systemu alarmowego podłączonego do SMA,

Załącznik nr 5 - Kod obiektu,

Załącznik nr 6 - Protokół odbioru (dot. rozbudowy lub modernizacji systemów zabezpieczeń),

Załącznik nr 7 - Wykaz grup interwencyjnych Wykonawcy z czasami dojazdów,

Załącznik nr 8 - Protokół wykonania przeglądu i konserwacji,

Załącznik nr 9 - Wymagania w zakresie aktualizacji dokumentacji technicznej,

Załącznik nr 10 - Wytyczne Bezpieczeństwa informacji dla Wykonawców,

Załącznik nr 11 - RODO.

* NIEPOTRZEBNE SKREŚLIĆ,

** FORMA ZABEZPIECZENIA NALEŻYTEGO WYKONANIA UMOWY OKREŚLONA ZOSTANIE PO DOKONANIU STOSOWNEGO WYBORU PRZEZ WYKONAWCĘ.

Formularz zgłoszenia awarii/montażu w systemie zabezpieczeń

do e-mail:

MIEJSCE WYSTĄPIENIA AWARII

Miejsce:	Pełny adres jednostki terenowej:	nr Biura/OR..... nr telefonu:.....
----------	----------------------------------	---------------------------------------

OSOBA ODPOWIEDZIALNA ZA OPIEKĘ NAD SYSTEMEM ZABEZPIECZEŃ

Nazwisko osoby odpowiedzialnej	Telefon:	e-mail:
--------------------------------	----------	---------

ZGŁASZA

Nazwisko osoby zgłaszającej	Telefon:	e-mail:
Data zgłoszenia: Godzina:		
Zgłoszenie przyjął (imię i nazwisko):		

ZGŁOSZENIE DOTYCZY AWARII

- System alarmowy
- Kontrola Dostępu
- Inne (Wpisać jakie)
-

DANE DOTYCZĄCE AWARII

Typ (model) urządzenia	
Dokładny opis uszkodzenia:	

.....
podpis osoby zgłaszającej

ZATWIERDZENIE ZGŁOSZENIA I PRZEKAZANIE DO FIRMY*

Nazwisko osoby przekazującej zgłoszenie	Telefon:	e-mail:
Data zgłoszenia:	Godzina:	Podpis

PROTOKÓŁ WYKONANIA NAPRAWY/MONTAŻU

Rodzaj naprawy

- Umowa
- Gwarancyjna
- Reklamacja naprawy
- Montaż

I. Dane identyfikacyjne			
Data zgłoszenia	Numer zgłoszenia	Numer umowy	
Zamawiający Agencja Restrukturyzacji i Modernizacji Rolnictwa Wielkopolski Oddział Regionalny ul. Strzeszyńska 36 60-479 Poznań		Wykonawca	
II. Przyczyny zgłoszenia / objawy			
III. Opis uszkodzenia			
IV Przeprowadzone czynności:			
V. Opis części zamiennych (rozdział V wypełnia się w przypadku wymiany części):			
<u>Urządzenia, elementy, podzespoły zamienne</u>	<u>Ilość</u>	<u>Cena jednostkowa brutto</u>	
VI. Czynności końcowe			
Przedstawiciel Zamawiającego:		Data wykonania naprawy:	
..... Nazwisko, imię Czytelny podpis		
Przedstawiciel Wykonawcy:		Uwagi:	
..... Nazwisko, imię Czytelny podpis		

INSTRUKCJA
Postępowanie w przypadku obsługi systemu alarmowego podłączonego
do Stacji Monitorowania Alarmów

1. Przed uzbrojeniem lokalnego systemu alarmowego należy sprawdzić stan obiektu:
 - a) Zamknąć wszystkie okna,
 - b) Wyłączyć urządzenie elektryczne (za wyjątkiem niezbędnych do pozostawienia, np. faks, urządzenia w serwerowni, itp.),
 - c) Sprawdzić czy w obiekcie nie znajdują się inne osoby lub zwierzęta (pies, kot, ptak)

Naruszenie w/w zasad może być przyczyną fałszywego alarmu.

2. Osoba odpowiedzialna za obsługę lokalnego systemu alarmowego powinna posiadać następujące umiejętności:
 - a) Określić stan pracy urządzeń w tym rodzaj usterki, odczyt pamięci zdarzeń,
 - b) Zmienić samodzielnie kod,
 - c) Uzbroić lokalny system alarmowy z pominięciem linii.
3. Załączenie i wyłączenie lokalnego systemu alarmowego, rejestrowane przez Stację Monitorowania Alarmów (SMA) i wywołujące automatyczne reakcje ochronne, następować musi tylko w godzinach i na warunkach określonych w **załączniku nr 5** do umowy o usługę ochrony osób i mienia (z tolerancją plus minus 30 minut). Operacje te dokonywane być powinny, wyłącznie przez osobę upoważnioną przez użytkownika obiektu.

W przypadku jednorazowych zmian godzin załączania i wyłączenia lokalnego systemu alarmowego należy o tym fakcie powiadomić operatora SMA tel. serwisowy

4. W przypadku zmiany godzin załączania i wyłączenia systemu alarmowego na inne, niż ustalone w umowie – załącznik nr 5 pkt 3, konieczne jest powiadomienie Wykonawcy w formie pisemnej.
5. Każde wyłączenie lokalnego systemu alarmowego, bez uprzedniego poinformowania operatora SMA, poza godzinami określonymi w załączniku nr 5 pkt 3 traktowane będzie jak wywołanie alarmu powodujące telefoniczne sprawdzenie sytuacji w obiekcie przez Operatora SMA. W przypadku braku możliwości wcześniejszego powiadomienia operatora SMA należy ten fakt zgłosić bezzwłocznie po wejściu do budynku, podając dla celów identyfikacji:
 - a) Nazwę i adres obiektu,
 - b) Imię i nazwisko osoby zgłaszającej,
 - c) Hasło identyfikacyjne (hasło odwołania alarmu).

W przypadku braku określenia godzin załączenia i wyłączenia lokalnego systemu alarmowego każde poprawne jego załączenie lub wyłączenie traktowane będzie jako dokonane przez osobę upoważnioną. W taki przypadku nie będą podejmowane żadne czynności.

6. W przypadku wystąpienia alarmu spowodowanego naruszeniem linii wejściowej i wyłączeniu go za pomocą prawidłowego kodu należy bezzwłocznie (do 2 minut) powiadomić o tym fakcie operatora SMA podając dla celów identyfikacji:
 - a) Nazwę i adres obiektu,
 - b) Imię i nazwisko osoby zgłaszającej,
 - c) Hasło identyfikacyjne (hasło odwołania alarmu).

W przypadku braku takiego zgłoszenia, operator SMA, w godzinach pracy Zamawiającego po 2 minucie wyśle Patrol i podejmie próbę skontaktowania się z użytkownikiem lokalnego systemu alarmowego w celu potwierdzenia stanu obiektu.

7. W godzinach monitorowania obiektu, przynajmniej jedna osoba upoważniona do powiadomienia o zaistniałym alarmie, powinna przebywać w miarę możliwości w miejscu wskazanym w ankiecie zgłoszeniowej i w przypadku zgłoszenia alarmu na żądanie operatora SMA przybyć do obiektu w czasie nie dłuższym niż 40 minut.

8. W sprawach nietypowych i budzących wątpliwość należy skontaktować się z operatorem SMA tel.
..... lub służbą techniczną tel.

Powyższą instrukcję należy traktować jako poufną i nie udostępniać jej osobom trzecim



OBIEKT:

ADRES:

KOD OBIEKTU

TELEFON:

(odrębny dla każdego obiektu)

1. Wykaz osób do powiadomienia w przypadku powstania alarmu w godzinach pracy:

Lp.	Nazwisko i Imię	Funkcja	Telefon	Uwagi:

2. Wykaz osób do powiadomienia w przypadku powstania alarmu poza godzinami pracy:

Lp.	Nazwisko i Imię	Funkcja	Telefon	Uwagi:

3. Czasy załączania i wyłączania lokalnego systemu alarmowego:

Dzień tygodnia	Godzina załączenia	Godzina wyłączenia
Poniedziałek		
Wtorek		
środa		
Czwartek		
Piątek		
Sobota		
Niedziela		
Dni świąteczne		

7. Indywidualne hasła odwołania alarmu użytkowników wymienionych w pkt 1 i 2:

Lp.	Nazwisko i Imię	indywidualne hasło odwołania alarmu

8. Informacje dodatkowe:

typ centrali alarmowej: podział na strefy alarmowe

A

B

C

D

sygnalizacja alarmu zewnętrzna

wewnętrzna

WYKONAWCA

ZAMAWIAJĄCY

.....

.....

PROTOKÓŁ ODBIORU

Nazwa jednostki

Zamontowane urządzenia i/lub opis wykonanych czynności:

.....
.....
.....
.....
.....
.....
.....
.....
.....
.....
.....
.....
.....

Uwagi:

Prace montażowe zostały **przyjęte / nie przyjęte*** przez przedstawiciela Zamawiającego.

.....
.....

....., dnia r.

.....
Czytelny podpis przedstawiciela Wykonawcy

.....
Czytelny podpis przedstawiciela Zamawiającego

* niepotrzebne skreślić

Załącznik nr 7 do umowy

Wykaz podmiotów, które w trakcie realizacji umowy będą wykonywać usługi dojazdu grupy interwencyjnej i doraźnej ochrony fizycznej w poszczególnych miejscowościach.

Lp.	Nazwa lokalizacji	Adres	Nazwa Wykonawcy/ podwykonawcy	Czas dojazdu
1	Biuro Powiatowe Chodzież	64-830 Margonin, ul. Kościelna 9		
2	Biuro Powiatowe Czarnków	64-700 Czarnków, ul. Kościuszki 88		
3	Biuro Powiatowe Gniezno	62-200 Gniezno, ul. Roosevelta 114		
4	Biuro Powiatowe Gostyń	63-800 Gostyń, ul. Wrocławska 148		
5	Biuro Powiatowe Grodzisk Wlkp.	62-065 Grodzisk Wlkp., ul. Przemysłowa 12		
6	Biuro Powiatowe Jarocin	63-200 Jarocin, ul. St. Moniuszki 29 A		
7	Biuro Powiatowe Kalisz	62-800 Kalisz, ul. Zacisze 2		
8	Biuro Powiatowe Kępno	63-600 Kępno, ul. Przemysłowa 1a,		
9	Biuro Powiatowe Koło	62-600 Koło, ul. Prusa 8		
10	Biuro Powiatowe Konin	62-510 Konin, ul. Hurtowa 1		
11	Biuro Powiatowe Kościan	64-000 Kościan, ul. Składowa 5		
12	Biuro Powiatowe Krotoszyn	63-700 Krotoszyn, ul. Fabryczna 4B		
13	Biuro Powiatowe Leszno	64-100 Leszno, ul. Kurpińskiego 6		
14	Biuro Powiatowe Międzychód	64-400 Międzychód, ul. Sikorskiego 22 a		
15	Biuro Powiatowe Nowy Tomyśl	64-300 Nowy Tomyśl, ul. Szczanieckiej 2		
16	Biuro Powiatowe Oborniki	64-610 Rogoźno, ul. Boguniewska 38		
17	Biuro Powiatowe Ostrów Wlkp.	63-400 Ostrów Wlkp, ul. Staroprzygodzka 117		
18	Biuro Powiatowe Ostrzeszów	63-500 Ostrzeszów, ul. Kościuszki 25		
19	Biuro Powiatowe Piła	64-920 Piła, Al. Wojska Polskiego 49 b		
20	Biuro Powiatowe Pleszew	63-300 Pleszew, ul. Ogrodowa 13		
21	Biuro Powiatowe Rawicz	63-910 Miejska Górka, ul. Paderewskiego 20		
22	Biuro Powiatowe Słupca	62-400 Słupca,		

Załącznik nr 8 do SWZ – Projektowane postanowienia umowy
BOR15.2619.3.2023.NP

		al. Tysiąclecia 60		
23	Biuro Powiatowe Szamotuły	64-500 Szamotuły, ul. B. Chrobrego 8A		
24	Biuro Powiatowe Środa Wlkp.	63-000 Środa Wlkp., ul. Kilińskiego 1		
25	Biuro Powiatowe Śrem	63-100 Śrem, ul. Gostyńska 1		
26	Biuro Powiatowe Turek	62-700 Turek, ul. Komunalna 2		
27	Biuro Powiatowe Wągrowiec	62-100 Wągrowiec, ul. Grunwaldzka 30		
28	Biuro Powiatowe Wolsztyn	64- 200 Wolsztyn, ul. Przemysłowa 7		
29	Biuro Powiatowe Września	62-300 Września, ul. Generała Sikorskiego 34		
30	Biuro Powiatowe Złotów	77-400 Złotów, ul. 8-go Marca 5		
31	Biuro Powiatowe Poznań	60-479 Poznań, ul. Strzeszyńska 29		
32	Wielkopolski Oddział Regionalny	60-479 Poznań, ul. Strzeszyńska 36 ul. Strzeszyńska 29 <i>W niniejszej pozycji należy podać jeden czas dojazdu, który będzie obowiązujący dla dwóch obiektów.</i>		
Średni czas dojazdu grup interwencyjnych				

Protokół wykonania przeglądu i konserwacji

Rodzaj systemu		
Nazwa i adres obiektu:		Nr BP
Czynności sprawdzające zgodnie z umową:	Wynik konserwacji przeglądu (niepotrzebne usunąć) P / N*	Uwagi**
Data i czas przeglądu:	Wynik ogólny przeglądu/konserwacji (niepotrzebne skreślić) P / N*	
Dane personalne osoby dokonującej przeglądu ze strony Wykonawcy i czytelny podpis:	Dane personalne i czytelny podpis osoby nadzorującej ze strony Zamawiającego:	

* P – wynik pozytywny,
N – wynik negatywny,

** obligatoryjnie wypełnić w przypadku wyniku negatywnego przeprowadzonej konserwacji.

Załącznik nr 9 do umowy

Wymagania w zakresie aktualizacji dokumentacji technicznej wszystkich urządzeń i systemów zabezpieczeń zlokalizowanych w obiektach wskazanych w Tabeli nr 1 umowy.

1. Dokumentacja każdego systemu zabezpieczeń winna zawierać następujące dane:

- a) Informacje na temat:
 - podstawy opracowania,
 - podstaw technicznych,
 - podstaw prawnych uwzględnionych w realizacji systemów zabezpieczeń.
- b) Charakterystykę obiektu, w którym zamontowano systemy zabezpieczeń.
- c) Ocena poziomu bezpieczeństwa obiektu,
- d) Opis systemu zabezpieczeń zawierający:
 - klasę systemu i urządzeń,
 - ogólne założenia koncepcyjne,
 - szczegółowe wymagania techniczno – funkcjonalne,
 - od strony organizacyjnej zgrupowanie pomieszczeń pełniących określoną rolę, rodzaj użytkowników.

Powyższe wymagania są wspólne dla wszystkich systemów, natomiast dokumentacja poszczególnych systemów powinna zawierać dokumenty wymienione poniżej.

2. Zakres dokumentacji technicznej Systemów Sygnalizacji Włamania i Napadu w tym systemu p.poż.:

1) Plan obiektu z rozmieszczonymi urządzeniami.

Każde pomieszczenie na planie obiektu należy ponumerować. Na plan obiektu należy nanieść schemat rozmieszczenia wszystkich urządzeń (również urządzeń wypożyczonych) wchodzących w skład systemu. Plan powinien być uzupełniony o legendę. Na schemacie powinny być zaznaczane trasy ułożenia okablowania. Każdy przewód powinien być zaznaczany odrębną linią i opisany typem zastosowanego przewodu. Schemat powinien być opisany w następujący sposób:

- a) Przy każdym naniesionym urządzeniu powinien widnieć numer jednoznacznie opisujący urządzenie (numer ten będzie indeksował urządzenie na wykazie urządzeń),
- b) Na planie powinien być naniesiony przebieg wszystkich przewodów (przewody magistralowe, przewody zasilające, przewody łączące czujniki z centralą itd.).

2) Schemat organizacyjny Systemu Sygnalizacji Włamania i Napadu.

Schemat organizacyjny, wg którego należy opisać systemy sygnalizacji włamania i napadu przedstawia **rysunek nr 1**. Dodatkowo należy przy każdym urządzeniu dopisać jego numer (nie uwzględniono na **rysunku nr 1**) jednoznacznie go identyfikując (ten sam, który opisuje urządzenie na planie obiektu).

Tabela nr 1. Wykaz wszystkich urządzeń w systemie.

Nr urządzenia (z planu obiektu)	Opis funkcjonalny	Producent/typ/klasa	Lokalizacja
1			
2			
3			
...			

Uwaga !

Każde urządzenie musi być wpisane w oddzielny rekord tabeli.

Opis funkcjonalny ma wskazywać rolę urządzenia w systemie (np.: zasilacz, czujnik ruchu PIR, szyfrator),
lokalizacja – kondygnacja/nr pomieszczenia.

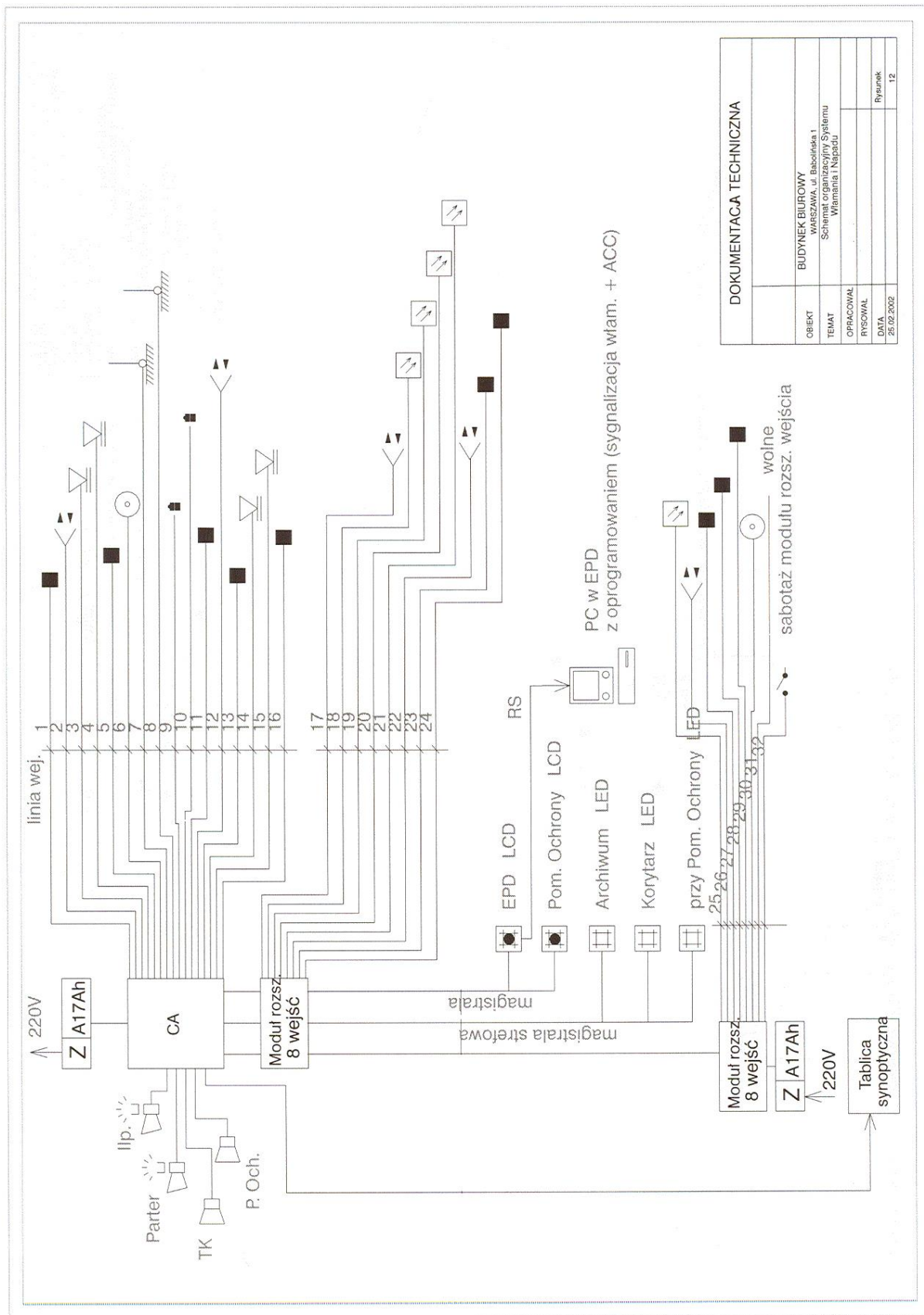

Rys. 1. Schemat organizacyjny systemu włamania i napadu

Tabela nr 2. Wykaz wszystkich dostępnych wejść dozorowych/wyjść programowalnych urządzeń z wykazu urządzeń

NR we/wy	Lokalizacja wejść/wyjść (nr urządzenia z wykazu urządzeń)	Opis funkcjonalny wejść/wyjść	Nr urządzenia podłączonego do wejść/wyjść
1			
2			
3			
...			

UWAGA !

Wykaz ten ma objąć wszystkie linie wejściowe (wejścia dozorowe), wszystkie wyjścia programowalne/wejścia i wyjścia komunikacyjne. Dotyczy to wszystkich wejść i wyjść zarówno w centrali jak i w innych urządzeniach (ekspandery, manipulatory itp.) składających się na system.

Opis funkcjonalny każdego wejścia powinien zawierać:

- Typ linii (linia wejściowa typu NC, NO, EOL, 2 EOL/NC, 2 EOL/NO, inne).
- Typ reakcji (np., opóźnienie, natychmiastowe, licznikowe, włączające czuwanie itd.).
- Czas na wejście.

Opis funkcjonalny wyjścia powinien zawierać:

- Funkcję wyjścia (sygnalizacja alarmu włamaniowego, pożarowego itd.).
- Czas działania wyjścia.
- Przydział wyjścia do strefy.

Dostępne we/wy mają być ponumerowane od 1 do n, w sposób ciągły tzn. jeśli na płycie głównej centrali alarmowej jest dostępnych 8 linii wejściowych, 6 wyjść i kolejnych 6 linii wejściowych dostępnych w ekspanderze, to linie powinny być ponumerowane od 1 do 20.

3) Bilans mocy i rezerwowe źródła zasilania.

Przy przeprowadzaniu bilansu mocy i obliczaniu rezerwowego źródła zasilania należy:

- Obliczenia przeprowadzić dla wszystkich urządzeń systemu,
- Wszystkie dane techniczne dotyczące poboru prądu powinny zostać opracowane na podstawie informacji producenta,
- Do obliczeń należy przyjąć, że czas zasilania z systemu rezerwowego wynosi minimum 24 h.
- Do obliczeń należy przyjąć, że czas alarmu wynosi $T_a = 0,1$ h.

Bilans mocy winien zawierać zestawienie w postaci tabeli:

Tabela nr 3. Bilans mocy

Lp.	Nazwa urządzenia	Producent	Ilość	Pobór jedn. w Ma		Suma poboru w Ma	
				Czuwanie	Alarm	Czuwanie	Alarm
1							
2							
3							

N							
						RAZEM	

Pojemność akumulatora: $Q = k \times (I_d \times T1 + I_{alarm} \times T_a)$

Gdzie:

Q – pojemność akumulatora w Ah,

k – współczynnik przyjmowany zależnie od przyjętego czasu awaryjnego zasilania,

tj: $k = 1,25$ dla $T1 < 24$ h

I_d – prąd stanu dozoru,

I_{alarm} – prąd stanu alarmowania,

T1 – czas dozoru (h) = 24 h.

Tabela nr 4. Podział systemu alarmowego na strefy

Nr strefy	Kondygnacja	Nr pomieszczenia z planu obiektu

4) Dodatkowo dokumentacja powinna zawierać:

- Instrukcje obsługi urządzeń, instrukcje serwisowe, instrukcje instalacji oraz instrukcje programowania.
- Płyte CD z konfiguracją aktualną systemu oraz elektroniczną wersją całej dokumentacji. Pliki konfiguracyjne właściwe do odczytania w programie do konfiguracji centrali z poziomu podłączonego komputera PC. Dopuszczalne formy dokumentacji to: „doc”, „pdf”.
- Etykietowanie przewodów.

W ramach tworzonej dokumentacji należy dokonać trwałego etykietowania przewodów łączących urządzenia systemu. Etykiety należy umieścić na przewodach po stronie centrali/ekspanderów. Etykieta winna zawierać numer urządzenia podłączonego opisywanym przewodem. Przewody magistralowe należy opisać jako „Magistrala komunikacyjna”.

3. Zakres dokumentacji technicznej Systemów Kontroli Dostępu SKD winien zawierać:

1) Plan obiektu z rozmieszczonymi urządzeniami.

Każde pomieszczenie na planie obiektu należy ponumerować.

Na plan obiektu należy nanieść schemat rozmieszczenia wszystkich urządzeń wchodzących w skład S Systemu Kontroli Dostępu. Plan powinien być uzupełniony o legendę. Na schemacie powinny być zaznaczone trasy ułożenia okablowania. Każdy przewód powinien być zaznaczony odrębną linią i opisany typem zastosowanego przewodu.

Schemat powinien być opisany w taki sposób, że przy każdym wrysowanym urządzeniu powinien widnieć numer jednoznacznie opisujący urządzenie (numer ten będzie indeksował urządzenia na wykazie urządzeń).

Na planie powinien być naniesiony przebieg wszystkich przewodów (przewody magistralowe, przewody zasilające, przewody łączące kontrolery z centralą itd.).

2) Schemat organizacyjny Systemu Kontroli Dostępu.

Schemat organizacyjny, wg którego należy opisać System Kontroli Dostępu winien składać się z szczegółowego schematu połączeń na płycie głównej centrali Kontroli Dostępu z pozostałymi urządzeniami (patrz **rysunek 2**). Schemat ten powinien obejmować wszystkie urządzenia zainstalowane w systemie. Na schemacie każde połączenie należy opisać numerem etykiety danego przewodu.

Rys. 2 Przykładowy szczegółowy schemat połączeń w Systemie Kontroli Dostępu.



Tabela nr 5. Wykaz wszystkich urządzeń w Systemie Kontroli Dostępu

Nr urządzenia (z planu obiektu)	Opis funkcjonalny	Producent/typ/klasa	Lokalizacja

--	--	--	--

Uwaga !

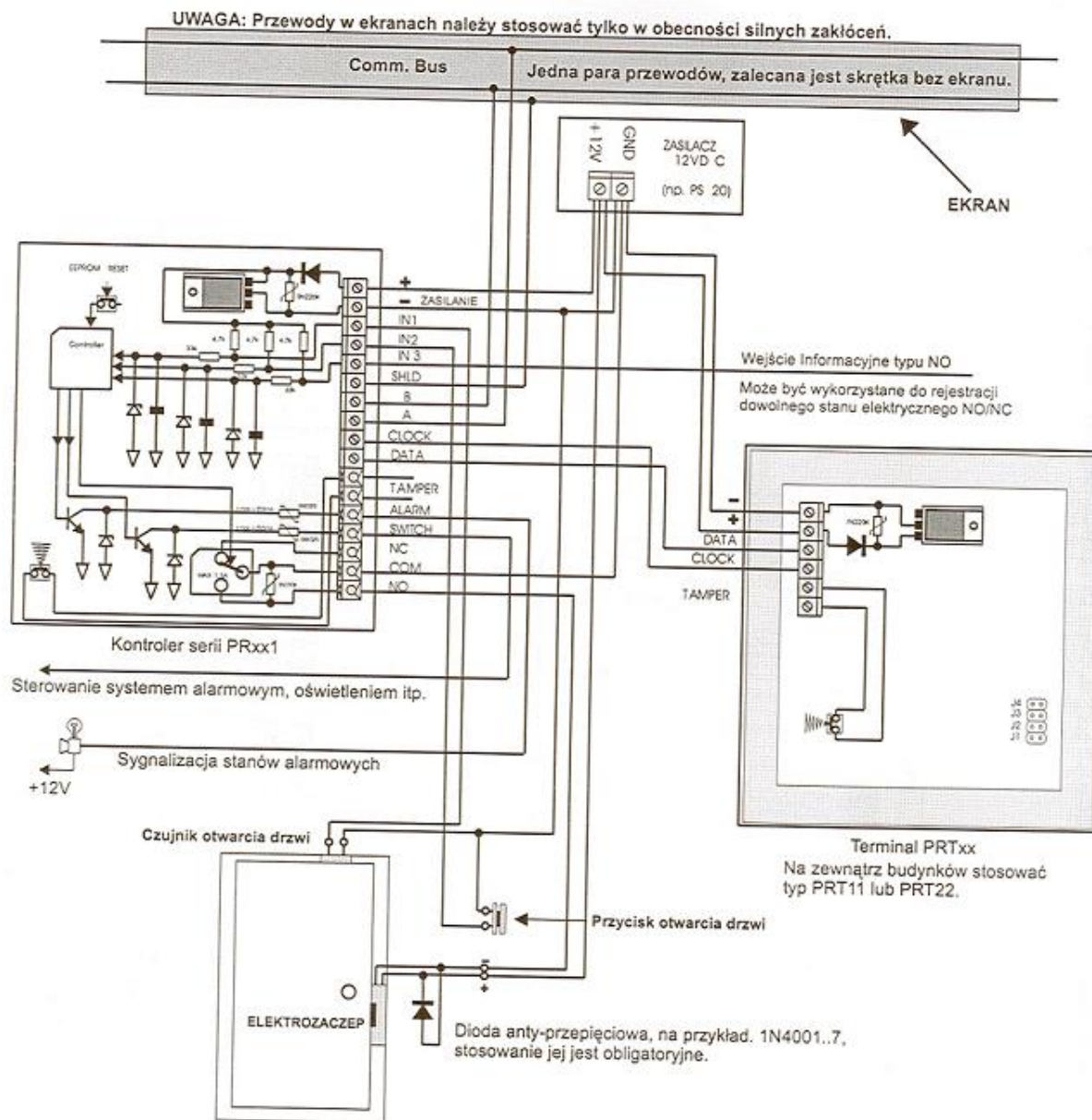
Każde urządzenie musi być wpisane w oddzielny rekord tabeli.

Opis funkcjonalny ma wskazywać rolę urządzenia w systemie (np.: zasilacz, elektrycyel, kontroler terminal itd.), lokalizacja – kondygnacja/nr pomieszczenia.

3) Bilans mocy i rezerwowe źródła zasilania.

Przy przeprowadzaniu bilansu mocy i obliczaniu rezerwowego źródła zasilania należy:

- a) Obliczenia przeprowadzić dla wszystkich urządzeń systemu,
- b) Wszystkie dane techniczne dotyczące poboru prądu powinny zostać opracowane na podstawie informacji producenta,
- c) Do obliczeń należy przyjąć, że czas zasilania z systemu rezerwowego wynosi minimum 24 h.

Bilans mocy winien zawierać zestawienie poboru prądu przez poszczególne urządzenia systemu (w formie tabeli) i wyliczenia pojemności rezerwowego źródła zasilania.

4) Dodatkowo dokumentacja powinna zawierać:

- a) Instrukcje obsługi urządzeń, instrukcje serwisowe, instrukcje instalacji oraz instrukcje programowania.
- b) Płytkę CD z aktualną konfiguracją systemu oraz elektroniczną wersją całej dokumentacji.
Dla dokumentacji każdego systemu należy dołączyć płytkę CD z nagraniem aktualną konfiguracją w plikach, możliwe do wykorzystania w programie PR MASTER. Dopuszczalne formaty dokumentacji to: „doc”, „pdf”.
- c) Etykietowanie przewodów.

W ramach tworzonej dokumentacji należy dokonać trwałego etykietowania przewodów łączących urządzenia systemu. Etykiety należy umieścić na przewodach po stronie centrali/kontrolerów. Etykieta winna zawierać numer urządzenia podłączonego opisywanym przewodem. Przewody magistralowe należy opisać jako „Magistrala komunikacyjna”.

4. Zakres dokumentacji technicznej Systemu Telewizji Dozorowej winien zawierać:

1) Plan obiektu z rozmieszczonymi urządzeniami.

Każde pomieszczenie na planie obiektu należy ponumerować.

Na plan obiektu należy nanieść schemat rozmieszczenia **wszystkich urządzeń** wchodzących w skład systemu telewizji przemysłowej. Plan powinien być uzupełniony o legendę. Na schemacie powinny być zaznaczone trasy ułożenia okablowania. Każdy przewód powinien być zaznaczony odrębną linią i opisany typem zastosowanego przewodu.

Plan powinien być opisany w następujący sposób:

- przy każdym rysowaniu urządzenia powinien widnieć numer jednoznacznie opisujący urządzenie (numer ten będzie indeksował urządzenie na wykazie urządzeń),
- na planie powinien być rysowany przebieg wszystkich przewodów (przewody koncentryczne, przewody zasilające, inne).

2) Schemat Systemu Telewizji Dozorowej.

Schemat według, którego należy opisać system telewizji przemysłowej winien składać się z szczegółowego schematu połączeń wszystkich kamer z rejestratorem oraz zasilacza z kamerami (patrz **rysunek 3**) opisami wejść rejestratora i etykietami kabli. Numeracja urządzeń musi być zgodna z numeracją z planu obiektu i wykazu urządzeń.

Tabela nr 6. Wykaz wszystkich urządzeń w Systemie Kontroli Dostępu

Nr urządzenia (z planu obiektu)	Opis funkcjonalny	Producent/typ/klasa	Lokalizacja
1			
2			
3			
...			

Uwaga !

Każde urządzenie musi być wpisane w oddzielny rekord tabeli.

Opis funkcjonalny ma wskazywać rolę urządzenia w systemie (np.: zasilacz, kamera, rejestrator itd.), lokalizację – kondygnacja/nr pomieszczenia.

Rys. 3 Przykładowy schemat telewizji przemysłowej.

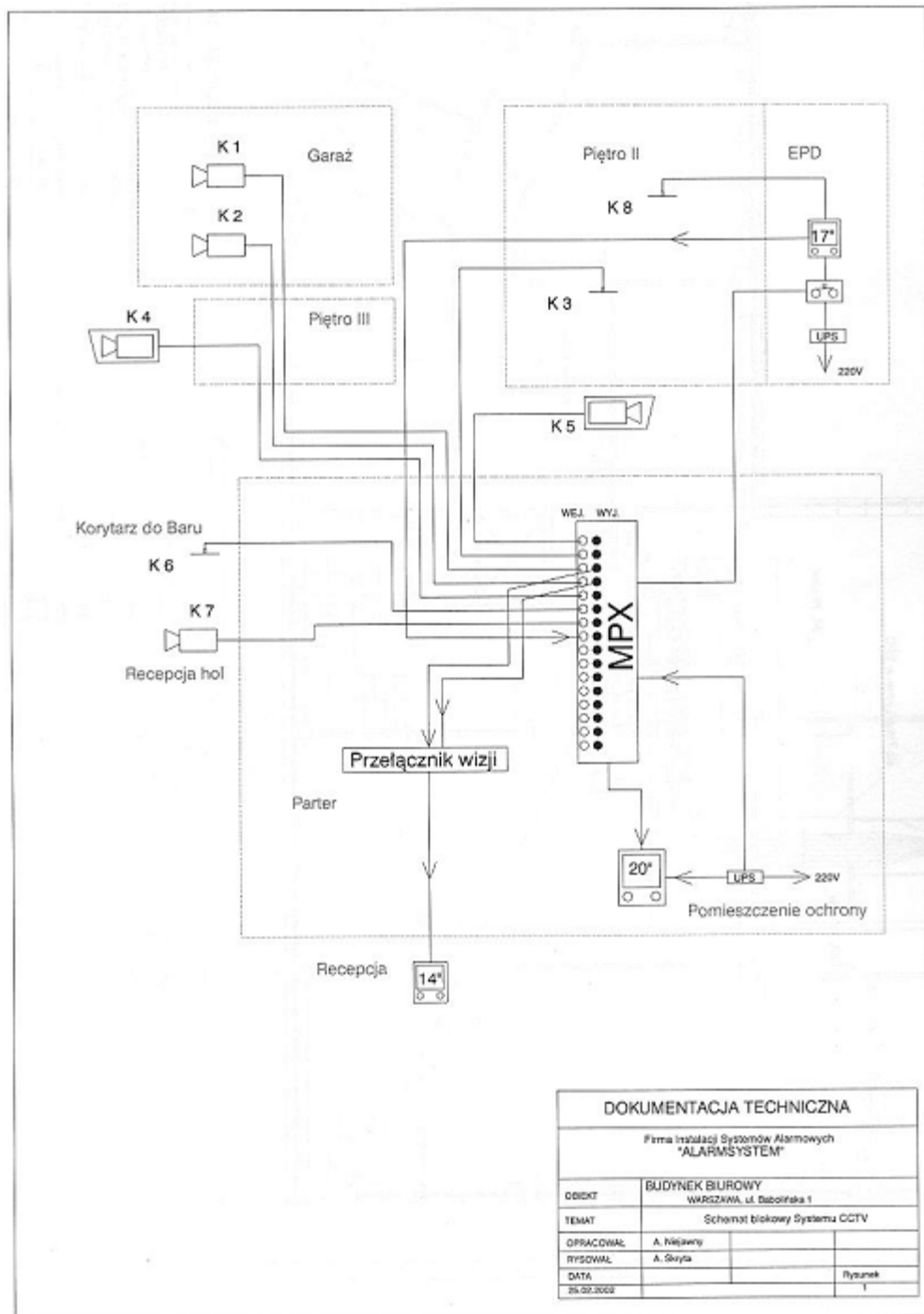

Rys. 3. Przykładowy schemat telewizji przemysłowej

3) Dokumentacja dodatkowo powinna zawierać:

- a) Instrukcje obsługi urządzeń, instrukcje serwisowe oraz instrukcje instalacji, instrukcje oprogramowania.
- b) Etykietowanie przewodów. W ramach tworzonej dokumentacji należy dokonać etykietowania przewodów łączących urządzenia systemu. Etykiety należy umieścić na przewodach po stronie rejestratora/zasilaczy. Etykieta winna zawierać numer urządzenia podłączonego opisywanym przewodem.

- c) Płyta CD z elektroniczną wersją całej dokumentacji. Dopuszczalne formaty dokumentacji to: „doc”, „PDF”.
- d) Bilansy mocy i rezerwowe źródła zasilania. Przy przeprowadzaniu bilansu mocy i obliczaniu rezerwowego źródła zasilania należy:
 - obliczenia przeprowadzić dla wszystkich urządzeń systemu,
 - wszystkie dane techniczne dotyczące poboru prądu powinny zostać opracowane na podstawie informacji producenta,
 - do obliczeń należy przyjąć, że czas zasilania z systemu rezerwowego wynosi min. 4 h.

Bilans mocy winien zawierać zestawienie poboru prądu przez poszczególne urządzenia systemu i wyliczenie pojemności rezerwowego źródła zasilania.

WYTYCZNE BEZPIECZEŃSTWA INFORMACJI DLA WYKONAWCÓW REALIZUJĄCYCH DOSTAWY LUB ŚWIADCZĄCYCH USŁUGI NA RZECZ WIELKOPOLSKIEGO ODDZIAŁU REGIONALNEGO ARIMR

(wyciąg z Zarządzenia Prezesa ARIMR Nr 78/2019 z dnia 03 czerwca 2019 r.
w sprawie bezpieczeństwa informacji w ARiMR z późn. zm.)

Bezpieczeństwo Informacji w ARIMR

1. Polityka Bezpieczeństwa Informacji obowiązuje wszystkich wykonawców, jednostki zewnętrzne i ich pracowników, o ile w trakcie realizacji Umowy otrzymują dostęp do zasobów lub stref informacyjnych Wielkopolskiego Oddziału Regionalnego Agencji Restrukturyzacji i Modernizacji Rolnictwa (WORARiMR).
2. Wykonawca zobowiązuje się do przestrzegania przyjętych w ARiMR zasad bezpieczeństwa informacji, których treść jest określona w Zarządzeniu nr 78/2019 Prezesa ARiMR z dnia 03 czerwca 2019 r. w sprawie bezpieczeństwa informacji w ARiMR z późn. zm., a przedstawiona w obecnych wytycznych.
3. Zarządzenie dotyczy zasobów materialnych i niematerialnych Agencji i znajduje zastosowanie zarówno do pracowników Agencji, jak i podmiotów zewnętrznych z nią współpracujących lub wykonujących usługi.
4. Wykonawca potwierdza fakt zapoznania się z **wytycznymi własnoręcznym** podpisem na umowie lub oświadczeniu, przedłożonym przez ARiMR.
5. Wszystkie informacje wrażliwe i środki służące do ich przetwarzania, do których Wykonawca będzie miał dostęp i są własnością Agencji lub są przez nią wykorzystywane, podlegają ochronie.
6. Informacja prawnie chroniona oraz każda informacja, której utrata, ujawnienie lub udostępnienie osobie/podmiotowi nieuprawnionemu mogłoby spowodować szkodę materialną lub niematerialną dla Agencji lub naruszyć prawnie chroniony interes innych osób/podmiotów podlega szczególnej ochronie.
7. W przypadku, gdy Wykonawca przypadkowo wszedł w posiadanie dokumentów lub innych materiałów stanowiących informację prawnie chronioną dla ARIMR, ma obowiązek natychmiastowego przekazania jej Kierownikowi jednostki organizacyjnej lub Inspektorowi Bezpieczeństwa Informacji w ARiMR.
8. Wykonawca zobowiązuje zapoznać pracowników i osoby trzecie realizujące objęte umową zadania, w zakresie zachowania zasad bezpieczeństwa informacji określonych w Wytycznych bezpieczeństwa informacji.
9. Odpowiedzialność za bezpieczeństwo informacji WOR ARiMR obejmuje nie tylko siedzibę oddziału i biur powiatowych, ale także wszelkie sytuacje, w których Wykonawca może mieć dostęp do informacji prawnie chronionych będących własnością ARIMR.
10. Informacje związane z działalnością Agencji są przetwarzane także poza jej siedzibą. Obejmuje to także i w szczególności zdalny dostęp do sieci komputerowej Agencji.

Bezpieczeństwo fizyczne i środowiskowe

1. **Strefa administracyjna** w ARIMR to powierzchnia będąca w użytkowaniu Agencji i służąca do poruszania się w niej tylko pracowników ARIMR.
2. Na granicach strefy administracyjnej funkcjonuje elektroniczna kontrola dostępu.
3. W Agencji wydzielono obszary dostaw i załadunku dla Wykonawców i jest to strefa obsługi dostępna ogólnie dla Wykonawców i beneficjentów ARIMR.

Strefa bezpieczeństwa

4. Pobyt osoby - Wykonawcy, która nie posiada uprawnień do przebywania w strefie bezpieczeństwa jest rejestrowany i może się odbywać tylko z osobą posiadającą uprawnienia do tej strefy.
5. Wszelkie prace w strefie bezpieczeństwa wykonywane zarówno przez podmioty nieuprawnione jak i uprawnione do przebywania w strefie bezpieczeństwa mogą się odbywać tylko przy ciągłej obecności osoby uprawnionej do tej strefy
6. Pobyt osoby, która nie posiada uprawnień do przebywania w strefie bezpieczeństwa, musi zostać odnotowany na podstawie dokumentu tożsamości.

Wykonywanie usługi – dostawy na terenie WOR/BP

1. Wykonawca może poruszać się w strefie obsługi i strefie administracyjnej (w obecności uprawnionego pracownika ARIMR), w godzinach: **7³⁰-15³⁰ PN-PT**.

2. Wszystkie osoby przebywające w strefie administracyjnej muszą posiadać identyfikatory noszone w widocznym miejscu. Wykonawcy posiadają identyfikatory z napisem „Gość” i numerem identyfikatora, w które zostaną zaopatrzeni przez ochronę obiektu WOR lub upoważnionego pracownika w BP.
3. Wejście osoby – firmy zewnętrznej (administrator obiektu, serwisant, dostawca, firma wykonująca remont, usługę, dostawę) po godzinach pracy WOR/BP na teren obiektu jest możliwe jedynie z upoważnionym pracownikiem WOR/BP i po wcześniejszym pisemnym wystąpieniu o zgodę na wejście na teren obiektu WOR/BP.
4. Zgodę na wejście w/w na teren WOR/BP w formie pisemnej wyraża Administrator Zabezpieczeń Fizycznych i Środowiskowych WOR/BP.
5. Merytoryczny pracownik WOR/BP odpowiada za pobyt Wykonawcy od momentu wejścia na teren obiektu i przez cały czas wykonywanych przez niego prac, aż do momentu opuszczenia przez niego WOR/BP. Wychodząc z siedziby WOR /BP, Wykonawca obowiązany jest do zwrotu identyfikatora, a pracownik recepcji- ochrony lub upoważniony pracownik BP potwierdza w Książce ruchu osobowego **godzinę opuszczenia WOR ARIMR.**

Naruszenie bezpieczeństwa informacji

1. Naruszenie postanowień Polityki Bezpieczeństwa Informacji przez Wykonawcę stanowi podstawę do odstąpienia przez Agencję od Umowy i żądania pokrycia powstałej szkody lub zapłaty kary umownej, jeżeli taki obowiązek wynika z zawartej Umowy.
2. Naruszenie przepisów bezpieczeństwa informacji oraz o ochronie danych osobowych jest zagrożone sankcjami karnymi określonymi w Ustawie z dnia 10 maja 2018 r. o ochronie danych osobowych (Dz. U. 2018 r. Nr 101 poz. 1000 z późn. zm.); w Rozporządzeniu Parlamentu Europejskiego i Rady (UE) 2016/679 z dnia 27 kwietnia 2016 r. w sprawie ochrony osób fizycznych w związku z przetwarzaniem danych osobowych i w sprawie swobodnego przepływu takich danych oraz uchylenia dyrektywy 95/46/WE (ogólne rozporządzenie o ochronie danych) oraz w Kodeksie karnym.

Dotyczy Umowy nr

.....

..... **Z**

dnia

.....

.....

O Ś W I A D C Z E N I E

Oświadczam, że w dniu zapoznałem/-am się z treścią Wytycznych Bezpieczeństwa Informacji dla Wykonawców w Wielkopolskim Oddziale Regionalnym ARIMR (wyciąg z Zarządzeniu nr 78/2019) Prezesa Agencji Restrukturyzacji i Modernizacji Rolnictwa z dnia 03 czerwca 2019 r. w sprawie bezpieczeństwa informacji w ARIMR z późniejszymi zmianami) i zobowiązuję się ich przestrzegać podczas wykonywania Umowy.

....., dn.
(miejscowość) (data)

.....
(podpis i pieczęć osoby składającej oświadczenie)

Klauzula informacyjna dotycząca przetwarzania danych osobowych

W związku z treścią z art. 13 Rozporządzenia Parlamentu Europejskiego i Rady (UE) 2016/679 z dnia 27 kwietnia 2016 r. w sprawie ochrony osób fizycznych w związku z przetwarzaniem danych osobowych i w sprawie swobodnego przepływu takich danych oraz uchylenia dyrektywy 95/46/WE (ogólne rozporządzenie o ochronie danych) (Dz. Urz. UE L 119 z 04.05.2016 r., str. 1; sprost.: Dz. Urz. UE L 127 z 23.05.2018 r., str. 2, oraz Dz. Urz. UE L 74 z 04.03.2021 r., str. 35), dalej: „RODO” Zamawiający informuje, że:

1. Administratorem Pani/Pana danych osobowych (dalej: Administrator) pozyskanych w związku z zawarciem Umowy jest Agencja Restrukturyzacji i Modernizacji Rolnictwa z siedzibą w Warszawie, Al. Jana Pawła II nr 70, 00-175 Warszawa. Z Administratorem można kontaktować się poprzez e-mail: info@arimr.gov.pl lub pisemnie na adres korespondencyjny Centrali Agencji Restrukturyzacji i Modernizacji Rolnictwa: ul. Poleczki 33, 02-822 Warszawa
2. Administrator wyznaczył inspektora ochrony danych, z którym można kontaktować się w sprawach dotyczących przetwarzania danych osobowych oraz korzystania z praw związanych z przetwarzaniem danych, poprzez adres e-mail: iod@arimr.gov.pl lub pisemnie na adres korespondencyjny Administratora, wskazany w pkt 1.
3. Dane osobowe pozyskane przez Administratora przetwarzane będą na podstawie art. 6 ust. 1 lit. b,c RODO w celu zawarcia oraz wykonania Umowy, a także dla wypełnienia obowiązku prawnego ciążącego na Administratorze.
4. Odbiorcami Pani/Pana danych osobowych mogą być:
 - 1) organy kontrolne,
 - 2) osoby lub podmioty, którym Administrator udzieli informacji publicznej zgodnie z ustawą z dnia 6 września 2001 r. o dostępie do informacji publicznej (t.j. Dz. U. z 2020, poz. 2176 z późn. zm.),
 - 3) podmioty uprawnione do przetwarzania danych osobowych na podstawie przepisów powszechnie obowiązującego prawa,
 - 4) podmioty przetwarzające dane osobowe w imieniu Administratora na mocy zawartych innych umów, m. in. dostawcy IT.
5. Pani/Pana dane osobowe będą przechowywane przez okres obowiązywania Umowy, zawartej z Agencją Restrukturyzacji i Modernizacji Rolnictwa. Okres przechowywania danych może zostać każdorazowo przedłużony o okres przedawnienia roszczeń, jeżeli przetwarzanie danych będzie niezbędne do dochodzenia roszczeń lub do obrony przed takimi roszczeniami przez Administratora. Ponadto, okres przechowywania danych może zostać przedłużony na okres 5 lat, na potrzeby archiwizacji.
6. Przysługuje Pani/Panu prawo do dostępu do Pani/Pana danych osobowych, ich sprostowania, prawo żądania ograniczenia przetwarzania Pani/Pana danych osobowych oraz prawo do przenoszenia Pani/Pana danych osobowych.
7. W przypadku uznania, że przetwarzanie danych osobowych narusza przepisy RODO, przysługuje Pani/Panu prawo wniesienia skargi do Prezesa Urzędu Ochrony Danych Osobowych.
8. Podanie przez Panią/Pana danych osobowych jest konieczne w celu określonym w pkt 3 powyżej, dla zawarcia i wykonania Umowy, zawartej z Agencją Restrukturyzacji i Modernizacji Rolnictwa, a konsekwencją niepodania Pani/Pana danych osobowych będzie brak możliwości zawarcia Umowy.